

Міністерство освіти і науки України  
Прикарпатський національний університет  
імені Василя Стефаника

## ЕВРИКА – ХХV

ЗБІРНИК СТУДЕНТСЬКИХ НАУКОВИХ ПРАЦЬ



Івано-Франківськ  
Прикарпатський національний університет імені Василя Стефаника  
2024

УДК 37.091.212:001 (082)

М34

*Рекомендовано до видання вченою радою  
Прикарпатського національного університету імені Василя Стефаника,  
протокол № 6 від «04» червня 2024 р.*

**Редакційна рада:** *Цепенда І.Є.* – голова, ректор Прикарпатського національного університету імені Василя Стефаника, доктор політичних наук, професор; *Якубів В.М.* – перший проректор, доктор економічних наук, професор; *Благуєн І.С.* – доктор економічних наук, професор; *Микитин Ю.І.* – кандидат юридичних наук, доцент; *Великочий В.С.* – доктор історичних наук, професор; *Федорак В.В.* – кандидат історичних наук, доцент; *Гасюк І.М.* – доктор фізико-математичних наук, професор; *Голод Р.Б.* – доктор філологічних наук, професор; *Заграй Л.Д.* – доктор психологічних наук, професор; *Кондур О.С.* – доктор педагогічних наук, професор; *Кугутяк М.В.* – доктор історичних наук, професор; *Нагорняк М.М.* – доктор політичних наук, професор; *Пилипів В.М.* – доктор фізико-математичних наук, професор; *Плекан Ю.В.* – кандидат історичних наук, доцент; *Случик В.М.* – кандидат біологічних наук, доцент; *Яців Я.М.* – кандидат педагогічних наук, доцент; *Яцків Н.Я.* – кандидат філологічних наук, професор.

*Адреса редакційної ради:*

76018, Івано-Франківськ, вул. Шевченка, 57  
Прикарпатський національний університет імені Василя Стефаника  
Тел. (0342) 59-60-51

**М34 Еврика – XXV.** Збірник студентських наукових праць.  
Електронне видання. Івано-Франківськ : Прикарпат. нац. ун-т  
ім. В. Стефаника, 2024. 387 с.

У збірнику висвітлені результати студентських наукових досліджень із проблем математики, фізики, хімії, біології, екології, лісівництва, агрохімії, економіки, історії, філософії, політології, релігієзнавства, культурології, соціології, психології, філології, педагогіки, мистецтвознавства, туризму, фізичного виховання і спорту.

Дослідження виконані в наукових лабораторіях та на кафедрах університету.

**УДК 37.091.212:001 (082)**

# СЕКЦІЯ ЕКОНОМІЧНИХ НАУК

## ПОТОЧНІ ЗОБОВ'ЯЗАННЯ ПІДПРИЄМСТВА: ТЕОРІЯ ТА МЕТОДИКА ОБЛІКОВОЇ РЕЄСТРАЦІЇ

Базюк Людмила,  
II курс ОО бакалавр, економічний факультет.  
Науковий керівник – Гнатюк Т.М.,  
кандидат економічних наук, доцент.

Велика кількість зобов'язань у суб'єкта господарювання виникає в процесі провадження господарської діяльності. Для суб'єкта господарювання мати зобов'язання є нормальним станом, оскільки вони утворюються під час економічних відносин з іншими юридичними та фізичними особами.

Поточні зобов'язання – це грошові кошти, які суб'єкт господарювання отримав у користування і повинен повернути позичальникам. Згідно з П(С)БО 11 «Зобов'язання», зобов'язанням є суми, які завжди можна оцінити та після їх погашення очікується зменшення економічних вигод. Заборгованість, така як кредиторська, або ж дебіторська свідчить про те, що суб'єкт господарювання активно здійснює свою господарську діяльність, має можливість сплачувати податки до бюджетів та взаємодіяти з дебіторами і кредиторами. Однак, немає жодних гарантій про своєчасне закриття розрахунків.

Для правильної організації ведення бухгалтерського обліку зобов'язань важливим є те, коли вони виникають і оцінюються. Відповідно до П(С)БО 11 «Зобов'язання», де сказано, що «зобов'язання визнається, якщо його оцінка може бути достовірно визначена та існує ймовірність зменшення економічних вигод у майбутньому внаслідок його погашення. Якщо на дату балансу раніше визнане зобов'язання не підлягає погашенню, то його сума включається до складу доходу звітного періоду» [1].

Оцінка допомагає визнати активи та облікувати, які є у власності суб'єкта господарювання. Якщо на кінець звітного періоду є незакриті зобов'язання, то вони показуються у балансі. Однак, коли зобов'язання погашають протягом звітного періоду, їх списують з балансу.

Підходи оцінки поточних зобов'язань поділяють на чотири види вартості: поточну, історичну, теперішню та вартість реалізації. З 2019 року в балансі всі довгострокові зобов'язання та вся довгострокова дебіторська заборгованість відображається за теперішньою вартістю. Для того, щоб майбутні зобов'язання були вчасно погашені створюють різні забезпечення. Розмір забезпечень визначають відповідно до облікових оцінок активів, які є потрібними для закриття зобов'язання на певну дату.

Для кращого розуміння сутності зобов'язань та оптимізації їх управління необхідно розглянути їх класифікацію. Зобов'язання поділяються на: поточні, довгострокові, непередбачені зобов'язання та забезпечення. Поточні зобов'язання складаються з [1]:

- кредиторської заборгованості за товари, роботи, послуги;

- поточної заборгованості за одержаними авансами;
- короткострокових кредитів у банках;
- поточної заборгованості за розрахунками з бюджетом, з оплати праці, зі страхування, з позабюджетними платежами, із учасниками та із внутрішніх розрахунків;
- поточної заборгованості за довгостроковими зобов'язаннями;
- виданих короткострокових векселів;
- інших поточних зобов'язань, які не включаються у вищезгадані категорії.

В інструкції до застосування Плану рахунків 6 клас розкриває інформацію про поточні зобов'язання [2]. Якщо з даною інструкцією порівняти класифікацію поточних зобов'язань згідно ПСБО 11 «Зобов'язання», ми побачимо певну відмінність у структурі. Провівши аналіз і узагальнивши варіанти класифікації поточних зобов'язань, пропонуємо систематизувати різні види з використанням наступних класифікаційних ознак: за характером виникнення; за економічним змістом; за контрагентами; за валютою зобов'язань; за забезпеченістю; за дотриманням строків погашення; за ймовірністю погашення; за відображенням у балансі.

У забезпеченні достовірності та об'єктивності обліку, аудиту та економічного аналізу поточних зобов'язань також важливу роль відіграє нормативна регламентація. Нормативно-правове регулювання в Україні можна представити чотирма рівнями:

Перший рівень регламентації: Цивільний кодекс України, Господарський кодекс України, Податковий кодекс України, Закон України «Про бухгалтерський облік та фінансову звітність в Україні» [2], Закон України «Про аудит фінансової звітності та аудиторську діяльність», Закон України «Про платіжні послуги» та ін;

Другий рівень регламентації: Укази й розпорядження Президента України, Постанови Кабінету Міністрів України.

Третій рівень регламентації: МСБО та «Міжнародні стандарти контролю якості, аудиту, огляду, іншого надання впевненості та супутніх послуг», НП(С)БО.

Четвертий рівень регламентації: Рішення щодо організації і ведення обліку в межах підприємства та інші нормативно-розпорядчі документи внутрішнього користування.

П(С)БО 11 «Зобов'язання» є основним нормативним документом, який регламентує облік зобов'язань, їх оцінку, визнання та відображення у звітності. Порядок розкриття даних про зобов'язання у фінансовій звітності відображено в НП(С)БО 1 «Загальні вимоги до фінансової звітності». Планом рахунків та Інструкцією про його застосування регулюються рахунки для обліку поточних зобов'язань. Аудит поточних зобов'язань регулюють «Міжнародні стандарти контролю якості, аудиту, огляду, іншого надання впевненості та супутніх послуг».

Отже, за результатами теоретичного аналізу сутності управління зобов'язаннями на підприємстві підкреслимо важливість системного підходу до обліку

та оцінки зобов'язань, що виникають у господарській діяльності, з урахуванням різноманітних класифікаційних ознак. Зберігається стійка необхідність впровадження в практику обліку зобов'язань нормативно-правового регулювання, яке забезпечувало б об'єктивність та достовірність обліку, аудиту та аналізу поточних зобов'язань.

### **Список використаних джерел**

1. Положення (стандарт) бухгалтерського обліку 11 «Зобов'язання». URL: <https://zakon.rada.gov.ua/laws/show/z0085-00#Text>.

2. Інструкція про застосування Плану рахунків бухгалтерського обліку активів, капіталу, зобов'язань і господарських операцій, затверджена наказом Міністерства України від 30.11.99 р. № 291. URL: <https://zakon.rada.gov.ua/laws/show/z0893-99>.

3. Закон України «Про бухгалтерський облік та фінансову звітність в Україні» від 16 липня 1999 року № 996-XIV. URL: <https://zakon.rada.gov.ua/laws/show/996-14#Text>.

## **МОДЕЛЮВАННЯ ІНВЕСТИЦІЙНОГО ПОТЕНЦІАЛУ РЕГІОНУ**

Вінтоняк Оксана,  
III курс ОР бакалавр, економічний факультет.  
Науковий керівник – Пілько А.Д.,  
кандидат економічних наук, доцент.

В умовах зростаючих безпекових ризиків та глобальної невизначеності особливо актуальними стають задачі оптимізації процесів формування інвестиційного потенціалу на рівні регіонів окремо взятої держави. Це, в свою чергу, робить затребуваними дослідження питань кількісного оцінювання інвестиційної складової соціально-економічного розвитку, а також ідентифікації причинно-наслідкових комплексів та взаємозалежностей між показниками інвестиційного клімату, інвестиційного потенціалу, ефективності їх використання та показниками соціально-економічного розвитку на регіональному рівні.

Середовище інвестиційного ринку характеризується наявністю сильної конкуренції між учасниками інвестиційного процесу. Держави та регіони як учасники інвестиційної діяльності ставлять собі за мету забезпечення достатнього та якісного надходження інвестицій. В такій ситуації важелем впливу на рішення інвестора буде позитивна динаміка показників інвестиційного потенціалу відповідного регіону чи територіальної системи.

Метою дослідження є розробка методичного підходу до оцінювання інвестиційного потенціалу регіону. Для досягнення поставленої мети окреслено та вирішено наступні задачі: проведено аналіз поняття інвестиційного потенціалу та суміжних понять, проведено їх якісну та кількісну оцінку; сформовано перелік ключових чинників, що впливають на формування інвестиційного потенціалу; розроблено моделі оцінювання інвестиційного потенціалу окремих регіонів західної частини України; проведено дослідження причинності між

показниками субіндексів інвестиційного потенціалу та інтегральним показником інвестиційного потенціалу регіонів західної частини України.

Для вирішення поставлених задач використовувались: методи аналізу наукової літератури, методи нормування та порівняння кількісних даних; методи аналізу статистичної інформації, зокрема, методи аналізу причинності; методи кореляційно-регресійного аналізу та економетричного моделювання.

Для цілісної характеристики інвестиційного потенціалу регіону акцентовано увагу на аналізі його складових елементів зокрема: джерел формування, чинників що формують інвестиційний потенціал, суб'єктах та об'єктах економіки.

Проведений аналіз численних літературних джерел дозволив ідентифікувати наступні ключові чинники, котрі мають безпосереднє відношення до формування інвестиційного потенціалу регіону: рівень розвитку інфраструктури; прозорість роботи та дієвість інститутів, котрі регламентують інвестиційні процеси та підприємницьку діяльність; стан, якість та динаміка трудових ресурсів; рівень забезпеченості ресурсами; ділова та інноваційна активність; безпекові ризики; інституційна та фінансова стабільність.

Для проведення кількісного оцінювання інвестиційного потенціалу окремих регіонів західної частини України запропоновано можливий підхід, в рамках якого передбачається:

1) формування інформаційної бази на основі переліку показників, котрі визначають особливості формування інвестиційного потенціалу регіону;

2) групування відібраних показників за напрямками: фінансовий стан, виробництво, трудові ресурси, зовнішньоекономічна діяльність, інвестування та будівництво з формуванням відповідних субіндексів;

3) перетворення вхідної інформації в порівнянні ціни;

4) аналіз кореляційних матриць, обчислених на основі масивів показників в розрізі кожного субіндексу;

5) розрахунок значень вагових коефіцієнтів окремих показників в рамках досліджуваних субіндексів з використанням можливостей кореляційно-регресійного аналізу та економетричного моделювання;

6) обчислення значень субіндексів;

7) нормалізація кількісних значень розрахованих субіндексів;

8) знаходження вагових коефіцієнтів субіндексів з формуванням моделі інтегрального показника;

9) оцінка інвестиційного потенціалу регіону.

Для проведення оцінювання інтегрального показника інвестиційного потенціалу за допомогою методів логічного аналізу з урахуванням доступної статистичної інформації на відповідному горизонті аналізу, було сформовано наступний перелік субіндексів, котрі в свою чергу були визначені на основі інформативних показників: «Фінансовий стан», «Виробництво», «Трудові ресурси», «Зовнішнь-економічна діяльність, інвестування та будівництво».

За вищеописаною схемою проведено оцінку інвестиційного потенціалу регіонів західної частини України за період з 2010 по 2021 рік. Аналізуючи результати розрахунків, можна зробити висновки про те що для переважної

більшості регіонів відслідковується циклічний характер зміни значень показників інвестиційного потенціалу. Вцілому, наявність позитивного тренду інвестиційного потенціалу можна відмітити в таких областях як Волинська, Рівненська, Тернопільська, низхідний тренд величини інвестиційного потенціалу відслідковується в Івано-Франківській та Львівській областях.

### **Список використаних джерел**

1. Кукош М.С. Концепція формування інвестиційного потенціалу регіону. *Науковий вісник Ужгородського національного університету*. 2018. Вип. 19. Ч. 2. С. 66-70.

2. Halyna Samiilenko, Serhii Kyrychenko, Yurii Kravchuk, Hanna Svinarova, Anna Shevchenko. Assessment of Investment Potential of Regions Under the Impact of the Potential-Forming Space Transformation. *IJCSNS International Journal of Computer Science and Network Security*, 2021. October. Vol. 21. No. 10.

## **РОЗРОБКА МОДЕЛІ ПРОГНОЗУВАННЯ ЗМІН ФІНАНСОВО-ГОСПОДАРСЬКОГО СТАНУ ПІДПРИЄМСТВА**

Вітовська Анастасія,  
ІІІ курс ОР бакалавр, економічний факультет.  
Науковий керівник – Пілько А.Д.,  
кандидат економічних наук, доцент.

Проведений аналіз існуючих моделей прогнозування змін фінансово-господарського стану підприємства та його банкрутства засвідчив той факт що жодна з них не дає можливості спрогнозувати відповідні події з бажаною точністю для підприємств, інформація про показники роботи яких не стала основою розробки відповідних моделей. Зважаючи на це, ми вирішили сформулювати мету дослідження, яка полягає в розробці підходу до прогнозування не банкрутства, а змін фінансово-господарського стану підприємств. В процесі проведених досліджень було використано можливості економетричного моделювання та дискримінантного аналізу, що в підсумку дозволило сформулювати інтегральні показники фінансово-господарської діяльності підприємства, розробити правило класифікації і на його основі сформулювати прогнозну модель.

Для досягнення поставленої мети вирішено наступні задачі: проведено аналіз існуючих підходів до оцінювання, аналізу та прогнозування змін фінансово-господарського стану підприємства та його банкрутства; проведено оцінювання 52 показників фінансово-господарського стану підприємств, з яких 19 відібрано для проведення подальших модельних розрахунків за період 2014-2023 років на основі інформації фінансової звітності даних підприємств; запропоновано і реалізовано схеми розрахунку шести субіндексів фінансово-господарського стану підприємства; розроблено методичку обчислення інтегрального показника фінансово-господарської діяльності підприємства; реалізовано підхід до формулювання правила класифікації, побудови дискримінантної моделі та

їхньої практичної реалізації; спрогнозовано ймовірність зміни фінансово-господарського стану досліджуваних підприємств.

Розроблено підхід до вирішення задачі побудови дискримінантної моделі, а також можливу шкалу інтерпретації отриманих результатів, в рамках якого передбачається виконання наступних кроків:

Крок 1. Формування переліку та розрахунок показників, що характеризують зміни фінансово-господарського стану 5 досліджуваних підприємств. На базі наявних фінансових звітів з відкритих джерел було розраховано значення 52 показників за період 2014-2023 років та перевірено масиви даних на мультиколінеарність. Для співставимості та порівнюваності даних в часі, відповідні вартісні показники було взято в порівнянних цінах [1].

Крок 2. Формування та розрахунок субіндексів за напрямками: потенціал інвестиційного забезпечення – *InvPotProv*; показники ліквідності та ринкової стійкості – *Liquidity*; потенціал фінансової стійкості – *PotFinStab*; показники ділової активності – *BusAct*; показники рентабельності – *Profitability*; ефективність використання основних засобів – *EffUseFixAssets*.

Крок 3. Розрахунок питомої ваги кожного показника фінансово-господарського стану підприємства у відповідному субіндексі на основі можливостей економетричного моделювання.

Крок 4. Проведення кореляційного аналізу між значеннями субіндексів для кожного з підприємств з відбором субіндекса, який найбільше корелює з рештою (*InvPotProv*).

Крок 5. Формування правила класифікації та розробка дискримінантної моделі за допомогою програмного забезпечення IBM SPSS. За результатами класифікації 76,7% вихідних згрупованих даних класифіковано правильно. Отримано таку модель прогнозування змін фінансово-господарського стану підприємства  $Z=0,422Liquidity+0,644PotFinStab+0,760EffUseFixAssets+0,3035$ , де *Liquidity* – субіндекс ліквідності та ринкової стійкості; *PotFinStab* – субіндекс потенціалу фінансової стійкості; *EffUseFixAssets* – субіндекс ефективності використання основних засобів.

Крок 6. За стандартним алгоритмом дискримінантного аналізу побудовано шкалу інтерпретації. Шкала інтерпретації показника *Z*:  $Z \leq 1,99$  – значне погіршення фінансового стану;  $2 < Z < 2,799$  – стійкий фінансовий стан;  $Z \geq 2,8$  – покращення фінансового стану [2].

Крок 7. Розрахунок прогнозу фінансово-господарського стану підприємств на основі розробленої моделі за допомогою програмного забезпечення MS Excel на 2024 рік. Очікується наступне: ПРАТ «Промприлад» – покращить свій фінансовий стан з ймовірністю 0,96; Акціонерне товариство «Українські енергетичні машини» – матиме стійкий фінансовий стан з ймовірністю 0,92; ПРАТ «Оболонь» – зазнає значного погіршення фінансового стану з ймовірністю 0,88; Повне Товариство «Ломбард Донкредит товариство з обмеженою відповідальністю «Інтер-ріелті» і компанія» – покращить свій фінансовий стан з ймовірністю 0,97; Львівський локомотиворемонтний завод – зазнає значного погіршення фінансового стану з ймовірністю 0,82.



Подальший розвиток запропонованого підходу дозволить з високою ймовірністю прогнозувати зміни фінансово-господарського стану підприємств на основі інформації яких було розроблено модель.

### Список використаних джерел

1. Богма О., Камінський С., Гутник П. Фінансовий потенціал підприємства: методика оцінювання. *Herald of Kyiv national university of trade and economics*. 2022. Т. 142. № 2. С. 36–47.

2. Кремінь В. М., Омардібірова А. Дискримінантна модель визначення імовірності банкрутства підприємств машинобудівної галузі України. *Економічний простір*. 2013. С. 204–213.

## ПРОБЛЕМИ ОПОДАТКУВАННЯ СУБ'ЄКТІВ ГОСПОДАРЮВАННЯ В УМОВАХ ВОЄННОГО СТАНУ

Вовчук Владислав,  
II курс ОР бакалавр, економічний факультет.  
Науковий керівник – Лещук Г.В.,  
доктор економічних наук, професор.

На сьогоднішній день, в умовах воєнного стану, вітчизняні суб'єкти господарювання відчують вкрай сильний податковий тиск, що очевидно впливає на економічну безпеку нашої держави. Тому створення сприятливих умов для стимулювання організації та ведення бізнесу будь-якого розміру та організаційно-правової форми в Україні є одним із ключових завдань уряду нашої країни.

Відповідно до ст. 1 Закону України «Про правовий режим воєнного воєнний стан – це особливий правовий режим, що вводиться в Україні або в окремих її місцевостях у разі збройної агресії чи загрози нападу, небезпеки державній незалежності України, її територіальній цілісності та передбачає надання відповідним органам державної влади, військовому командуванню, військовим адміністраціям та органам місцевого самоврядування повноважень, необхідних для відвернення загрози, відсічі збройної агресії та забезпечення національної безпеки, усунення загрози небезпеки державній незалежності України, її територіальній цілісності, а також тимчасове, зумовлене загрозою, обмеження конституційних прав і свобод людини і громадянина та прав і законних інтересів юридичних осіб із зазначенням строку дії цих обмежень [1]. Тож введення воєнного стану передбачає певне перетворення всіх сфер суспільного життя порівняно зі звичайним їх функціонуванням та правовим регулюванням, відповідно зважаючи на наявність збройної агресії з боку нападника. Такі трансформації торкаються й регулювання податкових відносин.

Позитивно, що на період дії воєнного стану в Україні тривали час не застосовувалися штрафні санкції до платників податків за порушення чинного податкового законодавства.

Також передбачено було порядок дій, у випадку втрати первинних бухгалтерських документів через бойові дії чи окупацію. Так платник має подати до

податкової звернення у довільній формі про неможливість вивезення первинних документів або їх знищення. Після цього він отримує так званий «імунітет» від перевірок зазначених періодів. Що стосується показників фінансової звітності, то вони не можуть бути піддані сумніву лише через відсутність підтверджуючих первинних документів. При цьому запроваджується презумпція правомірності дій платника податків, а їх неправомірність мають доводити податкові органи.

Говорячи про особливості оподаткування суб'єктів господарювання під час воєнного стану доцільно акцентувати увагу й на специфіці контрольних заходів у цей час. На сьогодні органи Державної податкової служби мають право проводити камеральні та фактичні перевірки.

Що стосується фактичних перевірок під час воєнного стану, то вони можуть проводитися за наявності:

- у податкових органів інформації про можливе порушення платником податків вимог податкового законодавства щодо можливості здійснення розрахунків за товари (послуги) з використанням електронних платіжних засобів;

- надходження до податкових органів письмового звернення покупця про порушення платником податків порядку проведення розрахункових операцій, у тому числі про те, що платник податків не надав покупцям можливість оплатити товари (послуги) за допомогою електронних платіжних засобів.

Також важливим в сфері оподаткування був Закон України від 15.03.2022 № 2120-ІХ «Про внесення змін до Податкового кодексу України та інших законодавчих актів України щодо дії норм на період дії воєнного стану», який надав можливість усім підприємствам з оборотом до 10 млрд. грн. переходити на спрощену систему оподаткування зі сплатою 2% від обороту замість податку на прибуток (18%) та ПДВ (20%). ФОПи третьої групи на спрощеній системі отримали можливість сплачувати 2% від доходів замість 5% [2].

Згодом переходити на цю систему дозволили й компаніям з понад 10 млрд грн річного доходу, компаніям у галузях азартних ігор, обміну валюти, виробництва й торгівлі підакцизними товарами, видобутку, виробництва й реалізації дорогоцінних металів і каміння, діяльності з управління підприємствами, надання послуг пошти та зв'язку. Це рішення викликало обурення серед економістів, адже відбулося різке зниження податкових платежів до бюджету, хоча в цьому не було необхідності [3].

Водночас суб'єкти господарювання мають підтримувати українську економіку та за можливості сплачувати податки (на добровільній основі) та наповнювати бюджет, щоб держава виконувала свої функції, адже система оподаткування, з одного боку, має бути спрямована на стимулювання підприємницької діяльності в сучасних реаліях, з іншого – на подальше наповнення державного та місцевих бюджетів за рахунок податкових надходжень від підприємств.

### **Список використаних джерел**

1. Про правовий режим воєнного стану: Закон України від 12 травня 2015 р. № 389-VIII. URL: <https://zakon.rada.gov.ua/laws/show/389-19#Text>.

2. Про внесення змін до Податкового кодексу України та інших законодавчих актів України щодо дії норм на період дії воєнного стану: Закон України

від 15.03.2022 № 2120-IX / Верховна Рада України. URL: <https://zakon.rada.gov.ua/laws/show/2120-20#Text>.

3. Гришко А., Бетлій О. Податкові послаблення для ФОПів та інших під час війни. Що залишити, а що пере-глянути? *Економічна правда*. 18.10.2022. URL: <https://www.epravda.com.ua/publications/2022/10/18/692753>.

## **ІНВЕСТИЦІЙНА ПРИВАБЛИВІСТЬ УКРАЇНИ ПІД ЧАС ВІЙНИ: ПРОБЛЕМИ ТА КЛЮЧОВІ ВЕКТОРИ ВИРІШЕННЯ**

Дектярьова Катерина,  
II курс ОР бакалавр, економічний факультет.  
Науковий керівник – Ціжма Ю.І.,  
кандидат економічних наук, доцент.

Сьогодні інвестиційна привабливість є одним із основних показників економічної ефективності країни, оскільки інвестиції мають вирішальне значення для довгострокового розвитку та стабільності країни. Крім того, іноземні інвестиції впливають на кожен суб'єкт господарювання, адже впливають на його потенціал розвитку, фінансову стабільність та конкурентоспроможність на ринку. Тому іноземні гроші мають велике значення для розвитку як пріоритетних галузей економіки держави, так і України в цілому.

Неспокійний політичний клімат, супроводжуваний широкомасштабним російським вторгненням, криза, пов'язана з COVID-19, корупція та зростання поширеності тінізації економіки суттєво негативно вплинули на діяльність іноземних інвесторів в Україні. Крім того, враховуючи просування країни до євроінтеграції, держава продовжила впровадження реформ з метою вирішення питань, пов'язаних із покращенням інвестиційного клімату [1].

Загальна тенденція надходження іноземних інвестицій в Україну є нестабільною. Більше 70% інвестицій надходить з країн ЄС, причому найбільша сума інвестицій за останні роки надходить з Кіпру – 31,7%. Слід зазначити, що Кіпр є привабливим місцем для реєстрації офшорної компанії, що може свідчити про те, що не всі інвестиції з цієї країни є справжніми. Однак навіть з урахуванням цього фактора Кіпр залишається найбільшим інвестором в Україну. По-друге, на Нідерланди припадає 21,6% інвестицій, на Швейцарію – 5,8%, Великобританію – 4,6%, Німеччину – 4,6%, Австрію – 3,0%, Люксембург – 2,4%, Францію – 2,0% [3].

Сьогодні інвестиційне середовище в Україні є слабким і має тенденцію до погіршення. Але незважаючи на виклики та перешкоди, Україна пропонує цінні можливості для іноземних інвесторів. Висококваліфікована робоча сила, багаті природні ресурси, динамічні економічні реформи та стратегічне розташування – лише деякі з переваг, які можуть зацікавити інвесторів. Проте, щоб забезпечити стабільний розвиток інвестиційної привабливості, Україна має реформувати свою економіку та покращити бізнес-середовище [1].

Основні проблеми, які заважають визнати Україну інвестиційно привабливою країною: 1) корупція на всіх рівнях влади та непрозорі процедури прийняття рішень в адміністративних органах 2) механізми забезпечення ринкових прав і свобод інвесторів не можуть бути гарантовано, а рівень захисту інвесторів низький; 3) військова ситуація в Україні через відтік великих обсягів капіталу через окуповані території також стикається із значними ризиками, особливо іноземні інвестори, які стикаються з невизначеністю їхнього обсягу інвестиції в Україну захищені під час збройних конфліктів та військової окупації [2].

Зокрема, вагомими є як негативні, так і позитивні фактори, що впливають на інвестиційну привабливість країни і регіонів (рис. 1).



Рис. 1. Чинники впливу на інвестиційну привабливість країни[2]

Варто виділити ключові галузі, які потребують фінансування зараз і будуть інвестиційно привабливими протягом багатьох років. Компанія Capital Times визначила 5 галузей в Україні, які потребують інвестиційного капіталу, актуальні зараз і розвиватимуться у післявоєнний період. Найкраще те, що це може значно збільшити внески інвесторів у довгостроковій перспективі. До них відносяться системи зберігання енергії, технології розмінування, сільськогосподарські технології та харчові технології, реабілітація, оборонні технології [1].

Світова історія говорить нам, що війна стала головною рушійною силою технологічного розвитку. Україна показала світові свою стабільність і відкритість до нових оборонних рішень.

У цьому контексті необхідно створити базу (капітал) для підтримки ключових галузей економіки на шляху відновлення України. Або ознайомлення західних інвесторів із перспективними галузями, які активно розвивалися попри війну. Таким чином, якщо буде вжито достатніх суб'єктивних заходів, інвестиційна привабливість України може бути суттєво покращена в короткостроковій перспективі.

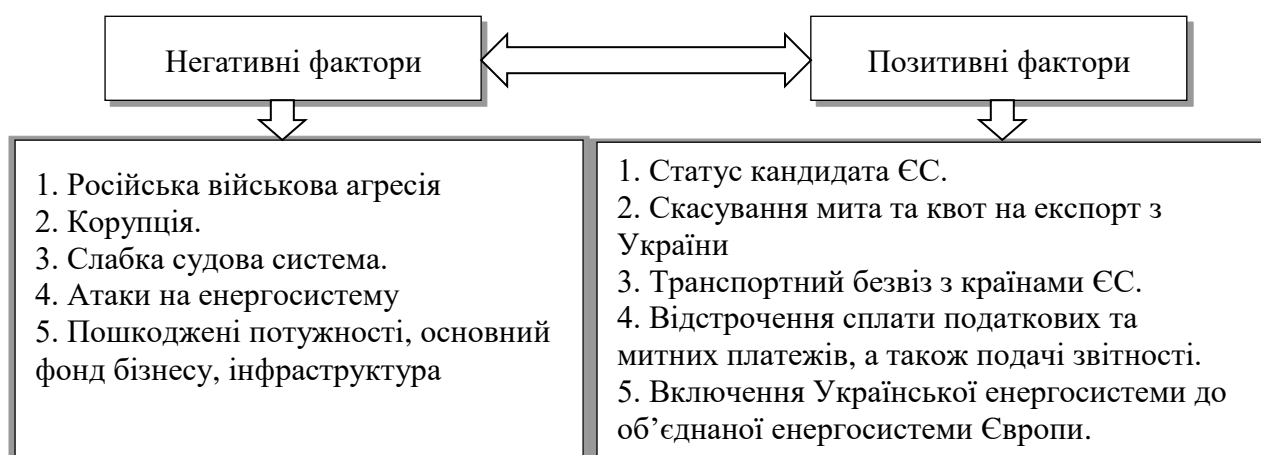
### Список використаних джерел

1. Гуцан Т., Мельникова О. Тенденції інвестиційної привабливості України в умовах воєнного стану. *Галицький економічний вісник*. 2024. Т. 87. № 2. С. 30-39.

2. Малько К., Інвестиційний клімат та інвестиційна привабливість України: фактори їх формування в сучасних умовах. *Актуальні проблеми економіки*. 2015. № 3. С. 100-105.

3. Славкова А., Колісник Д. Інвестиційна привабливість України: реалії в умовах війни та перспективи повоєнної відбудови. *Економіка та суспільство*, 2023. (56). URL: <https://doi.org/10.32782/2524-0072/2023-56-138>.

## **ПРОБЛЕМИ ТА ПЕРСПЕКТИВИ РОЗВИТКУ ЦИФРОВОГО ОБЛІКУ В УКРАЇНІ**

Дубенська Вікторія,  
II курс ОР бакалавр, економічний факультет.  
Науковий керівник – Кузьмін Т.Л.,  
доктор філософії PhD, асистент.

Урбанізація цифрового світу створює нові горизонти для суспільства. Однією з ключових областей цифрової трансформації є облік, який стає необхідністю для ефективного управління бізнесом, державою та суспільством загалом. Проте, разом із надзвичайним потенціалом цифрового обліку в Україні виникають і численні виклики та проблеми, які потребують уваги та комплексного вирішення.

Безверхий К.В. стверджує, що поняття «цифровий облік» не має чіткого визначення, а лише вказує на зміни в обліку, аналізі та управлінні, що виникають внаслідок використання обчислювальних та мережевих технологій [1, с. 18]. Ми погоджуємося з твердженням Пуцентейла П.Р., що одні з найважливіших завдань у сучасній практиці обліку, аналізу та управління полягають у розробці та реалізації рішень, спрямованих на досягнення фінансової стабільності та оптимізації функціонування підприємства [2, с. 195]. У зв'язку з цим процесом впровадження та розвиток нових концепцій управління, традиційні підходи до бухгалтерського обліку потребують змін. Це призводить до зростання потреби у створенні нової концепції бухгалтерського обліку, яка відповідала б вимогам цифрової економіки.

Цифровізація бухгалтерського обліку суттєво сприяє тому, що усі аспекти господарської діяльності підприємства реєструються у вигляді бази даних, де кожна операція відображається за допомогою різних реквізитів, таких як дебет та кредит рахунків. Ці дані записуються у двійковому кодї, що дозволяють використовувати більше ніж два рахунки. При зростанні числа реквізитів, таких як аналітичні рахунки та інша управлінська інформація, бухгалтерські записи стають більш структурованими та узагальненими, що полегшує їх подальше використання та аналіз. Такий підхід відрізняється від традиційного ручного введення даних.

Цифровізація обліку має ряд переваг серед яких можна виділити наступні:

1) цифровий облік дозволяє надійно зберігати документи в електронному вигляді і уникнути втрат чи пошкоджень;

2) цифровий облік дозволяє автоматизувати багато процесів, що дозволяє заощадити час на ведення обліку, а також робить його більш швидким та ефективним;

3) цифровий облік дозволяє зберігати всі дані в онлайн-середовищі, що дає змогу отримувати доступ до інформації в будь який час та з будь якого пристрою;

4) за допомогою цифрового обліку можна аналізувати великі обсяги даних для прийняття кращих управлінських рішень;

5) використання цифрових технологій сприяє зменшенню використання паперу та інших ресурсів, що допомагає зменшити негативний вплив на навколишнє середовище;

б) автоматизація процесів у цифровому обліку дозволяє зменшити витрати на персонал та час, необхідний для ведення обліку та інші ресурси.

Проте, поряд із перевагами застосування цифрового обліку існує ряд проблем його розвитку в Україні, а саме:

1) оскільки конфіденційна інформація зберігається в цифровому вигляді, існує загроза перед кібератаками та витоку даних;

2) для успішного впровадження цифрового обліку необхідно мати кваліфікований персонал, який розуміє принципи та можливості цифрових технологій;

3) багато підприємств мають застарілі системи бухгалтерського обліку, що ускладнює перехід до цифрового обліку;

4) оскільки великі обсяги даних обробляються цифровим способом, існує ризик появи помилок і неточностей у фінансових записах;

5) впровадження цифрових систем обліку може вимагати значних витрат на придбання та налаштування програмного забезпечення;

б) важливо, щоб обрана цифрова система була легалізована та відповідала нормативним вимогам.

Впровадження цифрових технологій у методологію бухгалтерського обліку змінює організаційні аспекти його функціонування. У зв'язку з цим підвищується рівень якості системи інформаційного забезпечення за рахунок збільшення прозорості, безпеки, оперативності та релевантності даних. Крім того, цей процес сприяє підвищенню рівня професійних компетенцій та відповідальності кадрів. Велике значення зараз має використання інновацій, спрямованих на удосконалення електронного документообігу [3, с. 523].

Цифровізація бухгалтерського обліку може бути тоді успішною, якщо поєднують нові підходи до обробки та передачі економічної інформації. Зокрема, це означає:

– використання електронного обміну даними – від первинних до звітних (EDI);

– здійснення бухгалтерського обліку фінансово-господарської діяльності у режимі реального часу (RTA);

– використання «хмарних технологій» обчислення, які базуються на хмарах;

- розширені можливості обробки управлінської, фінансової та податкової звітності різних галузей бізнесу (XBRL);
- використання BigData для покращення точності, швидкості та ефективності математичних розрахунків;
- впровадження штучного інтелекту (AI) як новітнього інструмента моделювання, наприклад, для оцінки запасів на складах за допомогою програмно керованих дронів;
- використання технології блокчейн для систематизації та ефективного контролю за інформацією [4, с. 10].

У майбутньому, процеси цифрової трансформації бухгалтерського обліку відбудуться на ще більшому рівні, оскільки використання цифрових технологій дозволяє вирішувати нові завдання та модернізувати підходи до обробки та передачі інформації, що в свою чергу сприяє підвищенню ефективності бухгалтерських процесів. Крім традиційних функцій бухгалтерського обліку та звітності, зростає потреба у вдосконаленні управлінських процесів.

Таким чином, розвиток цифрового обліку в Україні стоїть перед численними викликами та можливостями. Пошук оптимальних шляхів використання технологій та впровадження інноваційних підходів вимагає комплексного підходу та стратегічного бачення. Необхідно активно впроваджувати сучасні цифрові рішення, спрямовані на автоматизацію процесів обліку та забезпечення їх ефективності, прозорості та безпеки. Залучення та навчання кваліфікованих фахівців у галузі цифрового обліку також має велике значення. Правильно спрямовані зусилля у цьому напрямку можуть значно підвищити конкурентоспроможність національних підприємств та сприяти створенню сприятливого інвестиційного клімату. Розвиток цифрового обліку в Україні може також стати важливим кроком у впровадженні сучасних стандартів управління та підвищення ефективності бізнесу в умовах глобальних технологічних трансформацій.

### Список використаних джерел

1. Безверхий К. В. Організація та методика електронного документообігу на підприємстві: стан та перспективи розвитку. *Економічна стратегія і перспективи розвитку сфери торгівлі та послуг*. 2013. № 1. С. 16-25. URL: [http://nbuv.gov.ua/UJRN/esprstp\\_2013\\_1\(2\)\\_5](http://nbuv.gov.ua/UJRN/esprstp_2013_1(2)_5).
2. Пуцентейло П. Р. Особливості функціонування аналітичного забезпечення підприємств. *Інноваційна економіка*. 2015. № 1 (56). С. 194–198. URL: [http://nbuv.gov.ua/UJRN/inek\\_2015\\_1\\_37](http://nbuv.gov.ua/UJRN/inek_2015_1_37).
3. Лещук Г. В., Савків У. С., Кузьмін Т. Л. Аутсорсингові послуги з обліку і оподаткування у системі управління. *Наукові інновації та передові технології*. 2023. № 13 (27). С. 518–526. URL: <http://perspectives.pp.ua/index.php/nauka/article/view/7246/7287>.
4. Баланюк І. Ф., Іванюк Т. Л. Застосування цифрових технологій в консалтингу з обліку і оподаткування. *Актуальні проблеми розвитку економіки регіону*. 2022. Вип. 18(2). С. 8–15. URL: <http://lib.pnu.edu.ua:8080/bitstream/123456789/12624/1/6067-Article%20Text-16979-2-10-20220630.pdf>.

# ІНТЕРНЕТ-ШАХРАЙСТВО: РЕАЛІЇ ТА ПРОБЛЕМИ СУЧАСНОСТІ

Зеленський Владислав,  
IV курс ОР бакалавр, економічний факультет.  
Науковий керівник – Ціжма Ю.І.,  
кандидат економічних наук, доцент.

Розвиток сучасних інформаційних технологій та їх поглиблене застосування в різних сферах життя призвели до зростання кількості злочинів у різних сферах, що становить дуже серйозну загрозу економіці та національній інформаційній безпеці.

Науковці займаються науковими дослідженнями окремих аспектів інформаційної безпеки та боротьби зі злочинами, вчиненими з використанням Інтернету, особливо з шахрайством. Серед них можна виокремити І. Богатирьова, В. Гавловського, А. Микитчика, В. Сабадаша, О. Смагляка, В. Шакуна, С. Шапочку, О. Юрченка та ін.

Проблема боротьби з високотехнологічним шахрайством особливо гостро стоїть в банківській сфері, телекомунікаціях, ритейлі, електронній торгівлі [2]. Кожна з організацій цих галузей регулярно зустрічається зі спробами незаконного одержання грошей, товарів або послуг шляхом використання уразливостей в автоматизованих системах або обману клієнтів і обслуговуючого персоналу. Крім постачальників послуг, від дій кібершахраїв страждають клієнти банків, платіжних систем, користувачі телефонних мереж і Інтернет, сервісів електронної й мобільної комерції. Окрему заклопотаність викликає проблема внутрішнього шахрайства й зловживань, яка приводить до істотних фінансових втрат компаній. Зростаючий збиток від дій зовнішніх і внутрішніх шахраїв створює погрозу розвитку нових перспективних секторів ринку електронних послуг, гальмує впровадження інновацій в економіку [2].

В Україні під час війни найбільш розповсюдженим є таке Інтернет-шахрайство:

- 1) шахрайські добровільні та благодійні збори, особливо для хворих дітей та учасників бойових дій;
- 2) шахрайське розповсюдження будь-яких товарів або предметів за акцією або за зниженою ціною на електронних торгових майданчиках, особливо «Prom.ua», «OLX» тощо;
- 3) продаж або пропозиція автомобілів, за шахрайськими схемами зареєстрованих за кордоном, за низькими цінами або автомобілів, замовлених у «сірих» автодилерів;
- 4) прохання шахраїв фінансово допомогти друзям, знайомим чи іншим;
- 5) шахрайські схеми групового продажу товарів в соціальних мережах.

Перераховані вище види Інтернет-шахрайства є найпоширенішими, але не єдиними. Кожного дня в Інтернеті з'являються нові. Щоб не потрапити на гачок шахраїв, слід дотримуватися наступних правил при здійсненні операцій в Інтернеті:

1. Не розкривайте свої особисті дані на неперевірених веб-сайтах.



2. Нікому не повідомляйте термін дії та CVV-код вашої банківської картки.

3. Перевірте, чи відповідають гіперпосилання та вміст веб-сайту офіційним даним компанії.

4. Якщо ви отримали спірний лист або повідомлення, не платіть, поки не встановите конкретні обставини того, що сталося.

5. Не робіть передоплату в неперевірених Інтернет-магазинах.

6. Не використовуйте неперевірені оголошення про роботу, які обіцяють швидкі заробітки[4].

Відповідно до ч. 1 ст. 1212 Цивільного кодексу України «особа, яка, набула майно або зберегла його у себе за рахунок іншої особи (потерпілого) без достатньої правової підстави (безпідставно набуте майно), зобов'язана повернути потерпілому це майно» [3].

Згідно із ст. 190 Кримінального Кодексу України «вчинене у великих розмірах шахрайство(від 250-300 тисяч гривень) з використанням електронно-обчислювальної техніки карається позбавленням волі від 3-х до 8-ми років». Якщо Інтернет-шахрайство вчинене «організованою групою або в особливо великих розмірах (від 635 тисяч гривень), воно карається позбавленням волі на строк від 5-ти до 12-ти років з конфіскацією майна» [1].

Тому першочергово в Україні задля запобігання Інтернет-шахрайству потрібно:

1) створити єдину інформаційну систему запобігання шахрайству та об'єднати різні інформаційні ресурси, платформи та бази даних про шахраїв;

2) запровадити кримінальну відповідальність за злам та викрадення та знищення приватної та/або секретної інформації в мережі Інтернет;

3) використовувати новітні електронні системи та досягнення штучного інтелекту для запобігання онлайн-шахрайству;

4) посилити міжнародне співробітництво та залучити громадськість до соціальних та освітніх зусиль для запобігання шахрайству в цій сфері.

### **Список використаних джерел**

1. Кримінальний кодекс України. URL: <https://zakon.rada.gov.ua/laws/show/2341-14#Text>.

2. Сабадаш В. П. Інтернет-шахрайство: реалії сучасності та криміналістичні аспекти протидії. *Вчені записки Таврійського національного університету ім. В. І. Вернадського. Серія «Юридичні науки»*. Т. 26 (65). 2013. № 1. С. 278–283.

3. Цивільний кодекс України. URL: <https://zakon.rada.gov.ua/laws/show/435-15#Text>.

4. Шапочка С. В. До питання боротьби з шахрайством, яке вчиняється з використанням можливостей мережі Інтернет. *Правова інформатика*. 2014. № 3 (43). С. 89–95. URL: <https://ippi.org.ua/sites/default/files/14ssvmmi.pdf>.

## **ФОРМУВАННЯ ТА ВИКОНАННЯ МІСЦЕВИХ БЮДЖЕТІВ В УМОВАХ ВОЄННОГО СТАНУ (НА ПРИКЛАДІ ЯСІНЯНСЬКОЇ ТЕРИТОРІАЛЬНОЇ ГРОМАДИ)**

Підмалівська Сніжана,  
I курс ОР магістр, економічний факультет.  
Науковий керівник – Цюпа О.П.,  
кандидатка економічних наук, доцентка.

В умовах війни надзвичайно гостро і актуально стоїть питання формування і виконання місцевих бюджетів. Оскільки органи місцевого самоврядування зіткнулися з такою проблемою, що вони були змушені приймати складні рішення, позаяк війна значно вплинула на наповнюваність бюджетів і водночас зросли видатки на соціальні потреби та оборону країни.

Ясінянська територіальна громада – гірська громада Закарпатської області, яка була сформована 24 листопада 2020 року в рамках адміністративно-територіальної реформи. До складу громади входять 1 селищна та 3 сільські ради у складі 7 населених пунктів. Населення громади складає 19350 осіб. З початком війни перед Ясінянською громадою, як і перед іншими постали питання наповнюваності бюджетів, зміна структури видатків, та їх раціоналізація, надання прихистку та послуг внутрішньо переміщеним особам, в той час, як економічна і політична нестабільність значно вплинула на надходження до бюджету [1].

Протягом останніх трьох років бюджет Ясінянської громади формувався в основному за рахунок трансфертів з державного та інших місцевих бюджетів, частка яких у 2021 р. становила 67,6%, 2022 – 66,3% та зменшилась до 61,5% у 2023 р. Серед трансфертів найбільшу питому вагу займає освітня субвенція: у 2021 році – 71,7%, а у 2023 році частка зменшилась аж до 60,8%, або з 92 178,0 млн грн до 88 868,0 млн грн. Таке зменшення обсягу освітньої субвенції відбулось у зв'язку із введенням воєнного стану, оскільки виділена з Державного бюджету України субвенція була зменшена на 10% із червня по грудень 2022 року. У 2023 році кількість учнів закладів загальної середньої освіти зменшилась на 5% порівняно з вереснем 2021 року, а загальний обсяг коштів, виділених на освітню субвенцію з державного бюджету, зменшено на 20% порівняно з 2022 роком [2].

В розрізі структури доходів бюджету селищної територіальної громади за видами надходжень податкові надходження займають друге місце. У 2021 році частка податкових надходжень складала 30,7%, а у 2022 році зменшилась до 28,7%. Ключовим фактором зниження податкових надходжень до бюджету стало повномасштабне вторгнення РФ в Україну, що вплинуло на зменшення кількості громадян через міграцію за кордон, зниження ділової активності бізнесу. Незважаючи на негативний вплив війни на фінансову і матеріальну основи місцевого самоврядування у 2022 році, у 2023 році частково збільшились податкові надходження і їх частка уже становила 29,1% від усіх доходів бюджету територіальної громади.

Також подібна ситуація спостерігається і щодо справляння місцевих податків та зборів. Якщо із запровадженням реформи децентралізації до місцевого бюджету Ясінянської територіальної громади надходило 21 266,3 млн грн, що складало 36,5% від усіх податкових надходжень, то у 2023 році надійшло тільки 19 947,9 млн грн, або 28,9% податкових надходжень. Так, запровадження податкових пільг, викликаних війною, вплинуло на зменшення надходжень єдиного податку у 2022 році на 12% (близько 1 млн грн), а надходження майнового податку у 2022 році зменшилось на 2,5 млн грн (20,3%). У 2, 2 рази зменшилось надходження туристичного збору у 2023 році порівняно із 2021 роком.

Таким чином, здійснивши аналіз дохідної частини бюджету Ясінянської селищної територіальної громади в умовах війни, варто відмітити, що, незважаючи на те, що початок війни підірвав фінансову і матеріальну основи місцевого самоврядування особливо в перші місяці вторгнення, загалом громада довела, що здатна протистояти будь-яким загрозам та викликам. Наповнення місцевого бюджету демонструє позитивну динаміку протягом 2023 року.

Незважаючи на те, що громада адаптувалася до сучасних умов та починає фазу зростання, навіть в умовах війни, існує ряд проблем, які в подальшому можуть вплинути на забезпечення фінансової спроможності громади. Щоб пом'якшити їхній вплив, громаді необхідно розробляти та впроваджувати стратегії залучення додаткових ресурсів, наприклад, за допомогою міжнародної допомоги або залучення інвестицій для підтримки економіки в умовах війни, саме тому Ясінянська громада сьогодні активно співпрацює з такими партнерами як USAID, U-LEAD, GEZ. CHEMONICS, та іншими програмами та проектами міжнародної технічної допомоги, що позитивно впливає на розвиток громади в такий непростий час. Окрім того, важливо забезпечити прозоре управління бюджетом, щоб уникнути корупції та забезпечити ефективне використання коштів платників податків.

У післявоєнному відновленні України роль місцевих бюджетів буде вирішальною. Перша за все, місцеві бюджети будуть залучені у відбудові та розвитку своїх територій, створенні робочих місць та умов для розвитку бізнесу. Не менш важливим буде відновлення соціальної та економічної інфраструктури держави. Тому для територіальних громад важливим є і буде питання наповнення місцевих бюджетів.

### **Список використаних джерел**

1. Закон України «Про місцеве самоврядування в Україні». Електронний ресурс. URL: <https://zakon.rada.gov.ua/laws/show/280/97-%D0%B2%D1%80#Text>.
2. Прозорий бюджет. Електронний ресурс. URL: <https://openbudget.gov.ua>.

# СУЧАСНИЙ СТАН БАНКІВСЬКОЇ ІНВЕСТИЦІЙНОЇ ДІЯЛЬНОСТІ

Худик Мар'яна,

II курс ОР бакалавр, економічний факультет.

Науковий керівник – Солоджук Т.В.,

кандидат економічних наук, доцент.

Банківська інвестиційна діяльність є важливою складовою фінансової системи України, адже вона забезпечує акумуляцію та перерозподіл інвестиційних ресурсів, що сприяє економічному зростанню. Проте, в сучасних умовах вітчизняна банківська система переживає ряд викликів, що негативно впливають на її інвестиційну активність. Саме тому дослідження сучасного стану банківської інвестиційної діяльності може допомогти визначити фактори, що стримують інвестиції, та розробити рекомендації щодо їх стимулювання.

Банки не можуть ефективно здійснювати активні операції без інвестиційної діяльності. Хоча кредитування дає їм значний дохід, воно несе в собі суттєвий кредитний ризик. Тому, важливо диверсифікувати ризики і забезпечити достатню ліквідність активів, вкладаючи вільні кошти. Саме цій меті відповідає інвестиційна діяльність банків, яка полягає в здійсненні ними комплексу інвестиційних операцій з метою вкладення коштів у різні активи для отримання прибутку або досягнення інших цілей.

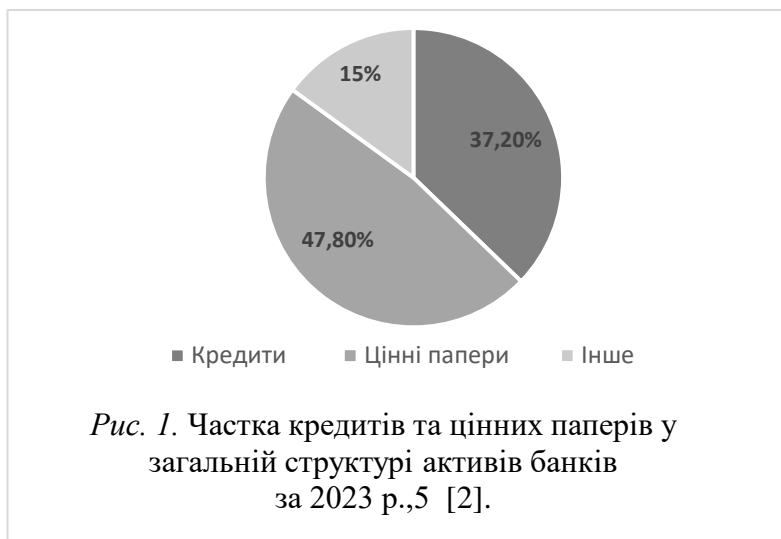

Проведений аналіз тенденцій розміщення банківських ресурсів у операціях з кредитування та вкладення в цінні папери за 2020-2023 рр. (табл. 1) та їх частки у загальній структурі активів станом на 2023 рік (рис. 1), засвідчив, що за даний період банки збільшували свої вкладення в цінні папери, приріст яких склав 91, 29%. Зокрема, банки вкладали в депозитні сертифікати (ДС)

НБУ та облігації внутрішніх державних позик, оскільки вони є найменш ризиковими інструментами, динаміка збільшення представлена на рис. 2. Загалом, частка цінних паперів на кінець 2023 р. становила 47, 8% сукупних активів банку. Така ситуація викликана нестабільними економічними умовами і зростанням ризиків через повномасштабне вторгнення.

Депозитні сертифікати НБУ і ОВДП – використовуються більшою мірою для підтримки ліквідності банків, але за ними банк отримує дохід у вигляді відсотків, а також може перепродати на міжбанківському ринку. Орієнтовні рівні доходності за ДС НБУ складають: тримісячні – 19%, овернайт – 15%; за ОВДП близько 19%.

**Аналіз показників активних операцій банків за період  
2020-2023 рр., млн грн [2]**

Основні показники діяльності банків України	2020	2021	2022	2023	Відносний приріст 2020-2023,%
Кредити надані клієнтам	980 499	1 067 765	1 075 343	1 021 786	4, 21
Вкладення в цінні папери	686 262	712 978	929 640	1 312 769	91, 29
Загальні активи	1 754 736	1 979 298	2 243 915	2 748 813	56, 65



Рис. 2. Зміна чистих активів за складовими у IV кварталі 2023 року, млрд грн [3]

Крім того, як видно з рис. 2 спостерігається значне зростання чистих активів банків у четвертому кварталі 2023 року. Згідно з оглядом банківського сектору НБУ [3], чисті активи банків збільшилися на 11,1% в IV кварталі та на 25,1% за весь 2023 рік. Це зростання відбулося за рахунок майже всіх складових чистих активів. Найбільш значний внесок, який склав дві третини загального при-

росту, забезпечили ДС НБУ та ОВДП. Крім того, завдяки відновленню попиту на кредити з боку клієнтів, їх обсяг зріс на 4,2% за квартал (1,4% за рік).

Збільшення обсягів депозитних сертифікатів НБУ та ОВДП свідчить про те, що в складних умовах банки віддають перевагу інвестуванню в цінні папери з низьким ризиком і стійкістю до ринкових коливань. Це пов'язано зі здійсненням банківської стратегії, орієнтованої на збереження ліквідності в умовах невизначеності та захистом від можливих ризиків неспроможності розрахуватися за депозитами [1]. Відновлення попиту на кредити з боку клієнтів є позитивним сигналом для економіки, адже підприємства та населення починають активізувати свою діяльність.

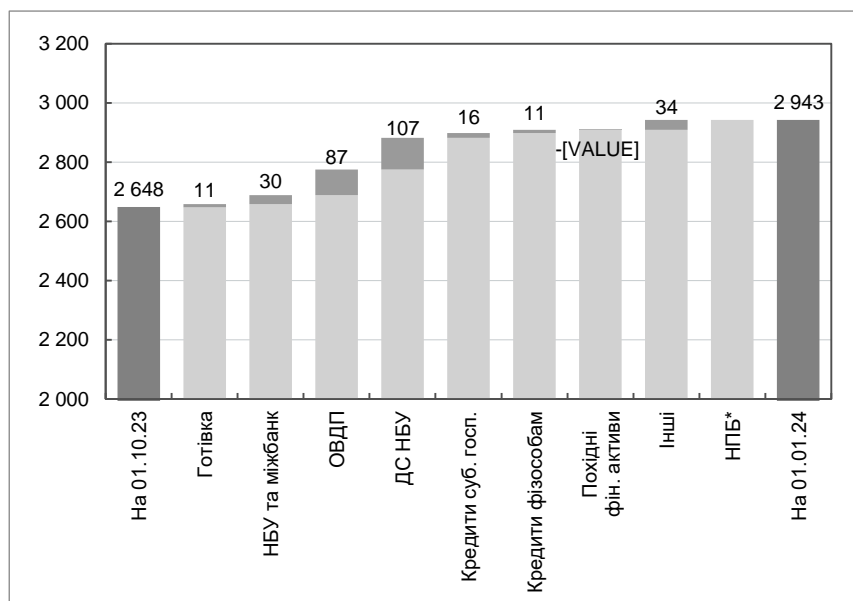
З огляду на це все можна сформулювати певні проблеми, з якими стикнулася банківська інвестиційна діяльність на сучасному етапі. Зокрема, російська агресія проти України призвела до значної економічної невизначеності та високих ризиків, що негативно впливає на будь-яку інвестиційну діяльність. Іншою проблемою є недостатній рівень розвитку фондового ринку та недосконалість законодавства, що виключає чітке визначення інвестиційної діяльності банківських установ і не передбачає спеціальних правових інструментів для її регулювання. Присутні ще й технологічні виклики.

Для подолання проблем і створення більш стійкої та ефективної системи управління інвестиційними портфелями, забезпечення конкурентоспроможності банкам пропонується визначати пріоритетні цілі, мету інвестування, сформулювати власну інвестиційну політику; застосовувати новітні технології для аналізу даних, прогнозування ринків та автоматизації процесів; розвивати стратегії диверсифікації вкладень; створити спеціальні підрозділи постійного моніторингу та контролю за рухом фондового ринку [1].

Таким чином, сучасний стан банківської інвестиційної діяльності в Україні характеризується низкою проблем, що стримують її розвиток. Проте, існують і певні перспективи для покращення ситуації. Для стимулювання інвестиційної активності банків необхідно вжити заходів щодо покращення макроекономічної ситуації, стабілізації політичної ситуації, удосконалення законодавства, розвитку фондового ринку.

### **Список використаних джерел**

1. Худик М. С. Проблеми та перспективи управління інвестиційними портфелями банків. *Підприємництво під час війни в Україні: виклики та можливості* : збірник тез доповідей Міжнародної науково-практичної конференції, присвяченої 60-річчю кафедри підприємництва, торгівлі та прикладної економіки. Електронне видання. Івано-Франківськ : Прикарпат. нац. ун-т ім. В. Стефаника, 2023. С. 345-348. URL: [https://kptpe.pnu.edu.ua/wp-content/uploads/sites/62/2023/12/zbirnyk\\_tez\\_2023.pdf](https://kptpe.pnu.edu.ua/wp-content/uploads/sites/62/2023/12/zbirnyk_tez_2023.pdf).

2. Наглядова статистика, основні показники діяльності банків України / НБУ. URL: <https://bank.gov.ua/ua/statistic/supervision-statist>.

3. Огляд банківського сектору, лютий 2024 року / НБУ. URL: <https://bank.gov.ua/ua/news/all/oglyad-bankivskogo-sektoru-lyutiy-2024-roku>.

# СЕКЦІЯ ІСТОРИЧНИХ НАУК

## ВІДНОСИНИ МІЖ ЄС ТА ШВЕЙЦАРІЄЮ

Айзель Віталій,  
ІІІ курс ОР бакалавр,  
факультет історії, політології та міжнародних відносин.  
Науковий керівник – Дерещук О.О.,  
доцент.

Відносини між Швейцарією та Європейським Союзом (ЄС) – це складні, багатогранні та неординарні відносини, особливості та причини яких формувалися протягом багатьох століть.

Виникають логічні питання: «Чому Швейцарія не в складі ЄС, коли більшість країн Європи прагнуть або прагнули цього?», або: «Чому всі сусіди Швейцарії в складі в ЄС, а Швейцарія – ні?», або ж просто: «Які причини того, що Швейцарія не в ЄС і які тоді відносини між ними?».

Історія відносин між Швейцарією та Європою має значний вплив на їхні поточні відносини. Загалом, історія взаємовідносин починається з XIII століття, з часу, коли була утворена сама Швейцарія.

Швейцарська Конфедерація завжди була важливою державою, як у військовому, так і в економічному плані. Вона є країною з довгою традицією нейтралітету, підвалини якої з'явилися після нищівного програшу у війні Камбрейської ліги в 1515 році, і яку було як офіційно прийнято, так і визнано великими імперіями Європи на Віденському конгресі в 1815 році.

Нейтралітет Швейцарії зіграв важливу роль в її історії, забезпечивши їй мир та стабільність, а іноді й переваги в багатьох сферах, в умовах, коли більшість країн Європи брали участь у війнах.

Варто іще сказати, що нейтралітет Швейцарії є важливою частиною її ідентичності та є одним з ключових принципів її зовнішньої політики. Ця політика історично була підтримана країнами Європи, що сприяло розвитку дружніх відносин між Швейцарією та її сусідами.

Швейцарія має довгу традицію міжнародної дипломатії та співробітництва. Ця традиція була закладена ще в XIX столітті, коли Швейцарія стала домом для багатьох міжнародних організацій. На її території розташовані штаб-квартири багатьох міжнародних організацій, включаючи Міжнародний рух Червоного Хреста, Міжнародну організацію праці та Лігу Націй. Ця роль Швейцарії як центру міжнародної співпраці сприяє розвитку її відносин з Європою.

Взаємовідносини між Швейцарією та ЄС є важливими для обох сторін. Швейцарія є важливим торговим партнером ЄС, а ЄС є важливим ринком для швейцарських товарів та послуг. Обидві сторони мають спільні інтереси в таких сферах, як економіка, торгівля, безпека та міжнародна співпраця [1]. Також, Конфедерація є важливим центром міжнародної дипломатії та співробітництва, який є важливим для ЄС. З іншого боку, Швейцарія не є членом ЄС, і між

сторонами існують певні розбіжності, зокрема, щодо питань міграції та свободи пересування людей [4].

Найбільше розбіжностей викликає саме питання міграції. Швейцарія є однією з найбагатших країн світу, що привертає до себе багато емігрантів з інших країн, включаючи з країн ЄС [2][3]. Це питання є предметом дискусій між Швейцарією та ЄС, оскільки є побоювання, що еміграція може призвести до соціальних проблем та напруженості з двох сторін.

Стосовно майбутнього відносин між Швейцарією та ЄС, то наразі важко сказати, яким воно буде. З одного боку, Швейцарія вже давно є фактичним членом єдиного ринку, а також бере участь у багатьох програмах та ініціативах ЄС. З іншого боку, часті референдуми в Конфедерації, на яких громадяни висловлюють своє невдоволення міграцією та свободою пересування людей, можуть призвести до подальшого обмеження співпраці між сторонами.

Очевидно, що Західна Європа вважається одним з найстабільнішим регіонів світу, проте він не є ізольований від решти планети, тому особливо зараз, коли по всьому світу напруга тільки зростає, робити чіткі прогнози непросто.

Однак, попри всі проблемні сторони у відносинах між ЄС та Швейцарією, через недосягнення порозуміння в деяких питаннях та проблематики суверенітету, є і позитивні фактори та тенденції, які сприяють зміцненню відносин між Швейцарією та ЄС і які в майбутньому будуть, скоріш за все, й надалі будуть посилюватись: будуть створюватись все нові угоди, будуть з'являтись все нові й нові ініціативи ЄС, в яких Швейцарія буде брати участь.

При загальному зростанні руху глобалізації та євроінтеграції, в далекій перспективі, можливим також є і те, що швейцарським суспільством, на черговому референдумі буде схвалена ідея вступу до ЄС, за прикладом Австрії, а населення у своїй більшості вважатиме, що їхнє членство в ЄС стане більш корисним для країни і воно не буде порушувати нейтральний статус їхньої країни.

### **Список використаних джерел**

1. EU trade relations with Switzerland – European Union. URL: [https://policy.trade.ec.europa.eu/eu-trade-relationships-country-and-region/countries-and-regions/switzerland\\_en](https://policy.trade.ec.europa.eu/eu-trade-relationships-country-and-region/countries-and-regions/switzerland_en).

2. Nun leben offiziell 9 Millionen Menschen in der Schweiz. URL: <https://www.20min.ch/story/bundesamt-fuer-statistik-nun-leben-offiziell-9-millionen-menschen-in-der-schweiz-980611863297>.

3. Staatssekretariat für Migration: Ausländerstatistik. URL: <https://www.sem.admin.ch/dam/data/sem/publiservice/statistik/auslaenderstatistik/monitor/2016/statistik-zuwanderung-2016-12-jahr-d.pdf>.

4. Volksabstimmung vom 09.02.2014. URL: <https://www.bk.admin.ch/ch/d/pore/va/20140209/det580.html>.



## ІНСТИТУТ РЕГЕНТСТВА НА ПРИКЛАДІ КНЯЗІВСЬКИХ РОДИН «МОЛОДШОЇ ЄВРОПИ» XII–XIII СТОЛІТЬ

Андрій Владислав,  
IV курс ОР бакалавр,  
факультет історії, політології і міжнародних відносин.  
Науковий керівник – Волощук М.М.,  
доктор історичних наук, професор.

Середньовічна влада князя (короля) завжди ґрунтувалася на особливості, богообраності окремої людини та її родини і передавалася в спадок. Однак, володарі не завжди могли користуватися нею повноцінно в силу певних обставин. Це могла бути тяжка хвороба монарха, його малоліття або тимчасова відсутність законного правителя, що й породжувало різного штибу кризові явища в державі, порушуючи її стабільний розвиток. Саме в ці моменти виникала потреба у владі особи, яка тимчасово виконуватиме функцію правителя, простіше кажучи – регента. Тобто постала особлива інституція, покликана зберегти стабільність в державі, трон для малолітнього/хворого князя (короля), а в окремих випадках навіть життя богопомазаного правителя.

Саме такою постає природа середньовічної регентської влади. Цікавих рис цей інститут набув в країнах так званої «Молодшої Європи» XII–XIII ст., а саме в провідних державах цього регіону: королівстві Угорщина в 1160-х рр., державі Романовичів (1205–1219) і королівстві Богемія (1278–1285). Характерною рисою, що об'єднує всі випадки – складна політична ситуація, в якій опинилися пануючі династії напередодні початку діяльності інституту.

Для королівства Угорщина окреслені хронологічні рамки характеризуються перманентними військовими конфліктами з сусідами, внаслідок чого після смерті Гейзи II (1141–1162 р.) його державу поглинула внутрішня війна, в якій зійшлися його малолітній син Стефан III з двома дядьками – антикоролями Владиславом II і Стефаном IV. Одночасно, ромейський імператор Мануїл Комнін та німецький – Фрідріх I Барбаросса бажали перетворити Угорщину у свого ленника. Функції регента справляла, відтак, удова Гейзи II – Єфросинія Мстиславівна.

Загибель князя Романа Мстиславича 19 червня 1205 р. під Завихостом призвела до того, що на чолі держави він залишив двох малолітніх, ще й не законнонароджених, синів Данила і Василька, старшому з яких було близько чотирьох років. За своє правління князь Роман нажив багато сильних ворогів, в особі Рюрика Ростиславича, з донькою якого був раніше жонатим та яку, за не встановлених обставин відправив до двору батька. Також на здобутий Романом Галич претендували інші руські князі, які були в матримоніальних зв'язках з попередньою родиною Ростиславовичів, зокрема чернігівські князі Ігоровичі. Важка ситуація була й у відносинах з польськими П'ястами [1, с. 258–261]. Тому регенткою при малолітніх дітях стала удова князя Романа.

Так звані «лихі літа» для королівства Богемія почалися після загибелі Пшемисла-Оттокара II в битві на Моравському полі 26 серпня 1278 р. в

боротьбі з імператором Рудольфом I Габсбургом за австрійську спадщину Бабенбергів (1246–1278). Королівство опинилося під загрозою вторгнення імперських військ та спонукало до впровадження регентства, адже король залишив єдиного сина Вацлава, якому на момент смерті батька було близько семи років [2, с. 184–187]. Це змусило удову загиблого короля Кунегунду Ростиславівну взяти на себе справу регента.

Як бачимо, регентом ставали найближчі до малолітніх володарів особи – їхні матері, що було нормальним «за замовчування». Для Угорщини цей інститут очолила мати Стефана III, руська княгиня Єфросинія Мстиславівна. В складні часи для держави Романовичів на захист прав своїх синів стала велика княгиня Романова, а в Богемії регентшою стала молода королева Кунегунда.

Перші кроки усіх регенток дуже схожі. Передусім важливо було подолати внутрішню опозицію вельмож і узаконити владу своїх синів. Цікаво, що жодній регентці не вдалося остаточно виконати це завдання. Також схожими є політичні реверанси регенток перед могутнім ворогом, які з метою вберегти свою владу, вдавалися до політичних поступок. Єфросинія Мстиславівна, маючи на меті позбавити Стефана IV ромейської підтримки і в цілому нейтралізувати загрозу зі сторони Мануїла Комніна, влаштувала заручини Бели III з цесарівною та віддала останнього до константинопольського двору, як почесного бранця [5, с. 42–46]. Велика княгиня Романова, з метою збереження свого життя та життя своїх синів зустрілася в серпні 1205 р. у місті Сяноку з угорським королем Андрієм II. Аналогічно вчинила й Кунегунда Ростиславівна, яка була готова присягнути Рудольфу, якщо він визнає сілезького князя Генріха IV Правого наставником Вацлава II на противагу Оттону V Бранденбурзькому, в якому королева встигла розчаруватися [3, с. 51–53].

Також регентки-матері постійно перебували в пошуку потенційних союзників. Єфросинія Мстиславівна за межами свого королівства шукала підтримки Фрідріха I Барбаросси, а також уклала матримоніальні союзи: її донька 1164 р. стала дружиною сина богемського короля Владислава II, а Стефан III був зарученим з донькою князя Ярослава Осмомисла. Не менш складно виглядала матримоніальна політика великої княгині Романової, яка шукала підтримки київського князя Всеволода Чермного. Однак, цей союз так і не було реалізовано, а Романовичі навпаки отримали нових суперників в боротьбі за свою спадщину. Найуспішнішим матримоніальним проєктом княгині став шлюб Данила Романовича з Анною, донькою галицького князя Мстислава Мстиславича [4, с. 73–75].

### Список використаних джерел

1. Головка О. Б. Корона Данила Галицького: Волинь і Галичина в державно-політичному розвитку Центрально-Східної Європи раннього та класичного середньовіччя. Київ : СтилоС, 2006. 575 с.
2. Ліхтей І. На терезах кохання й політики: доля королеви Кунігунди на тлі кризових явищ у Чеській державі другої половини XIII ст. *Славністична збірка*. 2018. № 4. С. 181–206.
3. Charvátová K. *Král český a polský*. Praha : Vyšehrad, 2007. 343 s.

4. Dąbrowski D. Daniel Romanowicz król Rusi (ok. 1201–1264). Biografia polityczna. Kraków : Avalon, 2013. Vol. 1. 538 s.

5. Makk F. Arpads and the Comneni politica. Budapest : Akademiai Kiado, 1989. 215 s.

## **КИРИЛИЧНА РУКОПИСНА КНИГА В УКРАЇНІ (XI–XVI ст.)**

Бариляк Анастасія,  
II курс ОР бакалавр,  
факультет історії, політології і міжнародних відносин.  
Науковий керівник – Шологон Л.І.,  
доктор історичних наук, професор.

Рукописні книги є одним з найдавніших пам'яток писемності, мови, літератури, також вони є важливим джерелом для вивчення образотворчого та декоративного мистецтва минулого. На жаль, кількість рукописних книг, що збереглись до нашого часу мізерна. Це пов'язано з війнами, пожежами та багатьма іншими руйнівними процесами. Кількість збережених книг в Україні представлена досить нерівномірно, адже є багато книг збережених із Заходу України, Волині, Києва, в той час як на Лівобережжі, Поділлі й Поліссі збережених рукописів практично немає [4, с. 180].

Українська рукописна книга XI–XVI ст. була представлена широким репертуаром жанрів. Це були практично всі види рукописних книг, які відомі на той час: Біблії, апокрифи, церковні та літургійні книги, агіографічні твори, лікарські підручники, літописи. Щодо тематики, їх можна поділити на три течії, а саме: релігійна, наукова та філософська. Згідно періодизації Віри Фрис період від X ст. до середини XVI ст. характеризується тим, що книга на теренах України мала сакральний статус [5, с. 203]. Вважається, що перші рукописи на українських теренах з'явилися приблизно в X ст., після прийняття християнства в Київській Русі. Спочатку, це були переклади, проте згодом почали писати й оригінальні твори. Книги переписувалися церковнослов'янською та літературною давньоруською мовами, а також були поширені переклади з давніх мов на основі візантійської християнської писемності. Як правило, перекладні твори були богослужбового характеру, навіть у світській літературі відчувався церковний підтекст. Оригінальна література теж здебільшого створювалась для церковних читань. Серед великого переліку жанрів домінуючим вважається Євангеліє (складало близько 25% з усієї релігійної літератури) та Псалтир. Ще одним, із найпоширеніших жанрів, в Київській Русі, були агіографічні твори, що належать до канонічної релігійної літератури та описують життя святих [2, с. 270].

Початком руського книгописання вважається Реймське Євангеліє, до складу якого входить кириличний рукопис XI ст., писаний на території Русі, та глаголичний XIV ст., створений у Чехії [3, с. 42]. Кирилична частина була написана ймовірно, в київському скрипторії при Софійському соборі і зберігалась у бібліотеці Ярослава Мудрого. Книга належала дочці Ярослава Володимировича – Анні, отже, була написана не пізніше 1044 р. (саме тоді вона виїхала до Франції,

де стала королевою). З того часу Реймське Євангеліє використовувалось на церемоніях коронації у соборі в Реймсі.

Ще однією, з найвідоміших рукописних книг вважається Остромирове Євангеліє. Ця старослов'янська пам'ятка письменства містить євангельські читання для неділі і свят. Книга переписана 1056–1057 рр. з староболгарського оригіналу в Києві дияконом Григорієм для новгородського посадника Остромира і була призначена для Софійського Собору в Новгороді. Особливістю оформлення «Остромирового Євангелія» є художнє оздоблення книги, прикрашеної мініатюрами євангелістів – Іоанна, Луки, Марка, а для четвертого, Матвія, залишено чистий аркуш, адже з якихось причин мініатюра так і не була намальована. Також Євангеліє славиться своїми заставками та великими ініціалами у зооморфному стилі.

Пересопницьке Євангеліє було перекладено сином протопопа М. Василевича та архімандритом Пречистенського монастиря Григорієм з села Двірці та міста Пересопниця (нині Рівненська область) у період між 1556 та 1561 рр., як свідчить приписка в рукописі. Книгу замовила княгиня Анна Заславська. Після зруйнування Пречистенського монастиря книга була втрачена на довгий час, дізнаємось про неї аж через 150 років (у 1701 р.) коли гетьман Іван Мазепа подарував її Переяславському єпископському престолу. Художнє оформлення цієї пам'ятки є дуже важливим з культурної точки зору. Чотири євангелісти зображені на початку кожної з книг Євангелія, а також орнаменти з стилізованих рослинних мотивів, якими оздоблені початкові сторінки текстів, є прикладом ренесансного стилю в українському образотворчому мистецтві XVI ст. Саме на цьому рукописі президенти України складають присягу.

У період з XI до XVI ст. Київ був головним осередком книгописання в Україні, і тут з'явилася особлива київська писемна школа. У 1037 р. було створено першу державну бібліотеку-книгосховище, яка забезпечувала книгами новозбудовані церкви по всій країні. Києво-Печерська лавра була культурним центром міжнародного масштабу, тут було започатковано наші літописні традиції [1, с. 207]. Крім того, у XIII–XIV ст. сформувалась галицько-волинська книгописна школа, головним осередком якої став Володимир на Волині.

В XI–XV ст. існувала тільки рукописна книга, і лише наприкінці, у XVI ст., з'явився невеликий обсяг друкованих. Якщо на початковому періоді рукописна книга мала виключно богослужбовий характер, то згодом з'явилися і світська література, що свідчило про процес десакралізації української рукописної книги. Вона перестала бути виключно символом релігійного життя та стала набувати практичного значення для освічених людей у повсякденному житті.

### **Список використаних джерел**

1. Бабич О. І., Кочубей В. О. Книжкова справа в Києво-Печерському монастирі впродовж XIX–III ст. 2014. С. 206–208
2. Галич О., Назарець В., Васильєв Є. Теорія літератури. Київ : Либідь, 2001. 367 с.
3. Гнатенко Л. Реймське Євангеліє – унікальна кирилично-глаголична писемна пам'ятка (палеографічно-кодикологічна розвідка). Київ : Горобець, 2019. 67 с.

4. Запаско Я. М. Пам'ятки книжкового мистецтва. Українська рукописна книга. Львів, 1995. 250 с.

5. Фрис В. Я. Періодизація розвитку книги в Україні від найдавніших часів до початку XXI ст. *Рукописна та книжкова спадщина України*. 2010. № 14. С. 198–210.

## ПРЕДМЕТИ РОЗКОШІ В СТРУКТУРІ СПОЖИВАННЯ НА СВІТОВОМУ РИНКУ

Котик Христина,  
IV курс ОР бакалавр,  
факультет історії, політології і міжнародних відносин.  
Науковий керівник – Коровчук Ю.І.,  
кандидат економічних наук, доцент.

Ринок предметів розкоші займає особливе місце у світовій економіці, адже він не тільки генерує мільярди доларів, слугуючи інструментом забезпечення ряду індивідуальних потреб, а й виступає активним драйвером розвитку для окремих економічних систем удосконалюючи виробництво в виключно якісному, точному, технологічному, мистецькому чи творчому аспектах

Поняття предмету розкоші як товару є складним і має ряд особливостей, які роблять його унікальним у контексті споживання (Рис. 1).



Рис. 1. Особливості споживання предметів розкоші та товарів класу люкс  
Побудовано автором на основі [1]

Товари класу люкс не просто предмети споживання; вони втілюють соціальні, культурні та психологічні аспекти, які роблять їх особливими та бажаними для певних шарів споживачів.

Окресливши практику споживання предметів розкоші в сучасному світі, можна сформулювати узагальнене авторське визначення щодо трактування процесу їх споживання: предмети розкоші – це блага, які вартісно випереджають середньостатистичні взаємозамінні блага для окремого споживача чи їх соціальної групи і задовільняють не лише функціонально визначені потреби, але й також певні соціальні потреби, потреби в повазі та самореалізації.

Віднесення конкретного товару до категорії предметів розкоші відносно сформульованого нами визначення можна здійснити за допомогою алгоритму поданого в блок-схемі рис. 2.

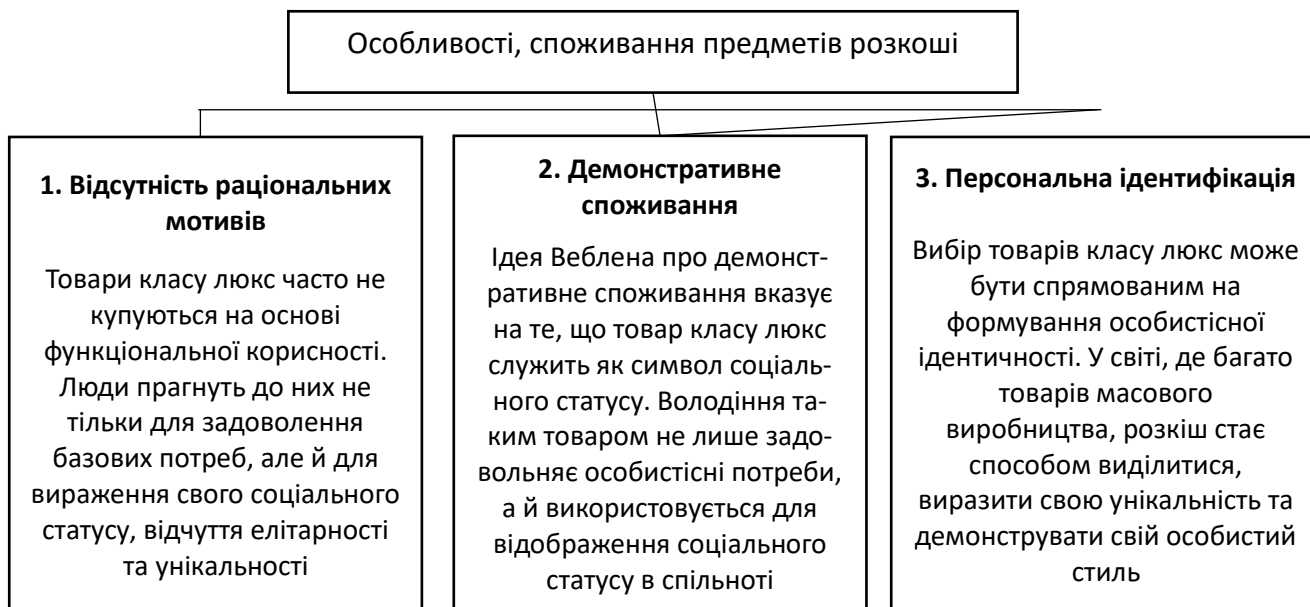

Рис. 2. Блок-схема алгоритму визначення предметів розкоші в спектрі окремих товарних груп

Попри глобальні економічні потрясіння і нестабільність, сьогодні світовий ринок предметів розкоші оцінюється в 317 мільярдів доларів США [2], а процес його функціонування окреслюється власними законами і принципами, які часто суперечать як поняттям раціональності, економічної ефективності, оптималь-

ності і т.п. Окрім загальновідомого ефекту Веблена ключовим на даному ринку є те, що «домінантна позиція» зазвичай займається виробниками, в той час як споживачі часто взагалі можуть обмежуватись в своїй присутності.

### Список використаних джерел

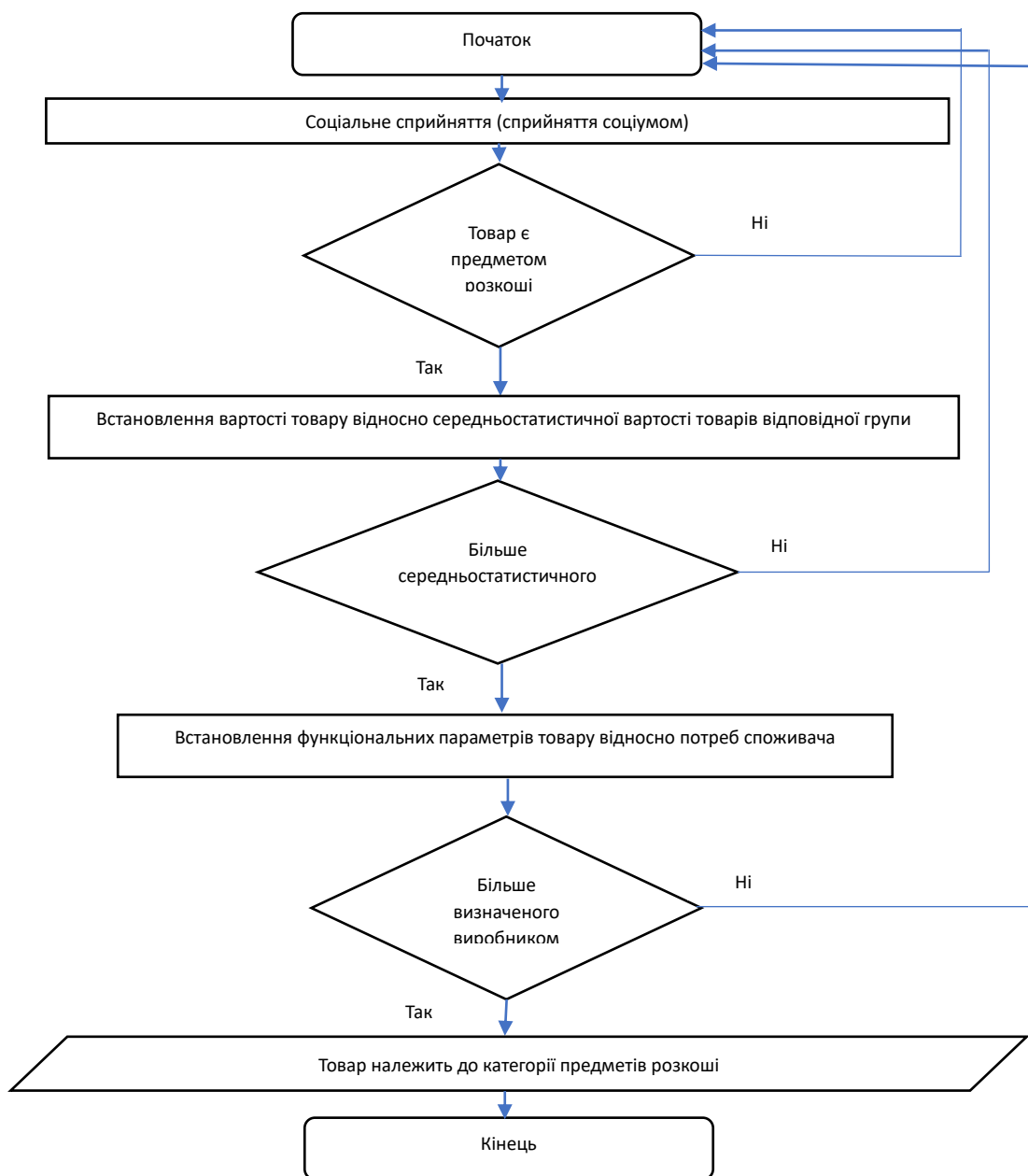
1. Principles of Marketing / P. Kotler, G. Armstrong, L. Harris, H. Hongwei. 2019. 689 с.

2. Король І. В. Маркетинг розкоші: принципи побудови успішного люксового боенду. *Економіка та управління підприємствами, Миколаївський національний університет імені В.О. Сухомлинського*. 2016. URL: <http://global-national.in.ua/archive/11-2016/84.pdf>.

## ПОДРУЖЖЯ КАТЕРИНИ ЗАРИЦЬКОЇ І МИХАЙЛА СОРОКИ В НАЦІОНАЛЬНО-ВИЗВОЛЬНІЙ БОРОТБІ ХХ ст.

Палійчук Іванна,  
І курс ОР магістр,  
факультет історії, політології і міжнародних відносин.  
Науковий керівник – Райківський І.Я.,  
доктор історичних наук, професор.

Доля не дарувала їм повноцінного щастя ні в коханні, ні в батьківстві. Їхнє життя стало жорстоким випробуванням у катівнях Польщі та росії, адже безмежною була їхня любов до України. Це трагічна історія Михайла Сороки та Катерини Зарицької, подружжя, яке пожертвувало особистим щастям заради свободи Батьківщини.

Їхні шляхи перетнулися, незважаючи на те, що вони народилися в різних місцевостях Галичини. Катерина Зарицька народилася 3 листопада 1914 р. в Коломиї в родині видатного математика Мирона Зарицького, а Михайло Сорока – 27 березня 1911 р. у селі Великі Гнилиці на Тернопільщині [3, с. 3]. У 1924 р. родина Зарицьких переїжджає до Тернополя, оскільки М. Зарицький отримує посаду вчителя математики і фізики в місцевій чоловічій гімназії класичного типу, де навчається їхня донька Катерина. Тут вона вперше зустріне свого майбутнього чоловіка, М. Сороку [1, с. 7].

1926 р. К. Зарицька з батьками переїхала до Львова, де вступила у «Пласт», а згодом стала провідницею 2-го куреня пластунок-юначок. Після того, як у 1929 р. створено Організацію українських націоналістів (ОУН), Катерина увійшла до юнацької мережі націоналістичного підпілля. 1932 р. Катерина закінчила гімназію сс. Василянок у Львові (тепер – Лінгвістична гімназія). Під час навчання в гімназії виконувала обов'язки скарбника гімназійного куреня української скаутської організації «Пласт». У 1932–1934 рр. вона студентка аграрного факультету Львівського політехнічного інституту. Була членом реферантури пропаганди підпільної організації юнацтва оунівців та членом бойово-розвідувального відділу Крайової Екзекутиви ОУН. Водночас М. Соро-

ка за часів навчання в Тернопільській українській державній гімназії у 1924–1926 рр. брав активну участь у діяльності українського спортивного товариства «Хортиця». Випускник архітектурного факультету Празької політехніки (1936 р.), став членом ОУН на початку 1930-х рр., з 1934 р. – провідник Крайової езекутиви ОУН на Західних українських землях (ЗУЗ) [3, с. 3].

За активну участь у націоналістичній діяльності К. Зарицька і М. Сорока, ще до знайомства, зазнали репресій з боку польської окупаційної влади на Західній Україні. Катерину (псевдо – «Орися») вперше заарештували в 1934 р. за підозрою в організації вбивства міністра внутрішніх справ Польщі Б. Перацького, а Михайла – в 1937 р. [4, с. 350]. Власне, доля звела їх у стінах Станіславської тюрми 1937 р. Їхнє кохання, засноване на глибоких почуттях взаємності та спільній патріотичній позиції, витримало випробування тюремними мурами. 1938 р. Катерина здобула омріяну свободу, а через рік до неї приєднався Михайло.

На початку Другої світової війни репресії радянського партійно-тоталітарного режиму, встановленого в Галичині у вересні 1939 р., знову розлучили їх: Катерину кинули до Чортківської в'язниці, а Михайла – до Гродна, згодом – до Берези Картузької [1]. Щоправда, перед цим сталася знакова подія: 5 листопада 1939 р. вони взяли шлюб у соборі Святого Юра у Львові. Однак спільне життя тривало лише чотири місяці, в березні 1940 р. жорстока доля вдруге і назавжди розлучила молоде подружжя. У львівській тюрмі «Бригідки» Катерина народила сина Богдана, який став «промінчиком світла» в темряві її багаторічного ув'язнення. Виховання сина, в основному, лягло на плечі бабусі та дідуся [1].

Улітку 1941 р. з відступом радянських військ у ході німецько-радянської війни Катерина вийшла на волю. Навчання у Львівському політехнічному інституті дало їй змогу легально жити в місті, якийсь час виховувати сина, опікуватися батьками та виконувати небезпечні завдання ОУН. Вона стала зв'язковою керівного складу Крайового проводу ОУН, організовувала практичні заняття з інструкторами, ризикуючи життям заради національно-державної свободи України. Зусиллями Катерини в роки Другої світової війни була успішно налагоджена медико-санітарна служба УПА, створена мережа підпільного Українського Червоного Хреста. З березня 1945 р. вона виконувала відповідальну місію особистої зв'язкової Головнокомандувача УПА Романа Шухевича. На жаль, вересень 1947 р. став для Катерини трагічним – її схопили співробітники НКВД. Попереду чекали слідство, катівні, тюремні камери, 25 років поневірянь у таборах Сибіру, Мордовії, далеко від батьківщини.

Тим часом Михайло, звільнений 1948 р. після третього арешту дружини, відновив зв'язки з провідними діячами українського визвольного руху, брав участь у діяльності ОУН та УПА проти сталінського тоталітаризму. Два арешти – 1949 та 1952 рр. – остаточно зруйнували його особисте життя. 25 років каторги, поневірянь таборами Росії та Казахстану не зламали духу М. Сороки, що активно працював у підпіллі серед українських політв'язнів у Воркуті [4, с. 350]. «Патріарх українських політв'язнів», він був учасником Кенгірського повстання в'язнів 1954 р., автором гімну табірних підпільників «У гарячих степах Казахстану» [2].



1971 р., після перенесеного другого інфаркту, Михайло помер у таборі Мордовії. Невдовзі після смерті чоловіка, відбувши повний термін покарання, К. Зарицька вийшла на волю. Змушена жити на спецпоселенні без права виїзду, вона оселилася у невеликому містечку Волочиськ на Хмельниччині. Переживши Михайла на 15 років, Катерина померла в 1986 р., кілька років не дочекавшись проголошення державності України. 1991 р. прах Михайла був перевезений з Мордовії, і подружжя нарешті возз'єдналося після смерті в незалежній Україні. Їх урочисто перепоховали у спільній могилі на Личаківському цвинтарі у Львові.

Життя і діяльність К. Зарицької та М. Сороки, гідне сюжету для літературного твору, стало прикладом жертвності в боротьбі за національну свободу. Їхні імена вписані золотими літерами в історію українського визвольного руху.

### Список використаних джерел

1. Гусяк О. Нескорені Катерина Зарицька і Михайло Сорока. *Молода Україна* / Львівська обласна організація СНУМу. 1990. № 9. С. 6–8. Електронний архів Українського визвольного руху. URL: <http://avr.org.ua/viewDoc/25411>.

2. Михайло Сорока та Катерина Зарицька. URL: [https://warmuseum.kyiv.ua/\\_ua/projects/memory/15.php](https://warmuseum.kyiv.ua/_ua/projects/memory/15.php).

3. Сила любові Катерини Зарицької. Краєзнавча пам'ятка до 100-річчя від дня народження. Підволочиськ, 2014. 10 с.

4. Трофим'як Б. Є. Незламний Михайло Сорока – засновник українського сокільства в Празі (1926–1936 рр.), провідник нації в концтаборах (1940–1971 рр.). *Збірник праць ТО НТШ*. Тернопіль, 2006. Т. 2 : Національно-визвольні змагання українського народу у ХХ столітті. С. 345–354.

## СПОГАДИ УЧАСНИКІВ ВИЗВОЛЬНИХ ЗМАГАНЬ ЯК ДЖЕРЕЛО ДО ВИВЧЕННЯ ПОБУТУ ПОВСТАНЦІВ У КРИЇВКАХ (1940–1950-ті рр.)

Семчук Катерина,  
І курс ОР магістр,  
факультет історії, політології і міжнародних відносин.  
Науковий керівник – Стефанюк Г.В.,  
кандидат історичних наук, доцент.

Вітчизняні наукові дослідження повинні бути відкриті для впливу глобальних наукових тенденцій. Українська історична спільнота змушена адаптуватися до викликів світової гуманітаристики і вже успішно здійснює кроки для подолання диспропорції, що виникла під впливом радянського ідеологічного підходу до вивчення історії. Однією з ключових трансформацій у предметі історичної науки є зміна акценту з політичної та економічної історії на «людську» – соціальну, що вивчає особливості суспільства, груп та індивідумів, особливо в «кризових» або «перехідних» періодах.

В цьому контексті побут учасників визвольних рухів середини ХХ ст. є питанням, яке потребує окремого дослідження. Попри тривалу історіографічну

традицію української історії та визвольного руху, повсякденне життя членів ОУН і вояків УПА залишалося поза увагою дослідників. Для належного висвітлення поставлених завдань рекомендується використання збережених свідчень як від осіб, які займали керівні посади, так і від тих, хто перебував на низьких рівнях ієрархії в самостійницьких формаціях [1].

Житлові умови, в яких перебували українські повстанці варіювалися залежно від періоду конфлікту, активності більшовиків у різних регіонах та можливості співпраці з місцевим населенням. З перших вражень може скластися позитивне уявлення, якщо, наприклад, взяти до уваги спогади з 1944 р.: *«Табір у Чорному лісі залишив приємне враження на мене... По обидва боки потічка, поряд розташовані колиби, в яких перебували повстанці. Деякі з них очищали зброю та взуття, інші, збираючись біля води, жартували, а деякі співали повстанські пісні... Окремо ... була розташована кухня»* [3, с. 21].

Не менш важливим фактором, що характеризувала побут учасників визвольних змагань були особливості харчування, оскільки будь-яка військова сила потребує міцного економічного забезпечення. Умови боротьби українських повстанців накладали свої вимоги. У зв'язку з цим виникала гостра проблема з харчуванням. Дослідники партизанської війни акцентують увагу на тому, що дотримання належної організації постачання та тісна співпраця з місцевим населенням є ключовими аспектами у формуванні провіантної складової побуту партизанської армії [2, с.165].

Так, в своїх спогадах *«У лісах Лемківщини»* Іван Дмитрик, вояк УПА з куреня командира Рена, що діяв на Лемківщині, в 1944–1947 рр. згадує наступне: *«...Під час тривалого карпатського рейду лемківського куреня під командою «Рена» у повстанців закінчувались харчові припаси. Повстанці з'їли волів та коней. «Голод не перебирав». Часом вдавалося взяти їжу у природи – вполювати оленя або кабанів. Інколи у воєнних умовах їжа вмотивовувала комбатантів до бойових акцій проти ворога, коли повстанець був готовий на все, щоб здобути харч...»* [3, с. 17].

Командування УПА віддавало значну увагу забезпеченню війська уніформою. За збереженими «планами», вона включала блузу з нашивними кишенями, чорними манжетами на рукавах і коміром з розпізнавальними знаками. Штани мали вільний крій із боковими та задніми кишенями. Це було схоже на німецький стрій, але шапка передбачалася за радянським зразком – пілотка. Важливою складовою було використання ременів, що прикрашались гербом, виготовленим із гарматних гільз. Однак унікальні умови ведення боротьби не дозволили забезпечити всіх вояків однаковою уніформою [2]. Самі повстанці називали виряди на ворога за одностроями, взуттям та зброєю – «роздобеньками» [3].

Однією з важливих норм повстанського життя була гігієна, яку розглядали як основний засіб протидії захворюванням, лікування яких у таких умовах було практично неможливим. У підпіллі існували низка правил, включаючи заборону: споживати їжу із загальної посудини, якщо харчуватись з чужого посуду, то його слід було обов'язково добре вимити гарячою водою; вживати зіпсовані або забруднені продукти; харчуватися в будинках, де є хворі; пити воду з брудних джерел перед сном; переїдати [5].

Також знаходимо відомості про способи будівництва та призначення самих криївок [6]. Способи будівництва були наступними: риті (довбані), розкопувані типи будівництва: однокімнатні, багатокімнатні. Багатокімнатні криївки здебільшого призначалися для проживання та зберігання продуктів. Вони зазвичай з'єднувалися підземним ходом. За призначенням вони поділялися на: місця проживання чи переховування, лікарні, друкарні, бібліотеки (були осередком діяльності референтури пропаганди), господарські.

Таким чином, відзначимо, що спогади є цінним джерелом для реконструкції життя та умов перебування повстанців у криївках під час визвольних змагань. На основі аналізу спогадів можна зробити висновок про умови життя, гігієнічні стандарти, організацію харчування, а також щоденну рутину та побут у повстанських криївках.

### **Список використаних джерел**

1. Андрусак Є. Спогади. Івано-Франківськ : Лілея-НВ, 2002. 128 с.
2. Гриник Л. Повсякденне життя українських повстанців на Прикарпатті (1940–1950-ті рр. : дисертація. Дрогобич, 2023. 269 с.
3. Дмитрик І. Записки українського повстанця (В лісах Лемківщини). Львів, 1992. 160 с.
4. Літопис Української Повстанської Армії / ред. П. Потічний. Т. 37 : Лико І. («Скала», «Богдан»). На грані мрії і дійсності: Спогади підпільника. На грані двох світів: Спогади. 1945–1955. Торонто ; Львів, 2002.
5. Літопис Української Повстанської Армії. Т. 18: Група УПА «Говерля». Документи, звіти та офіційні публікації / упоряд. П. Содоль. Торонто : Літопис УПА, 1990. Кн. 1. 328 с.
6. Літопис Української Повстанської Армії. Т. 3 : Чорний Ліс: видання команди Станиславівського тактичного відтинка УПА 1947–1950 роки. Передрук підпільного журналу УПА (1947–1948) / відп. ред. Є. Штендера, співред. П. Потічний. Торонто : Літопис УПА, 1978. Кн. 1. 272 с.

## **ДЕМОНОЛОГІЧНО-СВІТОГЛЯДНІ УЯВЛЕННЯ І ВІРУВАННЯ ГУЦУЛІВ**

Семянчук Тетяна,  
ІІІ курсу ОР бакалавр,  
факультет історії, політології і міжнародних відносин.  
Науковий керівник – Боян-Гладка С.П.,  
кандидатка історичних наук, доцентка.

У Карпатах, зокрема в гуцулів, до сьогодні в побуті збереглися різноманітні вірування, світоглядні уявлення, легенди та приповідки про міфічні істоти в горах, лісах та водоймах. До цих пір серед гуцулів можна почути чимало переказів про лісовика, блуд, нявку, арідника, потерчат тощо.

Варто зауважити, що наші предки вірили в міфічні істоти, котрі на зиму впадали у своєрідну сплячку. Це пояснюється з тим, що духи ототожнювалися із силами природи, які також завмирили до настання весни.

*Лісовик*, або *лісовий чоловік*, у жовтні вкладався спати, але на передодні бешкетував у лісі. Перевертав каміння та дерева з корінням, гнув їх до землі. Живуть лісовики жили на густих деревах або по дуплах сухих дерев. Людей намагалися заманити в нетрі, де їх лякав. Уся лісова звірина була послухна йому. Він заводив своїх жертв глибоко до лісу, в різноманітні природні пастки: болото, глибоку яму тощо [6, с. 45]. Люди, які працювали в лісі (лісоруби, мисливці), знали неписані правила поведінки і дотримувалися їх, щоб не накликати гнів Лісовика. Лісоруби завжди зрубували тільки старі, пошкоджені, висохлі, повалені, або ті дерева, які росли дуже густо. Мисливці не полювали у період розмноження тварин та не вбивали їх задля розваги, а першу впійману здобич залишали лісовому господарю в подарунок.

У народній уяві гуцулів у лісовика був помічник, який мав роботу – «лудити» (блудити, блукати) людей. *Блуд* – безтілесний дух, котрий вчепиться до людини, то раптово втрачає орієнтацію, збивається з дороги, починає блукати. Найчастіше блуд водив манівцями вночі, в «глуху годину до півнів». Гуцули, вважали, якщо наблизитися до якогось «нечистого» місця – наприклад, до могили самогубця, або наступити на слід лісовика, перейти його улюблену стежку, тоді людина почне блукати [3, с. 703]. На сьогоднішній день «блуд» не рідко згадується у повсякденні гуцулів. Щоб захиститися від нього, потрібно голосно вигукнути ім'я загубленого.

*Нявка* (*мавка*) – лісова істота в образі гарної оголеної дівчини з довгим розпущеним волоссям. Згідно з народними повір'ями, на мавок перетворюються душі дівчат, що померли без хрещення. Якщо сон людини тривожить незрозумілий звук жіночого, чи котячого голосу – це нявка. Згідно уявлень гуцулів, вони не мають тіла, не віддзеркалюються у воді, не мають спини, тому всі нутрощі видно, коли нявка опиняється перед вами. Нявки вважалися добрими істотами, і на основі вірувань у цих лісових богинь в давнину склався їх окремий культ, залишки якого дійшли до нового часу в формі відзначення на Гуцульщині спеціального свята «нявок» – «розигри» [2, с. 76].

Найстаршим та найголовнішим серед злих духів і до сьогодні вважається *арідник*, «*три юда*», «*сатана*» (новіші назви). Саме йому підпорядковуються всі решту чорти – дідьки, біси, юдники та щезники. На Гуцульщині цю істоту йменують Пекун, Осинівець, Скусник, Клопотник, оскільки місцеве населення не любить вживати слово «чорт», тому що приваблює злого духа [1, с. 12].

Здавна були відомі народні перекази про змія, який перевтілювався на вродливого чоловіка і міг вступати у близькі стосунки з жінками. Його називали *перелесником*. Будучи «двійником» померлого коханого чоловіка, він міг вступати в шлюбний зв'язок із жінкою [4, с. 244]. Діти, які народжувалися від цього загадкового персонажа української демонології, були мішкуватоподібні, завжди хотіли їсти, але при цьому дуже погано розвивалися. Зовні вони нагадували «одмінків» (дітей, підмінених нечистою силою). Вважалося, що допомогти

позбутися перелесника могли тільки рослини – рута, тойя, маруна (теж обов'язково освячені).

*Потерчатами* називали дітей, які померли нехрещеними або народились мертвими. Померлих дітей часто ховали біля озера або болота, бо ж для нехрещених на цвинтарі заборонялось відводити місце. Через це потерчат зазвичай найбільше саме на болотах, біля озера або на перехресті [5, с. 68]. Серед усіх персонажів української демонології, потерчата одні з небагатьох мертвих душ, які можуть допомагати своїй родині під час великої небезпеки для одного з родичів.

На сьогоднішній день на Гуцульщині зменшується кількість людей, які вірять у демонічні сили, проте практично кожен має обереги від них. Згідно з народними прикметами, завдання оберегів – не просто захищати людей від нечистої сили, а також приносити здоров'я, багатство, успіх, щастя. З початком повноштабного вторгнення росії в Україну, українська символіка отримала нову хвилю своєї активності. Популярність на гуцульські обереги зайняла перше місце на аукціонах, які організовують для допомоги ЗСУ.

Отже, демонологічні вірування є невід'ємною частиною традиційної культури та побуту не тільки Гуцульщини, але українців загалом. Безліч повсякденних звичок у житті українців ниткою тягнуться з минулого нашого народу. Вірування в духів і багата уява українців дає підстави стверджувати про велике значення духовної історії українського народу.

#### **Список використаних джерел**

1. Гнатюк В. Знадоби до української демонології. *Етнографічний збірник*. Львів, 1912. Т. XXXIII. Вип. 1. С. 1–70.
2. Буйських Ю. Традиційні вірування українців у надприродні істоти: проблема наукових дефініцій. *Етнічна історія народів Європи: Збірник наукових праць*. Київ : УНІСЕРВ, 2008. Вип. 24. С. 70–78.
3. Дмитрук І. Ф. Міфологічні уявлення гуцулів в етнографічних дослідженнях кінця ХІХ – поч. ХХІ. *Народознавчі зошити*. 2010. № 5–6. С. 700–706.
4. Кирчів Р. Ф. Світоглядні уявлення і вірування. *Гуцульщина: історико-етнографічне дослідження* / відп. ред. Ю. Г. Гошко. Київ : Наукова думка, 1987. С. 243–260.
5. Король В. В. Народна демонологія гуцулів Закарпаття / Інститут українознавства ім. І. Крип'якевича НАН України; Інститут народознавства НАН України. Львів, 2019. 274 с.
6. Онищук А. Матеріали до гуцульської демонології. Записані у Зелениці Надвірнянського повіта, 1907–1908. *Матеріали до української етнології*. Львів, 1909. Т. XI. С. 1–139.

## КАТЕРИНА ГРУШЕВСЬКА (1900–1943 рр.): ЖИТТЯ І НАУКОВА ДІЯЛЬНІСТЬ

Сорочинська Анастасія,  
IV курс ОР бакалавр,  
факультет історії, політології і міжнародних відносин.  
Науковий керівник – Дрогобицька О.Я.,  
кандидат історичних наук, доцент.

Катерина Грушевська (1900–1943) – дослідниця в галузі етнографії, історії та фольклористики. На відміну від свого батька, видатного політичного діяча, історика Михайла Грушевського, її наукова та громадсько-культурна діяльність досі залишається маловивченою.

Катерина Грушевська народилася 21 червня 1900 р. у м. Львові. Була єдиною дитиною Михайла та Марії Грушевських. Через слабе здоров'я отримала початкову освіту вдома, яку їй забезпечила мати – талановитий педагог і знавець багатьох іноземних мов [1, с. 8]. Дитячі роки були безтурботними та щасливими. Разом з батьками у віці чотирьох років побувала в Італії, де мала змогу побачити краєвиди Венеції, Неаполя і Риму. На 1917–1918 рр. припадає період проживання родини Грушевських у місті Києві. Саме там Катерина у вересні 1917 р. вступила на юридичний факультет Українського державного університету, потім на природничий факультет Київського університету [4].

На початку 1919 р. внаслідок наступу більшовиків на українські землі родина Грушевських змушена емігрувати до Європи. За кордоном Катерина продовжила навчання у Женевському університеті та не полишила свої наукові інтереси. Зокрема, вона долучається до роботи в Українському соціологічному інституті, який був заснований її батьком [3, с. 12]. Неабияким досягненням К. Грушевської в еміграції стала її перша етнографічна праця «Примітивні оповідання, казки і байки Африки та Америки». Джерельна база книги була вражаючою як для молодого дослідниці, яка включала матеріали бібліотек Відня, Женеви, Праги, а також низки архівних установ.

Після повернення родини Грушевських до Києва у 1924 р., розпочинається новий етап наукової діяльності К. Грушевської. Вона бере участь у роботі очоленої батьком Науково-дослідної кафедри історії України ВУАН та у виданні відновленого ним журналу «Україна».

У жовтні 1925 р. К. Грушевська очолила Кабінет примітивної культури при Науково-дослідній кафедрі історії України [6, с.144]. Друга половина 20 – початок 30-х рр. ХХ ст. стає періодом наукового злету. У цей час на сторінках редакційного нею журналу «Первісне громадянство» вона публікує праці «До соціології старіцтва», «Людський колектив як підвалина пам'яті», «До нових матеріалів про первісний монотеїзм» та інші [5, с. 64].

На жаль, К. Грушевська не встигла повною мірою реалізувати наукові плани, оскільки радянська влада почала нові гоніння на українську культуру. Зокрема, на початку 1930-х рр. Михайла Грушевського було відправлено на

заслання до Москви. Його супроводжувала донька Катерина, яка стала головною помічницею батька у науковій роботі.

Після загадкової смерті М. Грушевського у листопаді 1934 р. Катерина повернулася до Києва. Там вона намагалася продовжити наукову діяльність і упорядкувати творчу спадщину батька. Проте, 10 липня 1938 р. її було заарештовано органами НКВС і відправлено до Лук'янівської в'язниці. Пізніше суд визнав жінку винною у сприянні антирадянській діяльності української націоналістичної організації і засудив до позбавлення волі у виправно-трудовому таборі терміном на 8 років. Згідно з документами КДБ, К. Грушевська померла 30 березня 1943 р. в Темлазі, а її тіло було поховане в Новосибірську [2, с. 274].

Отже, Катерина Грушевська прожила яскраве і змістовне життя. Її дослідження залишили вагомий внесок у сфері етнографії, фольклористики та історії. Проте, як і багато інших талановитих науковців, вона стала жертвою сталінського режиму.

### Список використаних джерел

1. Донька, учениця, соратниця: до 120-річчя з дня народження Катерини Грушевської / Український інститут національної пам'яті. *Слово Просвіти*. 2020. 2–8 липня. С. 8
2. Малик Я. Катерина Грушевська. *Український історик*. 1991–1992. Т. 28–29. С. 265–276.
3. Малик Я. Фольклористична і етнографічна діяльність Катерини Грушевської. *Народна творчість та етнографія*. 2004. № 5. С. 12–19.
4. Найдорожча Кулюня. Найбільше кохання Михайла Грушевського. URL: <https://www.istpravda.com.ua/articles/2017/06/15/149947>.
5. Парахіна М. Наукова спадщина Катерини Грушевської 20–30-х років ХХ століття. *Етнічна історія народів Європи*. 2002. Вип. 13. С. 62–66.
6. Пріцак О. *Kateryna Hrušev'ska (1900–?)* / авт. комент. Я. Федорук. *Український археографічний щорічник*. 2013. Вип. 18. С. 143–152.

## УГОРСЬКА АНЕКСІЯ ТЕРИТОРІЇ ПІДКАРПАТСЬКОЇ РУСИ/КАРПАТСЬКОЇ УКРАЇНИ (1938–1939 рр.)

Тикенчук Надія,  
IV курс ОР бакалавр,  
факультет історії, політології і міжнародних відносин.  
Науковий керівник – Кобильник Р.В.,  
старший викладач.

**Основна інформація:** Українське Закарпаття завжди було сферою впливу багатьох держав, зокрема Угорщини, Румунії, Чехословаччини, Польщі, Німеччини, СРСР. У міжвоєнний період ці землі стали основною складовою ревізіоністських планів угорського регента Міклоша Горті.

Вже починаючи із осені 1938 року на території Підкарпатської Русі за наказом тодішнього прем'єр-міністра Угорського королівства Бели Імреді почали діяти угорські диверсійні загони, тісно співпрацюючи із польськими спецзагонами. Вперше на Підкарпатті вони з'явилися в ніч з 9 на 10 жовтня 1938 року, а пік їхніх дій припадає грудень цього ж року. Загальна їхня чисельність за даними Чехословацької розвідки складала близько 2 тисячі осіб. На території Карпатської України вони вчиняли грабунки та залякували місцеве населення, підривали мости та руйнували залізничне сполучення. Такі диверсії тривали аж до березня 1939 року, коли територія Закарпаття зазнала повної анексії з боку Угорщини [1, с. 36].

Угорський уряд також активно використовував дипломатичні механізми поширення своїх впливів на Закарпаття. Заручившись підтримкою Німеччини та Італії, регентський уряд зумів втілити свої ревізіоністські плани. Першим етапом стала Мюнхенська конференція 29-30 вересня 1938 року, де окремим питанням розглядалися вимоги Угорщини щодо окремих територій Карпатської України. Після конференції посилюються угорські впливи у краї. Угорщина робила все можливе і неможливе, щоб дестабілізувати ситуацію на території Карпатської України та підірвати авторитет чехословацької влади. Варто зауважити, що саме за сприяння фашистської Італії питання про угорські претензії прозвучали у Мюнхені. Навіть більше – вже 14 жовтня 1938 року за наказом Муссоліні до Угорського королівства були відправлені літаки та інша військова допомога [2, с. 25-26].

Наступним етапом «повернення» Закарпаття стало проведення Першого Віденського арбітражу 2 листопада 1938 року. Його рішення стали початком офіційного загарбання південних районів Закарпаття Угорським королівством. За рішенням арбітражу Закарпаття втратило 33 тисячі українського населення, 96 населених пунктів (за іншими даними – 97) та три великі міста – Ужгород, Мукачево та Берегово. Вже через тиждень після проведення арбітражу угорська армія з'явилася на вулицях цих міст [3, с. 111].

Перший Віденський арбітраж не задовольнив апетитів Міколоша Горті, і за його наказом на 20 листопада 1938 року була запланована військова інтервенція на всю територію Карпатської України. Однак, регент не зумів втілити задумані плани через втручання Німеччини. 21 листопада німецький уряд надіслав міністру закордонних справ Калману Каньї ноту, в якій містилися застереження не проводити жодних військових акцій проти Карпатської України без згоди офіційного Берліну. Ці події чітко репрезентували пряму залежність угорського уряду від німецької геополітичної стратегії даного періоду [5, с. 205-206].

15 березня 1939 року Німеччина окупувала територію Чехії. Перестала існувати Друга Чехословацька республіка. Угорщина отримала схвалення від Гітлера на окупацію Карпатської України. Угорська армія розпочала наступ на територію Карпатської України. Оборону молодій українській державі здійснювали загони Карпатської Січі. Незважаючи на величезну перевагу угорських військ, краще озброєння, українським силам вдалося протриматися аж до 18 березня. Окремі загони перейшли до партизанської тактики боротьби і діяли аж до травня 1939 року [6].



Після загарбання Карпатської України, угорська окупаційна влада влаштувала терор проти українського населення. Найбільшого переслідування зазнали вояки Карпатської Січі. Угорці заборонили діяльність українських культурно-освітніх товариств, зокрема «Просвіти». Була створена військова адміністрація, яка діяла аж до липня 1939 року, після чого її замінили на так званий регентський комісаріат Підкарпатської території. За наказом Горті було повернено поділ за зразком Угорського королівства – відтепер Карпатська Україна поділялася на 3 жупи: Ужанська (із центром у місті Ужгород), Березька (центр – Мукачево) та Мараморська (адміністративним центром стало місто Хуст) [4, с. 13-14].

**Висновки:** зовнішньополітична діяльність Міклоша Горті щодо українського Закарпаття носила виключно загарбницький характер. За підтримки Німеччини та Італії, використовуючи пряму військову агресію щодо Карпатської України, регент зумів втілити угорські експансіоністські плани та зруйнувати надію українців на власну державність.

### Список використаних джерел

1. Вегеш М. Окупація Карпатської України – увертюра до початку Другої світової війни (1938–1939 рр.). *Міжнародний Науковий Конгрес: Українська історична наука на порозі XXI століття*. Чернівці, 2001. Т. 2. С. 153–157.

2. Гапоненко-Товт І. Мюнхен: розподіл Чехословаччини і питання про Підкарпатську Русь. *Carpatica-Karpatika*. / ред. кол.: Е. А. Балагурі, М. І. Блецкан та ін. Ужгород : Вид-во УжНУ, 2003. Вип. 22: Проблеми історії, політології, етнології та літературознавства. С. 15–31.

3. Боднар В. Л., Вегеш М. М. Карпатська Україна в міжнародних відносинах (1938–1939) : монографія. Ужгород : Ужгородський держ. ун-т, 1997. 136 с.

4. Офіцинський Р. Політичний розвиток Закарпаття у складі Угорщини (1939–1944) : автореф. дис. ... канд. істор. наук. Ужгород, 1996. 24 с.

5. Савенко А. В. Позиція Угорщини щодо українських земель в роки Другої світової війни (1939–1945 рр.). *Історичні і політологічні дослідження: науковий журнал*. 2009. С. 204–209.

6. У бою на Красному полі січовики Карпатської України повторили подвиг Героїв Крут. URL: <https://armyinform.com.ua/2021/03/15/u-boyu-na-krasnomu-poli-sichovyky-karpatskoyi-ukrayiny-povtoryly-podvyg-geroyiv-krut/> (дата звернення: 20.04.2024).

## ТРАНСФОРМАЦІЇ СВІТОВОГО РИНКУ ТРАНСПОРТНО-ЛОГІСТИЧНИХ ПОСЛУГ У СУЧАСНИХ УМОВАХ

Тросцінська Вікторія,  
IV курс ОР бакалавр,  
факультет історії, політології і міжнародних відносин.  
Науковий керівник – Михайлишин Л.І.,  
доктор економічних наук, професор.

Сучасний ринок транспортно-логістичних послуг представляє собою складну та динамічну систему, яка об'єднує широкий спектр організаційно-економічних, комерційно-правових, фінансових та інформаційних взаємовідносин між учасниками ринку. В контексті сьогодення, сфера послуг ринку транспорту та логістики зазнає значних трансформацій, які мають стратегічне значення для глобального ринку. Це створює як потенціал для інновацій та зростання, так і ризики, пов'язані з адаптацією до нових умов господарювання.

Дослідження ключових передумов цих трансформаційних процесів дозволяє глибше зрозуміти напрямки змін та формувати стратегії адаптації для компаній, що діють у цій сфері. Першою та однією з найбільш значущих передумов є підвищення транспортних витрат, що стимулює компанії до пошуку шляхів оптимізації транспортно-логістичних процесів. Другим важливим чинником є прагнення до збільшення виробничої ефективності, яке веде до зростання інвестицій у вдосконалення ланцюжка постачань. Третьою критичною передумовою є інтеграція інформаційних технологій; зокрема інновації у сфері інвентаризації та економічного управління, ефективної обробки великих обсягів даних, посилення комп'ютеризації для підвищення координації ланцюга постачань радикально трансформують процеси управління транспортно-логістичними послугами. Наступними чинниками трансформації виступають розширення асортименту та створення нових моделей роздрібно торгівлі, таких як електронна комерція, що іцінюють зміни вимог щодо швидкості та гнучкості доставки, а також необхідності інтеграції офлайн і онлайн каналів продажу. Останньою виступає передумова, що проявляється у вигляді підвищення екологічної свідомості та стимулює впровадження екологічно чистих практик у транспортно-логістичному секторі послуг для підтримання стійкості та принципів сталого розвитку.

На основі більш детального аналізу трансформаційних процесів ринку послуг транспорту та логістики було виявлено, що ключовими каталізаторами цих змін у сучасних умовах є три масштабних драйвери, які впродовж останніх років відігравали вирішальну роль у радикальних змінах, підштовхуючи до переосмислення стратегій управління та операційних моделей:

- глобалізація, що спричиняє інтеграцію ринків і збільшення товарообігу;
- діджиталізація, яка вносить інновації в процеси надання транспортно-логістичних послуг;
- геополітична напруга, яка трансформує традиційні торговельні шляхи та альянси.

Процес глобалізації значно трансформував ринок послуг логістики та транспорту, зробивши їх вирішальними для підтримки глобальної торгівлі через потребу в ефективності та своєчасності. З ростом міжнародної торгівлі, логістичні мережі стали складнішими та глобальними, з'єднуючи раніше ізольовані ринки та забезпечуючи переміщення товарів на великі відстані. Оптимізація ефективності та скорочення термінів доставки стали ключовими завданнями для служб надання логістичних послуг, включно з інтермодальними перевезеннями та маршрутизацією. Зростання складності управління ланцюгами поставок і нормативних вимог вимагає розроблення просунутих методологій та інструментів. Вплив електронної комерції збільшує потребу у B2C-доставках, підсилюючи важливість послуг «останньої милі» і прогнозуючи зростанню ринку цих послуг до 115,37 мільярда доларів США до 2027 року.

Вплив діджиталізації радикально змінив ринок транспортно-логістичних послуг протягом останніх років, значно підвищивши їх ефективність, прозорість та гнучкість. Інтеграція цифрових технологій дозволяє компаніям надавати послуги з відстеження в режимі реального часу, автоматизувати управління запасами та аналізувати дані, що покращує прийняття рішень та знижує операційні витрати. Цифрова трансформація є важливою для забезпечення конкурентоспроможності провайдерів транспортно-логістичних послуг. Очікується, що витрати на цифрову трансформацію досягнуть 1,6 трильйона доларів до 2024 року, і ринок цифрової трансформації в логістиці зросте з 54,92 мільярда до 145,28 мільярда доларів з 2018 по 2025 рік. Важливі інноваційні технології включають Інтернет речей (IoT), аналіз великих обсягів даних (Big Data), штучний інтелект (AI), робототехніку та хмарні обчислення, що покращують управління запасами, автоматизацію завдань та гнучкість процесів.

І третім, проте одним з найбільш значущих факторів трансформації ринку транспортно-логістичних послуг в сучасних умовах виступає геополітична нестабільність, що ініціює значні зміни у ланцюгах поставок і торговельних маршрутах. Конфлікти та напруженість між країнами, такі як російсько-українська війна, впливають на трансформацію ринку транспортно-логістичних послуг через закриття та модифікацію транспортних шляхів, пошкодження регіональної інфраструктури, порушення стійкості та збої у ланцюгах поставок, міжнародні санкції. Військові дії призвели до зниження обсягів морських перевезень в Україні на 63,8% і залізничних перевезень на 43,7% у 2022 році. Пошкодження інфраструктури, особливо в Україні, серйозно ускладнило внутрішні та міжнародні логістичні операції, збільшуючи витрати та терміни доставки. Міжнародні санкції проти росії вимагають від компаній адаптації до нових торгових обмежень. Ще одним прикладом геополітичної нестабільності виступає американо-китайська торгова війна, що також внесла корективи, змінивши стратегії логістики через накладання тарифів, необхідність диверсифікації джерел поставок, зміни на споживчих ринках, необхідність впровадження стратегій неаршорингу і рещорингу. З урахуванням глобалізації, технологічних інновацій і геополітичних змін, компанії в транспортно-логістичній галузі повинні адаптуватись до нових

викликів, щоб залишатися конкурентоспроможними. Нижче наведено п'ять стратегічних напрямків, які дозволять компаніям сектору транспортно-логістичних послуг ефективно навігувати у складному та динамічному логістичному середовищі, оптимізувати свою роботу та забезпечити стійке майбутнє на ринку послуг транспорту та логістики.

1. Диверсифікація ланцюгів постачання – розширення і різноманітність джерел постачання для зниження ризиків залежності від одного постачальника чи локації. Важливі аспекти включають географічне розмаїття, створення детальної карти ланцюга постачання та впровадження технологічних рішень для покращення управління.

2. Резервування – розробка альтернативних планів і варіантів для забезпечення стабільності операцій і мінімізації впливу збоїв. Ключові компоненти включають стратегічні запаси, альтернативні транспортні маршрути та резервне сховище даних ІТ.

3. Інвестування у технології – вкладення в автоматизацію, IoT, аналітику великих даних, AI і ML для оптимізації ланцюгів постачання, покращення прогнозування і прийняття рішень; хмарні обчислення і Blockchain підвищують прозорість і гнучкість процесів.

4. Колаборація з партнерами – важлива для підвищення ефективності ланцюгів постачання, покращення якості послуг і обслуговування клієнтів. Співпраця з постачальниками, клієнтами, логістичними провайдерами і технологічними партнерами допомагає зміцнити конкурентні позиції.

5. Готовність до несподіванок – превентивна стратегія, що підкреслює важливість бути готовим до непередбачуваних подій через гнучкі процедури, плани безперервності бізнесу і регулярну оцінку та адаптацію планів. Включає заходи з кібербезпеки та підготовку персоналу, ефективні канали зв'язку, регулярну оцінку та адаптацію планів готовності до еволюції загроз і умов діяльності.

### **Список використаних джерел**

1. Підсумки 2022 року для української логістики та прогноз на 2023 рік. URL: <https://logist.fm/publications/pidsumki-2022-roku-dlya-ukrayinskoyi-logistiki-ta-prognoz-na-2023-rik>.

2. WTO Global Trade Outlook and Statistics. URL: [https://www.wto.org/english/res\\_e/publications\\_e/trade\\_outlook23\\_e.htm](https://www.wto.org/english/res_e/publications_e/trade_outlook23_e.htm)

3. Business to Consumer (B2C) Delivery Service Market Size And Forecast. URL: <https://www.verifiedmarketresearch.com/product/business-to-consumer-b2c-delivery-service-market>.

4. The Digital Transformation of Logistics. URL: <https://onlinelibrary.wiley.com/doi/abs/10.1002/9781119646495.ch25>.

5. A Review of Logistics and Transport Sector as a Factor of Globalization. URL: <https://www.sciencedirect.com/science/article/pii/S2212567115009697>.

## СТАНОВИЩЕ НАСЕЛЕННЯ ГАЛИЧИНИ В РОКИ ДРУГОЇ СВІТОВОЇ ВІЙНИ (НА ОСНОВІ УСНИХ ДЖЕРЕЛ)

Фурдига Віталій,  
І курс ОР магістр,  
факультет історії, політології і міжнародних відносин.  
Науковий керівник – Дрогобицька О.Я.,  
кандидат історичних наук, доцент.

Аналізуючи тематику Другої світової війни на території України, в наукових колах можна побачити тенденцію акцентування уваги на політичній, військовій та економічній історії даного періоду. Соціальне становище висвітлюється в працях присвячених голокосту, оstarбайтерству, репресіям, засланням, відносинам з ОУН і УПА. На жаль, в українській історіографії дуже мало приділено уваги соціальному становищу українського населення. Чому автором обрано саме територію Галичини? Бо регіон характеризується специфічними умовами окупаційних режимів та ставлення населення до них.

Дослідження базується на усних джерелах, отриманих від учасників та очевидців безпосередніх подій, а також на порівнянні усних свідчень з опублікованими мемуарами, документами і директивами окупаційної влади та пресою (для підтвердження достовірності свідчень респондентів). Як зазначає американський дослідник усної історії Дональд Річі, «усне джерело є суб'єктивним баченням об'єктивної події, яке залежить від багатьох нюансів життя, діяльності, поглядів та переконань опитуваної особи» [5, с. 289]. Тому використання дослідником усних джерел вимагає від нього дуже кропіткої та старанної праці, що забирає багато часу і не завжди дає результат.

Аналізуючи за джерелами прихід «перших совітів» (1939–1941 рр.), можна побачити, що люди мали страх до чужого, але зміна польського гніту на інший підігрівала прихильність населення. Уродженець Львівщини Іван Цісздин 1934 р.н. згадує про прихід більшовиків: «Люди... так, знаєте, казали, як зайшли [більшовики. – *Авт.*] з кіньми... заїхали мали цукру такі гурмані грубі, то вони давали коням їсти, а люди дуже дивилися і дивувалися. Старші люди кажуть... ті, що були в сибірах, в плену: «Та ми виділи як вони там живуть, а тут коней годують цукром». А вони, видно, то для пропаганди, показували як добре їм живеться. Потому стали діти хапати від коней. А вони вже потім почали давати дітям такі гурмані... так давали...» [4]. Як заведено в історії, більшовики завоювали прихильність народу популістичними діями і гаслами («Безкоштовна медицина та освіта»), а потім, налагодивши свою шпигунську мережу, почали репресувати «неугодних» режиму.

Німецька окупація Галичини 1941–1944 рр. – дуже неоднозначний період з точки зору досліджень усної історії через різне сприйняття населенням окупаційного режиму. Згідно з мемуарами К. Паньківського, голови Українського крайового комітету у Львові, минуле Галичини як частини Австрійської імперії вплинуло на ставлення німців до краю та його українського населення. Важливу роль відіграла також участь багатьох німців у лавах Галицької армії 1918–1920 років, таких як колишній підполковник УГА А. Бізанц та колишній

сотник УГА професор Г. Кох. Тому, при всіх труднощах життя, українці Галичини як національна спільнота мали внаслідок цього дещо кращі політичні умови [3, с. 13]. Однак, політика нацистської влади під виглядом загального порядку і блага для лояльних громадян приховувала за собою страшний репресивний апарат та плани з жахливими наслідками для населення, що можна простежити в висловах вищого керівництва Рейху. Зокрема, за словами Еріха Коха: «Українцям не треба думати про школи й університети, тому що вони зобов'язані працювати, а для роботи освіта не потрібна. Відкриття навчальних закладів вважаю зовсім недоцільним, бо тубільцеві-хліборобу і тубільцеві робітнику освіта лише зашкодить» [2, с. 155].

Прихід «других совітів» став переломним етапом в житті Галичини 1944–1945 рр. Між двома окупаційними режимами населення обирало німецьку окупаційну владу, бо досвід 1939–1941 рр. переконував людей залишитися з німцями. Багато сімей виїжджали на підконтрольні нацистам території, а деякі люди вступали в рух опору, або йшли протистояти радянській владі. «Прийшов сорок третій рік. Німецькі армії «пляново» відступали на захід. Думка про поворот тих звірів у людській подобі з червоною зіркою на лобі стала реальною. Час і події сказали, що прийшла черга на моє покоління іти слідами попередників... На поклик ОУН багато пішло в ряди УПА. Інші, на поклик Українського Центрального Комітету, пішли добровольцями до дивізії «Галичина». За два тижні зголосилося до дивізії вісімдесят тисяч добровольців...» – згадує Я. Гунька [1]. Результатом приходу «совітів» став масовий терор, депортації, колективізація, ліквідація УГКЦ, війна з УПА, голод і ненависть українців до радянської дійсності.

Отже, вивчаючи соціальну історію населення в роки Другої світової війни усноісторичними методами, ми стикаємося з низкою можливостей та проблем, після подолання яких відкривається небачене поле для дослідження. Тема є маловисвітлена в українській історіографії, що зумовлює необхідність детального її вивчення щоб показати всі негативні й трагічні сторони тоталітарної влади і саме явище війни як невимовну трагедію.

### Список використаних джерел

1. Гунька Я. Моє покоління. Вісті комбатанта. URL: [https://komb-aringwar.blogspot.com/2011/03/blog-post\\_21.html?m=1](https://komb-aringwar.blogspot.com/2011/03/blog-post_21.html?m=1).
2. Культурне життя в Україні. Західні землі: документи і матеріали. Київ. 1995. Т. 1. 746 с.
3. Паньківський К. Роки німецької окупації. Нью-Йорк ; Торонто, 1965. 479 с.
4. Респондент Ціздин Іван 1934 р.н. Народився у с. Труханів Сколівського р-ну Львівської обл. Записано у с. Труханів Сколівського р-ну Львівської обл. Олексюком І. 11.11.2014 р. URL: [https://www.youtube.com/watch?v=1\\_wHxW\\_AZzY&ab\\_channel=%D0%9B%D0%BE%D0%BA%D0%B0%D0%BB%D1%8C%D0%BD%D0%B0%D1%96%D1%81%D1%82%D0%BE%D1%80%D1%96%D1%8F](https://www.youtube.com/watch?v=1_wHxW_AZzY&ab_channel=%D0%9B%D0%BE%D0%BA%D0%B0%D0%BB%D1%8C%D0%BD%D0%B0%D1%96%D1%81%D1%82%D0%BE%D1%80%D1%96%D1%8F).
5. Річі Д. Як проводити інтерв'ю. *Слухати, чути, розуміти: усна історія України XX–XXI століть* / ред. Г. Г. Грінченко. Київ, 2021. С. 287–321.

# СЕКЦІЯ МАТЕМАТИЧНИХ НАУК

## СИМЕТРИЧНІ ЛІПШИЦЕВІ ФУНКЦІЇ

Данилів Ірина,  
IV курс ОР бакалавр,  
факультет математики та інформатики.  
Науковий керівник – Марцінків М.В.,  
кандидат фізико-математичних наук, доцент.

Симетричні функції нескінченної кількості змінних відіграють важливу роль у нелінійному функціональному аналізі та його застосуваннях.

Нехай  $X$  – дійсний банахів простір. Базис Шаудера  $(e_n)$  на  $X$  є симетричним якщо він еквівалентний базису  $e_{\sigma(n)}$  для кожної перестановки  $\sigma$  множини додатних цілих чисел  $N$ . Позначимо через  $S^\infty$  групу всіх перестановок (бієкцій) на множині натуральних чисел  $N$ .

Функція  $f: X \rightarrow R$  називається *симетричною* якщо  $f(\sigma(x)) = f(x)$  для всіх  $x \in X$  і  $\sigma(x) \in S^\infty$ . Природньо досліджувати симетричні поліноми та аналітичні функції на  $X$  як «прості» нелінійні симетричні функції. Однак, деякі Банахові простори, такі як  $c_0$  не підтримують симетричні поліноми, але підтримують велику кількість симетричних ліпшицевих функцій. Розглядатимемо деякі класи симетричних ліпшицевих функцій на дійсному банаховому просторі  $X$  з симетричним базисом.

Дослідження ліпшицевих відображень є класичним розділом сучасної математики і проводилось багатьма авторами. Нехай  $X, Y$  – метричні простори. Відображення  $f: X \rightarrow Y$  називається *ліпшицевим на просторі  $X$* , якщо існує стала  $c > 0$  така, що для довільних елементів  $x_1, x_2 \in X$  справедлива нерівність  $\rho(f(x_1), f(x_2)) \leq c\rho(x_1, x_2)$ , де та  $\rho(f(x_1), f(x_2))$  – відстань між елементами простору  $X$  та  $Y$  відповідно. *Сталою Ліпшица* називається найменша можлива стала  $c$ . Простір усіх ліпшицевих відображень з метричного простору  $X$  з деякою фіксованою точкою  $\theta_x$  у метричний простір  $Y$  з фіксованою точкою  $\theta_y$ , які переводять  $\theta_x$  в  $\theta_y$ , позначається  $Lip_0(X, Y)$ . У випадку, коли  $Y$  є лінійним простором, ми завжди вважатимемо, що  $\theta_y = 0$ .

Зрозуміло, що будь-який многочлен степеня, більшого за 1 не є ліпшицевою функцією на  $X$  навіть якщо  $X$  скінченновимірний. Проте поліноми є локально ліпшицевими. Серед симетричних поліномів ми можемо знайти ліпшицеві на деяких необмежених множинах.

Нехай  $c_{00}$  – це простір усіх скінченних послідовностей, тобто якщо  $x = (x_1, \dots, x_n, \dots) \in c_{00}$ , тоді лише скінченна кількість координат  $x_n$  не дорівнює нулю.

Розглянемо симетричні степеневі поліноми  $F_m(x) = \sum_{i=1}^{\infty} x_i^m$ , та елементарні симетричні поліноми  $G_m(x) = \sum_{i_1 < \dots < i_m} x_{i_1} \cdots x_{i_m}$ ,  $m \in \mathbb{N}$ ,  $x \in c_{00}$ .

Відомо, що поліноми  $(F_m)$  та  $(G_m)$ , утворюють алгебраїчні бази в алгебрі всіх симетричних поліномів на  $c_{00}$ . Обидва  $(F_m)$  та  $(G_m)$  можуть бути розширені до  $\ell_1$  для кожного  $m \in \mathbb{N}$ .

**Лема.** Симетричні поліноми  $F_m^k(x) = \left(\sum_{i=1}^n x_i^m\right)^k$  на  $\square^n$  з  $\ell_1$ -нормою, є ліпшицевими з константами  $n^{k-1} \leq L(F_m^k) \leq mkn^{k-1}$  на області  $D_n = \{x \in \square^n : |x_i| < 1, i = 1, \dots, n\}$ .

Оскільки всі норми на  $\square^n$  є еквівалентними, ми маємо, що  $F_m^k$  є ліпшицевими функціями для будь-якої норми на  $\square^n$ . Але для випадку  $\ell_1$ -норми ми маємо оцінки для сталої Ліпшица, які не залежать від  $n$  якщо  $k=1$ . Отже, ми можемо довести наступну теорему.

**Теорема.** Поліноми  $F_m$ ,  $m \in \mathbb{N}$  є функціями Ліпшица на  $D_\infty = \{x \in \ell_1 : |x_i| \leq 1, i \in \mathbb{N}\}$  з ліпшицевою константою  $1 \leq L(F_m) \leq m$  та  $F_m^k$  не є симетричними ліпшицевими функціями на  $D_\infty$  для кожного  $k > 1$ .

Відмітимо, що поліноми  $G_m$  не є ліпшицевими функціями на  $D_\infty$ . Наприклад, рутинні обчислення показують, що для сталої Ліпшица звуження  $G_2$  на  $D_2$  ми маємо  $\frac{n-1}{2} \leq L(G_2) \leq n-1$ .

Ліпшицеві функції знаходять застосування в різних галузях математики та прикладних наук: теорії оптимізації (в задачах оптимізації, де потрібно максимізувати або мінімізувати функціонал, ліпшицевість може використовуватися для оцінки збіжності ітераційних методів); машинному навчанні (в алгоритмах машинного навчання ліпшицеві функції можуть бути використані для оцінки стійкості та швидкості збіжності оптимізаційних методів, таких як градієнтний спуск); контроль та управління (в системах автоматичного управління ліпшицевість може використовуватися для аналізу стійкості та збіжності алгоритмів управління); криптографія (може використовуватися для аналізу і створення криптографічних протоколів та алгоритмів); теорія керування (ліпшицевість може використовуватися для моделювання та аналізу динамічних систем).

Симетричні функції також мають широке застосування, зокрема у квантовій теорії з допомогою поліномів  $(F_m)$  та  $(G_m)$  вивчають поведінку бозонів та ферміонів.

### Список використаних джерел

1. Chernega I., Martsinkiv M., Vasylyshyn T., Zagorodnyuk A. Applications of Supersymmetric Polynomials in Statistical Quantum Physics. *Quantum Reports*. 2023; 5(4): 683-697. <https://doi.org/10.3390/quantum5040043>.
2. Martsinkiv M.V., Vasylyshyn S.I., Vasylyshyn T.V., Zagorodnyuk A.V. Lipschitz symmetric functions on Banach spaces with symmetric bases. *Carpathian Math. Publ.* 2021, 13(3), 727–733. doi:10.15330/cmp.13.3.727-733.
3. Zagorodnyuk A.V., Kravtsiv V. V. Symmetric polynomials on the product of Banach spaces. *Carpathian Math. Publ.* 2010, 2 (1), 59-71.



## ПРОГНОЗУВАННЯ ТА АНАЛІЗ ЗАХВОРЮВАНЬ

Кваснюк Андрій,  
IV курс ОР бакалавр,  
факультет математики та інформатики.  
Науковий керівник – Ткачук В.М.,  
кандидат фізико-математичних наук, доцент.

У сучасному світі людство стикається зі складними проблемами суспільства, серед яких велике значення мають питання здоров'я та медичного догляду. Загальний стан здоров'я населення є важливим показником розвитку суспільства, але одночасно він є об'єктом постійного дослідження та аналізу. У цьому контексті виникає необхідність в розвитку нових технологій та методів, спрямованих на прогнозування та аналіз захворювань з метою підвищення якості медичного обслуговування та попередження поширення хвороб.

Одним із ключових аспектів в цьому контексті є аналіз медичних даних, таких як зображення з рентгенівських знімків, чи текстових ідентифікаторів недуги. Для автоматизації цього процесу та покращення точності діагностики розроблені системи машинного навчання. За допомогою таких систем можна автоматично виявляти ознаки захворювань на зображеннях, або текстових маркерів, що дозволяє лікарям ефективніше проводити обстеження пацієнтів.

Науковці з Каліфорнії натренували нейромережу за допомогою знімків мозку 102-х пацієнтів (де 90% знімків навчальні, інші 10% тестові), завдяки чому ця нейромережа змогла правильно діагностувати хворобу Альцгеймера в 100% випадків [1].

Для аналізу текстових даних користувача було використано класичний метод машинного навчання, такий як Logistic Regression [2], який використовується для прогнозування ймовірності настання певного класу захворювань на основі текстових ознак. Логістична (сигмоїдальна) модель – це математичне рівняння, яке відображає очікувані результати у ймовірності. Вона присвоює ймовірності дискретних результатів за допомогою сигмоїдної функції, яка перетворює числові результати в вираз ймовірності між 0 та 1,0. Ймовірність або 0, або 1, залежно від того, чи відбувається подія чи ні. Для двійкових прогнозів можна поділити населення на дві групи з відсічкою 0,5. Все, що вище 0,5, вважається належним до групи А, а все, що нижче, вважається належним до групи В. Вона може перетворити будь-яке фактичне значення між 0 та 1 у інше. Основне наслідок цього методу полягає в тому, що прогнозований вихід повинен бути класифікованим, а вхідний параметр не повинен бути мультиколінеарним.

Для обробки зображень користувачів було використано глибокі нейронні мережі, зокрема модель CNN [3], таку як VGG19 [3]. Основний принцип роботи моделі VGG19 полягає в поступовому виявленні та аналізі візуальних ознак зображення на кожному згортковому шарі. Кожен згортковий шар має свій набір фільтрів, які застосовуються до вхідного зображення з метою виявлення певних ознак, таких як краї, форми або текстури. Після кож-

ного згорткового шару використовується шар підвибірки для зменшення розмірності зображення та виокремлення важливих ознак. Після серії згорткових та підвибіркових шарів вхідне зображення перетворюється в глибокий вектор ознак, який потім проходить через повністю з'єднані шари для класифікації. Повністю з'єднані шари приймають глибокий вектор ознак та використовують його для прогнозування ймовірності належності зображення до різних класів.

Тренування моделі Logistic Regression відбувалося в 20 епох, VGG19 моделі в 25 епох, результати тестування моделей показують показники наведені в Таблиці 1. Модель Logistic Regression в середньому показала результат точності 85, 2%, а модель VGG19 90.4%.

Таблиця 1

<b>Метрики натренованих моделей</b>					
Classifier	Class name	Accuracy (%)	F1 (%)	Precision (%)	Recall (%)
Logistic Regression	Alzheimer	81.1	83.3	87.0	80.0
	Asthma	79.5	69.9	70.5	69.4
	Diabetics	84.6	69.8	78.4	77.3
	Heart disease	89.8	86.3	81.5	79.6
	Lung disease	78.4	78.3	88	70
	Kidney disease	85.0	83.3	90.9	86.9
	Cirrhosis	89.3	82	89	87
	Brain Stroke	82.4	78	77.7	76.5
	Parkinson	97.1	87.5	81.8	79.2
	VGG19	Alzheimer	98.3	93.6	96.4
Skin diseases		97.6	92.1	90.6	69.4
Lung disease		96.4	81.4	94.6	81.6
Colon disease		89.8	88.1	89.4	88.7
Malaria		86	92	91	86.3
Okular disease		85.3	92	87	89.3
Chest disease		81.5	80	88	85.8

Отримані результати свідчать про ефективність системи: вона добре виявляє клінічні випадки, а також групи хвороб та робить їх аналіз.

Таким чином, програмна реалізація системи дозволяє ефективно шукати ідентичні або схожі захворювання, що допомагає користувачам швидко отримувати необхідну медичну інформацію та рекомендації.

### Список використаних джерел

1. Classification of Alzheimer's Disease Using Convolutional Neural Networks. URL: <https://philarchive.org/archive/SAMCOA-4>.
2. Jabir Al Nahian, Abu Kaisar Mohammad Masum, Sheikh Abujar, Md. Jueal Mia. (2022). Common human diseases prediction using machine learning based on surveydata. DOI: 10.48550/arXiv.2209.10750.

3. Convolutional Neural Network (CNN) in Machine Learning. URL: <https://www.geeksforgeeks.org/convolutional-neural-network-cnn-in-machine-learning>.

## **ПРИКЛАДНА СПРЯМОВАНІСТЬ НАВЧАННЯ ТЕМИ «ІНТЕГРАЛ ТА ЙОГО ЗАСТОСУВАННЯ»**

Ковальчук Наталія,  
I курс ОР магістр,  
факультет математики та інформатики.  
Науковий керівник – Кульчицька Н.В.,  
кандидат педагогічних наук, доцент.

Історія розвитку понять інтеграла й інтегрального числення пов'язана з потребою в знаходженні площ фігур, а також поверхонь і об'ємів довільних тіл.

Актуальність теми зумовлена тим, що в сучасному світі інтеграли відіграють ключову роль у розв'язанні складних проблем у різних галузях науки та техніки. Наведемо деякі приклади застосування інтегралу в практичній діяльності:

### **Фізика:**

- Обчислення роботи, виконаної силою, що змінюється з часом.
- Визначення енергії та потенційної енергії системи.
- Розрахунок моменту інерції тіл обертання.
- Опис руху тіла за допомогою інтегралів від функції швидкості.

### **Економіка та фінанси:**

- Визначення загального попиту або пропозиції на ринку.
- Обчислення загального доходу або витрат.

### **Інженерія та технології:**

- Розрахунок об'ємів тіл та площ поверхонь у складних конструкціях.
- Визначення фізичних параметрів систем (заряд, маса, прискорення).

### **Космологія та астрофізика:**

- Моделювання траєкторій об'єктів у космосі.
- Розрахунок маси та розподілу речовини у галактиках.

### **Біологія та медицина:**

- Опис динаміки росту популяцій, моделювання поширення захворювань.
- Визначення центру мас організмів та різних структур.

### **Комп'ютерна наука та інформатика:**

- Оптимізація алгоритмів за допомогою інтегралів від функцій продуктивності.
- Аналіз алгоритмів з врахуванням часових та просторових впливів.

За матеріалами науково-дослідної роботи нами розроблено проєкт «Інтеграл та його застосування», який було апробовано в Солотвинському ліцеї. Здобувачів освіти 11 класу поділено на 3 групи: історики, теоретики та практики. Кожна група готувала і представляла відповідно такі матеріали: відкриття інтегралу, теоретичний матеріал теми, практичне застосування. Учні проде-

монстрували використання інтегралу в економіці, фізиці, екології, хімії та біології. Розглянемо кілька задач, розв'язаних здобувачами освіти.

**Задача 1.** Експериментально встановлено, що залежність витрат бензину автомобілем від швидкості на 100 км шляху визначається формулою

$$Q = 18 - 0,3v + 0,003v^2, \text{ де } 30 \leq v \leq 110.$$

Визначити середню витрату бензину при швидкості руху 50-60 км/год.

*Розв'язання:*

Середня витрата бензину становить

$$m = \frac{\int_{50}^{60} (18 - 0,3v + 0,003v^2) dv}{60 - 50} = \frac{18v - 0,3 \cdot \frac{v^2}{2} - 0,003 \frac{v^3}{3} \Big|_{50}^{60}}{10} =$$

$$= \frac{1}{10} (18 \cdot 60 - 0,3 \cdot 1800 + 0,003 \cdot 72000 - 18 \cdot 50 + 0,3 \cdot 1250 - 0,003 \cdot 41667) =$$

$$= \frac{1}{10} (1080 - 540 + 216 - 900 + 375 - 125) = 10,6 \text{ (л)}.$$

Отже, автомобіль на 100 км шляху, рухаючись зі швидкістю 50-60 км/год, витрачає в середньому 10,6 л бензину.

**Задача 2.** Навантаження на теплоелектростанцію задається функцією  $f(x) = 3x^2 + 4x - 2$ . Визначити витрати електроенергії протягом доби.

*Розв'язання:*

$$\int_0^{24} (3x^2 + 4x - 2) dx = \left( x^3 + 2x^2 - 2x \right) \Big|_0^{24} = 13824 + 1152 - 48 = 14928 \text{ (кВт·год)}.$$

Відповідь: 14928 кВт·год.

**Задача 3.** Швидкість зміни концентрації речовини, що вступила в реакцію, виражається функцією  $v = 3t + 1$ , де  $t$  – час (с),  $v$  – швидкість (моль/с·м<sup>3</sup>). Як зміниться концентрація речовини за час від  $t_1=0$  до  $t_2=5$  с?

*Розв'язання:*

Задача розв'язується методом безпосереднього інтегрування. Оскільки  $v(t) = C'(t)$ , то  $C(t)$  – концентрація речовини і первісна для  $v(t)$ , тому

$$C(5) - C(0) = \int_0^5 (3t + 1) dt = \left( \frac{3t^2}{2} + t \right) \Big|_0^5 = 42,5 \text{ (моль/м}^3\text{)}.$$

Виконуючи завдання проекту, здобувачі освіти переконались у тому, що математичні теорії, зокрема інтегральне числення, є надійним знаряддям в розкритті таємниць природи, законів економічних, фізичних, хімічних, біологічних та інших процесів. Ми вважаємо за доцільне у шкільному курсі математики з метою зацікавлення здобувачів освіти, підвищення їх інтересу до вивчення предмету розглядати більше задач прикладного характеру.

### Список використаних джерел

1. Істер О. С., Єргіна О. В. Алгебра і початки аналізу (профільний рівень) : підручник для 11 класу закладів загальної середньої освіти. Київ : Генеза, 2019.
2. Алгебра і початки аналізу (профільний рівень) : підручник для 11 класу закладів загальної середньої освіти / А. Г. Мерзляк, Д. А. Номіровський,

В.Б. Полонський та ін. Харків : Гімназія, 2019.

3. Нелін Є. П., Долгова О. Є. Алгебра і початки аналізу (профільний рівень) : підручник для 11 класу закладів загальної середньої освіти. Харків : Ранок, 2019.

## РОЗРОБКА СИСТЕМИ ГЕНЕРАЦІЇ ДОКУМЕНТІВ ЗА ШАБЛОНОМ ТА ЇЇ ІНТЕГРАЦІЯ В СИСТЕМУ ДОКУМЕНТООБІГУ УНІВЕРСИТЕТУ

Малишевський Арсен,  
IV курс ОР бакалавр,  
факультет математики та інформатики.  
Науковий керівник – Ткачук В.М.,  
кандидат фізико-математичних наук, доцент.

Важливим чинником для функціонування і юридичної відповідності документообміну в навчальному закладі є спрощення та уніфікація створення, перевірки та оновлення стандартизованих форм документації, яка потребує ручного введення інформації за визначеним шаблоном. Такі шаблони найчастіше підпадають під задані законодавством або внутрішніми розпорядженнями норми і повинні бути динамічно оновлюваними при їх зміні.

Традиційно така діяльність проводилась у паперовій формі, що вимагало значних затрат часу та збільшувало ймовірність виникнення помилок при заповненні та валідації документів. Із розвитком Internet-технологій з'явилася можливість переходу до цифрових технологій документообігу, що і стало передумовою розробки та впровадження запропонованої системи.

Під час аналізу функціональних та нефункціональних властивостей аналогічних систем для створення форм [1; 2; 3] за низкою критеріїв (рис. 1) було виявлено їх невідповідність для даного сценарію використання, про що свідчить незадовільна (нижче 60 балів) загальна оцінка якості у всіх трьох випадках. Дана оцінка обчислювалась за формулою:

$$P = \frac{100}{n} \sum_{i=0}^n p_i$$

де:  $n$  – кількість критеріїв,

$p_i$  – оцінка по  $i$ -ому критерію від 0 до 1)

і дозволила виразити якість програм за 100-бальною системою.

Відсутність готового програмного забезпечення, що могло б задовільнити вимоги навчального закладу в повному обсязі і мало б належний рівень якості, і було поштовхом до дизайну та імплементації цієї технології.

Збір та формування повного переліку функціональних вимог велось у форматі «історій користувача», що коротко і зрозумілою для кінцевого користувача мовою описує основні обмеження та операції залежно від його ролі в системі, не вдаючись у внутрішні деталі її роботи. Такий спосіб опису вимог дозволив покращити комунікацію між розробником і клієнтом, а також при-

швидшити загальний темп розробки завдяки чітко окресленій області роботи програми.



Рис. 1. Показники якості систем-конкуrentів на ринку

Для полегшення розробки майбутньої підтримки програми було використано набір технологій на базі мов програмування Javata TypeScript, що є промисловим стандартом для спеціалізованих Web-додатків, а отже гарантує високий рівень захисту, необхідний для впровадження в закладі вищої освіти.

Також було використано мультимодульний тип архітектури системи, що значно спростило її налагодження та розгортання на апаратно-програмному середовищі. Сама розробка проводилась ітеративно із тривалістю однієї ітерації у декілька місяців, що дозволило оперативно запускати протестовані версії продукту, а також отримувати постійний зворотній зв'язок від користувачів та виконувати швидкі адаптації на їх вимогу.

Таким чином вдалось здійснити імплементацію системи для генерації стандартизованих форм документації, що наразі успішно використовується для оптимізації роботи університету, до прикладу для швидкого збору інформації про наукову діяльність науково-педагогічних працівників, а також для оцінювання та звітування діяльності кафедр та студентських наукових гуртків.

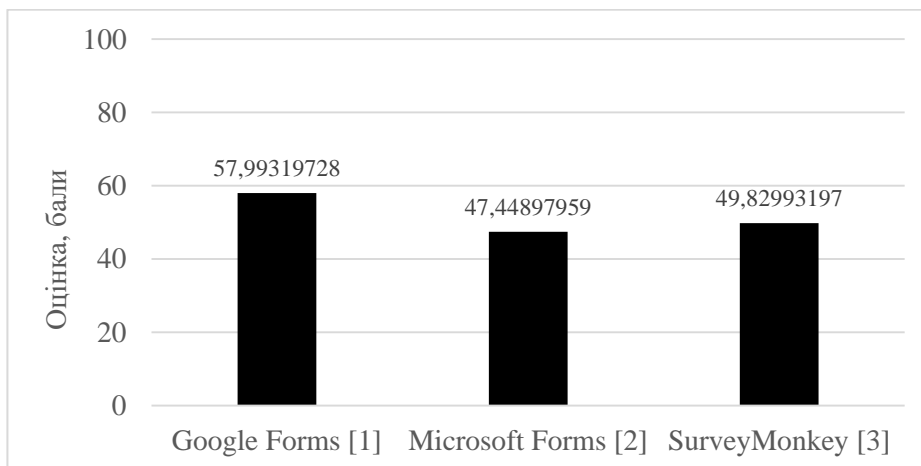
### Список використаних джерел

1. Google Форми: онлайн-редактор форм. Google Workspace. URL: <https://www.google.com/intl/uk/forms/about>.
2. Microsoft Forms. Опитування й тести. URL: <https://www.microsoft.com/uk-ua/microsoft-365/online-surveys-polls-quizzes>.
3. SurveyMonkey. URL: <https://www.surveymonkey.com>.

## МЕТОДИЧНІ ОСОБЛИВОСТІ ВИВЧЕННЯ МОВИ ПРОГРАМУВАННЯ PYTHON В ШКІЛЬНОМУ КУРСІ ІНФОРМАТИКИ

Мельничук Владислав,  
І курс ОР магістр,  
факультет математики та інформатики.  
Науковий керівник – Хрущ Л.З.,  
кандидат економічних наук, доцент.

З розвитком інформаційних технологій все більше вакансій на роботу вимагають технічних умінь [1], і цей процес лише пришвидшився внаслідок пандемії коронавірусу, а також після повномасштабного вторгнення росії в Україну. Серед технічних умінь зростає популярність мови програмування Python, оскільки вона застосовується в багатьох сферах, таких як штучний інтелект, аналіз та візуалізація даних, веб розробка. Також Python має простий та зрозумілий синтаксис, який схожий на англійську мову. Це разом в комбінації з широким застосуванням мови програмування робить Python ідеальним кандидатом для вивчення програмування в шкільній освіті. Також, оскільки Python підтримує декілька парадигм (об'єктно орієнтоване та функціональне програмування), учням в майбутньому буде простіше вивчати нові мови програмування та опанувати нові технології.

Метою дослідження є розробити сучасний практично-орієнтований курс, який використовуватиме нестандартні підходи до навчання, лекції візуалізації та залучення інших дисциплін. Важливо, коли розділ міститиме практичне завдання для закріплення матеріалу. На початкових етапах вивчення програмування, використання практичних завдань є найефективнішим [2], а також застосування нестандартних підходів та міждисциплінарних зв'язків.

Запропоновано розробку курсу, який міститиме лекції візуалізації, міждисциплінарні лекції, практичні заняття. Лекції візуалізації, які містять презентації, зображення з теоретичними формулюваннями, сприятимуть кращому засвоєнню і запам'ятовуванню. Міждисциплінарні лекції міститимуть теоретичний матеріал алгебри (використання лінійних рівнянь з математики, графіків функцій та ін), географії, фізики та інших дисциплін. Практичні заняття з покроковим ходом роботи допоможуть учням закріпити пояснення вчителя, вивчення складання алгоритмів, створення програм, та застосування знань до розв'язування більш складних та творчих завдань.

В рамках навчального курсу запропоновано залучати штучний інтелект (ШІ). Цей елемент є важливим оскільки ШІ набув великої популярності за останні роки, і є потужним інструментом в вивченні програмування. Залучення ШІ не тільки навчає учнів використовувати сучасні інструменти, а й служить асистентом, що дозволяє учням виконувати важчі завдання. Також оскільки технологія ШІ є відносно новою, її залучення в навчанні викликає додатковий інтерес в учнів.

В процесі розробки курсу, для прикладу, запропоноване наступне завдання: «За допомогою мови програмування Python та чат-боту ChatGPT напи-

сати програму, яка пронумерує всі файли у поточній папці на власному персональному комп'ютері».

Хід виконання роботи:

1. Відкрити чат-бот ChatGPT та увійти в власний обліковий запис. Можна використовувати *openai.com* або *bing.com/chat*.
2. Перетворити завдання в запит для чат-боту. Наприклад для завдання «Написати програму для розв'язку лінійних рівнянь» запит буде таким: «Напиши програму на Python яка розв'язує лінійні рівняння».
3. Відкрити редактор коду (такий як *Visual Studio Code*, *Notepad++*) та скопіювати результат запиту з ChatGPT.
4. Перевірити чи працює код написаний ШІ. Якщо код повернув помилку або не пронумерував файли, спробувати знайти помилку, і виправити її.
5. Створити папку, в якій буде 4 файли: презентація, таблиця, текстовий файл та фото.
6. Знайти шлях до даної папки, та зберегти його в змінну в кодї.
7. Модифікувати код для того, щоб він міг пронумерувати файли в щойно створеній папці з файлами, а не в поточній папці, в якій знаходиться python файл.

Приклад результату запиту проілюстровано на рис. 1.

Даний код виконує такі дії:

1. Імпортує модуль *os* для роботи з файлами.
2. За допомогою імпортованого модулю отримує шлях до поточної папки та записує шлях в змінну.
3. За допомогою модулю *os* отримує список всіх файлів в поточній папці та зберігає список в змінну.
4. Ініціалізує лічильник, який використовуватиметься для нумерації файлів.
5. Створює цикл, в якому відбувається основна робота:
  - a. За допомогою модуля *os* перевіряється чи є об'єкт в поточній ітерації файлом. Якщо об'єкт не є файлом, то цикл переходить до наступної ітерації.
  - b. Якщо це файл, то код зберігає розширення файлу в змінну.
  - c. Створюється та записується в змінну нова назва файлу, та вказується форматування лічильника.
  - d. Перейменування файлу відбувається за допомогою модуля *os*. Для цього в функцію передається поточна назва файлу *filename* і нова назва файлу *new\_filename*.
  - e. Лічильник збільшується на 1.
6. Після проходження циклу код виводить на екран повідомлення про успішне виконання.

Розробка подібних практичних завдань у навчальному курсі з вивчення програмування на мові Python сприятиме кращій мотивації учнів до вивчення інформатики. А вміння правильного використання ШІ, а потім і його розробки сприятимуть виробленню у дітей, які люблять мислити, аналізувати та мають схильність до інформаційних технологій, навичок проектування, розробку, впровадження та оптимізацію різноманітних систем, програм або рішень, які



використовують методи, техніки та алгоритми ШІ для аналізу, розуміння, взаємодії, прийняття рішень або вирішення складних завдань.

```
Python

import os

# Отримуємо поточний каталог
current_directory = os.getcwd()

# Отримуємо список всіх файлів в поточній папці
files = os.listdir(current_directory)

# Ініціалізуємо лічильник
file_number = 1

# Проходимося по кожному файлу
for filename in files:
    # Якщо це файл (а не папка)
    if os.path.isfile(filename):
        # Отримуємо розширення файлу
        file_extension = os.path.splitext(filename)[1]
        # Формуємо нове ім'я файлу з номером
        new_filename = f"{file_number:03d}_{filename}"
        # Перейменовуємо файл
        os.rename(filename, new_filename)
        # Збільшуємо лічильник
        file_number += 1

print("Файли пронумеровано успішно!")
```

Рис 1. Результат запиту у чат-боті ChatGPT

Можна стверджувати, що запропоновані завдання у тісному зв'язку з сучасними методиками викладання та актуальними практичними завданнями сприяють кращому засвоєнню знань і підвищенні мотивації для вивчення програмування засобами Python.

### Список використаних джерел

1. Dondi, M., Klier, J., Panier, F., & Schubert, J. (2021). Defining the skills citizens will need in the future world of work. McKinsey & Company, 25, 2021.
2. von Hausswolff, Kristina. Practical thinking in programming education: Novices learning hands-on. Diss. Acta Universitatis Upsaliensis, 2022.

## МЕНЕДЖЕР ВІДСТЕЖЕННЯ ФІТНЕС-АКТИВНОСТІ

Мердак Віталій,  
IV курс ОР бакалавр,  
факультет математики та інформатики.  
Науковий керівник – Козленко М.І.,  
кандидат технічних наук, доцент.

У сучасному світі зростає популярність використання мобільних додатків для відстеження та підтримки здорового способу життя. Зокрема, фітнес треки стають невід'ємною частиною повсякденного життя для багатьох людей. Для досягнення оптимального здоров'я та фізичної форми, необхідно не лише відслідковувати активність, але й мати зручні інструменти для її аналізу та планування.

Метою даної роботи є розробка та дослідження мобільного додатка, спрямованого на відстеження фізичної активності користувачів. Основною особливістю додатка є використання GPS технології для трекінгу маршрутів та можливість встановлення міток на карті з відображенням відстані до них.

Актуальність даного проекту полягає у потребі спростити процес відстеження та аналізу фізичної активності за допомогою сучасних технологій. Мобільний додаток, що базується на GPS трекінгу, може значно полегшити користувачам відслідковування пройдених маршрутів та підтримку активного способу життя.

Додаток надає можливість користувачам відстежувати свої маршрути за допомогою вбудованої GPS технології. Це дозволяє точно визначати пройдений шлях та зберігати дані для подальшого аналізу. Користувачі можуть встановлювати мітки на карті, які позначають певні точки інтересу. Додаток автоматично обчислює відстань від поточного місцезнаходження до встановленої мітки.

Інтерфейс Користувача на Jetpack Compose: Використання сучасного інструментарію Jetpack Compose дозволяє створити зручний та естетичний інтерфейс для користувачів, що полегшує навігацію та використання додатку.

Для розробки додатку вибрано операційну систему Android. Додаток написаний на мові програмування Kotlin у середовищі розробки AndroidStudio.

Додаток складається з кількох основних модулів: модуль трекінгу геолокації (TrackingManager), модуль відображення трекінгу (TrackingScreen), а також утилітарний модуль (RunHelper). Модуль трекінгу забезпечує взаємодію з GPS модулем телефона для отримання геолокаційних даних. Модуль відображення представляє собою сторінку або вікно, на якому користувач може спостерігати свій пройдений маршрут та іншу відповідну інформацію. Утилітарний модуль містить методи для обробки даних про геолокацію та здійснення необхідних операцій з ними.

Сторінка із відстеженням пройденого маршруту використовує Google Maps для візуалізації шляху, який користувач подолав (рис. 1). Крім того, на сторінці розміщені картка з метриками, які включають в себе витрачений час,

пройдену відстань у кілометрах, кількість кроків, швидкість користувача та кількість спалених калорій.



Рис. 1. Вікно відстеження пройденого шляху та результатів відстеження

Ці дані потім зберігаються у локальній базі даних, що дозволяє користувачеві переглядати свої тренування в майбутньому та вести моніторинг своєї рухової активності. Це забезпечує можливість збереження та подальшого використання даних про тренування без потреби постійного з'єднання з мережею Інтернет.

### Список використаних джерел

1. H. Huang and E. N. Ceesay, «Statistical and Transfer Learning Model to Analyze Endurance Performance with Aging», 2021. IEEE International IOT, Electronics and Mechatronics Conference (IEMTRONICS), Toronto, ON, Canada, 2021, pp. 1-6, doi: 10.1109/IEMTRONICS52119.2021.9422586

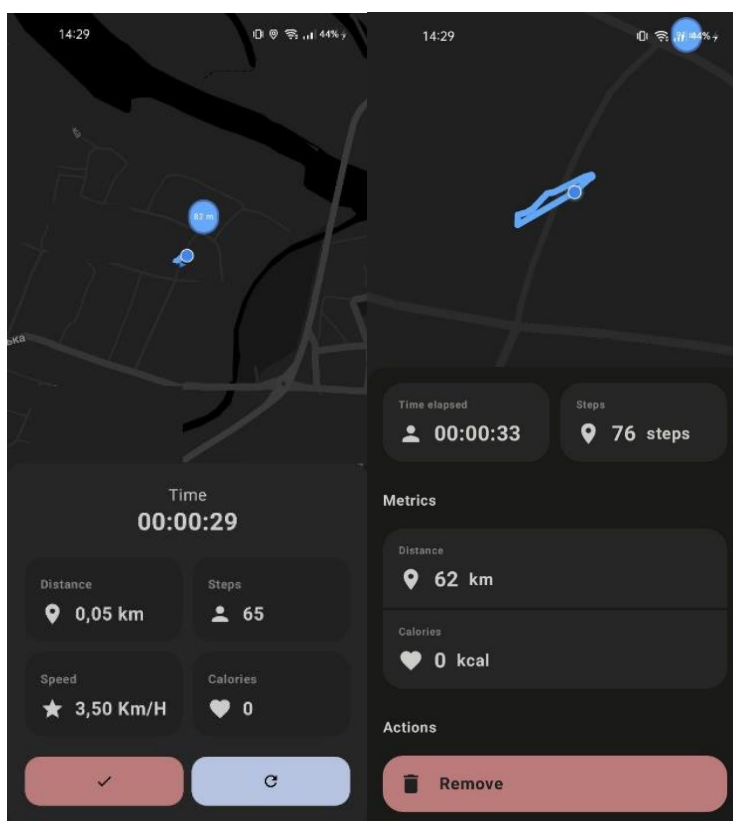
2. M. Kusuma, A. H. Rifani and B. Sugiantoro, «Comparison analysis of Jetpack Compose and Flutter in Android-based application development using Technical Domain», 2023 Eighth International Conference on Informatics and Computing (ICIC), Manado, Indonesia, 2023, pp. 1-5, doi: 10.1109/ICIC60109.2023.10381987.

## ГЕНЕРАТОР ПСЕВДОВИПАДКОВИХ ПОСЛІДОВНОСТЕЙ НА ОСНОВІ АФІННОГО ШИФРУ

Мішагіна Уляна,  
IV курс ОР бакалавр,  
факультет математики та інформатики.  
Науковий керівник – Мазуренко Н.І.,  
кандидат фізико-математичних наук, доцент.

Поняття випадковості знаходиться на межі математики та філософії. Який саме процес вважати випадковим, за якими ознаками відрізнити його від не випадкового, такого, що виконується за певним алгоритмом? Один з підходів до означення випадковості, який ми розглядаємо у роботі, – поняття складності за Колмогоровим. Складність за Колмогоровим деякого об'єкта (такого як послідовність чи текст, наприклад) – це міра інформаційної ємності цього об'єкта. Вона вимірюється кількістю інформації, необхідної для опису послідовності, або кількістю бітів, які потрібно передати для того, щоб згенерувати цю послідовність. Чим більша складність послідовності, тим більша кількість інформації потрібна для її опису. З іншого боку, випадковість – це властивість послідовності, яка характеризує відсутність закономірностей або передбачуваності. Тому послідовності з високою складністю за Колмогоровим часто розглядаються як більш випадкові.

У багатьох областях науки (в основному інформатиці та інженерії) виникає потреба в генеруванні випадкових об'єктів (чисел, тексту, послідовностей) і, оскільки слова «генерування» та «випадкових» поряд суперечать нашому інтуїтивному уявленню про випадковість, то згенеровані об'єкти називають псевдовипадковими, і завданням математиків є розробити алгоритми генерування псевдовипадкових об'єктів так, щоб отриманий об'єкт якомога менше відрізнявся від справді випадкового. Ще одним важливим завданням є розробка та вдосконалення алгоритмів перевірки міри випадковості отриманого об'єкта.

Однією з основних сфер застосування генераторів псевдовипадкових послідовностей є криптографія (наука про створення шифрів). У криптографії, генератори псевдовипадкових чисел використовуються для створення ключів, ініціальних векторів та інших конфіденційних параметрів криптосистеми. Важливо, щоб ці послідовності були максимально непередбачуваними та випадковими, це ускладнює спроби атаки на шифр. Окрім того, генерування випадкових об'єктів використовуються у комп'ютерних іграх, для створення випадкових умов, таких як розташування ворогів, подій чи ресурсів, що робить гру більш цікавою та різноманітною кожен раз, коли гравець грає. У наукових дослідженнях та інженерних додатках генератори псевдовипадкових чисел використовуються для створення випадкових ситуацій або даних, що дозволяє випробувати алгоритми та моделі у різних умовах та прогнозувати поведінку систем. У статистичному аналізі та експериментах генератори псевдовипадкових чисел використовуються для створення випадкових вибірок з популяції. У тестуванні програмного забезпечення генератори псевдовипадкових чисел використовуються

для створення випадкових вхідних даних, що допомагає виявляти помилки та недоліки у програмах.

Для забезпечення високого рівня надійності та непередбачуваності генерованих значень у генераторах псевдовипадкових послідовностей використовують криптографічні алгоритми. Один зі способів їх застосування (шифрування з ключем) розглядається у нашій роботі.

Генератор, що ми створили, використовує 7-бітний афінний шифр для шифрування певного початкового значення (зерна), щоб згенерувати послідовність псевдовипадкових чисел потрібної довжини. Створений генератор працює в режимі лічильника. На малюнку нижче подано його схему

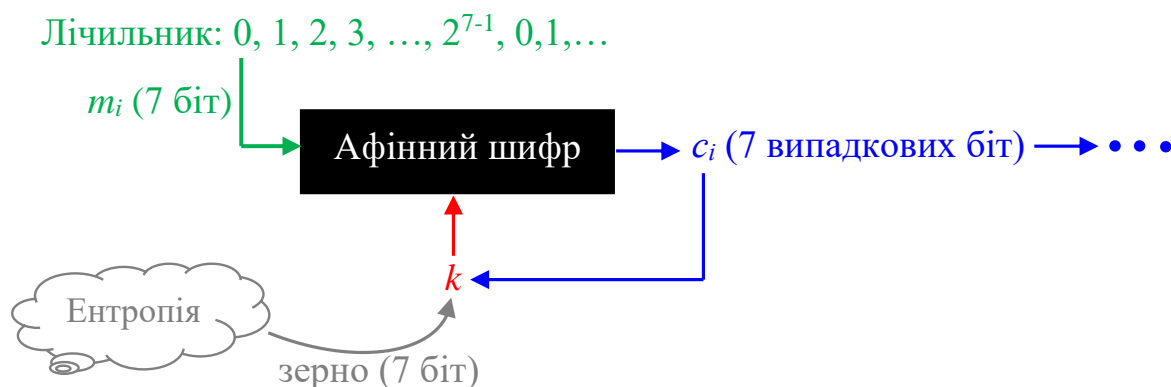

В роботі досліджується рівень випадковості отриманих послідовностей за допомогою тестів на рівномірність розподілу (перевірка, чи розподілені числа в послідовності рівномірно, тобто кожне значення має майже однакову ймовірність появи), частотних тестів (перевірка відповідності кількості значень певному теоретичному розподілу, такому як рівномірний або нормальний), а також тестів на рівномірність та незалежність бітів у послідовності.

Крім того, планується дослідити зв'язок між періодом шифру, що використовується в генераторі, та найбільш ефективною довжиною згенерованої псевдовипадкової послідовності.

### Список використаної літератури

1. Вербіцький О. В. Вступ до криптології. Видавництво науково-технічної літератури. Львів, 1998. 248 с.
2. Бабенко Т. В., Гулак Г. М., Сушко С. О., Фомичова Л. Я. Криптологія у прикладах, тестах і задачах : навч. посібник. Дніпро : Національний гірничий університет, 2013. 319с.
3. Горбенко, І. Д., Горбенко Ю. І. Прикладна криптологія. Теорія. Практика. Застосування. Харків : Форт, 2012. 870 с.

## МЕТОДИ ВИ ЯВЛЕННЯ КІБЕРАТАК НА ОСНОВІ АНАЛІЗУ МЕРЕЖЕВОГО ТРАФІКУ

Павлюк Михайло,  
І курс ОР магістр,  
факультет математики та інформатики.  
Науковий керівник – Горелов В.О.,  
кандидат технічних наук, доцент.

Сучасний розвиток широкосмугового інтернету та web-технологій призвів до лавиноподібного зростання мережевого трафіку. Окрім серверів і комп'ютерів користувачів у мережі працюють мобільні термінали, маршрутизатори та точки доступу з власною операційною системою, пристрої IoT та інші, які генерують, скеровують і споживають трафік. При цьому далеко не всі з них забезпечені потужними сучасними фаєрволами або іншими засобами захисту від різноманітних мережових атак. Деякі – з огляду на нестачу апаратних ресурсів, інші – з огляду на відсутність фокусу розробників і виробників на мережевій безпеці.

**Актуальність теми.** Доступ зловмисників до фінансової, комерційної та іншої чутливої інформації загрожує життю, здоров'ю та статкам громадян, успішності та фінансової стабільності компаній, тому розробка засобів запобігання загрозам не втрачає актуальності. Через постійне розширення можливостей аналізу даних, у тому числі таких, що отримуються в режимі реального часу, створюється можливість для розробки нових інструментів виявлення кіберзагроз, а відкритий код багатьох інструментів дає можливість створювати нові інструменти з відкритим кодом. Це, у свою чергу, суттєво збільшує їх доступність та забезпечує підтримку спільноти у контексті вдосконалення інструментарію.

**Об'єкт дослідження.** Системи та алгоритми безпеки, що використовують аналіз мережевого трафіку для виявлення та попередження кібератак, методи їхнього вдосконалення за рахунок використання сучасного математичного апарату.

**Предмет дослідження.** Методи та підходи до аналізу мережевого трафіку, метрики порівняння ефективності методів та оцінки швидкодії методів в реальних умовах.

**Мета роботи.** Розробка програмного рішення, що виконує потоковий збір даних про мережевий трафік, аналізує його у реальному часі та попереджає щодо можливих кібератак на комп'ютери локальної мережі, проникнення до локальної мережі.

**Схема кластеру збору даних.** З одного боку, машинне навчання та нейронні мережі потребують великих обчислювальних потужностей, особливо коли мова йде про обробку таблиць даних, що містять сотні тисяч рядків та десятки стовпчиків. З іншого, практичне застосування програмного забезпечення, що розробляється, напряму залежить від його потреби в ресурсах: нижчі потреби в ресурсах забезпечать більш широке застосування. тому доцільно

розрізняти такі процеси, як збір даних для навчання моделей та використання існуючих об'ємних датасетів для навчання, процес навчання моделей, що створюються, та процес експлуатації навчених моделей. Для потокового збору даних та аналізу існуючих датасетів використано кластер даних Spark із розширенням Spark Streaming та Hadoop, для аналізу даних та навчання моделей – хмарні сервіси Google, де за технічної можливості використано графічні ядра для обчислення (Tensorflow орієнтований на використання GPU у той самий час, коли Scikit-learn та XGBoost орієнтовані на використання центрального процесора), для тестування програмного забезпечення, що включає навчені моделі, використано Raspberry Pi 4 з 4Гб оперативної пам'яті та тактовою частотою процесора 1.5 ГГц.

Створена система збору даних мережевого трафіку, що є необхідною частиною практичної реалізації програмного забезпечення, включає в себе:

1. Filebeat, Fluentd в якості агентів збору логів на серверах, маршрутизаторах та брандмауерах;
2. Apache Kafka для збору інформації від агентів;
3. Spark streaming для агрегації та фільтрації даних, що збираються;
4. Hadoop Distributed File System (HDFS) для зберігання зібраних даних;
5. Apache Spark для аналізу зібраних даних та підготовки даних для навчання математичних моделей та штучних нейронних мереж;
6. Apache Zookeeper для координації та синхронізації компонентів кластеру даних.

**Висновки.** Розроблені методи та алгоритми виявлення кіберзагроз на основі аналізу мережевого трафіку з використанням штучного інтелекту та машинного навчання продемонстрували свою високу ефективність. Використання статистичного аналізу, ансамблів машинного навчання та нейронних мереж дозволяє виявляти нестандартні поведінкові шаблони та аномалії, які можуть свідчити про кібер-атаки. Результати дослідження демонструють, що, незважаючи на високий рівень точності класифікації, в умовах обмежених обчислювальних ресурсів основною проблемою стає забезпечення швидкодії обчислень. Отже, актуальність зміщується в бік оптимізації обчислювальних процесів з мінімальними втратами точності прогнозування.

Основною метою оптимізації є зменшення обчислювальної складності моделей, що дозволить швидко обробляти великі обсяги даних і вчасно реагувати на потенційні загрози. Для цього можуть бути використані техніки зменшення розмірності датасетів, такі як аналіз головних компонент (PCA). Розробка програмного забезпечення, яке б оперувало у реальному часі і здатне адаптуватися до змінних умов мережі, є ключовим аспектом, який забезпечить більш ефективний захист від кібератак для різного типу пристроїв.

### Список використаних джерел

1. D. Regalado, S. Harris, A. Harper, C. Eagle, J. Ness, B. Spasojevic, R. Linn та S. Sims, Gray Hat Hacking The Ethical Hacker's Handbook, Fourth Edition, McGraw Hill, 2022.

2. A. Divekar, M. Parekh, V. Savla, R. Mishra та M. Shirole, «Benchmarking datasets for Anomaly-based Network Intrusion Detection: KDD CUP 99 alternatives, » 2018.
3. P. Singh, J. Jaykumar P, A. Pankaj та R. Mitra, «Edge-Detect: Edge-centric Network Intrusion Detection using Deep Neural Network, » 2021. [Онлайновий]. Available: [https://www.researchgate.net/publication/349025776\\_Edge-Detect\\_Edge-centric\\_Network\\_Intrusion\\_Detection\\_using\\_Deep\\_Neural\\_Network](https://www.researchgate.net/publication/349025776_Edge-Detect_Edge-centric_Network_Intrusion_Detection_using_Deep_Neural_Network). [Дата звернення: 5.12.2023]. [Онлайновий]. Available: <https://ieeexplore.ieee.org/abstract/document/8586840>. [Дата звернення: 5.12.2023].
4. T. Chen та C. Guestrin, «XGBoost: A Scalable Tree Boosting System», The 22nd ACM SIGKDD International Conference, 2016. [Онлайновий]. Available: <https://arxiv.org/abs/1603.02754>. [Дата звернення: 5.12.2023].
5. T. Hu та T. Song, «Research on XGboost academic forecasting and analysis model-ing». *The Second International Conference on Physics*, 2019.
6. G. Ke, Meng, T. Finley, T. Wang, W. Chen, W. Ma, Q. Ye та T.-Y. Liu, «LightGBM: A Highly Efficient Gradient Boosting Decision Tree», *Advances in Neural Information Processing System*, 2017. [Онлайновий]. Available: [https://proceedings.neurips.cc/paper\\_files/paper/2017/file/6449f44a102fde848669bdd9eb6b76fa-Paper.pdf](https://proceedings.neurips.cc/paper_files/paper/2017/file/6449f44a102fde848669bdd9eb6b76fa-Paper.pdf). [Дата звернення: 5.12.2023].

## **ВИКОРИСТАННЯ МАТЕМАТИЧНИХ МОДЕЛЕЙ ПРИ РОЗВ'ЯЗУВАННІ ПРИКЛАДНИХ ЗАДАЧ**

Пукач Марія,  
І курс ОР магістр,  
факультет математики та інформатики.  
Науковий керівник – Никифорчин І.В.,  
кандидат економічних наук, доцент.

Нова українська школа наголошує на необхідності формування в учнів умінь розв'язувати проблеми, застосовувати знання в реальних життєвих ситуаціях, що потребує посилення прикладної спрямованості навчання математики та впровадження сучасних методик навчання та забезпечення високого рівня математичної грамотності. Прикладні задачі відіграють важливу роль у шкільному курсі математики, оскільки вони допомагають учням зрозуміти практичне застосування математичних концепцій та розвивають їх здатність розв'язувати реальні проблеми.

Проблеми використання математичних моделей при розв'язуванні прикладних задач стали предметом дослідження українських вчених: О. Балтовський, Г. Бевз, М. Бурда, С. Великодний, В. Волошена, Н. Воропай, О. Гриб'юк, О. Істер, Г. Катеринюк, О. Королюк, А. Мерзляк, А. Новікова, О. Серман та інші.

Основа методології математичного моделювання виходить з ідеї заміни реального об'єкта на його математичну модель, що дозволяє детально аналі-



зувати модель замість безпосереднього об'єкта. Цей підхід уможлиблює ефективне вивчення характеристик та поведінки об'єкта у різноманітних гіпотетичних сценаріях без ризику, швидко та з мінімальними затратами, що є ключовою перевагою теоретичного аналізу [1, с. 4].

У навчальному курсі математики значна увага приділяється роботі з текстовими задачами, які виконують двояку роль: з одного боку, є обов'язковою частиною програми, що вимагає засвоєння, а з іншого – слугують ефективним засобом освітнього процесу, спрямованого на навчання, розвиток та виховання учнів.

Етапи процесу математичного моделювання включають: аналіз вихідної інформації про об'єкт, формулювання дослідницької проблеми, розробка гіпотез, створення формальної моделі, аналіз моделі з використанням математичних методів, формулювання висновків, оцінка обмежень практичного застосування. Відбувається також формування міжпредметних компетентностей учнів під час вивчення основ математичного моделювання, до яких відносять моделювання, алгоритмізацію та прогнозування.

В межах дослідження теми було проаналізовано модельні програми для 7-9 класів НУШ з алгебри та геометрії за 2023 рік (автори: О. Істер, М. Бурда, Н. Тарасенкова, Д. Васильєва, М. Васишин та ін.) та сформульовано висновки щодо вивчення текстових задач в основній школі та застосування математичного моделювання:

1. Серед загальних завдань математичної освіти для реалізації компетентнісного підходу програми виділяють розвиток умінь: виокремлювати проблеми, які можна розв'язувати із застосуванням математичних методів; складати й розв'язувати текстові задачі, фабули яких стосуються різних галузей; використовувати математичні методи у життєвих ситуаціях.

2. Програми пропонують використовувати різні види моделювання задач: вербальне, схематичне, табличне, графічне, символічне. Це допомагає учням краще зрозуміти умову задачі, побачити зв'язки між даними.

3. Більшість сюжетних задач з алгебри мають практичний характер, показують зв'язок математики з реальним життям. Вони стосуються руху, спільної роботи, відсотків, фінансових розрахунків тощо. Через задачі показується практична значущість математики.

4. Геометричні задачі теж часто формулюються як задачі практичного змісту. Їх розв'язування демонструє застосування геометричних знань на практиці, розвиває логічне і просторове мислення.

Аналіз підручників з алгебри та геометрії для 7-9 класів основної школи показав, що в більш ранніх виданнях з геометрії 2015-2020 років не було виявлено пояснень щодо застосування математичного моделювання для розв'язання текстових задач. Проте, починаючи з видань 2021 року, у деяких підручниках з геометрії з'являються деякі відомості, а у підручниках з алгебри дуже широко представлено методи навчання математики та вирішення математичних задач засобами математичного моделювання.

В. Волошена відзначає, що в межах традиційного викладання математики учні можуть зіткнутися з труднощами при спробах застосувати знання до

вирішення простих практичних завдань через невміння переформулювати їх на математичну мову. Однак в ході роботи з прикладними завданнями вони набувають досвіду в математичному моделюванні, що допомагає їм освоїти ключові математичні концепції, усвідомити зв'язок між теорією та практикою та зрозуміти важливість навчання математики [3, с. 38].

Таким чином, текстові задачі відіграють велику роль у курсі математики 7-9 класів, вони є цілями, засобами, мотивацією навчання, сприяють формуванню математичної та ключових компетентностей. Прикладні задачі у цьому контексті виконують навчальну, розвивальну та виховну функції, а також, як підкреслюють науковці низку додаткових функцій, таких як інтегруюча, інформаційна, контрольна та евристична.

### Список використаних джерел

1. Балтовський О. О., Форос Г. В, Сіфоров О. І. Основи математичного моделювання. Одеса : Одеський держ. унів-т внутр. справ, 2023. 125 с.

2. Практикум із розв'язування задач шкільного курсу математики. Текстові задачі : навчально-методичний посібник / за ред. О. М. Королук. Житомир : Вид-во ЖДУ ім. І. Франка, 2020. 68 с.

3. Волошена В. В. Формування в учнів умінь математичного моделювання як складової математичної компетентності. *Сучасні інформаційні технології та інноваційні методики навчання в підготовці фахівців: методологія, теорія, досвід, проблеми* : зб. наук. прац / ред. І. А. Зязюн. Київ ; Вінниця : ТОВ фірма «Планер», 2014. Вип. 40. С. 37-40.

## РОЗРОБКА МАТЕМАТИЧНОЇ МОДЕЛІ ЗД МАНІПУЛЯТОРА РОБОТА

Ровінський Юрій,  
І курс ОР магістр,  
факультет математики та інформатики.  
Науковий керівник – Копорх К.М.,  
кандидат фізико-математичних наук, викладач.

Протягом останніх десятиліть робототехніка зазнала значних перетворень завдяки інвестиціям та науково-технічному прогресу. Вона перетворилася в самостійну наукову сферу, відкриту для нових досліджень. Робототехніка має великий список способів застосування в бізнесі вже у всіх індустріях і цей список постійно росте. Від автоматизації виробничих процесів, автономного контролю, персоналізованого обслуговування клієнтів до когнітивної соціальної взаємодії – з розвитком технологій робототехніка стає все ціннішою, а попит на використання роботів зростає з року в рік [1].

На даний момент існує чимало видів роботів, проте у контексті робототехніки та автоматизованих систем роботи-маніпулятори виділяються насамперед своєю універсальністю. Спочатку вони застосовувалися для роботи з

радіоактивними або біологічно небезпечними матеріалами, у важкодоступних місцях [2]. Проте зараз їх використовують у різних системах, починаючи від складальних конвеєрів і закінчуючи складними хірургічними операціями.

Кожен маніпулятор має свою математичну модель, яка повинна відповідати задачам технологічного процесу. На сьогоднішній день актуальним завданням є покращення вже існуючих моделей, які б забезпечували найменші витрати енергії та високу точність виконання операцій. Це б дозволило значно підвищити якість виготовлених товарів та виробничі потужності підприємств загалом.

До поширених систем, які використовуються для математичного моделювання роботів-маніпуляторів, відносять пропрієтарне програмне забезпечення, таке як MATLAB/Simulink та RoboDK. MATLAB/Simulink цінується за багатий набір інструментів і можливості моделювання, що дозволяє детально аналізувати та проектувати системи керування [3]. Однак його запатентований характер і вартість можуть стати на заваді для широкого застосування та проведення досліджень. RoboDK, з іншого боку, пропонує інтуїтивно зрозумілий інтерфейс для програмування та моделювання роботів [4], але він може не повністю інтегруватися з найновішим апаратним або програмним забезпеченням робототехніки, що обмежує його гнучкість і масштабованість.

Тому актуальним рішенням є застосування бібліотек з відкритим кодом таких як ROS2 [5], які позбавлені багатьох обмежень «платних» конкурентів. Можливості ROS2 у режимі реального часу гарантують, що математичні моделі та стратегії керування виконуються з мінімальною затримкою, що є критичним фактором для додатків, які вимагають миттєвого зворотного зв'язку та коригувань.

Починаючи із XX ст. між поняттями «математична модель» та «алгоритм» існує певний взаємозв'язок завдяки якому маючи перше можна отримати друге і навпаки. Для прикладу, розглянемо імплементацію прямої кінематики маніпулятора, яке полягає у використанні кінематичних рівнянь робота для обчислення положення кінцевого елемента (ефектора) на основі заданих значень параметрів з'єднання. Її математична модель виглядає таким чином:

$$\begin{aligned} x &= L_2 \cos\left(\theta_1 - \frac{\pi}{2}\right) \sin(-\theta_2) + L_3 \cos\left(\theta_1 - \frac{\pi}{2}\right) \sin(-\theta_2 - \theta_3) \\ y &= L_2 \sin\left(\theta_1 - \frac{\pi}{2}\right) \sin(-\theta_2) + L_3 \sin\left(\theta_1 - \frac{\pi}{2}\right) \sin(-\theta_2 - \theta_3) \\ z &= L_1 - L_2 \cos(\theta_2) - L_3 \cos(\theta_2 + \theta_3) \end{aligned} \quad (1)$$

Фрагмент імплементації алгоритму в екосистемі ROS2:

```
def listener_callback(self, msg):
    # Extract joint angles from the message
    thetal, theta2, theta3 = msg.position

    # Calculate forward kinematics
    L1, L2, L3 = 0.375, 0.25, 0.25
    thetal -= np.pi/2 # Subtract pi/2 (90 degrees) from thetal
    x = L2 * np.cos(thetal) * np.sin(-theta2) + L3 * np.cos(thetal) *
np.sin(-theta2 - theta3)
    y = L2 * np.sin(thetal) * np.sin(-theta2) + L3 * np.sin(thetal) *
np.sin(-theta2 - theta3)
    z = L1 - L2 * np.cos(theta2) - L3 * np.cos(theta2 + theta3)
```

```
self.get_logger().info('x: {}, y: {}, z: {}'.format(x, y, z))
self.get_logger().info('t1: {}, t2: {}, t3: {}'.format(theta1, theta2,
theta3))

# Create a PoseStamped message
pose = PoseStamped()
pose.header.stamp = self.get_clock().now().to_msg()
pose.header.frame_id = 'base_link'
pose.pose.position.x = x
pose.pose.position.y = y
pose.pose.position.z = z
```

На цьому прикладі було продемонстровано потенціал ROS2 як середовища для математичного моделювання роботів-маніпуляторів.

### Список використаних джерел

1. Robot sales surge in Europe, Asia and the Americas. 2022. URL: <https://ifr.org/ifr-press-releases/news/robot-sales-surge-in-europe-asia-and-the-americas>.
2. Manipulator (device). 2023. URL: [https://en.wikipedia.org/wiki/Manipulator\\_\(device\)](https://en.wikipedia.org/wiki/Manipulator_(device)).
3. Robot Manipulators. 2024. URL: <https://www.mathworks.com/solutions/robotics/robot-manipulators.html>.
4. Simulator for industrial robots and offline programming. 2024. URL: <https://robodk.com>.
5. S. Macenski, T. Foote, B. Gerkey, C. Lalancette, W. Woodall, «Robot Operating System 2: Design, architecture, and uses in the wild», Science Robotics vol. 7, May 2022. URL: <https://www.science.org/doi/abs/10.1126/scirobotics.abm6074>.

## ГЕЙМІФІКОВАНА СИСТЕМА ПІДТРИМКИ ВИВЧЕННЯ АНГЛІЙСЬКОЇ МОВИ ДЛЯ ДІТЕЙ

Сорока Ростислав,  
IV курс ОР бакалавр,  
факультет математики та інформатики.  
Науковий керівник – Ізмайлов А.В.,  
кандидат технічних наук, старший викладач.

У сучасному освітньому контексті велика увага приділяється розвитку новаторських методик вивчення мов, зокрема англійської, серед дітей, з використанням гейміфікації для створення захопливих та ефективних засобів навчання. Мета дослідження полягає у проведенні аналізу існуючих мобільних додатків для вивчення англійської мови, визначенні їхніх переваг та недоліків, а також у розробці гейміфікованої платформи [1], спрямованої на підвищення ефективності навчання дітей англійської мови через веб-сервіс.

**Аналіз існуючих рішень** показує, що більшість з них є ігровими, але мало корисними для вивчення англійської мови. У більшості випадків, гра використовується як «нагорода» за виконання певних уроків.

Для розробки запропонованого рішення використано наступний стек технологій:

- **JavaScript (JS):** Мова програмування для динамічних веб-сайтів та інтерактивності [2].
- **React:** JavaScript-бібліотека для зручного створення інтерфейсів користувача.
- **MySQL:** Реляційна система управління базами даних [3].
- **Python:** Універсальна мова програмування [4].
- **Flask:** Легкий веб-фреймворк для створення веб-додатків на мові Python [4].

У запропонованому веб-додатку користувач реєструється на платформі, вказуючи логін та пароль, після чого дані зберігаються в базі. Потім він має доступ до різних вкладок. Перша – загальні новини. На другій – можливість пройти тести, обравши рівень (A1, A2, B1, B2). Тест складається з питань, де користувач повинен вибрати правильний переклад слова з 4-6 варіантів (рис. 1). Тест вважається складеним при 80% правильних відповідей. Окрім цього, користувач може переглянути статистику своїх тестів на окремій вкладці або одразу після тестування. У цій вкладці показано тести, які проходив користувач, його успішність, правильні відповіді і відповіді, які обирав користувач у разі неправильного варіанту.



Рис.1. Інтерфейс тесту

Також розроблена гра-платформер, у якій користувачу потрібно допомогти головному герою вийти з лабіринту і на шляху відкривати скрині, у яких містяться англійські слова та їх переклад (рис. 2). Коли користувач доходить до фіналу, для того щоб перейти на наступний рівень, йому потрібно вписати у поле вводу переклад слів, які він знайшов у скринях. У разі успішного проходження, користувач переходить на новий рівень.

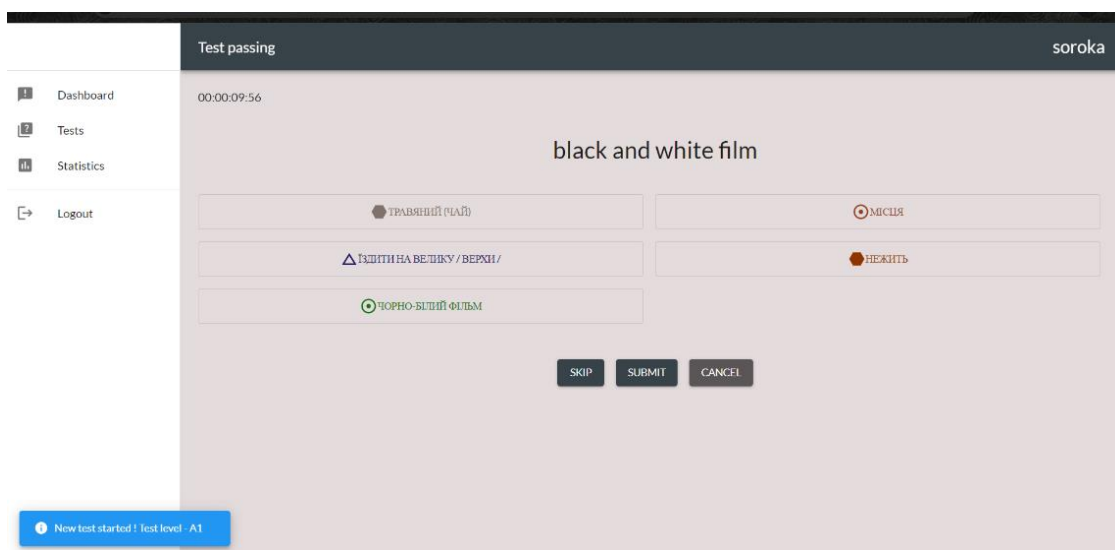

Рис. 2. Інтерфейс гри-платформера

Запропоновані тести та гра-платформер ефективно доповнюють курс англійської мови для дітей, дозволяючи учням продемонструвати вплив різних мовних процесів через ігрову механіку.

### Список використаних джерел

1. Методична розробка «Гейміфікація в сучасному навчально-освітньому просторі». URL: <https://naurok.com.ua/metodichna-rozrobka-geymifikaciya-v-suchasnomu-navchalno-osvitnomu-prostori-135509.html>. Дата доступу: 23.04.2024.
2. You don't Know JS, Kyle Simpson, 2015.
3. MySQL Crash Course. A Hands-on Introduction to Database Development, Silva Rick, 2023.
4. Fluent Python: Clear, Concise, and Effective Programming, Luciano Ramalho, 2015.

## ГОЛОСОВЕ УПРАВЛІННЯ ТА АЛЬТЕРНАТИВНІ СПОСОБИ ВЗАЄМОДІЇ З ПЕРСОНАЛЬНИМ КОМП'ЮТЕРОМ

Фединяк Іван,  
IV курс ОР бакалавр,  
факультет математики та інформатики.  
Науковий керівник – Пікуляк М.В.,  
кандидат технічних наук, доцент.

В умовах сучасного світу більшість людей використовують комп'ютер для найрізноманітніших цілей, починаючи від навчання та завершуючи вирішенням повсякденних потреб. При цьому стандартними засобами керування пристроями є клавіатура, мишка або сенсор. Проте існують і інші способи взаємодії, найбільш інтуїтивними з них є звуковий та візуальний, які цілком можуть бути застосовані для керування за наявності камери та мікрофона.

Аналіз відомих аналогів показує, що на сьогоднішній день існує багато програмних рішень, в яких використовується даний підхід. Серед голосового

керування – це голосові асистенти від таких відомих компаній Google, Amazon, Apple, Microsoft; програми для голосового керування ПК та іншими пристроями як от Speaker, Tupte, Laitis та інші [1]. Візуальне керування використовується дещо рідше. Такий підхід зустрічається в ігрових приставках як от Kinect для Xbox 360, смартфонах у вигляді технології Face Id, ПК під Windows 10 та вище як функція Eye Control.

Таким чином на даний час голосове управління є найбільш ефективною альтернативою клавіатури та мишки, яке дозволить на основі розпізнавання мовлення для розуміння голосових команд та відповідей на запитання реалізувати інтерактивну взаємодію людини з відповідними пристроями.

Актуальність такого проекту полягає в потребі автоматизації щоденних рутинних завдань та спрощення керування комп'ютером. Голосове управління може покращити продуктивність роботи, оскільки воно дозволяє виконувати завдання швидше та ефективніше, не відволікаючись на пошук потрібних програм або команд.

Основою додатку є моделі для розпізнавання мовлення та ключового слова. Для розпізнавання мовлення використано RNNLM [2] – Recurrent Neural Network Language Model. Перевагою застосування цієї моделі є її здатність добре розпізнавати часто вживані послідовності слів, що відмінно підходить для надання голосових команд у розмовному стилі. Принцип її роботи полягає в тому, що вона не намагається конвертувати звуки в слова, адже їй тільки потрібно визначити чи була звукова хвиля, яка відповідає певному ключовому слову в заданому відрізку часу. Тобто порівнюється саме звук. Такий підхід дозволяє значно економити ресурси комп'ютера та покращити швидкодію розпізнавання мовлення.

Для програмної розробки проекту обрано мову програмування Python та середовище розробки PyCharm.

Діаграма взаємодії основних модулів додатку представлена на рис. 1:



Рис. 1. Діаграма взаємодії основних модулів програми

Голосовий потік, який надходить на мікрофон аналізує модуль WWD [3]. Якщо WWD надає позитивну відповідь щодо наявності ключового слова в надісланому аудіопотоці, то відбувається активація STT [4]. Якщо на STT не приходить запит (голосова фраза) за відведений час або сказане користувачем словосполучення не є командою – відбувається деактивація та повернення до WWD. Якщо STT розпізнало ключові слова, що відповідають за активацію команди, то відбувається її обробка за допомогою COMMANDS CONTROLLER, який при потребі може використати модуль TTS для надання голосової відповіді користувачу.

Запропонований додаток дає змогу автоматизувати рутинні процеси, самостійно додавати необхідні команди та покращити досвід користування персональним комп'ютером. Для реалізації було використано метод нейронних мереж на основі RNNLM моделі, застосування якої дозволяє збільшити якість розпізнавання мовленевих словосполучень. З огляду на зростаючу популярність альтернативних способів управління пристроями, цей додаток є актуальним й має потенціал для розширення своїх функцій у майбутньому.

### Список використаних джерел

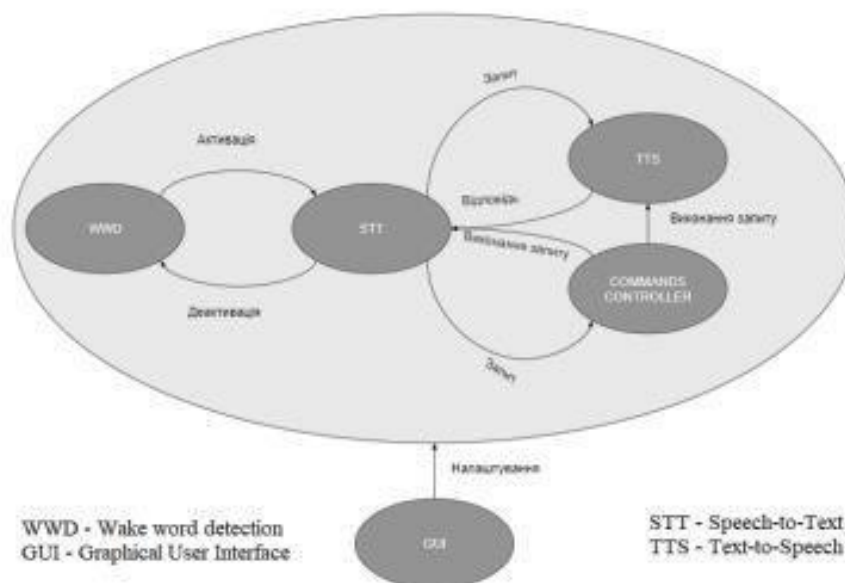
1. Popular voice assistant usage statistic. URL: <https://www.yaguara.co/voice-search-statistics/> (дата звернення: 05.02.2024).
2. Dong Yu, Li Deng. Automatic Speech Recognition: A Deep Learning Approach. Springer London, 2016. 321 p.
3. Wake word detection and its application. URL: <https://jscholarship.library.jhu.edu/items/e3dbcebd-4086-4cbd-aa7c-7ad191ff4158> (дата звернення: 03.03.2024).
4. Text-to-speech and Speech-to-text definition. URL: <https://elevenlabs.io/blog/text-to-speech-vs-speech-to-text/> (дата звернення: 03.03.2024).

## КОМБІНАТОРНІ ТОТОЖНОСТІ З МУЛЬТИНОМІАЛЬНИМИ КОЕФІЦІЄНТАМИ ДЛЯ ЧИСЕЛ ФУССА–КАТАЛАНА

Хомин Марія,  
I курс ОР магістр,  
факультет математики та інформатики.  
Науковий керівник – Гой Т.П.,  
кандидат фізико-математичних наук, доцент.

У багатьох задачах комбінаторики та статистики використовуються числа Фусса–Каталана  $A_n(p, r)$ , тобто числа [3]

$$A_n(p, r) = \frac{r}{pn+r} \binom{pn+r}{n} = \frac{r}{n!} \prod_{i=1}^{m-1} (pn+r-i), \quad n \geq 0,$$

де  $\binom{m}{s} = \frac{m!}{(n-s)!s!}$ .



Якщо  $p = 0$ , то  $A_n(0, r) = \binom{r}{n}$ , тобто  $A_n(0, 1) = \{1; 1\}$ ,  $A_n(0, 2) = \{1; 2; 1\}$ ,

$A_n(0, 3) = \{1; 3; 3; 1\}$  і  $A_n(0, 4) = \{1; 4; 6; 4; 1\}$ . Якщо  $p = 1$ , то трикутник Паскаля легко відшукати вздовж діагоналі:

$$A_n(1, 1) = \{1; 1; 1; 1; 1; 1; 1; 1; \dots\},$$

$$A_n(1, 2) = \{1; 2; 3; 4; 5; 6; 7; 8; 9; 10; \dots\},$$

$$A_n(1, 3) = \{1; 3; 6; 10; 15; 21; 28; 35; 45; 55; \dots\},$$

$$A_n(1, 4) = \{1; 4; 10; 20; 35; 56; 84; 120; 165; 220; \dots\},$$

$$A_n(1, 5) = \{1; 5; 15; 35; 70; 126; 210; 330; 495; 715; \dots\}.$$

Якщо  $p = 2$  і  $r = 1$ , то отримуємо числа Каталана [2]

$$A_n(2, 1) = C_n = \frac{1}{2n+1} \binom{2n+1}{n}.$$

Метою нашого дослідження є вивчення визначників Гессенберга, елементами яких є числа Фусса–Каталана з послідовними, парними, непарними номерами. Використовуючи формулу Труді, для цих чисел ми отримали нові комбінаторні тотожності з мультиноміальними коефіцієнтами.

Розглянемо нижню матрицю Гессенберга  $n$ -го порядку

$$M_n(\pm 1; a_1, a_2, \dots, a_n) = \begin{pmatrix} a_1 & \pm 1 & 0 & \dots & 0 \\ a_2 & a_1 & \pm 1 & \dots & 0 \\ a_3 & a_2 & a_1 & \dots & 0 \\ \vdots & \vdots & \vdots & \ddots & \vdots \\ a_n & a_{n-1} & a_{n-2} & \dots & a_1 \end{pmatrix},$$

де  $a_i \neq 0$  щонайменше для одного  $i > 0$ , і позначимо її визначник через  $D(\pm 1; a_1, a_2, \dots, a_n)$ .

**Теорема 1.** Для всіх натуральних  $n$  справджуються тотожності:

$$D(1; A_0(3, 1), A_1(3, 1), \dots, A_{n-1}(3, 1)) = \sum_{i=0}^n \frac{(-1)^{n-i} i}{2n-i} \binom{3n-1-2i}{n-i},$$

$$D(-1; A_0(3, 1), A_1(3, 1), \dots, A_{n-1}(3, 1)) = \sum_{i=0}^n \frac{n-i}{n+2i} \binom{n+2i}{i},$$

$$D(1; A_1(3, 1), A_2(3, 1), \dots, A_n(3, 1)) = \frac{(-1)^{n-1}}{n} \binom{3n-2}{n-1},$$

$$D(-1; A_1(3, 1), A_2(3, 1), \dots, A_n(3, 1)) = \frac{1}{n} \sum_{i=1}^n i \binom{3n}{n-i}.$$

Використовуючи тепер формулу Труді [1]

$$D(\pm 1; a_1, a_2, \dots, a_n) = \sum_{t_1+2t_2+\dots+nt_n=n} (\mp 1)^{n-|t|} \binom{|t|}{t_1, \dots, t_n} a_1^{t_1} a_2^{t_2} \dots a_n^{t_n},$$

де  $\binom{|t|}{t_1, \dots, t_n} = \frac{(t_1 + \dots + t_n)!}{t_1! \dots t_n!}$  – мультиноміальний коефіцієнт, з Теорема 1 отримуємо такий наслідок.

**Наслідок.** Для всіх натуральних  $n$ :

$$\sum_{t_1+2t_2+\dots+nt_n=n} (-1)^{|t|} \binom{|t|}{t_1, \dots, t_n} A_0^{t_1}(3,1) A_1^{t_2}(3,1) \dots A_{n-1}^{t_n}(3,1) = \sum_{i=0}^n \frac{(-1)^i i}{2n-i} \binom{3n-1-2i}{n-i},$$

$$\sum_{t_1+2t_2+\dots+nt_n=n} \binom{|t|}{t_1, \dots, t_n} A_0^{t_1}(3,1) A_1^{t_2}(3,1) \dots A_{n-1}^{t_n}(3,1) = \sum_{i=0}^n \frac{n-i}{n+2i} \binom{n+2i}{i},$$

$$\sum_{t_1+2t_2+\dots+nt_n=n} (-1)^{|t|-1} \binom{|t|}{t_1, \dots, t_n} A_1^{t_1}(3,1) A_2^{t_2}(3,1) \dots A_n^{t_n}(3,1) = \frac{1}{n} \binom{3n-2}{n-1},$$

$$\sum_{t_1+2t_2+\dots+nt_n=n} \binom{|t|}{t_1, \dots, t_n} A_1^{t_1}(3,1) A_2^{t_2}(3,1) \dots A_n^{t_n}(3,1) = \frac{1}{n} \sum_{i=1}^n i \binom{3n}{n-i},$$

де підсумовування здійснюється за усіма цілими числами  $t_i \geq 0$ , які є розв'язками діофантового рівняння  $t_1 + 2t_2 + \dots + nt_n = n$ .

### Список використаних джерел

1. Goy T., Shattuck M. Determinant formulas of some Toeplitz–Hessenberg matrices with Catalan entries. *Proceedings of the Indian Academy of Sciences: Mathematical Sciences*. 2019. V. 49(2). P. 87–94.
2. Koshy T. Catalan numbers with applications. Oxford: Oxford University Press, 2009. 440 p.
3. Lin C.-H. Some combinatorial interpretations and applications of Fuss–Catalan numbers. *International Scholarly Research Notices*. 2011. V. 2011. Article ID 534628.

## ВЛАСТИВОСТІ ТА ЗАСТОСУВАННЯ КОМПЛЕКСНОЇ ПОСЛІДОВНОСТІ ГОРАДАМА

Яворський Любомир,  
IV курс ОР бакалавр,  
факультет математики та інформатики.  
Науковий керівник – Гой Т.П.,  
кандидат фізико-математичних наук, доцент.

Послідовність Горадама визначається загальним рекурентним співвідношенням другого порядку в комплексній площині, залежним від чотирьох комплексних параметрів (двох початкових значень і двох коефіцієнтів рекурсії). Ця числова послідовність досліджується вже понад 60 років, однак все ще відкриваються її нові властивості та застосування. Багато результатів, нових концепцій і застосувань, натхненних цим напрямком досліджень, узагальнені у оглядовій статті [3].

Для довільних комплексних чисел (параметрів)  $a, b, p, q$ , послідовність Горадама  $(H_n)_{n \geq 0}$  задається рекурентно:

$$H_0 = a, \quad H_1 = b, \quad H_n = p H_{n-1} + q H_{n-2}, \quad n \geq 2. \quad (1)$$

Невеликі варіації параметрів можуть різко вплинути на орбіти послідовності, створюючи численні візерунки: періодичні, конвергентні, дивергентні або щільні в межах одновимірних кривих. Ми досліджуємо послідовності Горадама, орбіта яких є щільною в межах  $2D$  області комплексної площини, а комплексний аргумент рівномірно розподілений на інтервалі.

Багато класичних цілочислових послідовностей можна отримати як окремі випадки послідовності (1): числа Фібоначчі для  $(a, b) = (0, 1)$  і  $(p, q) = (1, 1)$ , числа Люка для  $(a, b) = (2, 1)$  і  $(p, q) = (1, 1)$ , числа

Пелля для  $(a, b) = (0, 1)$  і

$(p, q) = (2, 1)$ , числа Якобсталя  $(a, b) = (0, 1)$  і  $(p, q) = (1, 2)$  та інші. Ці та понад 370 тисяч інших послідовностей включені до Он-лайн енциклопедії цілочислових послідовностей, де також можна відшукати їхні численні властивості та застосування [4]. На відміну від класичних цілочислових послідовностей, які зазвичай досліджуються за допомогою алгебраїчних або комбінаторних властивостей, орбіти комплексних послідовностей Горадама можуть бути нанесені на комплексну площину для отримання безлічі цікавих геометричних моделей.

Члени послідовності Горадама можуть бути записані також явно за допомогою нулів  $z_1$  і  $z_2$  (їх називають генераторами) характеристичного многочлена  $x^2 - px - q$ . Вони пов'язані з  $p$  і  $q$  співвідношеннями  $p = z_1 + z_2$  і  $q = -z_1z_2$ , а у випадку  $z_1 \neq z_2$  маємо

$$H_n = Az_1^n + Bz_2^n, \quad (2)$$

де

$$A = \frac{az_2 - b}{z_2 - z_1}, \quad B = \frac{b - az_1}{z_2 - z_1}. \quad (3)$$

Формула (3) дозволяє охарактеризувати і перелічити періодичні орбіти Горадама, отримані коли

$z_1 = e^{2\pi p_1 k_1^{-1} i}$  і  $z_2 = e^{2\pi p_2 k_2^{-1} i}$  є різними коренями одиниці, а  $p_1, p_2, k_1, k_2$  – натуральні числа.

Неперіодичні моделі Горадама представлені в [1] з прикладами орбіт, щільних в межах одновимірних кривих, або двовимірних областей комплексної площини.

Природним, але менш вивченим узагальненням є послідовності Горадама третього порядку, визначені співвідношенням

$$W_0 = a, \quad W_1 = b, \quad W_2 = c, \quad W_n = pW_{n-1} + qW_{n-2} + rW_{n-3}, \quad n \geq 3,$$

де  $a, b, c$  і  $p, q, r$  – довільні комплексні числа. Точні формули та властивості цієї послідовності наведені в [1].

Ми проаналізували певні послідовності Горадама другого та третього порядку, орбіти яких є щільними в межах двовимірної області комплексної площини, що представляє собою кільце між двома колами з центром у початку координат радіусів  $\|A\| - \|B\| = R_1 < R_2 = \|A\| + \|B\|$ , де  $A, B$  визначені в (3). Послідовність комплексних аргументів у цих випадках розташована на інтервалі

$[-\pi, \pi]$  і масштабується до інтервалу  $[0, 1]$ .

Нехай  $U(z_0; r_1, r_2) = \{z \in \mathbf{C} \mid r_1 < |z| < r_2\}$ . Якщо  $z_1 \neq z_2$ , то орбіта послідовності (1) буде збігатися, коли  $\max\{|z_1|, |z_2|\} < 1$ , розбігатися, у випадку  $\max\{|z_1|, |z_2|\} > 1$  і буде стабільною, коли  $\max\{|z_1|, |z_2|\} = 1$ .

Для зручності генератори  $z_1, z_2$  і коефіцієнти  $A$  і  $B$ , визначені (3), можна параметризувати:

$$z_1 = e^{2\pi x_1 i}, \quad z_2 = e^{2\pi x_2 i}, \quad A = R_1 e^{i\phi_1}, \quad B = R_2 e^{i\phi_2},$$

де  $i = \sqrt{-1}$ . Тоді члени послідовності Горадама можна представити у полярній формі, а саме:

$$H_n = r_n e^{i\theta_n} = Az_1^n + Bz_2^n = R_1 e^{i(\phi_1 + 2\pi n x_1)} + R_2 e^{i(\phi_2 + 2\pi n x_2)},$$

де  $x_1, x_2, \phi_1, \phi_2, R_1, R_2, \theta_n, r_n$  є дійсними числами, причому  $R_1, R_2, r_n \geq 0$ .

Наведена нижче умова з [2] забезпечує щільність орбіт у двовимірній області.

**Теорема 1.** Нехай  $a, b \in \mathbf{C}$  і  $x_1, x_2 \in \mathbf{R}$ . Якщо  $1, x_1, x_2$  є лінійно незалежними, то послідовність Горадама з генераторами  $z_1 = e^{2\pi i x_1}$ ,  $z_2 = e^{2\pi i x_2}$  і початковими умовами  $w_0 = a$  і  $w_1 = b$  є щільною на множині

$U(0; \|A\| - \|B\|, \|A\| + \|B\|)$ , де  $A$  і  $B$  визначаються формулами (3).

Список використаних джерел

1. Andrica D., Bagdasar O. Recurrent sequences: key results, applications, and problems. New York: Springer, 2020. 410 p.
2. Bagdasar O., Chen M., Dragan V., Ivanov I. G., Popa I.-L. On Horadam sequences with dense orbits and pseudo-random number generators. *Mathematics*. 2023. Vol. 11(5). Article 1244.
3. Larcombe P. J., Bagdasar O., Fennessey E. J. Horadam sequences: a survey. *Bull. Inst. Combin. Appl.* 2013. Vol. 67. P. 49–72.
4. Sloane N. J. A. (editor). The On-Line Encyclopedia of Integer Sequences. Published electronically. URL: <https://oeis.org>, 2023.

# СЕКЦІЯ ФІЗИЧНИХ НАУК

## ТЕРМОДИНАМІЧНИЙ МЕТОД АНАЛІЗУ ДЕФЕКТНОЇ ПІДСИСТЕМИ КРИСТАЛІВ

Бабінчук Любов,  
ІІІ курс ОР бакалавр, фізико-технічний факультет.  
Науковий керівник – Горічок І.В.,  
доктор фізико-математичних наук, професор.

Дефекти у кристалах – це порушення ідеальної кристалічної структури, які можуть виникати під час процесу формування кристала або через зовнішні впливи, такі як температурні зміни, радіація або механічний вплив. Дефекти можуть бути різного типу, зокрема, точкові дефекти (хімічні домішки, вакантні вузли ґратки та атоми впровадження чи заміщення), лінійні дефекти (дислокації), двовимірні (поверхневі дефекти) та тривимірні (включення інших фаз, пори та ін) дефекти. Деякі важливі властивості кристалів зумовлені настільки ж дефектами, як і природою первинного кристалу. Найбільший вплив на властивості напівпровідників здійснюють точкові дефекти. При вирощуванні кристалів, особливо великих, важко контролювати процеси дефектоутворення. Тому для отримання матеріалу з заданими властивостями, які необхідні для створення напівпровідникових приладів, проводять післяростову обробку попередньо вирощених кристалів. Одним з методів такої обробки є двотемпературний відпал, в процесі якого кристал при високих температурах витримується деякий час у парі певних хімічних елементів. Тому важливою задачею матеріалознавства є визначення концентрації дефектів та встановлення їх впливу на параметри кристалів при двотемпературному відпалі.

Серед відомих методів розрахунку концентрацій точкових дефектів часто використовується метод, що ґрунтується на мінімізації термодинамічного потенціалу Гіббса системи, як функції від концентрації дефектів. Рівноважні концентрації точкових дефектів у кристалі при двотемпературному відпалі визначаються з термодинамічної умови рівноваги в гетерогенній системі при заданих тиску  $P$  і температурі  $T$  – рівності хімічних потенціалів кожного  $i$ -го компонента у всіх фазах системи (кристалі  $s$  та газі  $g$ ) [1]. Зокрема, для кристалів  $CdTe$  умова рівноваги буде описуватись такою системою рівнянь:

$$\begin{aligned} -\mu_{V_{Cd}}^s &= \mu_{Cd}^g & \mu_{Cd_i}^s &= \mu_{Cd}^g \\ -\mu_{V_{Te}}^s &= \mu_{Te}^g & \mu_{Te_i}^s &= \mu_{Te}^g \\ \mu_{V_{Te}}^s + \mu_{Cd}^g &= \mu_{Cd_{Te}}^s, & \mu_{V_{Cd}}^s + \mu_{Te}^g &= \mu_{Te_{Cd}}^s \end{aligned} \quad (1)$$

де  $\mu_i^{s(g)}$  – хімічний потенціал  $i$ -го компонента ( $i = Cd, Te$ ) у парі  $g$  чи кристалі  $s$ .

Хімічний потенціал газу:

$$\mu^g = kT \ln P + \mu_0. \quad (2)$$

Для одноатомного газу  $Pb$  ( $Cd$ ):

$$\mu_0 = kT(-\ln(kT) + \ln(h^3 / (2\pi mkT)^{3/2})). \quad (3)$$

Для двоатомного газу  $Te_2$ :

$$\mu_0 = kT(-\ln(kT) + \ln(h^3 / (2\pi mkT)^2) + \ln(h^2 / 8\pi^2 IkT) + \ln(hv / kT)) \quad (4)$$

$m$  – маса атома чи молекули,  $I = ml^2$  – момент інерції молекули,  $l$  – відстань між ядрами молекули,  $\nu$  – внутрішня частота коливань молекули.

Для визначення хімічних потенціалів дефектів, що дорівнюють хімічному потенціалу компоненту взятому зі знаком «+» або «-», у кристалі використовується процедура диференціювання енергії Гіббса  $G$  по концентрації дефекту. У загальному вигляді він може бути виражений наступним чином [1]:

$$\mu_{D_i}^s = E_i + F_{vib,i} - kT \ln \left( \frac{N_j - \sum [D]}{[D_i]} \right) + \left[ n \left( \frac{E_c}{kT} - \ln \left( \frac{N_c - n}{n} \right) \right) + p \left( \frac{E_v}{kT} + \ln \left( \frac{N_v - p}{p} \right) \right) \right] \times \frac{kT \cdot Z_i}{\sqrt{(\sum Z[D])^2 + 4N_c N_v \exp(-E_g / kT)}} \quad (5)$$

Тут  $E_i$  – енергія утворення дефекту,  $F_{vib}$  – вільна коливна енергія дефекту,  $[D]$  – концентрація дефекту  $D$ ,  $N_j$  – концентрація вузлів, у яких може утворитися дефект,  $n$  та  $p$  – концентрації електронів та дірок,  $E_c$ ,  $E_v$  – енергія дна зони провідності та стелі валентної зони,  $N_c$ ,  $N_v$  – густина станів у зоні провідності та у валентній зоні відповідно;  $E_g$  – ширина забороненої зони,  $Z_i$  – зарядовий стан дефекту.

Енергії утворення однократно та двократно іонізованих дефектів визначено згідно:

$$E_1 = E_0 - \frac{Z}{|Z|} \varepsilon_1; \quad E_2 = E_0 - \frac{Z}{|Z|} (\varepsilon_1 + \varepsilon_2), \quad (6)$$

де  $E_0$  – енергія утворення нейтрального дефекту,  $Z$  – зарядовий стан дефекту,  $\varepsilon_1$ ,  $\varepsilon_2$  – перший та другий енергетичні рівні утвореного дефекту.

Зміна вільної коливної енергії кристалу при утворенні дефекту:

$$F_{vib} = \pm \left\{ 3kT \ln \left( \frac{T_0}{T} \right) - kT \right\} + x \cdot 3kT \ln \left( \frac{\omega}{\omega_0} \right). \quad (7)$$

$x$  – кількість атомів що змінили частоту своїх коливань з  $\omega_0$  на  $\omega$ .

Таким чином, кількісні розрахунки вимагають, крім фундаментальних параметрів кристала, значень енергії утворення нейтральних дефектів, енергії іонізації та зміни частоти в околі дефектів. Метод термодинамічних потенціалів є досить послідовним і ефективним теоретичним методом. Серед його переваг можна виділити фундаментальний підхід, універсальність (можливість застосування як для заряджених, так і нейтральних дефектів) та досить високу точність, особливо в умовах різних температур і тисків.

### Список використаних джерел

1. Прокопів В. В., Горічок І. В., Туровська Л. В. Термодинаміка реальних напівпровідникових кристалів : навчальний посібник. Івано-Франківськ : Видавництво «Плай» ЦІТ Прикарпатського національного університету імені Василя Стефаника, 2009. 100 с.

2. Прокопів В. В., Фочук П. М., Горічок І. В., Вержак Є. В. Опис процесів дефектоутворення у бездомішкових кристалах кадмій телуриду методом термодинамічних потенціалів. *Фізика і хімія твердого тіла*. 2007. Т. 8. № 2. С. 380-387.

3. Фреїк Д. М., Горічок І. В., Шевчук М. В., Туровська Л. В. Власні точкові дефекти у плюмбум телуриді на межі області гомогенності. *Фізика і хімія твердого тіла*. 2011. Т. 12, № 2. С. 378-388.

## **РЕАЛІЗАЦІЯ ІНФОРМАЦІЙНОЇ СИСТЕМИ ДЛЯ ПОШУКУ ТА ПЕРЕГЛЯДУ ЗАКЛАДІВ ХАРЧУВАННЯ НА ОСНОВІ ФРЕЙМВОРКУ NEXT.JS**

Білянський Андрій,  
І курс ОР магістр, фізико-технічний факультет.  
Науковий керівник – Грига В.М.,  
кандидат технічних наук, доцент.

Ідея створення інформаційної системи для закладів харчування виникла в січні 2022 року під час пандемії COVID-19. У ті часи було популярне використання QR-кодів для перегляду меню. Найчастіше посилання з QR-коду перенаправляло користувача на файл в форматі PDF, але ним було незручно користуватися на мобільних телефонах через розміри файлу: весь час треба було приближувати і прокручувати меню, щоб щось прочитати. І одного дня виникла ідея створити онлайн-меню, яке буде адаптованим для телефонів, і його можна буде легко переглядати. Меню повинно мати назву страви, опис, ціни, фотографії, тобто мати всю необхідну інформацію, щоб гість міг мати уявлення про те, що він буде замовляти. Цей сервіс отримав назву In-Phone [1], оскільки дозволяє виконувати всі дії з телефону (взаємодія із застосунком зі сторони гостя та закладу). Після запуску цієї інформаційної системи було прийнято рішення розширити функціонал, зробивши окрему інформаційну систему, призначену для пошуку та перегляду закладів харчування.

В роботі розроблено систему для пошуку та перегляду закладів харчування на основі фреймворку Next.js, яка дозволяє переглядати заклади харчування по містах, фільтрувати заклади за певними критеріями, переглядати детальну інформацію про заклад: фотографії, опис, контактну інформацію, графік роботи, меню, спеціальні пропозиції та відгуки.

Після проведених інтерв'ю із власниками закладів харчування, було зроблено висновок, що існуючі інструменти вимагають значних зусиль з обох сторін, щоб їх об'єднати, а люди витрачають в середньому 30 хвилин на те, щоб вибрати куди піти, враховуючи побажання всіх сторін: меню та ціни, інтер'єр та відгуки.

EatWu – це платформа, яка допоможе знайти заклад на будь-який смак та дасть відповідь на питання «Куди піти?» у кілька кліків, заощадити гроші та запросити нового гостя для бізнесу [2]. Дана платформа має наступні переваги: економія часу на пошуки закладів харчування, знаходження саме того, що прагне клієнт, отримання кешбеку з кожного відвідування та можливість його витратити в інших закладах, цільова аудиторія закладів, відстежування гостей, інтеграція всіх інструментів для онлайн-меню та доставки, зменшення витрат

на SMM до 40%. Для бізнесу – це новий канал залучення гостей, вартість якого нижча за прибуток.

Для реалізації інформаційної системи було вибрано фреймворк Next.js – це вебфреймворк з відкритим вихідним кодом, створений компанією Vercel, що дозволяє розробляти веб-додатки на основі React із рендерингом на стороні сервера та генерацією статичних веб-сайтів [3]. Також використано API сервісу QR-меню In-Phone, який розроблений за допомогою стеку MERN (MongoDB, Express, React, Node.js).

Приклад інтерфейсу: перегляд закладів у вибраному місті (рис. 1) і перегляд певного закладу (рис. 2).



Рис. 1. Перегляд закладів у вибраному місті



Рис. 2. Перегляд вибраного закладу

Розроблена система може бути застосована для пошуку закладів харчування за певними критеріями (місто, тип закладу, тип кухні, розташування закладу, наявність певних страв чи їх комбінацій і т.д.). Перевагами розробленої системи є простота користування, швидкість роботи. До недоліків можна віднести важкість підтримки актуальних даних.

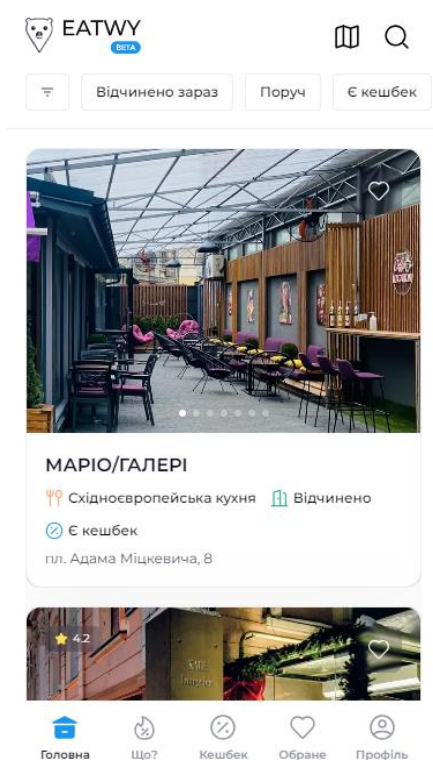
### Список використаних джерел

1. In-Phone. Все для розвитку в сфері HoReCa. URL: <https://in-phone.com>.
2. EatWy. Eat where you are. URL: <https://eatwy.com.ua/>.
3. Next.js URL: <https://uk.wikipedia.org/wiki/Next.js>.

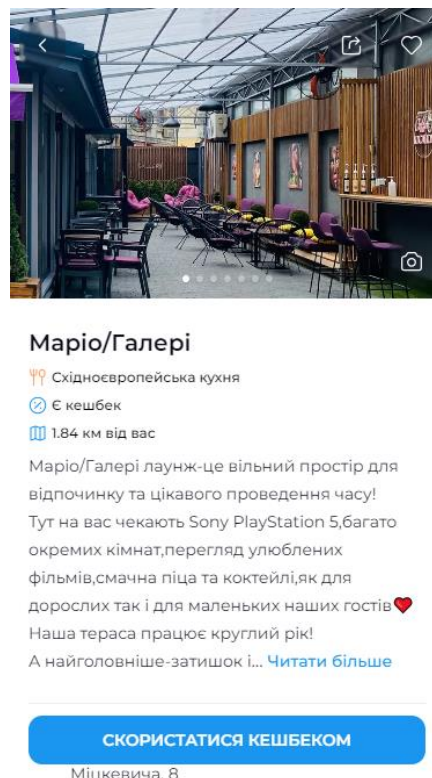

## ЗАХИСТ ВІД ВПЛИВУ ЕЛЕКТРОМАГНІТНОГО ВИПРОМІНЮВАННЯ РАДІОЧАСТОТНОГО ДІАПАЗОНУ

Галіціян Роман,  
II курс ОР бакалавр, фізико-технічний факультет.  
Науковий керівник – Поплавський О.П.,  
кандидат фізико-математичних наук, доцент.

Серед різних фізичних впливів довкілля, що чинять негативний вплив на організм людини, особливе місце посідають електромагнітні поля (ЕМП) з неіонізуючими властивостями, пов'язані з радіочастотним випромінюванням. Основними параметрами, що визначають ЕМП, є частота, довжина хвилі та швидкість поширення. Вони оточують нас усюди, їх випромінюють телевізійні вишки, лінії електропередач, побутові прилади, ретранслятори.

Персональні комп'ютери, відео- та дисплейні термінали генерують електростатичні поля та електромагнітне випромінювання широкого діапазону частот [1].

Дослідження вчених за останні 25 років показали, що ЕМП, створені технічними системами, навіть у сотні разів слабші природного поля Землі, можуть бути небезпечними для здоров'я людини. Якщо не змінити принципи побудови електронних та радіотехнічних систем, то тенденція їх розвитку і негативний вплив на біологічні системи на рівні дії полів можуть призвести до катастрофічного за своїми наслідками впливу на біосферу та людину.

Одними з шкідливих технічних систем для людського організму є дисплеї, сконструйовані на основі електронно-променевої трубки. Вони є джерелами електростатичного поля, рентгенівського, ультрафіолетового, інфрачервоного, видимого, низькочастотного, наднизькочастотного та високочастотного електромагнітного випромінювання що, в першу чергу, негативно впливають на центральну нервову систему, викликаючи головні болі, запаморочення, нудоту, депресію, відсутність апетиту, виникнення синдрому стресу, причому нервова система реагує навіть на короткі за тривалістю впливу чинники; послаблюється пам'ять, сприймання інформації, паморочиться голова, навалюється «безпричинна» втома. Щодо полів низької частоти: змінюється гормональний стан організму, порушуються біоструми мозку. Все це відображається на процесах навчання і запам'ятовування [2].

Обстеження осіб, що працюють з персональними комп'ютерами (ПК), показали, що при стажі роботи понад два роки, ослабленою виявляється діяльність головного мозку, у чоловіків спостерігається ослаблення статевої активності аж до повної імпотенції, безпліддя, стерильності. У вагітних жінок – викидні, народження ослаблених і хворих дітей, безпліддя [3].

Для зменшення впливу ЕМП на персонал та населення, яке знаходиться у зоні дії радіоелектронних засобів, потрібно вжити ряд захисних заходів. До їх числа можуть входити організаційні, інженерно-технічні та лікарсько-профілактичні. Вони зображені на рис. 1.



Рис. 1. Класифікація засобів захисту від електромагнітних випромінювань

Виключно важливе значення мають інженерно-технічні методи та засоби захисту: колективний (група будинків, район, населений пункт) локальний (окремі будівлі, приміщення) та індивідуальний (засоби індивідуального захисту використовують лише у тих випадках, коли інші захисні заходи неможливо застосувати або вони недостатньо ефективні)

Зменшення інтенсивності ЕМП може здійснюватись шляхом екранування джерел випромінювання металевими суцільними і сітчастими екранами. Густина потоку енергії в дальній зоні випромінювання  $W$ , в точці, віддаленій від нього на відстані  $r$ , визначається формулою:

$$W = \frac{P}{4\pi r^2}$$

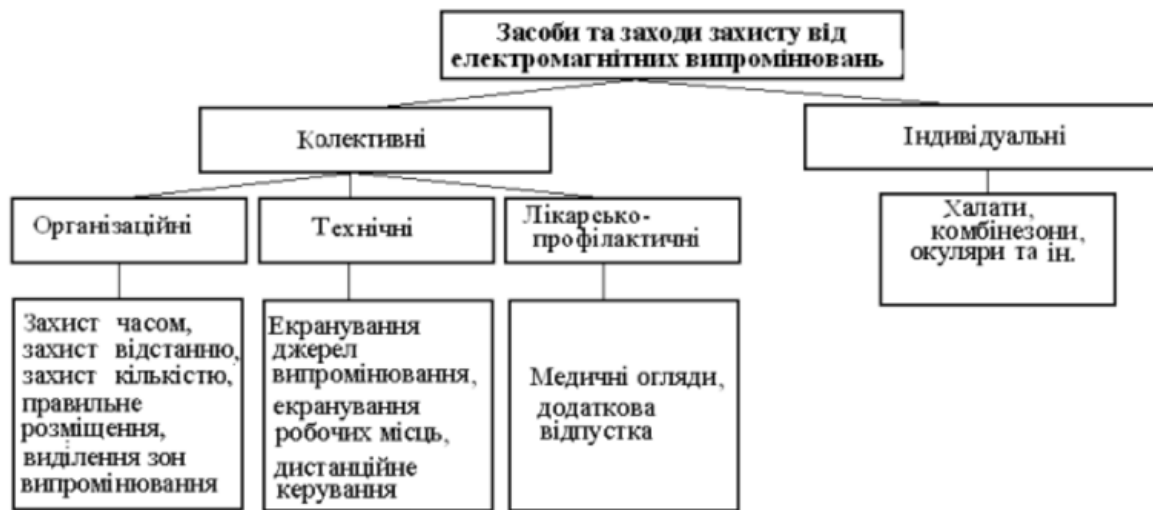
де  $P$  – потужність джерела випромінювання, Вт,  $r$  – відстань до джерела, м.

Для того, щоб не потрібно було робити екранування від випромінювання, величина  $W$  в даній точці не повинна перевищувати граничні значення густини потоку енергії, рівного для діапазону частот 300МГц – 300 ГГц (при 8-годинному робочому дню в умовах впливу електромагнітного поля):  $W = 0,25 \text{ Вт/м}^2$

### Список використаних джерел

1. Голінько В. І. Основи охорони праці: підручник. *Нац. гірн. ун-т. Д.* : НГУ, 2014. 271 с.
2. Кошель В. І., Поплавський О. П. Основи охорони праці : нуавчальний посібник. Івано-Франківськ, 2014.
3. Banik S., Bandyopadhyay S., Ganguly S. Bioeffects of microwave – a brief review. *Bioresour. Technol.* 2003.

# ШТУЧНИЙ ІНТЕЛЕКТ ЯК КАТАЛІЗАТОР РЕФОРМИ ФІЗИЧНОЇ ОСВІТИ

Герега Богдан,  
I курс ОР магістр, фізико-технічний факультет.  
Науковий керівник – Войтків Г.В.,  
кандидат педагогічних наук, доцент.

Традиційний підхід до навчання фізики часто пов'язаний із викладенням теоретичного матеріалу, розв'язуванням задач із підручників та виконанням лабораторних робіт. Хоча ці методи мають свої переваги, вони іноді не можуть ефективно залучити всіх учнів, особливо тих, хто міг би отримати користь від більш практичного, візуального стилю навчання. Крім того, матеріально-технічні обмеження, такі як брак ресурсів та обладнання, можуть обмежити практичний досвід, який має вирішальне значення для засвоєння складних фізичних понять. Штучний інтелект (ШІ) обіцяє революціонізувати фізичну освіту, подолавши ці традиційні бар'єри. Технології штучного інтелекту пропонують динамічний, інтерактивний та персоналізований досвід навчання, який може адаптуватися до індивідуальних потреб учнів, потенційно трансформуючи освітній ландшафт [3].

Незважаючи на те, що штучний інтелект досяг значних успіхів у вдосконаленні освіти з фізики, весь потенціал розмовних технологій, керованих штучним інтелектом, ще не повністю усвідомлений і реалізований. Концепція створення чат-додатків на основі ШІ, які імітують дискусії з такими відомими фізиками, як Альберт Ейнштейн або Марія Кюрі, являє собою революційний підхід до навчання. Ці додатки можуть забезпечити здобувачам освіти ефект занурення, дозволяючи їм брати участь у глибоких, змістовних розмовах про фізичні теорії та історичні наукові перспективи. Крім того, розробка чат-додатку зі штучним інтелектом, який допомагатиме учням розв'язувати фізичні задачі та відповідатиме на запити на вимогу, може докорінно змінити спосіб взаємодії учнів з предметом. Оскільки ці новаторські програми зі штучним інтелектом мають трансформувати фізичну освіту, важливо заглибитися в конкретні технології, які вже мають значний вплив у галузі освіти з фізики.

## **1. Інтерактивні симуляції та віртуальні лабораторії**

Інтерактивні симуляції та віртуальні лабораторії є значним проривом у освіті, дозволяючи учням експериментувати з фізичними поняттями у контрольованому віртуальному середовищі. Ці інструменти працюють на основі штучного інтелекту, адаптуючи сценарії на основі введених користувачем даних і забезпечуючи зворотний зв'язок у реальному часі, покращуючи результати навчання.

Одним із яскравих прикладів є проект PhET [1], що використовує штучний інтелект для створення цікавого ігрового середовища, де учні можуть маніпулювати змінними і бачити ефекти в режимі реального часу без проблем безпеки, характерних для традиційних лабораторій. Ці симуляції охоплюють широкий спектр тем з фізики, від квантових явищ до класичної механіки, роблячи складні концепції більш доступними і зрозумілими.

## **2. Адаптивні навчальні платформи**

Адаптивні навчальні платформи використовують штучний інтелект для адаптації навчального контенту до індивідуальних потреб кожного учня, оптимізуючи процес навчання. Ці платформи аналізують відповіді учнів і їхні навчальні звички, щоб скоригувати складність і тип представленого контенту, гарантуючи, що кожен учень отримає інструкції, які не будуть ні занадто складними, ні занадто простими.

Яскравим прикладом є використання додатку Socratic від Google у навчанні фізики [4]. Додаток використовує штучний інтелект, щоб допомогти учням зрозуміти фізичні концепції, відповідаючи на запитання з поясненнями і відповідними ресурсами. Він адаптується до прогресу учня, пропонуючи персоналізовані шляхи проходження навчальної програми, що може бути особливо корисним при опануванні складних тем, таких як термодинаміка та електромагнетизм.

## **3. Автоматизовані інструменти оцінювання**

Автоматизовані інструменти оцінювання революціонізують те, як викладачі оцінюють успішність і розуміння учнями фізики. Ці інструменти використовують штучний інтелект для автоматичного оцінювання завдань та іспитів, забезпечуючи миттєвий зворотній зв'язок, що є важливим для навчання.

Прикладом такої інновації є Gradescope, який використовує штучний інтелект для оцінювання різноманітних відповідей – від запитань з декількома варіантами відповідей до детальних висновків і розв'язання проблем [2]. Алгоритми штучного інтелекту Gradescope тренуються на численних прикладах, щоб точно оцінювати і надавати конструктивний зворотний зв'язок навіть на складні фізичні задачі, що значно покращує процес навчання і викладання в освітніх установах.

## **4. Машинне навчання для персоналізованих траєкторій навчання**

Машинне навчання (ML), підмножина штучного інтелекту, особливо вправно виявляє закономірності та робить прогнози на основі великих масивів даних. У контексті освіти з фізики алгоритми ML аналізують дані про успішність учнів, щоб передбачити результати навчання і запропонувати оптимальні навчальні траєкторії, пристосовані до індивідуальних потреб. Така персоналізація допомагає максимізувати ефективність і результативність навчання, адаптуючи навчальний контент до швидкості і стилю навчання кожного учня.

Переконливим прикладом ML в дії є платформа Knewton Alta [5]. Вона пропонує адаптивні технології навчання, спеціально розроблені з урахуванням індивідуальних стилів і темпів навчання. Платформа постійно оцінює успішність учнів з різних тем фізики, щоб виявити сильні та слабкі сторони. Потім вона коригує навчальну програму в режимі реального часу, зосереджуючись на областях, які потребують більшої уваги, і посилюючи ті, в яких учень досягає успіху. Такий динамічний підхід гарантує, що кожен учень отримує дійсно персоналізовану навчальну подорож, що є критично важливим для таких складних предметів, як фізика.

## **5. Доповнена реальність (AR) і віртуальна реальність (VR) у навчанні фізики**

Технології доповненої і віртуальної реальності дозволяють учням візуалізувати і взаємодіяти з тривимірними моделями фізичних систем, від атомних

структур до галактик, забезпечуючи глибше розуміння законів і принципів фізики.

Одним з інноваційних застосувань є використання HoloLens від Microsoft для вивчення електромагнетизму [6]. Учні в HoloLens, можуть взаємодіяти з віртуальними магнітними полями та електричними компонентами, маніпулюючи ними у спільному віртуальному просторі, щоб побачити наслідки своїх дій у реальному часі. Така безпосередня взаємодія з віртуальними явищами не лише підвищує зацікавленість і мотивацію, але й допомагає зрозуміти абстрактні поняття, які часто важко засвоїти за допомогою традиційних методів навчання.

Інтеграція штучного інтелекту в освіту з фізики – це не просто вдосконалення, а революційний крок, який змінює спосіб викладання та вивчення предмета. Технології штучного інтелекту, такі як інтерактивні симуляції, адаптивні навчальні платформи, автоматизовані інструменти оцінювання та розширене використання алгоритмів машинного навчання, пропонують безпрецедентний за масштабами та ефективністю персоналізований та захоплюючий навчальний досвід. Оскільки штучний інтелект продовжує розвиватися, його потенціал для подальшого реформування освітніх систем залишається величезним.

#### **Список використаних джерел**

1. Adams, W. K. Student engagement and learning with PhET interactive simulations. 2010. *Il nuovo cimento C*, 33(3), 21-32.

2. Atwood, S. A., & Singh, A. Improved pedagogy enabled by assessment using gradescope. 2018. URL: [https://www.researchgate.net/publication/344816181\\_Improved\\_Pedagogy\\_Enabled\\_by\\_Assessment\\_Using\\_Gradescope](https://www.researchgate.net/publication/344816181_Improved_Pedagogy_Enabled_by_Assessment_Using_Gradescope).

3. Mahligawati, F., Allanas, E., Butarbutar, M. H., & Nordin, N. A. N. Artificial intelligence in Physics Education: a comprehensive literature review. *Journal of Physics: Conference Series*. 2023. Vol. 2596, No. 1, p. 012080.

4. Jayasinghe, S. C. The Ultimate AI app for learning: Socratic by Google. *Medium*. 2023. URL: <https://medium.com/geekculture/the-ultimate-ai-app-for-learning-socratic-by-google-4a3784060d08>

5. Jones, A., & Bomash, I. Validating mastery learning: assessing the impact of adaptive learning objective mastery in Knewton Alta. *Artificial Intelligence in Education: 19th International Conference, AIED 2018*. London, UK. 2018. Proceedings, Part II 19. pp. 433-437.

6. Strzys, M. P., Kapp, S., Thees, M., Klein, P., Lukowicz, P., Knierim, P., ... & Kuhn, J. Physics holo. lab learning experience: using smartglasses for augmented reality labwork to foster the concepts of heat conduction. *European Journal of Physics*. 2018. 39(3). URL: <https://iopscience.iop.org/article/10.1088/1361-6404/aaa8fb/meta>.

## РОЗРАХУНОК ТЕРМОЕЛЕКТРИЧНОЇ ЯКОСТІ МАТЕРІАЛІВ ГРУПИ А4В6

Гринів Іван,  
IV курс ОР бакалавр, фізико-технічний факультет.  
Науковий керівник – Горічок І.В.,  
доктор фізико-математичних наук, професор.

Важливою задачею термоелектричного матеріалознавства є теоретичний розрахунок екстремальних значень термоелектричної добротності матеріалів  $ZT$  ( $Z = \alpha^2 \sigma / k$ ,  $T$  – абсолютна температура,  $\alpha$  – коефіцієнт термо-ЕРС,  $\sigma$  – питома електропровідність,  $k$  – коефіцієнт теплопровідності). Першочергове знання таких параметрів дає можливість визначити, чи варто працювати з даним матеріалом для отримання заданого  $ZT$ , чи більш доцільно для цього використати іншу матрицю. Термоелектрична добротність може бути представлена у вигляді [1]:

$$ZT = \frac{A}{B+C}.$$

Тут доданки  $A$  та  $C$  є функціями хімічного потенціалу носіїв у матеріалі, а доданок  $B$  – функцією фундаментальних параметрів матеріалу.

Практичну цінність становить задача знаходження максимуму величини  $ZT$  як функції параметрів на які можна впливати при отриманні чи обробці матеріалу. Так зокрема, хімічний потенціал носіїв легко може змінюватись шляхом легування донорною чи акцепторною домішками. На відміну від доданків  $A$  і  $C$ , у доданок  $B$  входять параметри, на більшість з яких вплинути значно складніше:

$$B = \frac{k_{lat}}{k^2 \cdot \frac{(2m_{d,0}kT)^2}{3\pi^2\hbar^3} \cdot \tau_0(T) \cdot T}.$$

Тут  $k_{lat}$  – граткова складова коефіцієнта теплопровідності,  $k$  – стала Больцмана,  $m_{n,0}$  – ефективна маса носіїв на дні зони,  $m_{d,0}$  – ефективна маса густини станів на дні зони,  $\tau_0$  – стала часу релаксації носіїв. З перелічених параметрів лише граткова складова коефіцієнта теплопровідності може бути відносно легко модифіковано, наприклад, створенням у кристалів дефектів різної природи. Обернена до  $B$  величина називається термоелектричною якістю матеріалу. Високі значення термоелектричної якості матеріалу є передумовою для досягнення високих значень  $ZT$  (за умов коректної оптимізації хімічного потенціалу носіїв заряду), а детальний аналіз даного параметра ( $1/B$ ) є першим етапом аналізу придатності того чи іншого напівпровідникового матеріалу до використання у якості термоелемента.

### Список використаних джерел

1. O. Khshanovska, T. Parashchuk, I. Horichok. Estimating the upper limit of the thermoelectric figure of merit in n- and p-type PbTe. *Materials Science in Semiconductor Processing*. V. 160, 15 June 2023, 107428.

## ПОНЯТТЯ «КРАФТУ» ЯК АРХЕТИПНА ОСНОВА АКТИВНОСТІ У ФІЛОСОФІЇ ТА ФІЗИЦІ

Долішній Віктор,  
ІІІ курс ОР бакалавр, фізико-технічний факультет.  
Науковий керівник – Макарова А.О.,  
кандидат філософських наук, доцент.

Фізика як наука є незамінним інформаційно-понятійним полем формування людських уявлень про оточуючий світ. Категоріальні визначення, напрацьовані фізикою, формулюються у вигляді законів і записуються математично-символічними знаками, що точно вимірюють та відображають кількісно якісні зміни у реальності. Проте ці визначення, нажаль, можна критикувати з однієї причини: вони зазвичай не залучають досвіду та рекомендацій філософії як «метафізики» та історії філософії як скарбниці текстів мислителів, що цікавилися «природою речей» аналітичним, а не експериментальним чином. Переведення дискусії про взаємовідношення «фізики» та «філософії» у площину протиставлення «індуктивного» («практичного», «емпіричного», секуляризаційного) та «дедуктивного» («умоглядного», «метафоричного», спекулятивного) способів виведення висновків все ще зупиняє розробку методології інтегруючого знання про «світ і місце в ньому людини» з позиції трансформацій реальності у ХХІ столітті. «Філософія науки» не справляється з цим прямим завданням, багатозарово заплутуючись у безлічі своїх інтерпретацій [1]. Необхідно створити інтегруючий філософсько-фізичний «глосарій», який би дав змогу через співставлення термінологій обох наук виявити суть досліджуваних ними окремо (з різних точок зору) фізичних явищ. Одним з них – засадничим, формоутворюючим для дослідження «реальності» є поняття «сили», яке німецькою звучить як *kraft*. «Труднощі перекладу» цього терміну виходять за межі філологічних студій [2] і виринають у незвичній філософській сфері «архетипіки».

Почнемо з того, що в українській транскрипції слово «крафт» подається як виключно застосовне до «ремісничого» «рукоділья» [3], а запит «*kraft force*» веде до конкретної механічної техніки. Тимчасом, наприклад, запис у «Філософському щоденнику» українського філософа ХІХ століття Памфіла Юркевича відновлює науковий статус-кво стосовно цього терміну: «Сила (Крафт) – Шопенгауєрівське поняття сили є тим, що забезпечує філософії її місце в ділянці природничої науки. Сила – це те, що надає основу причинності, тобто активності. Електрика, наприклад, не є лише явищем тертя двох тіл, вона радше передбачає певну здатну до збудження природу, яка в стані тертя проявляє себе як це явище. Між спогляданням умов електрики й спогляданням самого феномена пролягає нескінченність» [4, с. 715]. Якщо поєднати цю нотатку одного з багатьох філософів, що цікавилися «силою» як «крафтом» із варіаціями словосполучень цього терміну німецькою мовою («сила: некваліфікована робоча сила – *unqualifizierte Arbeitskräfte*; Велика фізична сила – *Reichlich körperliche Kraft*; кваліфікована робоча сила – *qualifizierte Arbeitskräfte*; союзницька сила – *alliierte Kraft*; сила тиску – *Druckkraft*; рушійна сила успіху – *treibende Kraft des Erfolgs*;

підйомна сила – Hubkraft; сила швидкої реакції – schnelle Reaktionskraft; проникаюча сила – durchdringende Kraft» [5]), актуалізується значення «творчого зусилля», або «зусилля з творення» – і вектор цього зусилля прокладається як у сферу «поза-людського», так і «людського»: «що вгорі, те і внизу».

Це аж ніяк не суперечить так званим «містичним трактуванням», які критиковані з боку точних наук за «фантастичність». Наприклад, «у онтології Г. Сковороди невидимий світ (Бог) є первинним. Бог не лише створив видимий світ, він його пронизує і утримує. У таких міркуваннях дехто з дослідників ладний вбачати пантеїзм – ототожнення Бога й природи. Але якщо це й можна вважати пантеїзмом, то пантеїзмом з вираженою печаттю ідеалістичного платонізму. Ось як говорить Г.Сковорода про постійну підтримку божественною натурою натури створеної: «Ця то блаженніша натура, чи дух, весь світ, немов машинна вмілість годинникову на вежі машину в рух приводить і, за прикладом отця-опікуна, сама є буттям всьому створеному. Сама одушевлює, годує, розпоряджається, налагоджує, захищає і по своїй волі, яка є всезагальним законом, або статутом, зветься, знову в грубу матерію, або в багно, перетворює, а ми це називаємо смертю» [...]. Отже, блаженну, чи то невидиму натуру Г. Сковорода іменує духом і навіть «усім світом», водночас він називає її «буттям всьому створеному». Саме ця невидима натура визначає перетворення у видимому світі. Привертає увагу також негативне ставлення Г.Сковороди до матерії. Якщо дух пов'язує філософ із життям, то матерія – зі смертю. Власне, перетворення в грубу матерію є смертю» [6]. Йдеться, отже, про «зусилля утримання світу від розпаду, смерті, ентропії», про об'єднуючу силу, в якій насправді немає тенденційного протистояння між «матерією» та «духом», а є «співпраця різних проявів духу на підтримку (оживлення) матерії». Ця сила між іншим може бути представлена і у вигляді «архетипу» – як діяльнісної «спільної енергетичної платформи явищ», метафізичної засадничої «ідеї» як ментального «зразка», «шаблону» для створення («конструювання») речей «фізичного світу». Саме на висвітленні енергетичного (силового) потенціалу «архетипу» знаходиться точка перехрещення наукових поглядів «фізиків» і «ліриків». Цінність цього «забутого відкриття» підкреслюють такі суспільно важливі наукові дискусії, як діалог розробника теорії архетипів у науковій психології К.-Г. Юнга та фізика Вольфганга Паулі, описаний у книзі Девіда Ліндорфа (David Lindorff. Pauli and Jung: The Meeting of Two Great Minds. Quest Books; Reprint, 2009 edition (November 1, 2004). 299 pages). У характеристиці цієї переписки на сайті букселера [7] ми читаємо: «The pioneering work of Nobel prize-winning physicist Wolfgang Pauli led to developing the bombs that decimated Hiroshima and Nagasaki. Desperate over this outcome, Pauli sought help from the eminent depth psychologist, C.G. Jung. Their long correspondence provides the powerful and unique record of a mature scientist's inner journey. It also has had a tremendous impact on scientific and psychological thought ever since. Pauli and Jung is a lucid interpretation of Pauli's ideas and dreams that forcefully validates his belief in the inseparable union of science and spirituality. Far ahead of their time, Wolfgang Pauli and C.G. Jung both knew this union is essential for the future of humanity and the survival of the planet». Коротко кажучи, якби ця дискусія мала місце «до» застосування атомної бомби,



можливо, у майбутньому (тобто нашому «теперішньому») світ був би цілком інакшим.

Термінологія «архетипу» буде спільною і для «філософії» та «комп'ютерних наук» – тому, щоб вповні розкрити ці відмінності, для ВСЕБІЧНОЇ ОСВІЧЕНОСТІ і необхідно вивчати історію філософії та читати автентичні (авторські) філософські тексти не лише «фізікам», а й «комп'ютерникам». Цікаво в цьому контексті все ж, що «Крафт» (англ. craft) – це також і «хитрість». Тут набуває ваги інше значення – людиноцентричне («антропоцентричне» – «майстровий», «авторський»[3]), яке ВСТУПАЄ У ПРОТИРІЧЧЯ із техноцентричним тлумаченням. І тому саме зараз по-особливому чітко звучать філософські тези різних часів і народів, а реальність «штучного інтелекту» як безособової, безтілесної, проте дієвої (активної) сили, що творить реальність ХХІ століття, є ілюстрацією до важливості усвідомлення людством цих принципів.

### Список використаних джерел

1. Габович О, Кузнєцов В. Огляд сучасної філософії науки. *Філософська думка*. 2022. № 1. С. 115-133.
2. Ємельянова Д. В. Труднощі перекладу фізичних термінів на прикладі поняття «сила». *Закарпатські філологічні студії*. 2019. Вип. 9 Т. 2. С. 46-49.
3. Словотвір. Перекладаємо слово «крафтовий». URL: <https://slovotvir.org.ua/words/kraftovyi>. Дата звернення 10 березня 2024 року.
4. Юркевич Памфіл. Історія філософії права: Філософія права; Філософський щоденник. Вид. друге. Київ : Ред. журн. «Український Світ», 2000. – 756 с.
5. URL: <https://uk.englishlib.org/dictionary/uk-de/%D1%84%D1%96%D0%B7%D0%B8%D1%87%D0%BD%D0%B0+%D1%81%D0%B8%D0%BB%D0%B0.html>.
6. «Незвична» філософія Григорія Сковороди. URL: <https://www.oa.edu.ua/ua/info/news/2012/11-22-1> Дата звернення 10 березня 2024 року.
7. Pauli and Jung: The Meeting of Two Great Minds Paperback – November 1, 2004. URL: <https://www.amazon.com/Pauli-Jung-Meeting-Great-Minds/dp/0835608875>. Дата звернення 10 березня 2024 року.

## ВИКОРИСТАННЯ ТЕХНОЛОГІЇ КОЛАБОРАТИВНОГО НАВЧАННЯ У НАВЧАЛЬНОМУ ПРОЦЕСІ З ФІЗИКИ

Кос Інна,  
IV курс ОР бакалавр, фізико-технічний факультет.  
Науковий керівник – Войтків Г.В.,  
кандидат педагогічних наук, доцент.

З невідпинним розвитком людства виникає потреба у вдосконаленні методів навчання та залученні інтерактивних компонентів. Традиційні уроки з фізики відходять на другий план, адже сучасні технології потребують оновлених мето-

дик та практик викладання. Сучасні освітні тренди акцентують на необхідність оновлення підходів до викладання та навчання з метою відповідності вимогам часу. Одним із найбільш перспективних напрямків є колаборативне навчання, яке сприяє активній участі учнів у процесі навчання та спільного здобування знань. Відмінністю цього підходу є не лише спрямування та індивідуальний розвиток, але й формування спільної групової динаміки.

Колаборативне навчання сприяє розвитку важливих навичок співпраці, комунікації та роботи в команді, що є не менш важливим для успіху в сучасному світі, ніж отримання самих знань. Учні в процесі колаборації вчаться слухати інших, висловлювати свої думки, ділитись знаннями та допомагати один одному. Крім того, важливо зауважити, що учні, таким чином, отримують навички приймати рішення в групі, вирішувати конфлікти та досягати спільних цілей. Даний процес навчання набув широкого застосування на уроках іноземної мови, та слід зауважити, що на уроках фізики застосування такого методу зустрічається не так часто, хоча дидактика Нової української школи популяризує технології колаборативного навчання [5].

Термін «колаборативне навчання» (з англ. Collaborative learning) виник в Британії всередині ХХ століття. Під колаборацією слід розуміти такий процес навчання, в якому учні з різними здібностями та інтересами об'єднуються в групи для виконання завдань чи створення певного продукту. Партнерство у навчанні часто виявляється через тактику навчання, яка стає все більше поширеною. Вона передбачає, що учасники робочої групи розподіляють між собою завдання, при цьому кожен бере на себе відповідальність за певну проблему. Згодом отримані результати поєднуються для досягнення загальної мети. Важливо розрізнити «колаборативне навчання» від «кооперативного навчання», де співпраця передбачає лише розподіл завдань, а колаборативна співпраця включає взаємне залучення учасників до взаємодії для вирішення завдань [6].

Аналіз літератури та досліджень продемонстрував, що метод «колаборативного навчання» не є новим. Першими, хто згадували у своїх працях даний метод були Е. Мейсон, Ч. Джеймс? Л. Сміт. Серед українських науковців проблему використання колаборативного навчання в різних сферах досліджували О. Єгорова, С. Кожушко, О. Федоришин, І. Нестеренко, С. Пілішек, М. Лещенко.

Зокрема, І. Нестеренко у своїй статі стверджує, що сьогодні освітяни багатьох країн Європи та світу наголошують на тому, що одним із шляхів оновлення змісту освіти й навчальних технологій, узгодження їх із сучасними потребами, інтеграції до світового освітнього простору є орієнтація навчальних програм на колаборативне навчання. Дана технологія навчання вдосконалює традиційну систему і вносить зміни у зміст, форми навчання, сприяє розвитку соціальної та комунікативної компетентностей, що є важливими в сучасному світі, через предметні знання, вміння і навички учнів [4].

Застосування технології колаборативного навчання є успішним для уроків фізики, на яких присутні різні види експериментальних досліджень, які можна виконувати різними способами: з реальними приладами, з допомогою симуляцій, з допомогою цифрових платформ тощо [1]. Учні можуть працювати в групах для проведення експериментів різними способами та спільного аналізу

результатів. Кожна група може мати свій спосіб виконання експерименту, чи частину досліду, що зробить внесок у спільне дослідження та розуміння фізичного явища чи процесу, а після цього групи можуть обмінюватись своїми висновками та порівнювати результати. Взаємини між учасниками колаборативної групи детермінуються такими характеристиками: демократичність, рівноправність, автономність. Колаборативне навчання формує навички працювати в команді, обговорювати плани і результати у групі та з учителем [2]. Учасники груп мають можливість висловлювати свою думку та брати участь у прийнятті рішень.

У колаборативному навчанні учасники спільно працюють над роз'язанням завдань, обмінюються досвідом та навчальними матеріалами, що сприяє кращому засвоєнню знань [3]. Кожен учень має можливість внести свій внесок в процес навчання та взаємно навчатись разом з іншим. Це розвиває учнівську самостійність, адже вони мають змогу самостійно обирати шляхи вирішення задач та саморегулювати свою активність. Крім того, колаборативне навчання сприяє формуванню комунікативних навичок, розвитку критичного мислення та сприйняття різноманітних поглядів. Такий підхід допомагає створити сприятливу атмосферу для взємодтримки та взаєморозуміння серед учасників процесу. Щоб успішно застосовувати колаборативне навчання на уроках фізики, важливо чітко структурувати завдання для груп, забезпечити час для обговорення та спільної роботи, а також стимулювати активну участь кожного учня.

### Список використаних джерел

1. Бузько В. Л., Величко С. П. Впровадження навчально-дослідницьких завдань для формування пізнавального інтересу до фізики в учнів основної школи. *Наукові записки. Серія: Проблеми методики фізико-математичної і технологчної освіти*. Кіровоград, 2014. Вип. 5. Ч. 3. С. 132-138.

2. Лещенко М. П. Колаборативний підхід до розвитку ІКТ-компетентностей учителів і учнів загальноосвітніх навчальних закладів. *Інформаційні технології і засоби навчання*. 2012. №5 (31). URL: <http://www.journal.iitta.gov.ua>.

3. Курбатов Д. Кооперативне навчання як метод активізації пізнавальної діяльності учнів на уроках фізики. 2008. URL: [https://www.researchgate.net/publication/262770474\\_Kooperativne\\_navcanna\\_ak\\_metod\\_aktivizacii\\_piznavalnoi\\_dialnosti\\_ucniv\\_na\\_urokah\\_fiziki](https://www.researchgate.net/publication/262770474_Kooperativne_navcanna_ak_metod_aktivizacii_piznavalnoi_dialnosti_ucniv_na_urokah_fiziki).

4. Нестеренко І. Б. Колаборативне навчання як один із засобів інноваційно-творчого вдосконалення освітнього простору. *Інноваційна педагогіка*. 2019. Вип. 18. Т. 3. С. 488-490. URL: <https://api.dspace.khadi.kharkov.ua/server/api/core/bitstreams/e5d717e5-bf2c-4537-9ff2-91abf00b088e/content>.

5. Gilles R., Adrian F. Collaborative Learning: The social and intellectual Outcomes of Learning in Groups. London, 2003.

6. Barros E. Collaborative learning in the translation classroom: preliminary survey results. *The Journal of Specialised Translation*. 2011. № 16. P. 42–55.

## ФІЗИКА МАЙБУТНЬОГО У КОНТЕКСТІ ФІЛОСОФІЇ МАЙБУТНЬОГО (ЗА ТВОРОМ С. ЛЕМА «СОЛЯРИС»)

Крайнова Маргарита,  
II курс ОР бакалавр, фізико-технічний факультет.  
Науковий керівник – Макарова А.О.,  
кандидат філософських наук, доцент.

У майбутньому – осяжному та неосяжному – усе буде інакше. Проте, досягнення майбутнього, особливо у фізиці як науці, ґрунтуються на досягненнях минулого. Це чітко показує у своїй книзі «Фізика майбутнього» науковець зі світовим ім'ям у галузі теоретичної фізики, професор у Сіті-коледжі Нью-Йоркського університету Мічіо Кайку. Футуристика – це технології – ніби підкреслює він кожним розділом свого твору: «науковці – люди, які на ділі створюють майбутнє в лабораторіях, – надто зайняті революційними дослідженнями, щоб витрачати час на написання книжок про майбутнє для широкої публіки» [1, с. 21].

Навряд чи з цим твердженням погодилися би «практикуючі наукові фантасти-фізики» ХХ століття: Айзек Азімов, Артур Кларк, Тімоті Зан, Ніл Стівенсон та інші. У ХХІ столітті сам Мічіо Кайку у «Фізиці неможливого», на яку посилається на тій же сторінці, «описав, як найновіші відкриття у фізиці можуть зрештою зробити реальністю навіть найнеймовірніші сюжети з наукової фантастики». Із цим твердженням не погодився б і, до прикладу, український письменник-фантаст ХХІ століття Макс Кідрук, який у романі «Бот» та у його продовженні гранично чітко, цікаво і моторошно показав можливості нанотехнологій у контролі над реальністю. Показав у жанрі технотрилеру [2]. А як щодо жанру «технодрами», в якій події майбутнього пов'язані рівною мірою і з фізикою, і з лірикою у пропорції, яка змушує задуматися над вічною темою: хто є людина у змінній реальності – форма, думка, душа, спогад, свідомість, діяльність, вибір, самозречення?.. Який конфлікт справжній і болючіший – внутрішній – із власною совістю – чи зовнішній – із незрозумілим, чужим світом-потойбіччям, в якому спогади оживають і повертаються, щоб не покинути людину ніколи, щоб поступово перетворити її саму та її життя на подвоєний спогад, в якому є місце насолоді від возз'єднання і гіркоті від усвідомлення ілюзорності отриманого «дару»? Ця тема, багаторазово обіграна у різних варіаціях фантастами дальнього зарубіжжя (наприклад, Реєм Бредбері у «Марсіанських хроніках»), отримала репрезентацію і у творчості знаменитого польського письменника Станіслава Лема, львів'янина за місцем народження і навчання. У своїх численних фантастичних історіях він передбачив появу предметів та явищ, знаних у нашій з вами реальності як «планшети», «електронні книги», «аудіокниги», «смартфони», «Інтернет», «Google», «3D-друк»... «симуляція» та «віртуальна реальність» [3]. Саме точність «втрапляння» творчого генія Лема у матеріалізаційні можливості «майбутнього людини» змушує придивитися до гуманістичних ідей у його творчості. Чуттєвість та трагічність втрати близьких – втрати непоправної – очевидно резонує у його творі «Солярис» (1961 р.), в якому змодельована ситуація зіткнення у світі майбутнього, у принципово іншій

фізичній реальності, – людини із фантомом, породженим мислеобразами, зітканими з фактично наночастинок чужої планети основним її «жителем» – мислячим Океаном Солярисом. Фактично, цей образ стає модерним аналогом античного Логоса, а також відносить нас до теорії «ноосфери», сформульованої ще одним видатним українцем, біологом Володимиром Вернадським.

Мало констатувати, що «у далекому майбутньому головний герой прибуває на планету Солярис, яка вкрита океаном. Ця безкрая неозорість має інтелект, але він незрозумілий для людей. Праця присвячена одвічним пошукам та контактам із неземними цивілізаціями. У романі автор підняв тему філософсько-етичних проблем пізнання світу, людяності і, насамперед, відповідальності людини за свої вчинки як на Землі, так і за її межами» [4]. У творі, інкрустованому філософськими роздумами, увагу професійного фізика привертають описи не стільки переживань і виборів головного героя – це його персональна трагічна історія – а структури самого мислячого Океану, оскільки автор їх чітко диференціює, називає і деталізує їхні функції. При читанні тексту виникає стійка цікавість, звідки автор бере всі ці назви, які описані в «бібліотечно-протокольних» сценах так, ніби прочитані ним десь у паралельно реальних наукових звітах.

Можливість скласти річ з наночастинок існує вже зараз; це вже не фантастика – питання лише в об'ємі та стійкості такої структури. Прочитання роману «Солярис» стає своєрідним тренажером для людської свідомості – воно дозволяє змоделювати ситуацію можливої у майбутньому ФІЗИЧНОЇ зустрічі із Невідомим у його найнеймовірніших ФІЗИЧНИХ формах і... підготуватися до неї: знайти спосіб діалогувати з ним, змирившись (не ворогуючи) з неминучим. Це вміння, подане Лемом як прогностом через призму глибоких внутрішніх роздумів та розмов людини зі своєю душею як «тонкою матерією» (*як тут не згадати єгипетські поняття «ка» і «ба», стародавню індійську філософію злиття людського «Атмана» з «Брахманом» та античний міф про спробу Орфея оживити Еврідіку!*) дозволяє зустріти «повернення мертвих», про яке йдеться, зокрема, і у біблійному Апокаліпсисі, і яке обіцяє реалізуватися засобами віртуальної реальності та штучного інтелекту вже в найближчому майбутньому, **спокійно та виважено**. Адже історія технічних винаходів людства на всіх етапах засвідчує: головна небезпека не в тому, ЩО люди винаходять, а ЯК люди поведуться із тим, що винайшли. У ситуації можливої майбутньої зустрічі Людини із «Абсолютом» усвідомлення необхідності доброзичливого ставлення до світу, поваги до його правил, вміння зважити виклики та небезпеки і усунути їх як перепону до розвитку «спілкування» може таки забезпечити людині омріяне ЦАСЛИВЕ ЖИТТЯ. У творі Лема, принаймні, головним Героєм, який робить цей вибір, є не Солярис («простір варіантів»), а раціонально і позитивно мислячий астронавт, який вивчає можливості нової реальності не просто як закоханий, а як науковець.

### Список використаних джерел

1. Мічіо Кайку. Фізика майбутнього / пер. з англ. Анжела Кам'янець. Львів : Літопис, 2013. 432 с.

2. Бот (книга). URL: [https://uk.wikipedia.org/wiki/%D0%91%D0%BE%D1%82\\_\(%D0%BA%D0%BD%D0%B8%D0%B3%D0%B0\)](https://uk.wikipedia.org/wiki/%D0%91%D0%BE%D1%82_(%D0%BA%D0%BD%D0%B8%D0%B3%D0%B0)).

3. Станіслав Лем – світової слави польський письменник і філософ. URL: <https://msmb.org.ua/biblioressursi/bibliografiya/osobistosti/stanislav-lem-svitovoi-slavi-polysykyi-pisymennik-i-filosof/>.

4. Марися Тишкевич. Станіслав Лем: сьогодні дуже небезпечно бути людиною. Український інтерес. URL: <https://uain.press/blogs/stanislav-lem-sogodni-duzhe-nebezpechno-butyu-lyudynou-1336500>.

## РОЗРОБКА МОБІЛЬНОГО ПРИСТРОЮ ДЛЯ МОНІТОРИНГУ ФІЗИЧНОГО СТАНУ ПРИ РЕАБІЛІТАЦІЇ ХВОРИХ

Мартинюк Віталій,  
IV курс ОР бакалавр, фізико-технічний факультет.  
Науковий керівник – Павлюк М.Ф.,  
кандидат фізико-математичних наук, доцент.

В умовах зростаючої потреби в ефективній медичній допомозі, особливо у період військового конфлікту, розробка мобільного пристрою для моніторингу фізичного стану під час реабілітації хворих стає важливим завданням. Такий пристрій може покращити якість лікування та реабілітації, забезпечуючи постійний контроль за здоров'ям пацієнтів.

Актуальність цього пристрою впливає також з нагальної потреби лікарень, коли багато поранених та хворих потребують негайної медичної допомоги. Це призвело до ідеї розробки пристрою, який полегшить обслуговування пацієнтів та допоможе лікарям ефективніше виконувати свою роботу.

Метою даного проекту є розробка мобільного пристрою на базі Arduino Nano для надійного моніторингу фізичного здоров'я пацієнтів під час реабілітації. Під час розробки мобільного застосунку вибрані основні біометричні показники, які впливають на фізичний стан хворого, зокрема температура тіла, частота серцевих скорочень та рівень оксигенізації крові.



Рис. 1. Загальна структура розроблювального пристрою.

Основним методом комплексного неінвазійного моніторингу стану здоров'я використовується фотоплетизмографія [1, 2]. Фотоплетизмографія вимірює зміни об'єму крові в судинах. Тому у даному проекті, його використано для вимірювання насичення крові киснем і моніторингу частоти серцевих скорочень.

Для розробки додатку вибрано операційну систему Android. Додаток написаний на мові програмування Python у середовищі розробки Android Studio.

Загальна структура пристрою наведена на рис. 1. Пристрій складається з кількох окремих модулів. Зокрема, модуль взаємодії з пристроями збору даних через інтерфейс Bluetooth, основного модуля (mainactivity), модуль візуалізації, обчислювальний модуль, модуль налаштувань, модуль роботи з локальною базою даних та Інтернет.

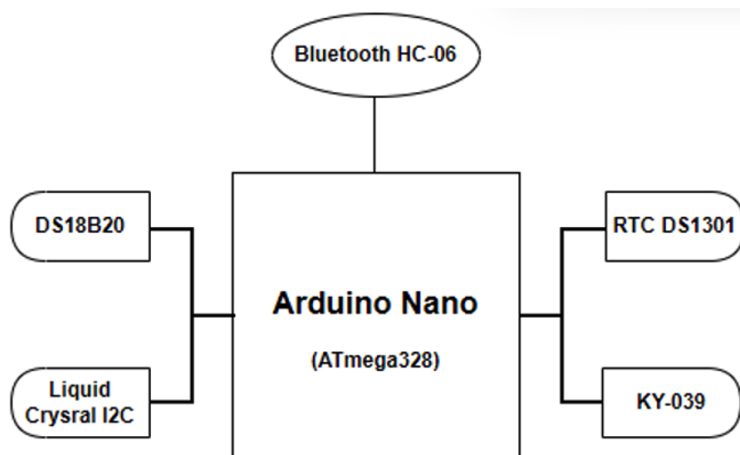
Пристрій здатний постійно моніторити показники (температуру та пульс) пацієнта для того, щоб слідкувати за просуванням лікування [3]. Отримані дані передаються на: кристалічний дисплей I2C, Bluetooth модуль на спеціальний сайт та додаток (базу даних), де їх можуть переглядати лікарі та медичний персонал і в разі погіршення здоров'я відразу прийти на допомогу, щоб врятувати життя пацієнтові.

Загальна електрична схема підключень модулів подано на рис. 2.



Рис. 2. Загальна електрична схема

Вимірювання відбувається наступним чином: програмується датчик для фіксації температури, також можна зробити вимірювання циклічно (якщо це необхідно). Всі вимірювання передаються на екран та БД сайту.

В результаті роботи було розроблено компактний та енергоефективний мобільний пристрій для моніторингу стану здоров'я під час реабілітації хворих. Використана плата Arduino Nano забезпечує надійну та доступну в експлуатації платформу. Економічне обґрунтування проекту підтверджує, що ціна та собівартість пристрою значно нижча порівняно з аналогами на ринку, зберігаючи при цьому високу функціональність та якість, що робить його конкурентоспроможним на ринку медичних пристроїв для моніторингу здоров'я.

### Список використаних джерел

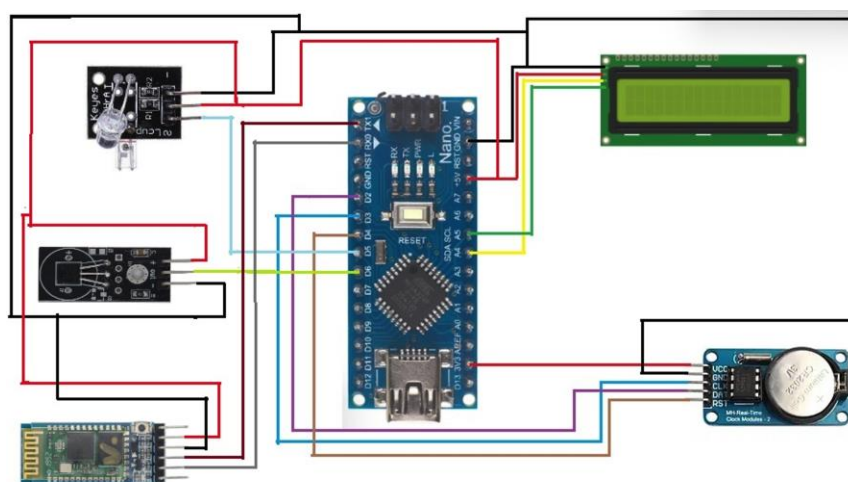
1. Голуб О. О., Микулич Л. В. Методи та засоби моніторингу фізичного стану людини. *Системи обробки інформації*. 2018. № 4. С. 42-49.
2. Шаповал В. В., Гончаров В. М. Моніторинг фізичного стану людини на основі сучасних мобільних технологій. *Вісник КНУ імені Тараса Шевченка. Серія: Радіофізика та електроніка*. 2019. Вип. 27. С. 19-22.
3. Міщенко О. І., Микитенко В. С., Вороненко В. І. Реабілітаційна медицина : підручник. Київ : Вища школа, 2005. 336 с.

## ЕЛЕКТРОХІМІЧНІ КОНДЕНСАТОРИ НА ОСНОВІ НАНОПОРИСТОГО ВУГЛЕЦЕВОГО МАТЕРІАЛУ

Тимофій Тарас,  
IV курс ОР бакалавр, фізико-технічний факультет.  
Науковий керівник – Рачій Б.І.,  
доктор фізико-математичних наук, професор.

Зі швидкими змінами клімату та зростаючим споживанням нафти та корисних копалин, розробка нових систем зберігання чистої енергії (наприклад, сонячної чи водневої електроенергії) з високою кулонівською ефективністю стає все більш важливим і актуальним завданням у сучасному суспільстві. Одним з головних напрямків подолання цих складних питань є виробництво електроенергії, наприклад, електромобіль може житись від акумулятора або / та суперконденсатора замість нафти чи вугілля.

Електрохімічні конденсатори, виготовлені на основі вуглецю володіють високою питомою потужністю, тривалою цикльованістю і великими запасами енергії в порівнянні зі звичайними конденсаторами і батареями, а, отже, є перспективними джерелами живлення.

Ми досліджували методику отримання нанопористого вуглецевого матеріалу та встановлювали основні характеристики електрохімічних конденсаторів виготовлених на його основі.

При виконанні роботи використано методи низькотемпературної адсорбційної порометрії, вольтамперометрії та хронопотенціометрії та відповідне програмне забезпечення для математичної обробки результатів експерименту.

Проводилось визначення структурно-адсорбційних характеристик матеріалів за допомогою адсорбції азоту при температурі  $T = 77$  К на автоматичному сорбтометрі Quantachrome Autosorb (Nova 2200e). Зразки заздалегідь дегазували в потоці гелію при 453 К протягом 20 годин.

Обрахунок ізотерм адсорбції (рис. 1) дав змогу отримати розподіл пор за розмірами, питомою площею поверхні та питомий об'єм пор.

Електрохімічні дослідження проводились з використанням спектрометра Autolab PGSTAT/FRA-2. Електроди досліджуваних ЕК виготовлялись у формі лямельок із суміші складу: <НВМ>:<СД>:<ЗМ>=<75>:<20>:<5>, де СД – стру-



мопровідна добавка (ацетиленова сажа, графіт KS-15 фірми «Lonza»), ЗМ – зв’язуючий матеріал (фторпласт Ф-42Л).

На рис. 2 представлено заряд/розрядні криві електрохімічного конденсатора в залежності від робочого струму. При зростанні робочого струму зменшується цикл заряд/розряду.



Рис. 1. Ізотерма адсорбції азоту для хімічно активованого вуглецевого матеріалу (■-адсорбція, □-десорбція).



Рис. 2. Заряд розрядні криві електрохімічного конденсатора при струмах 10 мА, 20 мА та 30 мА.

Використовуючи дані отримані із розрядних кривих записуємо дані для обчислення залежності питомої ємності електрохімічного конденсатора від робочого струму табл. 1. Приведені експлуатаційні характеристики розроблених нами ЕК не поступаються за своїми енергоємнісними характеристиками відомим аналогам, що рекламуються провідними фірмами.

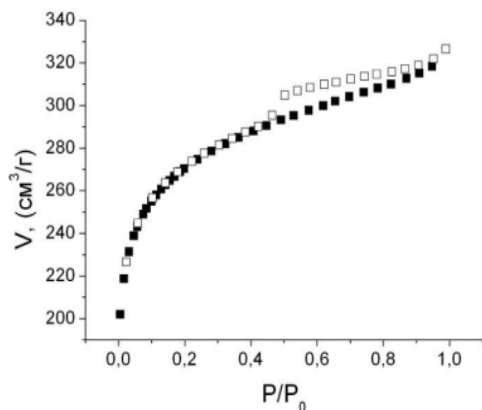
Таблиця 1

I, (mA)	t, (s)	U, (V)	$\Delta U$ , (V)	$C_{\text{пит}}$ , (F/g)
10	1302	0,99	0,01	140,3
20	625	0,98	0,02	136,1
30	400	0,97	0,03	133,2
40	295	0,96	0,04	131,1
50	225	0,95	0,05	130,2
60	195	0,94	0,06	129,3
70	160	0,93	0,07	128,5
80	137	0,92	0,08	127,1
90	120	0,91	0,09	126,6
100	106	0,90	0,10	125,6
110	93	0,89	0,11	123,5
120	84	0,88	0,12	122,2
130	76	0,87	0,13	121,1
140	70	0,86	0,14	121,0
150	65	0,85	0,15	120,4
200	42	0,80	0,20	112,0

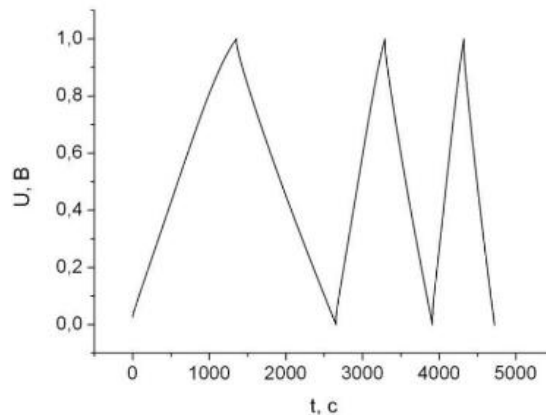
Експериментально доведено, що шляхом хімічної активації карбонізованого вуглецевого матеріалу отриманого із фруктових кісточок можна впливати на питому площу поверхні даного матеріалу. Зокрема при використанні активації гідроксидом калію у вуглеці формуються мікропори, що призводить до збільшення площі поверхні до 1120 м<sup>2</sup>/г.

Встановлено, що питома ємність електрохімічних конденсаторів сформованих на основі хімічно активованого вуглецю становить 140 Ф/г при струмі розряду 10 мА, і монотонно зменшується на 20% при зростанні струму до 200 мА.

## **СПЕКТРАЛЬНІ ХАРАКТЕРИСТИКИ ТОНКИХ ПЛІВОК НА ОСНОВІ РbTe В ІЧ ОБЛАСТІ ДЛЯ МЕДИЧНИХ ЗАСТОСУВАНЬ**

Хома Дарія,  
ІІІ курс ОР бакалавр, фізико-технічний факультет.  
Науковий керівник – Никируй Л.І.,  
кандидат фізико-математичних наук, професор.

На даний момент досить актуальними є сучасні дослідження властивостей тонких плівок на основі телуриду свинцю в інфрачервоному діапазоні, оскільки вони можуть мати вагомий вплив в медичній галузі [1; 2]. Ефективність використання медичних приладів пов'язана із методами виробництва та спектральними характеристиками тонких плівок телуриду свинцю. Завдяки цьому покращується робота медичного обладнання, а саме: точність діагностики, економія часу досліджень, мінімізація ускладнень, підвищена якість обслуговування, розвиток технологій тощо.

Інфрачервоне випромінювання здатне до того, щоб глибоко проникати в тканини. А використання РbTe дозволяє полегшити процес вирощування плівок, оптичне поглинання значно вище і абсорбція інфрачервоного випромінювання достатньо хороша [3].

Ключовими факторами являються оптичні та електронні властивості таких плівок, які відіграють роль в передачі інформації медичною технікою і точності вимірювань.

Тонкі плівки з різними показниками заломлення та малі коефіцієнти поглинання є необхідними для виготовлення обладнання в інфрачервоній області. Крім цього, можна забезпечити високу чутливість роботи в умовах помірного охолодження, якщо використовувати ІЧ-детектори на основі широкозонних і вузькозонних напівпровідників.

Перевагою телуриду свинцю є те, що він володіє високою термічною чутливістю. Саме це дає можливість побачити малі температурні зміни. За допомогою інфрачервоної термографії можна розглянути розподіл температури. Детально розглянути структуру дозволяє інфрачервона спектроскопія [4, 5]. Лазерна терапія базується на випромінювання монохроматичного світла. Якщо лазери створені з тонких плівок РbTe, то вони є досить ефективними для по-

криття середнього інфрачервоної області від 3 до 30 мкм. А для швидкого вимірювання температури тіла буде в нагоді інфрачервоний термометр, в якому випромінювання виробляється через артеріальний кровотік.

Такі методи діагностики є неінвазивними, що є значною перевагою над іншими приладами. Крім цього, для кожного приладу спектральні властивості тонких плівок мало чим відрізняються між собою.

Найчастіше такі плівки вирощують такими видами технології як: метод гарячої стінки, відкрите випаровування та молекулярно-променева епітаксія. Ці процедури проводяться у вакуумі. Таким чином можна зменшити втрати матеріалу, що випаровується. Плівки осаджуються по-різному в залежності від типу провідника: плівки р-типу осаджуються при високому тиску, а плівки n-типу – при низькому.

Отже, можна зробити висновок, що тонкі плівки на основі телуриду свинцю мають потенційну користь для вдосконалення медичних технологій. Вивчення їх спектральних властивостей дають можливість для розвитку та майбутніх досліджень.

### Список використаних джерел

1. Wang, Jianfei, et al. Structural, electrical, and optical properties of thermally evaporated nanocrystalline PbTe films. *Journal of applied physics* 104.5. 2008.

2. Dashevsky, Z., Kreizman, R. and Dariel, M.P., Physical properties and inversion of conductivity type in nanocrystalline PbTe films. *Journal of applied physics*, 98(9). 2005.

3. Фреїк Д. М., Акімова О. О., Криськов та ін. Вплив домішок Sb на спектри пропускання тонких плівок PbTe в інфрачервоному діапазоні довжин хвиль. *Фізика і хімія твердого тіла*, Т. 14, № 3. 2013. С.536-540.

3. Jones, C. H. Medical thermography. *IEE Proceedings A (Physical Science, Measurement and Instrumentation, Management and Education, Reviews)*, 134(2), 1987. P. 225-236.

4. Jones, C. H. Medical thermography. *IEE Proceedings A (Physical Science, Measurement and Instrumentation, Management and Education, Reviews)*, 134(2), 1987. P. 225-236.

# СЕКЦІЯ МИСТЕЦЬКИХ НАУК

## ВИКОРИСТАННЯ ТРАДИЦІЇ ДЕКОРАТИВНОГО МИСТЕЦТВА У ПРОФЕСІЙНІЙ ДІЯЛЬНОСТІ МАЙБУТНЬОГО ВЧИТЕЛЯ ОБРАЗОТВОРЧОГО МИСТЕЦТВА

Білик Роман,  
I курс ОР магістр,  
Навчально-науковий інститут мистецтв.  
Науковий керівник – Дяків М.В.,  
кандидат мистецтвознавства, доцент.

**Актуальність.** В наш час постає проблема збереження, примноження та інтеграції традиційних видів декоративно-прикладного мистецтва в процес професійної діяльності вчителя образотворчого мистецтва. Традиція як форма накопичувального досвіду дозволяє в сучасних умовах здійснювати технологічні процеси та вдосконалювати виготовлення виробів декоративно-прикладного мистецтва. Майстрам художньої обробки дерева, метала, гончарства, вишивки, ткацтва, писанкарства, вдалось не тільки зберегти традицію, а й примножити набуті в процесі інтерпретації та трансформації новітні взірці виробів декоративно-прикладного мистецтва. Тому на сучасному етапі підготовки майбутнього вчителя образотворчого мистецтва є важливим використання традиційних та інноваційних форм декоративно-прикладного мистецтва для вивчення художніх та технологічних особливостей.

**Мета** дослідження полягає у з'ясуванні значення сформованої традиції декоративно-прикладного мистецтва як чинника підготовки вчителя образотворчого мистецтва.

**Результати дослідження.** Розглядаючи історію появи та розвитку декоративно-прикладного мистецтва на теренах Прикарпаття можна виділити етапи: народне мистецтво, формування ремісничої праці, професійне виробництво виробів. Західні регіони України вирізняються унікальними формами культурної традиції, що найперше виявилась в ужитковому мистецтві (вироби для домашнього вжитку). Ручне виробництво кінця XIX ст. – початку XX ст. зумовило появу перших взірців-прототипів декоративно-прикладного мистецтва. Поступово змінюється та вдосконалюється методика виготовлення виробів, чому сприяє технічне забезпечення (ручний інструмент замінюють на механічний, а згодом електричний). Декоративно-прикладне мистецтво в наш час стало основою для вивчення, адже матеріальна культура українців є невід'ємною частиною життя. Декоративно-прикладне мистецтво виконує не тільки естетичну функцію – це «сфера знань», де закарбовані звичаї та обряди українського народу [1, с. 169]. Головним чином уся інформація про духовну, ментальну та матеріальну складову життя вміщено в орнамент, визначений Юрієм Нікішенком «(як неповторна комбінація окремих знаків, що самі по собі зустрічаються в орнаментальних системах різних етнічних культур) є одним з тих елементів, котрі входять до загального комплексу ознак, які роблять кожну етнічну куль-

туру унікальною і неповторною» [2, с. 66]. Тому для вчителя образотворчого мистецтва слід зосередити свою увагу на вивченні саме орнаментальної складової декоративно-прикладного мистецтва на прикладах виробів чотирьох етнічних регіонів Прикарпаття: Опілля, Гуцульщина, Бойківщина, Покуття.

На Опіллі в орнаментиці декоративно-прикладного мистецтва використовують рослинні мотиви – стилізовані квіткові форми складені в орнаментальні ряди вироби декоративно-прикладного мистецтва. Різнобарвні композиції можуть стати чудовим взірцем для наслідування та генерації нових творчих ідей у роботі з учнями. Регіон Гуцульщини славиться геометричною орнаментикою, яка найперше проявилась у вишивці та різьбленні. Наслідуючи стилістичну манеру гуцульського орнаменту учень має змогу заглибитись у естетику геометричних форм, відобразити художні явища та предмети в манері гуцульського орнаменту. Бойківщина та Покуття складають також значне зацікавлення з огляду на складну систему орнаментальних композицій. У роботі над завданнями з учнями вчитель здійснює пошук матеріалу, готує наочні взірці та генерує власні ідеї в процесі виконання роботи [3].

**Висновки.** Важливо розуміти та застосовувати у роботі з учнями сформовані на ґрунті етнічної традиції нашого краю взірці декоративно-прикладного мистецтва, розвивати естетичні смаки, що в подальшому будуть виявлятися у професійній творчості. Можна також стверджувати, що ми є учасниками спадкоємності художніх цінностей декоративно-прикладного мистецтва – збережені чималі колекції виробів у художніх та краєзнавчих музеях нашого регіону, сформовані знані династії майстрів (Корпанюків, Девдюків, Троців та інших), краса виробів і в наш час викликає неабияке зацікавлення у колекціонерів. Тому, доцільно в педагогічній практиці викладача образотворчого мистецтва вводити заняття з вивчення художніх особливостей декоративно-прикладного мистецтва. Це розширить творче світосприйняття учнів, посилить динаміку формування практичних навичок, дозволить здійснити перехід від традиції до новаторства у декоративно-прикладному мистецтві.

### Список використаних джерел

1. Костюк Л. Етноментальний аспект українського декоративно-прикладного мистецтва як складової частини художньої культури. *Молодий вчений*, 2020. № 9 (85). С.167–171.
2. Нікішенко Ю. І. Орнамент як етнокультурна категорія. *Наукові записки. Теорія та історія культури*. 2000. Т. 18. С. 65–69.
3. Тимків Б. М. Роль етнодизайну в підготовці художників декоративно-прикладного мистецтва. *Наукові записки. Серія: Педагогіка*. 2011. № 3. С. 171–176.

## ГЕНДЕРНА СПЕЦИФІКА МИСТЕЦТВА ГРИ НА КЛАСИЧНІЙ ГІТАРІ

Гриневич Ірина,  
I курс ОР магістр,  
Навчально-науковий інститут мистецтв.  
Науковий керівник – Опарик Л.М.,  
кандидат мистецтвознавства, доцент.

Останні десятиліття позначені появою значної кількості досліджень із соціології, політології, психології, лінгвістики, присвячених гендерним проблемам. Тенденції до соціокультурного, теоретичного, персоналістичного, практичного наукового осмислення гендерної проблематики спостерігаються також в українському та зарубіжному музикознавстві, зокрема, в працях Т. Андрусин, В. Гіголаєвої, Г. Карась, С. Маккларі, М. Дж. Сітрон та ін. У контексті цих досліджень постають питання дотримання гендерної рівності у професійній музичній сфері, що доволі гостро виявляють себе у царині гітарного мистецтва як одного з найбільш залежних від анатомо-фізіологічних факторів видів музичного виконавства. Відсутність спеціальних наукових досліджень гендерної специфіки мистецтва гри на класичній гітарі зумовлюють актуальність теми пропонованої статті.

«Гендер – це змодельована суспільством та підтримувана соціальними інститутами система цінностей, норм і характеристик чоловічої й жіночої поведінки, стилю життя та способу мислення, ролей та відносин жінок і чоловіків, набутих ними як особистостями в процесі соціалізації, що насамперед визначається соціальним, політичним, економічним і культурним контекстами буття» [1, с. 11]. Постановка гендерного питання в аспекті музичної історії, теорії і практики доводить, що творчість як соціокультурна діяльність тривалий час була для жінки забороненою галуззю або ж виносила її на вторинний щабель, обмежуючи практикою домашнього музикування. Проте від рубежу ХІХ–ХХ століть професійне жіноче гітарне виконавство починає стрімко еволюціонувати. Найбільш відомими гітаристками цього періоду, що досягли вершин віртуозності та зробили значний внесок у репертуар класичної гітари, техніку, педагогіку та історію, є Кетрін Пельцер, Іда Престі, Марія Бронді, Вікторія Кінгслі, Луїс Уокер, Вахда Олкотт-Бікфорд, яка у 1923 р. заснувала Американське гітарне товариство, найстаріше сьогодні діюче гітарне товариство у Північній Америці.

Сучасне гітарне мистецтво представлене значною кількістю талановитих та яскравих жіночих постатей. Серед українських гітаристок найбільшу популярність здобули Аліна Бойко, Амалія Мартем'янова, Вікторія Сидоренко, Вікторія Ткаченко, Олена Хорошавіна, Оксана Шеляженко та ін. Характерною рисою гітарної творчості українських мисткинь є музичний універсалізм, поєднання в одній особі майстерності концертуючої виконавиці, добре відомої в країні та за її межами композиторки, авторитетного гітарного педагога і нерідко – широко цитованої музикознавиці.

Проте необхідно визнати, що жінок-гітаристок на концертній естраді досі значно менше, ніж чоловіків. Однією з причин є анатомо-фізіологічні особли-

вості музично-виконавського апарату гітариста, що відіграє важливу роль для успішного гітарного виконавства. Анатомічно менший у жінок виконавський апарат потребує більших зусиль для фактурного опанування того чи іншого музичного матеріалу. Якщо йдеться про віртуозні пасажі, обігрування, одногосні каденції, то ситуація рівна, адже тут потрібна моторність, яка набувається шляхом технічного вдосконалення. Але коли йдеться про акордовий виклад, у вагомій більшості випадків суттєво відчувається брак розтяжок та розміру руки. Часто жінці потрібно довго працювати над місцем, яке чоловікові дається без особливого напруження. Уваги вимагає також посадка за інструментом, тримання гітари відповідно до тіла, використання підставки під ногу та коригування висоти стільця.

Проблемним технічним аспектом є те, що уся класична гітарна школа розроблена чоловіками. Так, представниками іспанської школи є Ф. Сор, Д. Агуадо, Ф. Таррега; італійської – Ф. Карулі, М. Каркассі, М. Джуліані, Л. Леньяні; французької – Н. Кост. Відповідно репертуар теж писався композиторами-виконавцями чоловіками. Тому часто, беручи для виконання певний твір, гітаристка перечитує його та аналізує на наявність місць з великими пальцевими розтяжками і можливістю їх зіграти. Якщо ж це не виходить, навіть при зміні аплікатури, виконавиця вимушена відмовитися від цього твору. На жаль, таке часто трапляється з найвидатнішими композиціями Л. Брауера чи А. Барріоса. Коли ж розтяжки невеликі, для чоловіка достатньо тримати виконавський апарат у природному стані, жінці ж потрібно напружити руку і вийти із зони комфорту. Відповідно й продуктивність і швидкість роботи буде різною. Однак класичний гітарний репертуар створюється вже впродовж кількох століть, тому є безліч перекладень і аранжувань для гітари. Це дає широкі можливості щодо підбору репертуару відповідно до анатомічних та фізіологічних можливостей жіночого виконавського апарату.

Отже, сучасне гітарне мистецтво є достатньо відкритим та доступним для жінок видом творчості. Зараз практично у всіх вищих навчальних музичних закладах України та світу є спеціальність гітарного виконавства, оволодіння котрим відбувається як для чоловіків, так і для жінок на основі творчих конкурсів та без будь-яких гендерних упереджень. Це сприяє бурхливому розвитку сучасного жіночого гітарного виконавства та зростанню його особливої популярності у всьому світі.

### Список використаних джерел

1. Мельник Т. М. Гендер як наука та навчальна дисципліна. Основи теорії гендеру : навчальний посібник. Київ : К.І.С., 2004. С. 10–29.

2. Philip J. Bone. The guitar and mandolin: biographies of celebrated players and composers for these instruments. London : Schott, 1914. 315 p. URL: <https://archive.org/details/guitarmandolinbi00bone/page/14/mode/2up>.

## ТВОРЧИСТЬ ОКСАНИ МЕЛЬНИЧУК

Гриньків Павло,  
ІІІ курс ОР бакалавр,  
Навчально-науковий інститут мистецтв.  
Науковий керівник – Кузенко П.Я.,  
кандидат мистецтвознавства, доцент.

Іконопис – особливий вид станкового живопису, твори якого є об'єктом культу та поклоніння. Ікони пишуться темперними фарбами на дошці, на яку накладають павлоку та покривають левкасом [1]. Також в українській іконографії кінця ХІХ – поч. ХХ ст. набувають популярності ікони на склі. Самобутні і легко впізнавані ікони мальовані на склі покривали дзвінкою червоною барвою (тому ці образи ще називали «червоними») [2].

Сучасна художниця Оксана Мельничук народилася у 1979 році у місті Івано-Франківськ. Її творчість почалася ще в дитячій художній школі, де вона оволоділа гравюрою на лінолеумі під керівництвом Петра Прокопів, здобувши цінні навички графіки. Пізніше вона вступила на художньо-графічний факультет Прикарпатського національного університету, де навчалася під керівництвом Володимира Сандюка, що допомогло їй розвинути широкий спектр творчих підходів [3].

Творчість Оксани Мельничук характеризується інтерпретацією іконографічних сюжетів через авторське сприйняття та сучасне тлумачення теми. Її роботи зберігають сакральну основу, але відхиляються від традиційних іконописних канонів.

Роботи Оксани Мельничук на дошці та на склі, відзначаються оригінальною стилістикою та виразністю. Картини на склі вражають вільною, експресивною та насиченою стилістикою, використанням глибоких кольорів. Наприклад, у картині «Ореля» (2011 р.) відчутна вільність та ритмічність як у головному зображенні, так і в деталях, з комбінаціями пластичних та прямолінійних форм, а також яскравими народними оранжевими та червоними відтінками.

Також можна відзначити дещо незрозумілий триптих «Згарда» (2013 р.), яскравий, загадковий та дещо нестандартний. У цьому творі Оксана Мельничук поєднує емоції та роздуми щодо традиційної гуцульської шийної прикраси, створюючи врівноважену, але вільну композицію, де на крайніх роботах можна розпізнати лише деякі силуети, вимагаючи уваги спостерігача. У центральній частині триптиха зображені фігуративні образи двох жінок із шайними прикрасами.

Звичайно, роботи на склі та на дошці відрізняються, але не втрачають спільну авторську ідентичність. У всіх творах відчутна асиметрична композиція, характерна кольорова гама та загальна стилістика. Проте роботи на левкасі виявляються більш продумані, виважені та «вистраждані». Наприклад, у роботі «Свята Іулянія» (2019 р.) спостерігається майже вся тепла та стримана кольорова палітра і тільки два блакитні холодні вкраплення. Кожен колір майже напівпрозорий, створюючи враження, що дерево дивиться крізь шари фарби та



саме стає частиною палітри. Композиція у роботі асиметрична, та присутні легкі нотки статики. Лінія пліч додає роботі спокійності, статичності. А от пальмовий лист розбавляє цю спокійність та контрастною динамічністю.

Контрастна на кольорову гаму є робота «Знамення» (2020) р., проте вона теж тепла. Тут уже присутня яскрава червона та оранжева барви. Контрастним вкрапленням є ледь холодний зелений колір. Художниця відхиляється від традиційних іконографічних сюжетів, пропонуючи сучасне тлумачення зображення. Оксана Мельничук вкладає в свій твір патріотичний зміст. Сюжет ікони зазнає «українізації», інтерпретується та наповнюється емоційним навантаженням. Гладкі плями та лінії створюють враження спокою та стабільності, але ритмічне та звивисте орнаментальне обрамлення надає образу живості. Акцент у композиції зроблений на Ісусику, який розташований по центру картини.

Цікаво відзначити, що червоний колір несе особливе навантаження у творчості Оксани Мельничук – він проходить наскрізною лінією через усі її роботи. Це пояснюється наявністю червоного кольору у народному мистецтві та образах на склі, які так цікавлять художницю. В роботах мисткині червоний колір набуває особливої енергії, звучності та смислового навантаження.

Роботи Оксани Мельничук на дошці та на склі вражають своєю унікальністю та виразністю. Її творчість у техніці іконопису на дошці демонструє глибоке занурення в традиційні естетичні цінності та релігійні мотиви, виражаючи сакральність та духовність. З іншого боку, роботи на склі свідчать про сміливість та експериментаторський підхід художниці, використовуючи яскраві кольори та нестандартні форми для створення нових образів і вражень.

### **Список використаних джерел**

1. Василик Р. Я. Іконопис. *Енциклопедія Сучасної України*. 2011. URL: <https://esu.com.ua/article-13036>.
2. Турянський Олексій Український католицький університет. Ікона на склі / Український Католицький Університет, 2022. URL: [https://wiki.ucu.edu.ua/ikony\\_na\\_skli](https://wiki.ucu.edu.ua/ikony_na_skli).
3. Якимечко М.Б. Мельничук Оксана Дмитрівна. *Енциклопедія Сучасної України*, 2018. URL: <https://esu.com.ua/article-65436>.

## **ВПЛИВ УКРАЇНСЬКОГО ПОЕТИЧНОГО КІНО НА ТЕАТРАЛЬНУ ЕСТЕТИКУ**

Дилян Христина,  
ІІІ курс ОР бакалавр,  
Навчально-науковий інститут мистецтв.  
Науковий керівник – Василюк Т.А.,  
старший викладач.

Українське поетичне кіно – це мистецька течія в кінематографі, яка утвердилася у 60-х роках ХХ століття, після виходу стрічки Сергія Параджанова

«Тіні забутих предків...» (1965 рік). До цієї течії входять десятки фільмів, значна частина з яких так і не була представлена публіці через цензуру. Однак золотими літерами в історію українського кінематографу вписані такі кінострічки як «Криниця для спраглих», «Білий птах з чорною ознакою» Ю. Ілленка, «Вавилон-XX» І. Миколайчука, «Пропала грамота» Б.Івченка та багато інших. Українське поетичне кіно стало протиположним соціалістичному кінопродукту, який превалював на кіноекранах, адже відрізнялося своєю метафоричністю, естетикою і формою подачі.

Фільми: «Криниця для спраглих...» Ю. Ілленка, «Тіні забутих предків» С. Параджанова стали основою для формування ознак поетичного кіно, а саме: складна мова, переповнена алегоріями і метафорами, які вкладені у підтексти, символічність і асоціативність кадрів, використання фольклорних мотивів з метою передання характерності чи почуттів героїв.

Для заідеологізованого радянського мистецтва, що реалізувалося виключно за лекалами соціалізму, такий феномен як українське поетичне кіно було небезпечним тому ручні критики такі як О. Скибневський у своїй статті «Мода і сучасність» стверджують, що поетичне кіно погано вплинуло на гру акторів, які відхиляються від системи Станіславського. Втім він визнає, що з поетичним кіно в українські театри повернулися українські традиції, символізм, метафоричність і сміливі режисерські прийоми.

Завдяки популярності українського поетичного кіно, інсценізації таких творів як «Тіні забутих предків» М. Коцюбинського чи «Камінний хрест» В. Стефаніка вже не можна було оцінювати без порівняння з кінострічками С. Параджанова чи Ю. Ілленка. У 1989 році у Івано-Франківському обласному музично-драматичному театрі ім. І.Франка І. Борис здійснив постановку «Тіні забутих предків» [2], яка в своїй основі мала ідею показати життя Івана і гуцулів, їхнього побуту і традицій. І. Борис, не мав на меті скопіювати твір С. Параджанова, для нього важливим був антураж і естетика твору, але уникнути театральності і схожості з фільмом він не міг. Для порівняння маємо ще одну постановку «Тіней забутих предків», яка була представлена у 2015 році Одеським академічним музично-драматичним театром ім. В. Василька у режисурі І. Уривського. Від початку вистави ми вбачаємо схожість з поетичним кіно у чітких метафорах, символах і різких протиставленнях, зокрема сцена прощання Івана з Марічкою переривається різкими танцями на фоні яких бродить сумна Марічка, як символ того, що навіть коли нам сумно життя інших продовжується. Так і у сцені фільму С. Параджанова, похорон Івана переривається сміхом і танцями, як уособлення того, що життя продовжується і після твоєї смерті. Як у виставі так і в кіно ми бачимо створення атмосфери за рахунок гуцульських співанок і коломийок.

Належну шану спадку поетичного кіно віддають в Національному драматичному театрі ім. М. Заньковецької. Важливу роль відіграв у цьому багаторічний художній керівник театру Ф. Стригун, який залишив помітний слід в українському поетичному кіно зігравши ролі у фільмах «Анничка» (Пан Шуцман), «Пропала грамота» (запорожець Андрій), «Вавилон XX», «Така пізня, така тепла осінь» (Єремій). Він як ніхто відчував дух українського поетичного кіно і з

його ініціативи у 2010 р. театр Заньковецької продемонстрував прем'єру вистави «Небилиці про Івана, знайдені в мальованій скрині з написами», а 2013 році «Пропала грамота». Режисером цих постановок виступив Володимир Сікорський. Ці вистави були інсценізовані за сценаріями однойменних кінострічок, що стало новаторством в українському театрі.

При перегляді вистави «Небилиці про Івана, знайдені в мальованій скрині з написами» [3] складається враження, що кадри з кіно перейшли на сцену, а для театральності просто додали оповідача і скриню. Багато схожості з кіно помічаються у сценах з Іваном і попадею, сповідь у священника, німецькими солдатами та війтом. У фільми [4] першоджерелі головну роль зіграв талановитий актор Іван Гаврилюк, однак в образі головного героя вбачається величезний вплив іншого Івана – сценариста стрічки, що, на жаль, не дожив до реалізації його ідеї – Івана Миколайчука. Актор Юрій Хвостенко, що зіграв Івана у постановці «заньківчан» невловимо поєднав у собі риси Гаврилюка та самого Миколайчука – ми чітко прослідковуємо однаковість характеру, легку манеру спілкування з партнерами. Таким чином творцям вистави вдалося втілити дух твору, яким його вбачав би сам І. Миколайчук.

Роль самого І. Миколайчука Ю. Хвостенко мав нагоду втілити у виставі «Пропала грамота» [5] (2013). Вистава також мала на меті відтворити дух і атмосферу одного з найвідоміших українських фільмів. Для цього режисер цитує цілі епізоди з фільму [6], відтворюючи мізансцени, костюми героїв і діалоги. Як, наприклад, у сцені приїзду до цариці, або роздумів запорожців Андрія і Василя.

Таким чином можемо підсумувати, що українське поетичне кіно було водночас породженням і натхненням українського театру, ставши яскравою сторінкою вітчизняного мистецтва. Воно знаходиться у тісному взаємовпливі з театром. У свій час Параджанов, Ілленко внесли в свої фільми багато виразно-театральних прийомів, а сьогодні вже їхні безсмертні фільми надихають театральних діячів.

### Список використаних джерел

1. Скибневський О. Мода і сучасність. *Український театр*. 1973. № 1. С. 6–8.
2. Веселка С. Тільки й чуєш, що Івано-Франківськ... *Український театр*. 1978. № 3. С. 5–8
3. Іван Миколайчук – Ivan Mikolaichuk. *Небилиці про Івана*. URL: <https://www.youtube.com/watch?v=DCm1MzBaek8>.
4. Небилиці про Івана. 1989. URL: <https://www.youtube.com/watch?v=sW2ytIc0azA&t=4s>.
5. Початок театрального сезону у Заньковецького URL: [https://youtu.be/2s53oa7jOzc?si=4pb\\_3NCgEuOupU7J](https://youtu.be/2s53oa7jOzc?si=4pb_3NCgEuOupU7J).
6. Львівський театр ім. Марії Заньковецької представив виставу «Пропала грамота». URL: <https://day.kyiv.ua/photo/lvivskyu-teatr-im-mariyi-zankovetskoyi-predstavyyv-vystavu-propala-hramota> (дата звернення 31.03).

## СУЧАСНІ ІННОВАЦІЙНІ ФОРМИ ТА МЕТОДИ ВИКЛАДАННЯ ДЕКОРАТИВНО-ПРИКЛАДНОГО МИСТЕЦТВА НА ГУРТКОВИХ ЗАНЯТТЯХ

Дубчак Наталія,  
I курс ОР магістр,  
Навчально-науковий Інститут мистецтв.  
Науковий керівник – Гнатюк М.В.,  
кандидат мистецтвознавства, доцент.

Перехід від індустріального до інформаційного суспільства нині вимагає суттєвих змін у такій важливій сфері діяльності як позакласна освіта. Сучасні інформаційно-комунікаційні технології як інноваційні форми та методи викладання мистецьких дисциплін створюють умови для ефективного засвоєння знань і вирішення інших освітніх навчально-виховних завдань на різних рівнях.

Позашкільна освіта, як одна із складових освітнього простору сучасної України має особливе значення, оскільки сприяє підвищенню рівня освіти учнів загалом, розвитку їх інтелектуальних творчих здібностей. З кожним роком, все більшою стає кількість учнів, які беруть участь у гуртках декоративно-прикладного мистецтва в школах та позашкільних закладах. Саме тому це в свою чергу потребує розробки щоразу нових інноваційних методів та форм щодо способу викладання матеріалу під час гурткових занять з ДПМ.

У сучасному процесі навчання повинні переплітатися як традиційні, так і інноваційні методи навчання, які не менш дієві, а в інших випадках без них просто не обійтися.

Інноваційна діяльність вчителя у сучасній освіті – є важливою складовою освітнього процесу. До розгляду цієї проблеми звертається чимало сучасних науковців, таких як: Т.В. Захарчук, О.М. Бордюк, Т.М. Турчин, К. Кравченко, О. Пантюк, А. Щиголева, Г. Падалка та інші.

Інноваційна діяльність полягає в оновленні педагогічного процесу, внесенні новоутворень у традиційну систему, відповідно до постійних змін, що відбуваються у суспільстві і світі.

Загалом виокремимо такі освітні інновації у позашкільному навчальному закладі:

- психолого-педагогічні (нововведення у навчально-виховному і управлінському процесах);
- науково-виробничі (комп'ютерні технології; матеріально-технічне забезпечення);
- соціально-економічні (юридичні, економічні, правові та інші нововведення).

Серед інноваційних форм проведення занять визначне місце займають: інтегровані заняття, бінарні заняття, заняття-дослідження, заняття-мандрівки, заняття сюжетні замальовки, заняття-спостереження, які стимулюють різноманітні форми творчої співпраці гуртківців.

Декоративно-прикладне мистецтво об'єднує різноманітні види творчості: вишивку, плетіння, гончарство, ткацтво, в'язання, килимарство, художні вироби з дерева (різьблення), металу тощо. Викладання цієї дисципліни ставить за мету розвиток професійного інтересу учнів до української національної культури, дослідження джерел народної творчості, технології виготовлення виробів, художнього конструювання, розуміння тенденцій розвитку декоративно-прикладного мистецтва як матеріальної і художньої національної культури.

Виходячи з цього, корисними засобом для підвищення інтересу до вивчення галузевих напрямів декоративно-ужиткового мистецтва можуть стати такі інноваційні форми проведення занять як: *віртуальні подорожі*, (віртуальні подорожі у майстерні народних митців і професійних майстрів мистецтва дозволять учням зануритися в атмосферу традиційної творчості); *віртуальні екскурсії* (оцифрованими музеями світу, здатні підвищити ефективність засвоєння теорії та історії світового мистецтва, артефакти можна вивчати у віртуальній реальності); доцільним є залучення учнів до *відео-оглядів* з елементами мистецтвознавчого аналізу за матеріалами інтернет-видань щодо персоналій сучасних митців галузевих напрямів декоративно-прикладного мистецтва; порівняння стилістичних особливостей творчості з огляду на національні мистецькі традиції.

Уміле поєднання традиційних і нетрадиційних форм роботи, використання інноваційних педагогічних технологій навчання, нестандартних занять у певній системі та досконале володіння методикою їх проведення забезпечують високу ефективність таких занять.

Отже, за умови творчого підходу керівника гуртка використання інноваційних методів і застосування різних форм роботи та їх елементів досягають позитивних результатів у навчанні. Навіть найкраща методика може бути не ефективною, якщо не буде застосовуватися творчо, а використання нових педагогічних підходів та методів навчання значно сприяють формуванню особистості здатної до самоосвіти і творчості.

### **Список використаних джерел**

1. Берестова А. Інноваційні технології та методи навчання у професійній освіті. URL: <http://nadoest.com/innovacijni-tehnologiyi-ta-metodi-navchannya-u-profesijnij-osv>.
2. Бистрова Ю. В. Інноваційні методи навчання у вищій школі України. *Право та інноваційне суспільство*. 2015. № 1. С. 27-33.
3. Дичковська І. Інноваційні педагогічні технології : навч. посібн. 2004. 352 с.
4. Падалка Г. М. Педагогіка мистецтва (Теорія і методика викладання мистецьких дисциплін) : монографія. Київ : Освіта України, 2008. 274 с.

## ВПЛИВ ЗЕНОНА ДАШАКА ТА ЙОГО УЧНІВ НА РОЗВИТОК УКРАЇНСЬКОГО АЛЬТОВОГО МИСТЕЦТВА КІНЦЯ ХХ – ПОЧАТКУ ХХІ СТОЛІТТЯ

Загайкевич Бернадета,  
І курс ОР магістр,  
Навчально-науковий інститут мистецтв.  
Науковий керівник – Волощук Ю.І.,  
кандидат мистецтвознавства, професор.

Українське альтове мистецтво кінця ХХ – початку ХХІ ст. відзначається суттєвим піднесенням як виконавської, так і композиторської майстерності. В Україні альтова школа славиться численними видатними митцями, які активно сприяли її розвитку. Перші викладачі класу альта, який виник пізніше, аніж скрипковий, заклали міцний фундамент для майбутнього успіху української альтової школи.

За часів Радянського Союзу українська альтова школа у другій половині ХХ століття сформувала свої кращі традиції у Львівській, Київській, Харківській та Одеській консерваторіях. Серед визначних українських альтистів того часу слід відзначити Зенона Дашака (1928–1993) – альтиста, композитора, педагога, громадського діяча, мистецтвознавця. Завдяки його музичним напрацюванням, альт почали використовувати як сольний інструмент, а не тільки як оркестровий. Зенон Дашак став фундатором школи альта в Україні. Найбільших результатів досягнув на посаді ректора Львівської державної консерваторії ім. М. Лисенка (1965 р.). Того ж року створив Львівський струнний квартет, учасниками якого крім нього були Олександр Деркач, Богдан Каськів, Харитина Колесса (віолончель). Квартет активно гастролював містами СРСР і за кордоном. Ансамбль проіснував майже тридцять років. Репертуар квартету ґрунтувався на кращих зразках західноєвропейської класики та на найкращих опусах сучасних українських композиторів [5]. Як зазначає музикознавець Ніна Дика, артисти зуміли привернути увагу широкої аудиторії до здобутків вітчизняних композиторів, а саме Бориса Лятошинського, Станіслава Людкевича, Миколи Колесси, Мирослава Скорика, Василя Барвінського. Творча діяльність квартету відзначена просвітницьким характером та високим професіоналізмом [2]. Зенон Дашак, будучи хорошим альтистом, часто грав як і соло, так і брав участь в камерних ансамблях. За роки ректорства З. Дашака у Львівській консерваторії були започатковані Всесоюзні виконавські конкурси, Всеукраїнські конкурси піаністів ім. Лисенка та диригентів. Видатний альтист отримав авторитет в Литві, Франції, Німеччині, Румунії, Грузії, куди його запрошували на міжнародні конкурси як члена журі. Дашак співпрацював з такими видатними митцями ХХ століття, як А. Хачатурян, С. Цинцадзе, О. Татакішвілі, О. Крися. Він значно збагатив репертуар для альта: 15 збірок педагогічного репертуару для скрипки та альта, вправ, етюдів, низка обробок та перекладів для альта, є автором понад 40 праць з проблем музичного виконавства [1]. З його класу вийшли першокласні солісти, оркестранти та ансамблісти. Серед них – Анатолій Венжега,

Дмитро Комонько, Юрій Далецький, Дмитро Гаврилець, Броніслав Шуцький, Семен Калиновський, Юрій Золотаренко та багато інших.

Значний внесок для розвитку українського альтового мистецтва зробив *Анатолій Венжега*, талановитий виконавець і викладач Кафедри струнно-смичкових інструментів (1968–1981 рр.) Київської державної консерваторії імені П. Чайковського, дипломат Всесоюзного конкурсу альтистів і лауреат Українського конкурсу ансамблів. Венжега виступав як ансамбліст у складі квартету разом із О. Кривою та Б. Которовичем. Чимала кількість фондів записів музиканта, грамплатівки фірми «Мелодія» зберегли неперевершені інтерпретації творів Г. Телемана, П. Хіндеміта, М. Регера, М. Скорика для майбутніх поколінь. Його видатні учні – заслужені артисти України Сергій Кулаков та Анатолій Зелінський [1].

Серед українських альтистів особливе місце належить Заслуженому діячеві мистецтв України, професору *Дмитрові Комоньку*. Комонько – лауреат 1-го Всеукраїнського конкурсу альтистів та арфістів, дипломат низки міжнародних конкурсів у категорії «найкращий педагог». Він проявив себе як сольний виконавець, ансамбліст і оркестрант, педагог, культурно-громадський діяч. У 1980–1985 рр. разом з О. Максимовим (фортепіано) митець здійснив проект «Антологія альтової сонати» (від старовинної до сучасної) з анотаціями мистецтвознавців. Майже всі твори даних циклів концертів були записані до фонду Донецького радіо і телебачення. Під патронатом Комонька виросло чимало достойних талановитих музикантів, які сповняють свою мистецьку місію не лише в національному, але й світовому музичному просторі: О. Надчевна, А. Тучапець, А. Чоп, В. Яремій [4].

Важливе місце у розвитку українського альтового мистецтва займає *Дмитро Гаврилець* – заслужений діяч мистецтв України, завідувач кафедри струнно-смичкових інструментів, професор Національної музичної академії України ім. П. І. Чайковського, організатор і арт-директор Міжнародного конкурсу альтистів імені Зенона Дашака. Д. Гаврилець, як і З. Дашак, проявив себе чудовим солістом і талановитим ансамблевим виконавцем. Він став першим виконавцем та редактором опусів вітчизняних композиторів – Є. Станковича, В. Бібика, Г. Гаврилець, В. Губи, Г. Ляшенка, О. Левковича, Б. Фроляк та інших. Талановитому виконавцю довіряли прем'єри своїх творів зарубіжні митці – Б. Кутавічюс (Литва), Дж. Фіали (Канада), М. Стаховський (Польща). Він активно співпрацював з провідними диригентами, такими як Б. Которович, Н. Пономарчук, Г. Пентелейчук (Франція), Р. Ревакович (Польща), Е. Хачатурян (Вірменія) [3]. Дмитро Гаврилець активно підтримував молодих виконавців: став організатором Міжнародного конкурсу альтистів на честь Зенона Дашака (Київ, 2004 р.). Він автор восьми наукових публікацій, також перекладів, обробок, транскрипцій і редакцій альтових партій.

*Семен Калиновський* – альтист, педагог, Заслужений артист України. Від 1999 р. Калиновський мешкає у м. Любек (Німеччина), де поєднує педагогічну і концертну діяльність, зокрема виступає у складі оркестрів під керівництвом Ю. Франца та Р. Штейлі, також у складі «Trio Arpeggione» гастролює у Німеччині, Австрії, Франції, Польщі [1].

Отже, вагомий внесок для розвитку альтового мистецтва в Україні здійснив засновник української альтової школи Зенон Дашак та його учні – А. Венжега, Д. Комонько, Д. Гаврилець, С. Калиновський. Видатні альтисти привернули увагу до свого інструменту, трактуючи його як солюючий інструмент. Вони довели, що альт не поступається у своїх художніх чи технічних можливостях скрипці чи віолончелі. Учні Дашака зробили великий внесок для майбутнього розвитку інструменту, неодноразово підтверджуючи свій високий професіоналізм на музичних конкурсах різних рівнів, будучи видатними солістами, ансамбістами та оркестрантами, визначними педагогами як в Україні, так і за її межами, авторами наукових праць, перекладів, обробок, транскрипцій і редакцій альтових партій.

### Список використаних джерел

1. Дедюля Ю. М. Твори крупної форми для альту в українській музиці останньої третини ХХ – початку ХХІ століть: жанрово-стильовий пошук : дис. ... канд. мистецтвозн. : спец. 17.00.03 – музичне мистецтво. Харків, 2021. 311 с.
2. Дика Н. Творчий портрет Зенона Дашака в контексті українського камерно-інструментального ансамблевого виконавства (до 80-х роковин від дня народження). *Вісн. Прикарпат. нац. ун-ту. Мистецтвознавство*. Івано-Франківськ, 2009–2010. Вип. 17/18. С. 291–295.
3. Конькова Г. В. Гаврилець Дмитро Григорович. Енциклопедія Сучасної України / НАН України; Ін-т енцикл. досліджень. URL: [http://esu.com.ua/search\\_articles.php?id=27983](http://esu.com.ua/search_articles.php?id=27983) (дата звернення: 20.03.2024)
4. Назар-Шевчук Л. Альтист Дмитро Комонько. Концерт «Присвята вчителю». *Українська правда : науковий часопис*. 2017. Вип. 2 (24). С. 129–133.
5. Овсяник Ю. Альтовий професор Зенон Дашак. Збруч. URL: <https://zbruc.eu/node/815309> ( дата звернення 01.04. 2024).

## КУЛЬТУРНА СПАДЩИНА ЛЬВОВА

Коцан Христина,  
IV курс, ОР бакалавр,  
Навчально-науковий інститут мистецтв.  
Науковий керівник – Маланюк Т.З.,  
кандидат педагогічних наук, доцент.

Утворення Львова як культурного центру датується давніми історичними етапами, що включають періоди влади різних держав та національних угруповань. З цим пов'язані великі архітектурні, художні й культурні досягнення, які стали основою для визначення міста як об'єкта Всесвітньої спадщини.

Громадські та професійні організації відіграли ключову роль у розвитку охорони культурної спадщини в Львові [4]. Наприклад, Львівська міська рада з питань культурної спадщини, що відповідала за формулювання стратегій збереження та просування культурної спадщини міста. Також, громадська органі-



зація «Львівський фонд культурної спадщини» активно працювала над організацією виставок, конференцій та інших заходів з популяризації культурної спадщини [3].

Львів відомий своєю різноманітною архітектурою, яка відображає різні історичні епохи. Наприклад, Львівський оперний театр є видатним зразком архітектурного мистецтва, що представляє бароковий та ренесансний стилі [1]. Палац Потоцьких є прикладом ренесансного мистецтва [2]. Сакральна архітектура міста, з бароковими Собором Святого Юра та Домініканським. Ще однією визначною пам'яткою є неоготичний костел Єлизавети – найвища будівля міста.

Скульптурні та живописні здобутки Львова відображають багатство культурного досвіду міста. Вони представлені як у великих архітектурних комплексах, так і в окремих скульптурних композиціях та картинних полотнах, розписах [1]. Ці види мистецтва стали невід'ємною частиною культурного спадку Львова та продовжують привертати увагу шанувальників мистецтва з усього світу.

Незважаючи на значний прогрес у збереженні та відновленні культурної спадщини, існують актуальні проблеми, з якими стикаються управлінці та охоронці спадщини в Львові [4]. Серед них – недостатнє фінансування, відсутність чіткої стратегії збереження, а також необхідність покращення механізмів співпраці між державними та громадськими структурами, а також з іноземними колегами.

Російсько-українська війна стала викликом для збереження культурної спадщини. Російська агресія призвела до руйнування та пошкодження пам'яток культури на окупованих територіях, що несе небезпеку, на жаль, для всієї території нашої Батьківщини. У зв'язку з цим виникла необхідність активізації заходів з охорони та відновлення культурних цінностей, як символів незламності українського народу.

ЮНЕСКО також відіграє важливу роль у збереженні культурної спадщини Львова, сприяючи охороні об'єктів, які мають світове значення [1]. Організація надає технічну підтримку, фінансування та експертну експертизу для реалізації проектів з охорони та відновлення культурних пам'яток міста.

Культурна спадщина Львова залишається важливим аспектом його історії та ідентичності. Збереження та просування цієї спадщини вимагає постійної уваги, фінансових і людських ресурсів, а також ефективного управління та міжнародного співробітництва.

### **Список використаних джерел**

1. Звід пам'яток історії та культури України. Львів. Т. 1. URL: <http://history.org.ua/LiberUA/ZvidLviv/ZvidLviv.pdf> (дата звернення: 24.11.2023)
2. Пам'ятки архітектури та містобудування України. *Довідник Державного реєстру національного культурного надбання* / за ред. А. Мардера, В. Вечерського. Київ : Техніка, 2000. 664с.
3. Куріло О. Ю. Вклад наукових товариств та комітетів у створення музеїв та їх археологічних колекцій в Україні. *Український музей. Збірка наукових праць*. Київ, 2002. С. 37-43.

4. Історико-культурна спадщина України: проблеми дослідження та збереження : монографія / за ред. В. О. Горбика. Київ, 1998. 399 с.

## **ОСОБЛИВОСТІ ІНТЕРПРЕТАЦІЇ УКРАЇНСЬКИХ ЕТНІЧНИХ МОТИВІВ У СУЧАСНОМУ ДИЗАЙНІ ПРЕДМЕТНО-ПРОСТОРОВОГО ДОСЛІДЖЕННЯ**

Кравчук Роксолана,  
IV курс ОР бакалавр,  
Навчально-науковий інститут мистецтв.  
Науковий керівник – Лотоцька В.М.,  
кандидат мистецтвознавства.

На сучасному етапі розвитку дизайну предметно-просторового середовища використання етнічних мотивів є особливо популярним. Етнодизайн у сучасних інтер'єрах – явище, спричинене прагненням дизайнерів до збереження творчих і культурних здобутків, які стають віддзеркаленням соціальних змін, що формують відчуття власної ідентичності та генетичного походження [1, с. 27].

Етнічна тематика є одним із провідних напрямків у формуванні просторового образу у творчості багатьох відомих дизайнерів, зокрема Вікторії Якуші, Сергія Махна, Михайла Саморіза, Христини Гайдамаки, Оксани та Уляни Зачкевич, Станіслави Бойчук та творчої студії «Гушка». Ці майстри предметного дизайну славляться своїми роботами, що ґрунтуються на інтерпретації традиційних промислів, зокрема різьблення та ткацтва. Їхні твори успішно представлені на міжнародних дизайн-салонах у Мілані, Парижі та отримують визнання в українських та світових виданнях.

Яскравим прикладом гармонійного втілення українських традицій та звичаїв у сучасному житловому інтер'єрі є будинок Шкруба від студії Сергія Махна. Так, у будинку використано кілька сортів української глини, якою оздоблені стіни у дев'яти різних техніках. Цікаві та рівномірні текстури досягалися способом вбивання глини дерев'яною ложкою, також застосовувалась техніка часів Трипілля, де глина змішувалася з насінням льону, жита та пшениці [2].

Не можна оминати увагою соціально-політичну тематику у творчості Вікторії Якуші, відомої архітекторки, дизайнерки та художниці. У 2006 році вона заснувала архітектурну студію YAKUSHA, а в 2014 році – бренд меблів декору та освітлення FAINA. Найбільшу популярність не тільки в українських але й іноземних ЗМІ, FAINA здобула завдяки колекції 2018 року, в якій вона представила крісло «Tortup» у теракотовому кольорі на Стокгольмській меблевій виставці. За час існування FAINA предмети бренду десятки разів з'являлися на сторінках профільних іноземних видань, були представлені на виставках у Стокгольмі, Мілані, Лондоні та Парижі, а Вікторія Якуша стала дизайнером року за версією ELLE Decor International Design Award 2019 [4].

Зростаючи в популярності, Вікторія Якуша ставала все активнішою у висловленні своїх соціально-політичних переконань, зосереджуючись на ство-

ренні колекцій, що віддавали шану конкретним подіям не забуваючи про екологічний аспект. Дизайнерка розробила свій унікальний матеріал ZTISTA, який в 2018 році послужив основою для створення колекції. Цей матеріал складається із целюлози, глини, сіна, волокон льону, дерев'яної стружки та біополімерного покриття, що відображає не лише естетичність, а й екологічну свідомість [3].

Створюючи колекцію, що має коріння у трагічних подіях Харкова 1930 року, коли були розстріляні народні співці, Вікторія Якуша відтворила вази у вигляді бандур. Це не лише віддзеркалення ідентичності культурної спадщини, а й спогад про трагічний аспект тих подій. У 2008 році дизайнерка організувала експедицію карпатськими селами для іноземних дизайнерів та журналістів під назвою «Земля надихає», з метою популяризації українського дизайну закордоном. Ця подорож відкрила для гостей світ народних промислів, таких як гончарство, ткацтво, писанкарство, деревообробка, що процвітали у віддалених куточках країни.

Експозиція Вікторії «Ступаючи на українську Землю» 2022 року була відзначена нагородою за найкращу презентацію на Design Miami/Basel. Після цього Вікторія Якуша приєдналася до програми відновлення міст, що постраждали внаслідок вторгнення, розробивши концепцію розвитку та реконструкції Чернігова. Дизайнерка також створила резиденцію на честь відомої художниці Марії Примаченко і презентувала концепцію музею під назвою «Шлях Марії» на виставці творів художниці у Saatchi Gallery в Лондоні [3].

Україна – країна з глибокими історичними коренями, із традиційними ремісничими техніками. Незважаючи на військовий стан, саме ці унікальні ремісничі вміння визначають Україну як країну з великим потенціалом. Український дизайн зміг привернути світову увагу експертів завдяки автентичності та зв'язку з власним минулим, які виявляються у використанні символіки та старовинних ремісничих технік. Ця тема має значний потенціал для подальшого розвитку серед українських дизайнерів та архітекторів, які можуть знаходити нові можливості для втілення її у життя.

### **Список використаних джерел**

1. Крилатова О. Вектори розвитку етностилю в сучасному дизайні. *Вісник Львівської національної академії мистецтв*. 2013. Вип. 24. С. 27-38.
2. Сергій Махно: Наша задача – стати амбасадорами українського дизайну в Україні і світі. URL: [https://propertytimes.com.ua/interviews/sergiy\\_mahno\\_nasha\\_zadacha\\_staty\\_ambasadorami\\_ukrayinskogo\\_dizaynu\\_v\\_ukrayini\\_i\\_sviti](https://propertytimes.com.ua/interviews/sergiy_mahno_nasha_zadacha_staty_ambasadorami_ukrayinskogo_dizaynu_v_ukrayini_i_sviti).
3. Та, що впливає на світ: Вікторія Якуша, засновниця студії YAKUSHA. URL: <https://marieclaire.ua/uk/lifestyle/viktoriya-yakusha-studiya-yakusha>.
4. Українська дизайнерка – у списку найбільш впливових жінок світу. URL: <https://suspilne.media/culture/702898-ukrainska-dizajnerka-u-spisku-najbils-vplivovih-zinok-v-arhitekturi-za-versieu-dezeen/>.

## СУЧАСНЕ САКРАЛЬНЕ МИСТЕЦТВО ЛЬВІВСЬКОЇ ІКОНОПИСНОЇ ШКОЛИ

Кравчук Христина,  
І курс ОР магістр,  
Навчально-науковий інститут мистецтв.  
Науковий керівник – Попенюк Ю.А.,  
кандидат мистецтвознавства, доцент.

Іконопис є важливим і чудовим елементом мистецтва, який прославляється своєю глибокою релігійною спрямованістю і символікою. Він походить з давніх часів і має величезне значення в християнській традиції. Часто у художників трапляються паузи у творчості, коли виникає завдання створити щось нове. Саме таке, що буде вражати та цікавити глядача, індивідуальне, своє... Що стосується світського живопису, то це питання вирішується легше. Проте, якщо мова йде про сакральний твір, де здавна закладена традиція, канон – творити власне стає дещо складніше. Упродовж українських історичних подій ХХ ст. церковне мистецтво було майже знищене. Війни, голодомори, ув'язнення, заборони, іконоборство не давали йому розвиватись.

Проте, саме зараз триває процес відновлення сакрального мистецтва, де беруть участь як і церковні, так і світські навчальні заклади. Із проголошенням незалежності України, митці нашої Батьківщини почали творити набагато креативніше. Львівський осередок сакрального мистецтва ХХ – поч. ХХІ ст. відкриває двері до появи нового, створеного саме для сучасного світу. Не можна заперечити, що інколи ця трансформація є надто сильною. Саме через це новітні твори часто критикують. Кожен художник знайшов власну манеру і через індивідуальну стилістику передає величне. Сучасні сакральні композиції, наприклад, Дмитра Гордіци, Ольги Кравченко, Люби Яцків та інших митців львівської іконописної школи, стають ближчими для нового часу.

Любов Яцків, випускниця Львівської академії мистецтв, а зараз викладач у даному закладі, стверджує, що для неї найцікавіше – це динамічна пластика рисунку в іконописній естетиці. [3] Художниця дотримується канону, проте її твори легко відрізнити від робіт інших митців. Працює в техніці акрилу на дошці. Стримана кольорова гама, вдала цікава композиція, емоція, текст із притч, орнамент – характерно її стилю. Вона відшукує з давньої іконографії певні символічні деталі, які «укладає» на свій манер. Серед відомих творів є такі: «Створення світу», «Ноїв Ковчег», «Святі воїни» та багато інших.

У кожного свій ідеал краси, який у мистецтві не має меж. Тому кожен іконописець творить святі постаті такими, які є в його уяві. Визначальною рисою ікономалярства наших днів є використання яскравих барв. Проте, часто зустрічається і монохромність. Нерідко художники додають емоцію лику, що не є характерним для візантійських ікон.

Ще однією відмінністю стародавнього мистецтва від сучасного є те, що іконописці знайшли цікаві техніки писання ікон. Вони надають різноманітні фактури, орнаменти, плями, які збагачують твір по-новому. Також митці часто

ставлять перед собою завдання: зробити так, щоб глядач не розумів як створювалась та чи інша текстура. Зробити незвичний фон чи заливку допомагають такі матеріали, як: губка, папір, сіль, мастихін та інше. Часто основою для твору може стати не дошка чи скло, а ось наприклад, камінь, риба чи коробки з-під набоїв на війні.

Варта уваги Іконописна школа «Радруж» Українського католицького університету (м. Львів), яка у 2009 р. переросла в осередок для здобуття унікальної професії іконописця-богослова. Місце серед викладачів займають такі визначні постаті, як: Святослав Владика, Остап Лозинський, Ольга Кравченко та інші... [1] На жаль, один із них, Остап Лозинський, відійшов у вічність у віці 38 років. Але за своє коротке життя зумів залишити немалий оригінальний та неперевершений творчий доробок. Іконописець любив експериментувати з формою дошки: трапеція, коло, хрест, трикутник...

Варті особливої уваги молоді випускники кафедри сакрального мистецтва Львівської академії мистецтв, талановиті учні талановитих викладачів: Ірина Солонинка, Катерина Шадріна, Дарія Ковпак...

Катерина Шадріна є яскравим, в прямому сенсі, взірцем нового релігійного мистецтва. Усі найдзвінкіші барви виливаються у неї в заливках та санкірах. Наприклад, роботи «Різдво», «Страшний суд», «Тайна вечеря» та багато інших дивують глядача своєю подачею. Інколи здається, що деякі з них світяться неоновими лініями. Працює мисткиня в техніці акрилу на дошці. Прозорість, легкість, креатив – коротко описують манеру Катерини.

Не рідко митці торкаються теми війни, особливо з початком повномасштабного вторгнення росії на територію України. Частіше на роботах почали з'являтися воєнні елементи, як от: зброя, камуфляж та інше. Прикладом цього є роботи Дарії Ковпак. Відрізняються вони тим, що авторка створює лаконічні сакральні ілюстрації, в яких основним є силует, форма та символ. Глибина змісту наповнює глядача неабиякими роздумами. Яскраве світло, тінь, колосся, птахи є присутні на багатьох ілюстраціях художниці.

Отже, завдяки таким митцям чітко можна відрізнити українську ікону від московської. Адже російський православний зразок не дозволяє створювати те, що зображують наші митці. Україна стоїть між двома стилями: східним та західним, тому вона є особливою та неповторною. Досліджуючи дану тему, можна зробити висновок, що саме через мистецтво наступні покоління будуть зчитувати та розшифровувати код сьогодення. Змінюється світ – змінюється мистецтво, тому все у порівнянні.

### **Список використаних джерел**

1. Іконописна школа УКУ. Історія та місія. Львів. URL: <https://radruzh.org/istorija-ta-misija/>.
2. Ковальчук І. Український іконопис другої половини ХХ – початку ХХІ ст. (формування мистецької школи). *Вісник Львівської національної академії мистецтв* 2020. Вип. № 43. С. 40-46.
3. Романів-Тріска Оксана «ОНОВЛЕННЯ»: іконопис Люби Яцків. Львів, 2019. URL: <https://artes-almanac.com/onovlennia-ikonopys-liuby-yatskiv>.

# ТЕРМІНОЛОГІЧНИЙ СЛОВНИК ПРОФЕСІЙНОЇ ЛЕКСИКИ ДИЗАЙНЕРА ОДЯГУ

Маслій Тетяна,  
II курс ОР бакалавр,  
Навчально-науковий інститут мистецтв.  
Науковий керівник – Макогін Г.В.,  
кандидат мистецтвознавства, доцент.

Зважаючи на зростаючу важливість збереження та розвитку української мови в різних сферах життя, включаючи професійну галузь, актуальним стає питання створення обширного термінологічного словника для дизайну одягу.

У статтях про вбрання, у професійній виробничій лексиці творців та виконавців одягу, а іноді – навіть у словниках, нерідко стикаємось з проблемою калькування з російської мови. Ця проблема виникла через те, що майже всі українські термінологічні словники для дизайнерів одягу перекладені з російської мови, що призводить до неточного та неякісного перекладу. В Український мовний фонд введено безліч англійських, німецьких, французьких термінів, запозичених через російську мову шляхом калькування, які не відповідають нормам української мови, наприклад «стандартизувати» замість – стандартувати, «функціонування» – замість функціонування тощо. Отже, важливим буде запозичення терміну безпосередньо з мови-оригіналу та проаналізувати вживання питомо українських слів [1].

Для аналізу беремо терміни з періодики початку ХХ століття, словники професійної лексики. Дослідницьку базу доповнено професіоналізмами, якими послуговуються дизайнери й виробники одягу (кравчині та швачки) в розмовній лексиці.

Часто дизайнери та виробники одягу в професійній лексиці послуговуються словами – русизмами: «дублюючий» – замість «дублювальний», «петлетворюючий» – замість «петлетвірний», «пояснюючий» замість «пояснювальний», «клітчастий» замість «картатий». Русизми міцно вкоренилися в українській мові, замінюючи питомо українські слова. Наприклад, «оксамитовий» називають «бархатним», «фастригу» називають «наметкою» тощо. Окремі означення, важливі у швейному виробництві, відсутні в термінологічних словниках та майже не вживаються на виробництві. Наприклад, загальноновживаний термін «котушка» повинен перекладатись як «навій» або «шпуля». Працюючи над формуванням термінологічного словника, звернулись до видань, що друкувались у 30-х роках. Наприклад, у статтях часопису «Наша хата» є багато слів та словосполучень, які було б варто повернути у фаховий обіг, замінивши неологізми-русизми. Наприклад: «ясна сукня» – замість «плаття світлого кольору», «поширена» – замість «розширена», «камізеля» – замість «безрукавка», «виложистий комір» – замість «відкладний», «блюзка» – замість «блуза», «раглянові» – замість «регланові». На нашу думку, краще вживати «кокарда» а не «бант», «застіби» а не «заціпи», «довкруги» а не «навкруги», «гестка» а не «кокетка»,

«флямізоль» а не «флізелін», «пришпилюємо» а не «прищіпаємо», «стан» а не «пояс» [2].

Окрему групу помилок в дизайнерській термінології складають терміни, запозичені з європейських мов, кальковані з російської. Наприклад, «Haute couture», який дослівно перекладається, як «висока мода» росіяни транслітерували як «От кутюр». В українських виданнях та розмовній лексиці часто зустрічаємо термін «Від кутюр», що означає відсутність ознайомлення з терміном мовою оригіналу, та появу таємничого кутюра, який виготовляє одяг. У 2015 році на екрани вийшов фільм «The Dressmaker», що перекладається з англійської, як «кравчиня». Українці ж назвали фільм «Кравчиня. Помста від кутюр» через те, що переклали назву фільму з російської мови. Це свідчить про серйозні проблеми з використанням дизайнерських термінів.

У роботі по формуванню словника дизайнера виділяємо групи проблем: запозичення слів з інших мов, коли український відповідник відсутній та запозичення російських термінів за наявності українських відповідників. Якщо розглядати це питання не тільки крізь призму історії, а ще й крізь призму мовної політики незалежної України – російська мова прирівнювалась до державної української мови ще дуже довгий час після проголошення Незалежності, а саме до 2018 року [3]. Тому, важливою метою українців має бути відродження української мови.

Мова відіграє дуже важливу роль в професійній сфері. Основними критеріями професіоналізму є знання свого фаху, рівень володіння професійною термінологією. Завдяки поширенню використання української мови на підприємствах та в установах збагачується словник професійної термінології новою науково-технічною мовою. Знання мови – один із основних компонентів професійної підготовки. Оскільки вона виражає думку, є засобом пізнання й діяльності, то правильного професійного спілкування людина вчиться все своє життя.

Відчуваючи відповідальність за збереження та розвиток української мови та культурної спадщини, ми розпочали проєкт зі створення нормативного словника термінів для дизайнера одягу, імовірно – ілюстрованого. У цій праці плануємо ввести в науковий та професійний обіг українські терміни, які використовувалися до радянського періоду, перглянемо якість перекладів з інших мов. Цей проєкт сприятиме зміцненню позиції української мови в професійному середовищі та збереженню національної культури.

### Список використаних джерел

1. Рицар Б. Стандартизація термінології – чинник утвердження державності України. *Стандартизація, сертифікація, якість*. 2001. №1. С. 30–32.
2. Грицюк І. До проблеми термінології в галузі дизайну одягу. 2002. URL: <https://ena.lpnu.ua:8443/server/api/core/bitstreams/a8c85768-693f-4b98-b9dc-cd2b831cd2ae/content>.
3. Бабій І. Мовна політика незалежної України. *Актуальні питання гуманітарних наук*. 2021. Вип 45. Т. 1.

## ОСНОВНІ ТЕНДЕНЦІЇ В БУДІВНИЦТВІ ТА ДИЗАЙНІ ЗАКЛАДІВ ДОШКІЛЬНОЇ ОСВІТИ В ЗАХІДНІЙ УКРАЇНІ ДРУГОЇ ПОЛОВИНИ ХХ – ПОЧАТКУ ХХІ СТОЛІТТЯ

Московчук Олеся,  
І курс ОР магістр,  
Навчально-науковий інститут мистецтв.  
Науковий керівник – Чуйко О.Д.,  
професор, доктор мистецтвознавства.

Найпершим суспільним середовищем для дитини є дошкільний навчальний заклад, метою якого є соціальна адаптація до умов життя в товаристві незнайомих дітей і дорослих, забезпечення гармонійного розвитку особистості дитини, її фізичного і психічного здоров'я, виховання ціннісного ставлення до природного й соціального довкілля, до самої себе, набуття необхідного життєвого досвіду [1, с. 14].

У другій половині ХХ століття та на початку ХХІ століття в Західній Україні спостерігалися значні зміни у будівництві та дизайні закладів дошкільної освіти. Зростаюча увага до якості освіти та стану дитячого здоров'я викликала потребу у вдосконаленні середовища, у якому діти навчатимуться та розвиватимуться [1, с. 14].

Мета дослідження полягає в тому, щоб докладно проаналізувати та описати основні тенденції, які відбувалися в розвитку закладів дошкільної освіти в Західній Україні з другої половини ХХ століття до початку ХХІ століття, дослідити особливості будівництва та дизайну даних закладів.

Перші дошкільні заклади виникли в Україні тільки в ХІХ столітті. В Полтаві в 1839 році було відкрито притулок, куди безоплатно приймали дітей від 3 років. У Західній Україні питання про організацію дошкільного виховання вперше порушила Н. Кобринська на жіночому віче у Стрию 1891 року. Того ж року з ініціативи священника Кирила Селецького в селі Жужель Сокальського повіту було організовано перший на Галичині дитячий садок. Дітьми опікувалися монахині – навчали та гралися з ними, а їх матері отримали можливість реалізовуватися поза межами дому. У 1902 році відкрили перші дитячі садки у Львові. Відтоді й почало розвиватися на Галичині дошкільне виховання [2].

Після Другої світової війни дошкільна освіта стала доступнішою та ширше розповсюдженою. Держава активно почала розвивати дошкільну освіту, займатися будівництвом нових дошкільних закладів. Спочатку для відкриття дошкільного закладу достатньо було знайти принаймні одну світлу, чисту, суху кімнату з кухнею, бажано з подвір'ям чи садком для ігор. Лави і шафи мали відповідати зросту дітей, були виготовлені з простих і доступних матеріалів [1, с. 15].

У групах для наймолодших були спеціальні ліжечка, в туалетах стояла низка горщиків, а в кімнатах для дозвілля були величезні манежі, де часто розміщували відразу п'ятьох малюків. Крім того, денний сон часто організовували на свіжому повітрі й для цього ліжка спеціально виносили на вулицю навіть у



зимовий час. Маленькі артисти ставили вистави, а виручені кошти йшли на утримання захоронки [1, с. 15-16].

Загалом найбільший осередок дитячих садків базувався на Львівщині. Також у післявоєнний період більшість перепрофільованих під садки приміщень все частіше об'єднувались в один садок. Так, у 1950-х роках в Тисмениці діяв колгоспний дитячий садок, а пізніше садок, який відкрила хутова фабрика. Обидва дитячі садки у 1965 році були об'єднані в один.

Згодом, в зв'язку зі збільшенням народжуваності, почали будувати окремі одно-двоповерхові будинки. Вони не вирізнялися особливим дизайном, оскільки акцент був на створенні комфортніших умов для розвитку дітей, збільшення простору, різноманітних кімнат для більшої кількості дітей [1, с. 17].

В період незалежності в Україні швидко збільшилася кількість університетів та інститутів, при цьому колосальними темпами зменшилась кількість ПТУ, технікумів та дошкільних установ. Саме система дитячих садків найменше змогла адаптуватися до нових реалій незалежної України. Масове закриття промислових підприємств, впровадження нових ринкових правил гри в економіці, вкрай негативно позначилися на функціонуванні дошкільних навчальних закладів [3].

Кінець ХХ століття: у цей період збільшувалася увага до якості освіти в дошкільних закладах. Змінювалися підходи до навчального процесу, і відбувалася модернізація будівель та дизайну приміщень. Однак також відбувалось значне скорочення дитячих садків. Від 1990 року кількість закладів дошкільної освіти скоротилася десь у півтора рази, а кількість дітей у них – удвічі. При цьому тенденція, коли кількість дітей в установі перевищує кількість місць, залишилася [1, с. 18].

Зміни вимог до дизайну приміщень також сприяли створенню привабливого та стимулюючого середовища для навчання та розвитку дітей. Яскраві кольори, ігрові елементи та естетичне оформлення стали невід'ємною частиною сучасного дизайну дошкільних закладів. Відзначається акцент на ергономіку приміщень, використання сучасних технологій та екологічно чистих матеріалів, а також розумне планування простору [3].

З метою збереження приміщень закладів дошкільної освіти, вивільнені групові приміщення в садочках облаштовувалися для покращення освітньої роботи з дітьми: ігрові кімнати, їдальні, спальні, спортивні зали, медичні і фізіотерапевтичні блоки, кімнати для вивчення англійської мови, кімнати казок, кімнати вивчення правил дорожнього руху, логопедичні кабінети. Будували приміщення із стаціонарними басейнами, деякі з них вводили в експлуатацію як школи-дитячі садки. Самі будівлі дошкільних закладів почали проектувати композиційно цікавіше, велику увагу приділяють плануванню, щоб раціонально розмістити всі необхідні кімнати, на фасадах використовують яскраві кольори, фігури або персонажів із мультфільмів [3].

Загалом, розвиток дошкільної освіти в Західній Україні в межах ХХ–ХХІ століття відображає поступове вдосконалення якості дошкільної освіти та покращення і осучаснення дизайну закладів, спрямоване на створення комфортних, безпечних та стимулюючих умов для розвитку дітей.

### Список використаних джерел

1. Венгловська О. А. Розвиток дошкільної освіти в незалежній Україні (кінець ХХ – початок ХХІ століття). *Актуальні проблеми та перспективи розвитку дошкільної освіти і професійної підготовки педагогічних кадрів у контексті євроінтеграційних процесів* : матеріали Міжнародної науково-практичної конференції. Чернівці, 2016. С. 14-18. URL: <https://elibrary.kubg.edu.ua/id/eprint/14940/> (дата звернення: 26.03.2024).
2. Дитинство під опікою монахинь. Як виникли перші садки. 21 липня 2021 р. URL: <https://synod.ugcc.ua/data/dytynstvo> (дата звернення: 28.03.2024).
3. Тенденції розвитку освіти та науки в незалежній Україні. URL: <https://uahistory.co/book/ukraine-culture-history-textbook-peregyda-2011/27.php> (дата звернення: 30.03.2024).

## СТИЛЬОВІ ОСОБЛИВОСТІ АВТОРСЬКИХ АРАНЖУВАНЬ РОЛАНДА ДЬЕНСА

Настюк Андрій,  
IV курс ОР бакалавр,  
Навчально-науковий інститут мистецтв.  
Науковий керівник – Опарик Л.М.,  
кандидат мистецтвознавства, доцент.

Роланд Дьєнс (1955–2016) – видатний французький гітарист, концертний виконавець-віртуоз, композитор, аранжувальник, педагог, професор гітари в Паризькій консерваторії. Чимала популярність творів Р. Дьєнса, їх регулярне включення в програми концертів, фестивалів, конкурсів і педагогічний репертуар гітаристів пояснює зростання аналітичної уваги дослідників до гітарної спадщини музиканта. Композиторська творчість Дьєнса розглядається у статтях українських музикознавців В. Ткаченко, Т. Іваннікова, дисертаціях американських дослідників Д. Дурарта [2], Ш. Біверса та ін. У цих працях докладно аналізуються авторські композиції Дьєнса, проте на периферії уваги науковців залишаються питання виконавського стилю гітариста, який здебільшого визначав специфіку його композиторського мислення. Мета статті – висвітлити стильові особливості аранжувань Роланда Дьєнса як творчої сфери реалізації виконавських принципів гітариста.

Індивідуальний гітарний стиль Р. Дьєнса постає із синтезу різних культурних течій (джаз, рок, фолк, класика, орієнт) і музичних традицій Європи, Азії, Африки, Латинської Америки. Стильове розмаїття поєднується у грі Дьєнса з граничною свободою імпровізаційного вираження. Володіння мистецтвом імпровізації Дьєнс вважає принципово важливим для музиканта. В одному з інтерв'ю він говорить, що «той, хто вміє імпровізувати, має свободу, свободу самовираження. Саме такому музиканту я віддаю перевагу в класичному світі, на гітарній планеті» [3]. Вільне музикування для Дьєнса є своєрідною формою встановлення довірчого діалогу зі слухачами. При цьому, на думку музиканта, для зворотної реакції не обов'язково прямо звертатися до аудиторії, іноді до-

статньо використати несподіваний звук або гітару не так, як зазвичай. Для того, щоб зробити звучання сольної класичної гітари по-справжньому цікавим для слухачів, потрібно розповісти історію під час гри, нехай навіть коротку, але наступного дня люди мають пам'ятати про неї.

Стильовий принцип виконавської спрямованості на слухацьке сприйняття Р. Дьєнс послідовно втілює у своїх аранжуваннях відомих творів, серед яких «Павана» М. Равеля, Вальс сі-мінор Ф. Шопена, композиції Е. Вілла-Лобоса «Бразильська Бахіана № 5» і «Лібертанго» А. П'яццолли та ін. «Знайти правильний дух і відповідний настрій в аранжуванні твору для соло-гітари, – стверджує Дьєнс, – є для мене ключовим завданням» [1]. Процес аранжування він завжди вважав повноцінним мистецтвом, який, за словами гітариста, немає нічого спільного з елементарним перекладенням музичного твору з інструмента на інструмент чи транскрипцією. Разом з тим, аранжування – це іноді зречення, тому що воно в певному сенсі є «мистецтвом самопожертви» і усвідомленням того, що треба опустити, а що додати, щоб зробити п'єсу, написану для іншого інструмента, органічною для гітари. Інший важливий принцип, який сповідує Дьєнс, полягає в любові і глибокій повазі до музики, її автора, аудиторії та свого інструмента – гітари. І тут найголовніше – смак, з якого «ніхто і ніколи не зможе (і не має права) давати «майстер-класи» [там само]. Отже, смак – це своєрідний внутрішній камертон, який підкаже аранжувальнику ту межу, яку не можна переступати у пошуках нового звучання оригінального музичного твору.

Одним із найбільш популярних і часто виконуваних аранжувань Дьєнса є твір під назвою «Nuages», написаний Джанго Рейнхардтом – засновником так званого «циганського джазу», що виник у 30-х роках минулого століття в Парижі. Показово, що творчі установки Д'єнса і Рейнхардта виявляють багато спільного, адже останній свого часу вивів акустичну гітару у джазі на якісно новий рівень, поєднуючи в імпровізаціях циганський мелодичний колорит і джаз, французьку ліричну пісню і американську естраду 20-х років. Так само, у новому світлі п'єса Джанго постає і в аранжуванні Роланда Дьєнса. Гітарист додає власний вступ, а також вносить ряд оригінальних «авторських коментарів» упродовж твору, втім, ніколи не втрачаючи з поля зору першооснову. Звукова палітра аранжування виписана таким чином, щоб одна гітара звучала як багато інструментів, нагадуючи звучання знаменитого бенду Джанго. Аранжування Дьєнса відображає в цій п'єсі типові риси його унікального виконавського стилю, виражені у діалогічних принципах організації музичної фактури, роботі з тембровими, колористичними і фонічними властивостями інструмента, виборі тональності, скордатури з метою вирішення складних технічних завдань віртуозної подачі музичного матеріалу.

Отже, Роланд Дьєнс, звернувшись до знакового свого часу твору, не тільки зберіг у своєму аранжуванні його неповторний колорит, але й поєднав його з власним оригінальним виконавським стилем, відзначеним теплотою звукового забарвлення, насиченістю емоційного тону музичного вираження та надзвичайно високим рівнем технічної майстерності, що створює ефект спонтанної імпровізації та справжньої свободи музикування, яка захоплює слухачів контрастною зміною настроїв, подій і глибоких музичних вражень.

### Список використаних джерел

1. Cogulu T. Interview with Roland Dyens by Tolgahan Çoğulu. *Andante: Music Magazine*. 2009. February-March. Issue 38. URL: <https://pdfcoffee.com/interview-with-roland-dyens-by-tolgahan-oulu-pdf-free.html>.
2. Duarte D. The study of multiculturalism in 20th century and the Brazilian elements in the music of Roland Dyens: thesis submitted for the degree of Doctor of Music. *Bloomington: Indiana University Jacobs School of Music*. 2016. 231 p. URL: <https://scholarworks.iu.edu/dspace/items/540e8015-49c6-43af-bab0-c75b355e0cf2>
3. Mazi S. An interview with Roland Dyens. Arnea, Halkidiki, Greece, July 2006. URL: <https://pdfcoffee.com/an-interview-with-roland-dyens-pdf-free.html>.

## ФОРМУВАННЯ ІМІДЖУ ПІДПРИЄМСТВА НА ОСНОВІ ОСОБИСТІСНИХ ЯКОСТЕЙ КЕРІВНИКА

Озарко Віталія,  
IV курс ОР бакалавр,  
Навчально-науковий інститут мистецтв,  
Науковий керівник – Качмар О.В.,  
доктор філософських наук, професор.

Завдання модернізації Української держави, здійснення складних, але водночас необхідних реформ у всіх сферах суспільного життя, в тому числі й соціокультурної сфери можуть реалізувати лише авторитетні лідери, професіонали своєї справи.

Одним із провідних аспектів розвитку соціокультурної сфери на сьогодні стає цілеспрямований вплив на формування позитивного іміджу очільників підприємств соціокультурної сфери. Це пояснюється тим, що репутаційний ресурс набуває кардинально важливого значення поряд із економічними та соціально-політичними ресурсами.

Позитивний керівник відображає не лише ціннісні настанови в суспільстві, організації, а й містить раціональну оцінку їх діяльності, є виявом формування позитивного іміджу, що формується у процесі реальної взаємодії між суспільством та закладом соціокультурної сфери.

Вдало побудований імідж лідера, керівника можна вважати запорукою управлінського успіху, кар'єрного зростання. Адже ще перед створенням бажаного образу, потрібно детально обдумати кожне рішення та уявити результат. Тому важливими є кожна деталь та вчинок, який згодом матиме значний вплив на кар'єру. Якщо добре попрацювати над створенням іміджу, то успіх гарантовано, адже як говорять, спочатку ми працюємо над іміджем, а потім він працює на нас.

Отже, для того, щоб бути успішним менеджером соціокультурної діяльності, потрібно не тільки мати привабливий вигляд зовні і мати позитивний імідж, а й дотримуватися етичних правил та етичних елементів іміджу, відповідати моральним очікуванням підлеглих.

Проведений аналіз наукових джерел та навчально-методичних видань дозволив визначити імідж менеджера соціокультурної діяльності як сукупний суб'єктивний образ, уявлення, що виникає в інших про певну особу на основі її зовнішніх і внутрішніх характеристик та здійснює певне ставлення до нього [2].

Базою для побудови виключно позитивного іміджу особистості управлінця є так звана «Я-концепція» – система уявлень особистості про саму себе, на основі якої менеджер здійснює ставлення до себе та будує стосунки з іншими (колегами, підлеглими, стейкхолдерами, тощо) [1].

До прикладу, можна визначити складові компоненти іміджу продюсера як представника лідера, керівника у професії менеджменту соціокультурної діяльності «Я-Концепція»: це власні мотиви, бажання самореалізації людини, її мотивація. Такі аспекти є важливим елементом при формуванні іміджу, адже становлення фахівця, успішного управлінця починається з власних уявлень про себе та власні можливості. Варто створити образ, якому легко буде відповідати, і не викликати внутрішнього дискомфорту, протесту, потреби «входити» в роль. Щодо «Я-концепції» менеджера соціокультурної діяльності варто підкреслити креативний підхід до роботи як бажаний компонент для максимально ефективної діяльності [3]: саморозвиток – потрібно постійно працювати над собою та розвиватися як фахівець, професіонал, лідер, особистість, манера поведінки – варто слідувати за власною поведінкою, комунікацією з оточуючими, щоб це не вплинуло на подальшу роботу, а саме потрібно знати, що краще не говорити на публіку, як знайти підхід до співрозмовника, зовнішній вигляд – охайний та відповідний напрямку діяльності підприємства одяг, можна прикрасити аксесуарами, якщо це жінка, застосовувати не лише звичайний денний макіяж, додати аксесуарів, що підкреслять індивідуальність; способи спілкування – працювати над мімікою та жестами та вміти чітко висловлювати свої думки, володіти правилами поведінки у конфліктних ситуаціях, вміло мотивувати підлеглих працівників; розуміти не лише в свою діяльність, а й в роботі звуко-режисера, оператора тощо, здатність творчо вирішувати завдання, мислити «на випередження», а також працювати над іміджем артистів та представників інших творчих професій, з якими працює менеджер [4].

З урахуванням специфіки менеджерської діяльності, пов'язаної з нервовим напруженням, керівникові вкрай необхідно освоїти техніку саморегуляції психофізичного стану, самозаспокоювання, щоб постійно мати нормальне робоче самопочуття, бути урівноваженим, попри складні комунікативні та трудові обставини, проблемні ситуації чи навіть власний критичний стан. Виключно важливу роль у розв'язанні цієї проблеми відіграють емпатійні здібності особистості – керівника підприємства соціокультурної сфери [5].

Без сумніву, розуміння основ формування іміджу, напрямків та можливих шляхів його удосконалення дозволяє менеджеру соціокультурної діяльності успішно здійснювати необхідну в професійній діяльності стратегію поведінки, реалізовуватися і розвиватися насамперед, як особистість. Удосконалення іміджу менеджера соціокультурної діяльності вимагає оволодіння новими знаннями, компетентностями, мати бажання розвитку різноманітних лідерських компетенцій та умінь.

### Список використаних джерел

1. Керівництво і лідерство. Теорія та практика сучасного лідерства. URL: [studfiles.net/preview/5392782/page:61/3](http://studfiles.net/preview/5392782/page:61/3); Лідерські якості керівника в управлінні персоналом. URL: [studopedia.com.ua/1\\_215229\\_liderski-yakosti-kerivn...inni-personalom.html](http://studopedia.com.ua/1_215229_liderski-yakosti-kerivn...inni-personalom.html).
2. Скібіцька Л. І. Лідерство та стиль роботи менеджера : навч. посіб. Київ: Центр учбової літератури, 2009. 192 с.
3. Про охорону праці. Закон України. *Законодавство України про охорону праці*. Київ, 1995. Т. І. 528 с.
4. Управлінський вплив керівника на підлеглих як прояв його влади та авторитету. *Науковий вісник Національного університету ДПС України*. 2009. № 3 (46). С. 179–184.
5. Про охорону праці: Закон України. *Законодавство України про охорону праці*. Київ, 1995. Т. І. 528 с.

## СУЧАСНІ БІБЛІОТЕКИ В СОЦІОКУЛЬТУРНОМУ ПРОСТОРИ УКРАЇНСЬКИХ МІСТ

Пилипчук Вікторія, Жмудик Олеся,  
І курс ОР магістр,  
Навчально-науковий інститут мистецтв.  
Наукові керівники – Лотоцька В.М.,  
кандидат мистецтвознавства, старший викладач;  
Чмелик І.В.,  
кандидат мистецтвознавства, доцент.

Бібліотека – це основний елемент культурної, наукової, освітньої інфраструктури держави. Вона відіграє ключову роль у розвитку інформаційної та мовної культури суспільства, а також у формуванні стійкого інтересу до вивчення історії та культури. Сучасні зміни в бібліотечній галузі включають реформу мережі бібліотек, впровадження новітніх технологій та трансформацію структури організації.

Нині відбувається активна трансформація бібліотечного простору в Україні. Перебудовуються приміщення, створюють зони для різних груп користувачів за інтересами. Тому працівники бібліотек шукають можливості для трансформації простору, зокрема через нові форми роботи та надання інноваційних послуг. Це вимагає від них креативності та готовності до змін, а також відмови від старих стереотипів [1, с. 88].

Ефективно організований простір сприяє візуальній популяризації фонду в бібліотеці. Важливий зовнішній вигляд книг, який привертає читачів. Кожен стелаж має бути видимим, а матеріали супроводжуватися описами. Наявність веб-сайту або блогу розширює простір бібліотеки, забезпечуючи доступ до новітніх технологій та інформації. Точка доступу Wi-Fi також важлива для користувачів, які шукають інформацію через мобільні пристрої. Прикладом може слугувати бібліотека УКУ ім. Шептицького у Львові [2, с.160].

Головною метою сучасної бібліотеки є створення привабливого та функціонального простору для всіх громадян. Нещодавно у Запоріжжі запрацювала сьома оновлена бібліотека зі сучасним інтер'єром. На вулиці Ладозькій, 26 відкрили культурно-мистецький центр, що поєднує дитячу бібліотеку та художню школу.

Зміна простору має враховувати потреби різних груп користувачів, таких як люди похилого віку та особи з інвалідністю. Розвиток бібліотеки спрямовується на доступність для всіх та на виховання майбутніх читачів. В Україні багато бібліотек створюють дитячі зони. Оновлена Бібліотека №7, що на проспекті Моторобудівників, 64 у Запоріжжі має два великі зали з багатофункціональними зонами для молодших відвідувачів різного віку [3].

У бібліотеках все частіше проводять різні заходи та створюють унікальні можливості для користувачів насолоджуватися мистецтвом, музикою та літературою у неформальній атмосфері. Кілька років тому у Львові відкрили першу медіатеку, що розташована на вулиці Мулярській, 2а [4].

Перетворення бібліотечного простору відіграє ключову роль у забезпеченні комфортного та функціонального середовища для користувачів. У нашій роботі розглядаються стратегії та практичні заходи щодо оптимізації бібліотечного простору за адресою Короля Данила, 16 та Пилипа Орлика, 5. Вони включають створення сучасної реєстратури як центральної точки входу в бібліотеку з використанням привабливого дизайну та акцентних елементів для зручного обслуговування користувачів. На разі нами розробляється план зонування, що враховує потреби відвідувачів, зони тихого читання з комфортними кріслами та групові зони з модульними меблями.

Важливою складовою простору бібліотеки є використання різних типів освітлення для створення атмосфери, що відповідає функціональному призначенню кожної зони. Місце для проведення виставок та зустрічей у бібліотеці створює зручні умови для взаємодії та обміну ідеями серед відвідувачів. Дизайн простору бібліотек планується з урахуванням потреб всіх категорій користувачів, з доступними маршрутами для людей з інвалідністю, вільним доступом до ресурсів, зон відпочинку та адаптованими туалетами.

Також серед наших завдань є проектування затишної зони на дворі з використанням природних матеріалів, забезпеченням спеціального освітлення та розміщенням модулів. Створені елементи дизайну сприятимуть сучасному та привабливому вигляду бібліотечного простору, який відповідає потребам різноманітної аудиторії.

Бібліотека в Україні стає не просто культурною інституцією, а центром спільноти, місцем соціалізації та публічним простором, що охоплює в собі різноманітні функції. Новітня бібліотека пристосовується до змін у світі, активно впроваджує їх, стаючи не тільки місцем зберігання книг, але й центром спільноти та інновацій.

### **Список використаних джерел**

1. Лубенець О. В. Культура бібліотекаря як невід'ємний чинник професійної діяльності. *Збірник матеріалів VIII Міжнародної науково-практичної кон-*

ференції «Сучасна інформаційно-бібліотечна освіта: стратегічні орієнтири». Електрон. вид. Київ : УБА, 2018. 88 с. (дата звернення 13.03.2024).

2. Зберігання книжкових пам'яток як культурних цінностей у бібліотеках України : монографія. Київ : Видавництво «Ліра-К», 2018. 160 с. (дата звернення 20.03.2024).

3. У Запоріжжі впродовж листопада відкрили три оновлені бібліотеки. Читомо | Культура читання і мистецтво книговидавання | Усе про книги | Читомо – портал про культуру читання і мистецтво книговидавання. URL: <https://chytomo.com/u-zaporizhzh-i-vprodovzh-lystopada-vidkryly-try-onovleni-biblioteku> (дата звернення 28.03.2024)

4. Найкрутіші бібліотеки Львова, у які хочеться приходити знову і знову, – ФОТО | Новини. Сайт Львова 032.ua – головні новини і події міста. URL: <https://www.032.ua/amp/news/1811946/najkrutisi-biblioteki-lvova-u-aki-hocetsa-prihoditi-znovu-i-znovu-foto> (дата звернення 01.04.2024).

## **ОРГАНІЗАЦІЯ ПОЗАКЛАСНОГО ДОЗВІЛЛЯ ШКОЛЯРІВ У КОНТЕКСТІ РОБОТИ МУЗИЧНИХ ГУРТКІВ**

Подюк Степан,  
IV курс ОР бакалавр,  
Навчально-науковий інститут мистецтв.  
Науковий керівник – Таран І.М.,  
кандидат педагогічних наук, доцент.

У сучасному освітньому контексті важливість позакласного дозвілля для школярів надто важлива, оскільки це відіграє ключову роль у розвитку особистості та формуванні навичок, які є необхідними для успішного життя. Одним з основних напрямків у цій сфері є музичні гуртки, які стають необхідним елементом організації позакласного дозвілля учнів.

У розуміння психолого-педагогічних аспектів цієї проблеми вагомий вклад внесли вітчизняні педагоги В. Сухомлинський, О. Савченко, Н. Миропольська, Л. Масол та інші. Зарубіжні науковці, такі як Дж. Дьюї, К. Роджерс, М. Монтесорі також висвітлили аспекти виховання та розвитку дітей завдяки участі у музичних гуртках.

Позакласна діяльність – це частина активності учнів у школі. Вона включає участь дітей у гуртках та спортивних секціях, у конкурсах, олімпіадах, диспутах тощо. Проте, нинішній стан організації позакласної діяльності в школі варто визначити як недостатньо систематизований та ефективний, що може бути зумовлено рядом об'єктивних причин. Необхідно відзначити велике навантаження вчителів, яке виникає під час підготовки до уроків. Крім того, важливо зазначити, що класним керівникам та заступникам директора з виховної роботи просто не вистачає часу для належної організації позакласних заходів [1].

Тому в сучасних умовах провідну роль у забезпеченні дозвілля підлітків відіграє система позашкільної освіти. Дослідження педагогині О. Долинної по-



казало, що позакласна робота – це не просто відсутність уроків, а спеціально організована діяльність, яка відбувається поза звичайним навчальним процесом [4, с. 8].

До форм позашкільної музичної освіти відносяться і музичні гуртки. До їх складу входять хор, оркестр, вокально-інструментальна група, фольклорний ансамбль, ансамбль пісні та танцю, групи інструменталістів. Основу гуртків становлять уроки мистецтва, оскільки тут талановитих та творчих дітей, які активно займаються музикою, приваблюють до музичних гуртків. Суть музичних гуртків полягає в розвитку музичного таланту кожного учня, підвищенні любові та захоплення музичним мистецтвом, формуванні необхідних музичних знань та практичних навичок, створенні необхідних умов для музичного розвитку обдарованих учнів. Ефективність позааудиторних занять музикою залежить від професійної підготовки майбутніх педагогів, вміння та здатності учнів музично організувати свій вільний час. Саме розвиваючи цей аспект діяльності вчителя музики, можна буде більш ефективно реалізувати мету виховання музичної культури, яка становить складову частину духовної культури учнів [3, с. 25].

Керівником музичного гуртка може бути вчитель музики, досвідчений музикант або студент музичного навчального закладу. Керівник гуртка складає річний план роботи, який затверджується директором школи. Заняття проводяться 1-2 рази на тиждень, їхня тривалість 45-60 хвилин.

Формування гуртків відбувається з урахуванням вікових характеристик учнів, їхніх музичних здібностей та особистих інтересів. Кількість учасників у гуртку також визначається з урахуванням оптимальності групи. Обмеження до 20 осіб дозволяє забезпечити ефективну взаємодію та індивідуальний підхід до кожного учня.

Для успішної роботи музичних гуртків важливо забезпечити їх необхідними ресурсами та матеріалами. Це охоплює наявність різноманітних музичних інструментів, нот, методичних посібників та інших матеріалів, які підтримують і розширюють музичні можливості учасників.

Роботу гуртка активізує шкільна сцена. На ній виступають учасники гуртка, а діти (глядачі) розвиваються музично, слухаючи і спостерігаючи за виступами. Тому музичні гуртки у школах стають не лише майданчиком для вивчення музики, але й важливим фактором у формуванні гармонійно розвиненої особистості кожного учня [2, с. 16].

Музичні гуртки мають виховувати любов до музики та музичної культури, що охоплює вивчення історії музики, знайомство з великими творцями та участь у традиційних та сучасних музичних подіях. Це сприяє формуванню глибокого розуміння та зацікавленості школярів світом музичного мистецтва. Навчання школярів основам музичної грамоти та виконавської майстерності є важливим компонентом музичного виховання [3, с. 26].

Також важливою складовою музичних гуртків є підготовка до участі у концертах та фестивалях. Це включає в себе не лише інтенсивні репетиції, але й надання учням можливості виступати перед публікою, розвивати сценічну вправність та вивчати сучасні тенденції у музичній сфері [5].

Під час проведення наукового експерименту у Кобаківському ліцеї імені Марка Черемшини (Косівський район, Івано-Франківська область) мене було безпосередньо залучено до діяльності музичного гуртка. Цей процес включав участь у репетиціях, організацію виступів та взаємодію з іншими учасниками гуртка. У ході експериментального дослідження також проведено дії, спрямовані на вивчення впливу музичного навчання на учнів. Саме участь у гуртку та проведення експериментального дослідження надали можливість глибше зрозуміти важливість музичної освіти та її вплив на розвиток учнів.

Позакласне дозвілля для школярів має важливе значення щодо їх розвитку. Організація та керівництво музичними гуртками у закладах загальної середньої освіти вимагає професіоналізму та творчого підходу, а успіх гуртка виявляється у численних виступах на концертах та конкурсах, свідченні високого музичного рівня та вмінні ефективно співпрацювати як індивідуально, так і в групі.

### Список використаних джерел

1. Брижак Н. Методика гурткової та клубної роботи в загальноосвітніх та позашкільних навчальних закладах : навчальний посібник. Київ : Логос, 2017. 126 с. URL: <http://dspace.msu.edu.ua:8080/jspui/bitstream/123456789/1798/1/bryzak.pdf> (дата звернення: 11.04.2024).
2. Переверзева О. В. Вокально-хорові вправи для розспівування хору : метод. рекомендації для студ. спец. «Музичне мистецтво». Мелітополь, 2020. 48 с. URL: <http://eprints.mdpu.org.ua/id/eprint/10812> (дата звернення: 11.04.2024)
3. Гумінська О. Технології колективного музикування : метод. посіб. Рівне : РОІППО-РДГУ», 2018. 60 с.
4. Долинна О. Гурткова робота. *Дошкільне виховання*. 2004. №11. С. 8–9.
5. Rakhmonov U., Abdujalil A. The Role Of Organizing Music Clubs In Social Life. Teachers of the Department of Music Education Fergana State University Teachers of the Faculty of Art History. *Turkish Online Journal of Qualitative Inquiry*. 2021. 6 р. URL: <https://www.tojqj.net/index.php/journal/article/download/8288/5901/8896> (дата звернення 10.04.2024).

## ГРИМ ЯК МИСТЕЦТВО ЗОВНІШНЬОГО ПЕРЕВТІЛЕННЯ АКТОРА У СУЧАСНОМУ ТЕАТРІ

Попович Іванна,  
ІІІ курс ОР бакалавр,  
Навчально-науковий інститут мистецтв.  
Науковий керівник – Прокоп'як В.Б.,  
кандидат мистецтвознавства.

Грим – це мистецтво зовнішнього перевтілення, що реалізується в процесі творчої роботи над роллю, а значить являється одним з виразних художніх засобів, які допомагають актору всебічно розкрити персонажа. «Створення сце-

нічного образу – це підпорядкування основній ідеї всього, що робиться на сцені» [3, с. 194]. Процес зовнішнього оформлення сценічного образу актора дозволяє митцю більш глибоко і яскраво змалювати особливості характеру сценічного героя, сприяє розкриттю його внутрішнього світу, донесенню до глядача його прихованих внутрішніх якостей.

В залежності від бачення режисера, художника, їх методів роботи над виставою, а також від гри актора, грим може змінюватися. Вдало знайдений і чітко виконаний, він впливає на творче самопочуття виконавця ролі і часто стимулює його до пошуку більш точного вирішення сценічного характеру. Втілення характерного гриму потребує безпосередньої уваги, чіткої спостережливості, загостреного чуття та фантазії, вміння побачити в оточуючих те, що може допомогти при створенні гриму. Оскільки кожна людина має власну психіку, притаманні для неї смаки і звички. Вагому роль в процесі гримування відіграє ескіз на який впливають такі чинники як вік, фізичний стан, професія, умови праці й інші фактори. Характер людини складається з багатьох різноманітних, а іноді і протилежних рис.

В сучасних театрах над створенням зовнішності персонажів працюють професійні гримери, використовуючи різні техніки та матеріали, створюють вражаючі макіяжі, які підкреслюють характеристики героїв. Для прикладу, грим у виставах Національного академічного драматичного театру імені Івана Франка у Києві додає реалізму та глибини кожному персонажу, роблячи театральний досвід для глядачів незабутнім та захоплюючим.

Часто грим окремих персонажів допомагає сформуванню специфіку цілої картини. Так, у виставі «Конотопська відьма» (реж. Іван Уривський) цього ж театру, грим є невід'ємною частиною сценографії, яка допомагає відьмам злитися в одне ціле з білою стіною хати-мазанки. І хоча на перший погляд це просто змішана біла з кремовою фарби, проте саме ці кольори роблять персонажів непомітними для міста. Як зазначає художниця-постановниця Тетяна Овсійчук: «... це схоже на античні фризи, якими ми їх бачимо сьогодні. Я шукала ефект архітектури з барельєфами. Усі інші персонажі п'єси, на відміну від відьом, існують у просторі, тож графічно відділені від стіни й працюють як силуети на білому тлі» [4]. У виставі «Калігула» (реж. Івана Уривського) цікаво спостерігати за тим, як змінюється костюм й грим персонажів: Калігула з кожною появою має на собі ніби менше й менше одягу – допоки кардинальна зміна вбрання не відобразила таку саму зміну героя, натомість, Кезонія одягається і, здається, відбувається трансформація її характеру та власного самовідчуття. У певний момент вистави Калігула фарбується, підкреслюючи помадою губи й очі, набуваючи жіночного образу, перш ніж назве себе Венерою. Наприкінці вистави грим Сціпіона й Кезонії змінюється таким чином, що підкреслює їх прихильність до Калігули та підтримку його дій [2].

Актор вибирає для себе варіант гриму, який найкраще розкриє його внутрішній світ та працює над «зерном» ролі у пошуках неповторності зовнішньої характеристики героя. Насамперед актор, як і будь-який митець, повинен мати добре розвинену фантазію і на основі змісту п'єси йому слід чітко уявити собі те обличчя, яке він утілюватиме. У цьому сенсі він повинен донести думку

драматурга, а також відшукати в змісті ті моменти, які виправдовують акторську фантазію. Виконавець ролі створює в уяві зовнішність свого героя. Одні опираються на створений гримером зовнішній вигляд персонажа і через нього проходять до внутрішнього. Інші – навпаки використовують грим як допоміжний компонент у створенні образу. Наприклад, Остап Ступка, який грає головну роль у виставі «Крум» (реж. Давид Петросян), де режисерським прийомом визначено перетворення всіх персонажів на клоунів, має вигляд химерного фріка, ніби намальованого художником-карикатуристом. Під час однієї з репетицій режисер сказав: «А давайте зробимо грим!», що є дуже незвичним для початкового етапу роботи. Саме так, грим допоміг вирішити сцену [1].

Театральний грим значно відрізняється від гриму в кіноіндустрії. І якщо робота гримера в кіно – це нанесення «непомітного» макіяжу, то в театрі, навпаки, обличчя персонажа має бути видно з останніх крісел у залі. А от якщо ми говоримо про діджитал-театралізовану постановку, де на сцені – актор, але його знімають різними планами, збільшують зображення, то робота гримера ускладнюється. Наприклад, у виставі Театру на Подолі «Камінний господар» (реж. Іван Уривський), яку грали і на сцені, і знімали в студії, завдання гримера полягало в тому, щоб нанести театральний грим, але зробити це ювелірно[5].

Підкреслюючи своєрідність героя гримом варто пам'ятати, що у характері трапляються суперечливі та різноманітні властивості, зовнішній вигляд людини не завжди відповідає внутрішньому складу характеру. Жорстокість не завжди проявляється в похмурому погляді та в бровах, які зрослися, злість і жорстокість іноді приховані під доброзичливою посмішкою. І, навпаки, суворість, мовчазність, замкненість приховують іноді «золоті» серця, ніжність, чутливість.

Отже, це робить правильним твердження, що грим не лише підкреслює зовнішність та міміку персонажа, а буває центральним образом, який змінює характеристику героя і розвиток постановки загалом.

Підсумовуючи опрацьований нами матеріал, хочеться зазначити що грим – це справжнє окреме мистецтво, яке допомагає акторам створити неповторний живий емоційний театральний образ. Його вплив на театральне мистецтво важко переоцінити, він є невід'ємною частиною театального вистави, адже додає глибини та реалізму, створює атмосферу, яка захоплює і залишає незабутні враження.

### Список використаних джерел

1. Володарський Юрій. Вистава «Крум»: катарсис від смутку. URL: <https://yabl.ua/2021/07/27/vistava-krum-katarsis-vid-smutku> (дата звернення 02.04.2024).
2. Калігула» Камю від театру імені Івана Франка URL: <https://drukarnia.com.ua/articles/kaligula-kamyu-vid-teatru-imeni-ivana-franka-PtYjP> (дата звернення 19.03.2024).
3. Медведева В. В. Пошук характерності в гримі як умова створення цілісного художнього образу. *Культура України. Секція: Театральне, кіно-, телемистецтво, хореографія*. 2010. Вип. 31. С. 193-199

4. Невеселе місто Конотоп: про феномен «Конотопської відьми» у театрі Франка. URL: <https://suspilne.media/culture/608123-nevesele-misto-konotop-pro-fenomen-konotopskoi-vidmi-u-teatri-franka/> (дата звернення 19.03.2024).

5. 10 метрів шовку, силіконові накладки на обличчя та штучні вуса: як створюють костюми і гримують для постанов? URL: <https://bit.ua/2020/11/kostyumu-ta-grym-dlya-vystav/> (дата звернення 03.04.2024).

## **СТИЛЬОВИЙ ТА ЖАНРОВИЙ АНАЛІЗ СКРИПКОВИХ ТВОРІВ СТАНІСЛАВА ЛЮДКЕВИЧА**

Сандей Анастасія,  
IV курс ОР бакалавр,  
Навчально-наукового інституту мистецтв.  
Науковий керівник – Волошук Ю.І.,  
кандидат мистецтвознавства, професор.

Станіслав Людкевич – український композитор минулого століття, який справив визначальний вплив на розвиток української музики та музичної педагогіки в Галичині. Його діяльність мала на меті вдосконалити систему загальної музичної освіти як спосіб різнобічного формування особистості й збереження власних національних композиторських традицій.

Протягом цілого життя композиторська діяльність Людкевича була тісно зв'язана з фольклористикою. Слідом за Миколою Лисенком, Людкевич став одним з перших представників професіоналізму на теренах Західної України та основоположником головних музичних жанрів [1, с. 56].

Про життєвий та творчий шлях видатного діяча можна дізнатися зі сторінок ґрунтовних наукових досліджень професорів, докторів мистецтвознавства Стефанії Павлишин та Любові Кияновської. Також багатолітня дослідниця творчості С. Людкевича, кандидат мистецтвознавства Зеновія Штундер зібрала, дбайливо опрацювала і підготувала до друку двотомник фундаментальних праць митця [2, 3, 4].

Композиторська творчість С. Людкевича – це видатне явище не тільки української, а й європейської музики загалом. Композитор зумів засвоїти досягнення музики пізнього європейського і проявити авторську самобутність у пізньоромантичному стильовому напрямі.

Станіслав Пилипович належав до тієї плеяди західноукраїнських музикантів, котрі на переломі століть з особливою гостротою відчували необхідність створення ґрунтового професійного репертуару. Для творчої індивідуальності С. Людкевича рівною мірою характерна героїчна та лірична музична образність.

Скрипковий концерт композитора з'явився в 1945 році. Він вражає красою ліричних тем та дійсно справляє колосальне враження. Це зразок пізньої романтики. Драматургія циклу побудована на протиставленні ліричної та жанрової образної сфер. Прозорість, відкритість фактури, незручні та ефектні піци-

катні епізоди в швидкому темпі вимагають великого опрацювання, дуже уважного виконання та високого рівня майстерності.

Скрипковий концерт – це дійсно зразок великого професіоналізму та зрілого бачення композитора у розвитку його творчості.

Окремої уваги заслуговує камерно-інструментальна музика. Зокрема, це такі скрипкові твори, як «Чабарашка», «Тихий спомин», «Сарабанда», «Голосіння». У віртуозних скрипкових п'єсах, зокрема «Чабарашка», запроваджується весь технічний арсенал – пасажі, трелі, подвійні ноти, флажолети, гострі та стрибаючі штрихи, каденційні епізоди. Композитор прагне до високого професіоналізму збоку виконавця [5, с. 146].

Романтична сторінка творчості Людкевича виразилась у жанрі скрипкової мініатюри. Насамперед це простежується у художньому змісті мініатюр, спрямованому на відображенні внутрішніх почуттів, емоцій, переживань. У своїй структурі кантиленні твори мають багату палітру динамічних відтінків, які необхідно передати слухачеві.

Отже, творчість та життєвий шлях Станіслава Людкевича тісно пов'язані з прогресивними ідеями епохи. Сам композитор вважав твори мистецтва втіленням духовності народу, нації. Плекаючи національну самобутність, він постійно акцентував на необхідності активної взаємодії із західноєвропейськими музичними системами та працював у цьому напрямку. Всі скрипкові твори композитора – це відображення майстерності, професіоналізму та широкого бачення творчості, який справив великий відбиток в історії української музики.

### Список використаних джерел

1. Баб'юк Л. Музично-педагогічна діяльність С. П. Людкевича. *Творчість С. Людкевича* : зб. статей / упоряд. М. Загайкевич. Київ, 1979. С. 184-195.
2. Кияновська Л. Галицька музична культура ХІХ–ХХ століття : навч. посібник. Чернівці : Книги – ХХІ, 2007. С. 251-269.
3. Павлишин С. Станіслав Людкевич. Київ : Музична Україна, 1974. 53 с.
4. Штундер З. Станіслав Людкевич. Життя і творчість (1879-1939) : монографія. Львів : ПП БІНАР-2000, 2005. Т. 1. 636 с.
5. Штундер З. Станіслав Людкевич. Життя і творчість (1939-1979) : монографія. Жовква: Місіонер, 2009. Т. 2. 360 с.

## ПАМ'ЯТКИ УКРАЇНСЬКОЇ САКРАЛЬНОЇ АРХІТЕКТУРИ В УМОВАХ ВІЙНИ: СУЧАСНИЙ СТАН РУЙНУВАННЯ ТА МОЖЛИВОСТІ ВІДТВОРЕННЯ

Сніховська Ольга,  
II курс ОР бакалавр,  
Навчально-науковий інститут мистецтв.  
Науковий керівник – Лотоцька В.М.,  
кандидат мистецтвознавства.

24 лютого 2022 року розпочалося широкомасштабне воєнне вторгнення російських військ на територію нашої держави. За час російсько-української війни було пошкоджено і зруйновано велику кількість історико-культурних пам'яток України. У нових реалістичних умовах сьогодення постало питання пріоритетності культурної спадщини в Україні. Тому актуальною проблемою нашого дослідження є аналіз сакральної архітектури, її сучасний стан та можливості відновлення.

За період з 24 лютого 2022 року по 25 вересня 2023 року зруйновано або пошкоджено 835 об'єктів культурної спадщини. Станом на 19 лютого 2024 року в Україні за час повномасштабної війни були пошкоджені 530 релігійних споруд. Найбільша кількість зруйнованих росіянами храмів є в регіонах, де відбуваються або відбувалися бойові дії. За статистикою, у Донецькій області – понад 100, в Київській області – понад 80, в Луганській та Харківській області – понад 60, Херсонській області – понад 55, Запорізькій області – понад 30. Крім того, у Сумській, Чернігівській, Миколаївській та Дніпропетровській областях було пошкоджено десятки релігійних споруд. Для дослідження було взято різні типи сакральних споруд областей України з різним рівнем пошкодження [1].

З початку повномасштабного вторгнення російської федерації на території України ворожі війська неодноразово здійснювали обстріли території Свято-Георгіївського скиту Святогірської Успенської лаври, щоразу завдаючи йому пошкоджень різного ступеню. На початку травня 2022 року росіяни скинули авіабомбу на Свято-Георгіївський скит, фактично, зруйнувавши його вщент.

Навесні 2022 року село Шандриголове опинилося фактично в епіцентрі важких боїв, вже тоді росіяни зруйнували більшу частину села, зокрема, був пошкоджений і храм святого апостола і євангеліста Іоана Богослова. З травня по вересень населений пункт перебував під окупацією російських військ. 27 вересня 2022 року село було звільнене українськими захисниками, проте храм частково зруйновано.

На початку березня 2022 року російські війська окупували Малу Комишуваха. Під час наступу танковим снарядом був зруйнований купол Свято-Троїцького собору, тоді ж була пошкоджена капличка біля купелі, розташованої неподалік від храму. Під час окупації росіяни пограбували обійстя селян. Цінні речі винесли і з церкви, а потім влаштували там шпиталь. Наразі Мала Комишуваха залишається майже безлюдна.

В ніч з 22 на 23 липня 2023 року одна з ракет потрапила до Спасо-Преображенського собору. Це один із символів Одеси, найбільший храм у місті, розташований у самому центрі. Крім значних пошкоджень будівлі постраждали православні святині.

Однією із найдавніших споруд у Херсоні вважається Грецька церква. В ніч на 11 квітня 2023 року храм постраждав від російського обстрілу: пошкоджено стіни та дах, вибито вікна. В ніч на 14 грудня 2023 року черговий обстріл пошкодив віттарну частину та стелю і знову вибив вікна. Сьогодні Грецька церква відреставрована і сяє куполами та хрестами, покритими новими металевими листами з позолотою.

Під час окупації (з лютого по квітень 2022-го) росіяни завдали руйнацій ще одній із архітектурних пам'яток України – Вознесенському храму Чернігівської єпархії УПЦ (с. Лукашівка) [2]. Окупаційними військами в храмі було влаштовано склад боєприпасів і пального. Внаслідок обстрілів та пожежі пошкоджено стіни й покрівлю, вибито вікна. Нині храм спалений вщент.

Кількість пошкоджених або зруйнованих армією РФ сакральних архітектурних пам'яток України перевищує кілька сотень. Для того, щоб можна було наочно побачити масштаби цих руйнувань, Український культурний фонд створив інтерактивну «Мапу культурних втрат» [4], а Міністерство культури та інформаційної політики запустило спеціальний портал, на якому можна повідомити про руйнування. Тим містам, які вже зіткнулися із суттєвими руйнуваннями, треба вирішувати, що робити з пошкодженими пам'ятками. Так, фахівці Харкова, який зазнав великих втрат, вважають, що майже всі об'єкти можна відновити. Частина пам'яток Харкова оцифрували і у випадку руйнації будівлю можна буде відтворити за 3D-скануванням [3]. Український державний інститут культурної спадщини міністерства культури також вважає пріоритетним в умовах війни оцифрування культурної спадщини: не тільки архітектурних пам'яток, але й важливих унікальних документів, креслень, науково-проектної документації. При відбудові міста необхідно враховувати думки не тільки фахівців, а й мешканців, щоб стратегія розвитку формувала громаду. Збереження спадщини має йти паралельно з відновленням інфраструктури та житлових будинків. А відбудову, вважають архітектори, слід починати з генерального плану за зразком європейських міст, які роблять їх гнучкими до викликів часу. Такі проекти охочіше фінансують світові банки.

### Список використаних джерел

1. Проект «Храми під вогнем», цифрова платформа про знищені росіянами церкви. URL: <https://www.temples-under-fire.com/>.
2. Релігійно-інформаційна служба України. Пошкоджені/зруйновані під час війни храми URL: [https://risu.ua/poshkodzheni-zrujnovani-pid-chas-vijni-hrami\\_t10885](https://risu.ua/poshkodzheni-zrujnovani-pid-chas-vijni-hrami_t10885).
3. Суспільне Харків. Зруйновані пам'ятки Харкова моделюють в 3D. URL <https://suspilne.media/295346-zrujnovani-pamatki-harkova-modeluut-v-3d/>.
4. Український культурний фонд запускає інтерактивну «Мапу культурних втрат». URL: [https://ucf.in.ua/news/culture\\_loss](https://ucf.in.ua/news/culture_loss).



## ФОТОМИСТЕЦТВО МАРТИНА СТРАНКИ: ВІД АРТ-ТЕРАПІЇ ДО СЕНСУ ЖИТТЯ

Соболь Аліна,  
II курс ОР бакалавр,  
Навчально-науковий Інститут мистецтв.  
Науковий керівник – Семчук Л.Я.,  
кандидат мистецтвознавства, доцент.

Художня фотографія є одним з важливих напрямків сучасного мистецтва. Творчість окремих фотохудожників вражає своєю багатогранністю та глибиною змісту їх світлин. Оригінальними сюжетами вирізняються роботи Мартіна Странки – відомого чеського фотографа сучасності, який за період своєї творчості зумів стати одним з найпопулярніших арт-митців. Він є учасником багатьох персональних та групових виставок у різних країнах світу, лауреатом міжнародних фотографічних конкурсів, зокрема призером Professional Photographer of the Year, Emerging Talent Award (Міжнародний конкурс Nikon), Sony World Photography Awards, а EISA Photo Maestro, Digital Photographer of the Year тощо. Його роботи експонувалися у Getty Images Gallery, Saatchi Gallery, Robert Fontaine Gallery, публікувалися у багатьох престижних виданнях [1]. У січні 2013 року Мартін Странка презентував свої твори в Україні, у київській фотогалереї Bruce Collections [4].

Дана стаття має на меті ознайомити з особливостями творчого самовираження Мартіна Странки та проаналізувати художню виразність його робіт.

Важливим є той факт, що кар'єру арт-фотографа Мартін Странка розпочав після смерті близького друга. Самовираження засобами мистецтва фотографії стало для митця способом емоційної розради після тяжкої втрати, а згодом – сенсом його життя.

В основі усіх фотографічних процесів створення світлин Мартіна Странки лежить метод інтроспекції. Фотограф будує сюжети в результаті поглибленого самоаналізу, пізнання власних думок та почуттів. Його твори – це саморефлексія на взаємодію людини з природою. Їх основним лейтмотивом є пошук людиною змісту буття в її усамітненні та воз'єднанні з природою.

Використовуючи у своїй творчості образи навколишнього світу фотограф незвично поєднує їх в кадрі, формує сюрреалістичні сюжети шукаючи сенс в інших вимірах [3]. Він відображає швидкоплинні моменти, наче між снами й пробудженнями.

Одним з основних образів у творчості Мартіна Странки є людина. Часто він зображає свого героя у різних ракурсах, в оточенні природних форм, які підкреслюють глибину сюжету. Фотограф щоразу повертає свого персонажа до першоджерела, до його внутрішньої приватної сповіді, до діалогу з самими собою. Митець вважає, що мистецтво має задавати питання і шукати відповіді. На думку автора, його роботи – це незавершені візуальні історії, які спонукають глядача до інтерпретації власних думок і відчуттів [2].

Особливими художніми ознаками, які вирізняють фотографа Мартіна Странку з-поміж інших є його унікальне бачення сцени, вміння досконало передати внутрішній світ героїв. Для цього фотограф використовує усі засоби створення художньої фотографії. Він досконало підбирає локації, світлові потоки і схеми на етапі постановки кадру, професійно використовує інструменти постобробки, яка займає іноді до десяти годин.



Фото 1. Мрійники і воїни. Автор Мартін Странка. Фото 2. Це ти. Автор Мартін Странка.

Обидві світлини із серії робіт Мартіна Странки «I Found The Silence» («Я знайшов тишу»).

Художню виразність кадру, чіткість його сюжету посилює використання просторових властивостей колірно-тональної гами. Фотограф активно застосовує глибокі ненасичені відтінки, професійно оперує їх світлісними характеристиками, формуючи різноплановість кадру. Для посилення емоційно-художньої виразності сюжету Мартін Странка використовує контраст світла і тіні, де домінуюче значення надає їх кількісному співвідношенню. Усі процеси роботи над світлиною для фотографа є нероздільними, тому в результаті глядач отримує якісну історію, несхожу на інші, але надзвичайно близьку серцю кожного.

Філософський концепт фотомистецтва Мартіна Странки спонукає нас до подальших досліджень його творчості: від емоційно-естетичного до композиційно-колористичного й технічного аспектів.

### Список використаних джерел

1. Martin Stranka. Biography. URL: <https://www.martinstranka.com/biography>.
2. Martin Stranka. Interview. URL: <https://www.photographize.co/interviews/martinstranka/>.
3. Photography by Martin Stranka. Between fantasy and reality. URL: <https://onlinegallery.art/en/blog/photography-by-martin-stranka-between-fantasy-and-reality-1233/>.
4. У Києві відкривається виставка чеського фотографа Мартіна Странки. URL: [https://web.archive.org/web/20180210120917/https://www.ukrinform.ua/rubric-culture/1444972u\\_kie\\_vi\\_vidkrivae\\_tsya\\_vistavka\\_cheskogo\\_fotografa\\_martina\\_stranki\\_1787254.html](https://web.archive.org/web/20180210120917/https://www.ukrinform.ua/rubric-culture/1444972u_kie_vi_vidkrivae_tsya_vistavka_cheskogo_fotografa_martina_stranki_1787254.html).

## КНИГИ ДЛЯ СЛАБОЗРЯЧИХ ТА ЛЮДЕЙ ЗІ СЛІПОТЮ. ПОРІВНЯЛЬНИЙ АСПЕКТ РІЗНОВІКОВИХ АУДИТОРІЙ

Суслик Софія,  
IV курс ОР бакалавр,  
Навчально-науковий інститут мистецтв.  
Науковий керівник – Бабій Н.П.,  
доцент кафедри дизайну і теорії мистецтва.

**Актуальність теми дослідження** полягає в недостатній кількості книг для людей з вадами зору, особливо для різновікових аудиторій. Багато з існуючих спеціалізованих книжкових форматів не враховують потреби та можливості різних вікових груп людей з вадами зору. Ця проблема стає перешкодою у доступі до освіти, розвитку, розваг для значної частини населення. Обмеження, пов'язані з доступом до книг для незрячих полягають у: недостатньому виборі, високій вартості, недоступності аудіокниг, обмежені ресурсів, невідповідній якості, недостатній державній підтримці. Розуміння цієї проблеми та пошук інноваційних підходів до створення доступних книжкових ресурсів може значно полегшити життя та покращити якість сприйняття знань людьми з вадами зору.

**Об'єктом дослідження** є люди різновікових аудиторій з вадами зору.

**Предметом дослідження** – книги для слабовзрячих та людей зі сліпотю.

**Мета дослідження** – проаналізувати конкретні проблеми книговидань для людей з вадами зору, виходячи із вікової проблематики.

Люди з вадами зору стикаються з різноманітними викликами та перешкодами у повсякденному житті. Кожен з періодів життя вимагає особливого підходу до формування літературних ресурсів для людей з вадами зору.

Віковий ценз: маленькі діти (дошкільного віку): вік від 0 до 6 років; діти шкільного віку: вік від 6 до 12 років; підлітки: вік від 12 до 18 років; молоді дорослі: вік від 18 до 35 років; середній вік: вік від 35 до 65 років; літні люди: вік 65 років і старше.

Кожна людина може мати різний рівень навичок залежно від віку. Маленькі діти: розвиток базових тактильних навичок; освоєння аудіальних навичок; процес формування навичок читання шрифтом Брайля. Дошкільний вік: освоєння шрифту Брайля; розвиток тактильних навичок складних об'єктів. Підлітковий вік: поглиблення знань у шрифті Брайля та використанні адаптивних технологій. Молодь і дорослі: використання технологій та допоміжних засобів для розвитку і соціальної взаємодії.

Люди з вадами зору можуть сприймати матеріал та візуальну інформацію через різні канали сприйняття, такі як звук, дотик, нюх, смак, та інші [1, с. 124]. Важливою частиною сприйняття інформації у книгах для них є: слух; зір (люди, які мають залишковий зір мають змогу читати спеціалізовані книги); дотик.

Типи книг для людей з вадами зору:

1. Тактильні книги. Книги, у яких текст та зображення відтворюються за допомогою тактильних елементів, що дозволяє читачам відчувати контур та форму об'єктів.

2. Книги шрифтом Брайля. Книги, у яких текст відтворений системою Брайля – спеціальним шрифтом для незрячих, що складається зі сполучення піднятих крапок. Шрифт Брайля був розроблений у 1824 році французьким педагогом і піонером у роботі з незрячими Луїсом Брайлем [3].

3. Аудіокниги. Аудіо-записи книг, які люди можуть прослуховувати замість того, щоб читати їх.

4. Електронні книги. Електронні книги часто мають можливості змінення розміру шрифту та інші налаштування, що дозволяють людям з вадами зору зручно читати текст. Роблять читання зручнішим для слабозрячих людей.

Зважаючи на потреби та можливості різних вікових груп людей з вадами зору, книги для них повинні мати певні особливості:

- маленькі діти: книги для маленьких дітей повинні містити прості тактильні елементи, які дозволяють дітям легко відчувати текстури та форми. Діти легше ідентифікують об'єкт за допомогою текстурованих 2-D та 3-D ілюстрацій [4, с. 759]. Книги повинні бути простими за змістом та легко зрозумілим, щоб стимулювати інтерес до читання. Слабозрячі маленькі діти зазвичай реагують на яскраві кольори та контрастні образи та великий шрифт;

- старші діти: книги для старших дітей можуть містити текст шрифтом Брайля, що дозволяє їм самостійно читати. Ілюстрації є більш деталізованими та складнішими, щоб відповідати віковим потребам дітей. Книги для слабозрячих повинні бути контрастними та з великим шрифтом;

- підлітки: графічні зображення можуть доповнювати текст та робити його більш зрозумілим. Вони можуть бути виконані у вигляді контуру, рельєфних зображень. Адаптація зображень для незрячих потребує їхнього обов'язкового спрощення, залишаються тільки основні елементи [2]. Для слабо зрячих книги повинні мати великий шрифт та контрастні кольори;

- дорослі: книги повинні включати різноманітні жанри – від художньої літератури до наукових праць – щоб задовольнити різні інтереси та потреби дорослих. Книги повинні мати доступні формати для читання, такі як шрифт Брайля, аудіокниги або великий шрифт, книги з тактильними елементами.

**Висновки.** Аналізуючи проблематику книговидань для людей з вадами зору можна визначити, що це складний, але надзвичайно важливий етап процесу, покликаний надати доступ до літератури цій цільовій аудиторії. Адаптивні книги проблематизують цінну інформацію, спричиняють зацікавлення до різних галузей знань, допомагають підвищувати освітній рівень та розширювати горизонти. Щоб зробити ці книги більш доступними, потрібно активно працювати над створенням нових видань, а також залучати фінансову та організаційну підтримку від держави та інших зацікавлених сторін. Тільки таким чином можна забезпечити широкий доступ до літератури для людей з вадами зору і сприяти їхньому розвитку та самореалізації.

### Список використаних джерел

1. Гулевич С. Тактильна книга з рельєфно-графічними ілюстраціями: особливості формування художнього образу та передачі інформації дітям з вадами зору. *Вісник Львівської національної академії мистецтв*. 2021. Вип. № 46.

- С. 123-128. URL: <https://visnyk.lnam.edu.ua/system/files/202146/visnyk-lnam-no-46-2021-svitlana-gulevych-123-128.pdf> (дата звернення: 10.03.2024).
2. Книги шрифтом Брайля. URL: <https://rcbu.org.ua/product-category/inklyuzyvna-osvita/knyzhky/>(дата звернення: 12.03.2024).
3. Шрифт Брайля. URL: [https://uk.wikipedia.org/wiki/Шрифт\\_Брайля](https://uk.wikipedia.org/wiki/Шрифт_Брайля) (дата звернення: 10.03.2024)
4. Bara, F., Gentaz, E., Valente, D. The Effect of Tactile Illustrations on Comprehension of Storybooks by Three Children with Visual Impairments: An Exploratory Study. *Journal of Visual Impairment and Blindness, American Foundation for the Blind*. 2018. Vol. 112, issue 6, pp. 759-765. (дата звернення: 10.03.2024).

# СЕКЦІЯ ПЕДАГОГІЧНИХ НАУК

## ОСОБЛИВОСТІ ОРГАНІЗАЦІЇ ОЗДОРОВЧОЇ РОБОТИ З ДІТЬМИ ДОШКІЛЬНОГО ВІКУ В УМОВАХ ВОЄННОГО СТАНУ

Вовчук Аліна,  
І курс ОР магістр, педагогічний факультет.  
Науковий керівник – Лисенко Н.В.,  
доктор педагогічних наук, професор.

*Актуальність проблеми.* Дитинство – це найважливіший період, коли формуються всі новоутворення для майбутнього дитини, обумовлюють її доросле життя. Таким сучасним фактором об'єктивно є війна, що спотворює перебіг звичного для кожної дитини життя, коли вони переглядають її картини у різних інформаційних джерелах, є свідками обговорення складних ситуацій у родині, а також є учасниками евакуаційних заходів у час повітряних тривог.

Офіційна статистика МОЗ України періодично аналізує ситуації із впливом війни на психічне здоров'я дітей, оскільки особливо негативно вони впливають на дітей, їх адаптації, схильність до соціалізації. Психіка дитини швидше інвалідизується, ніж психіка дорослих, отож існує загроза її психічному здоров'ю, що виявляється у гострих реакціях на стрес. У дітей вони мають прихований і неусвідомлений зміст, однак сприяють формуванню різних форм психологічного захисту.

Дитина не може впоратися із своїм емоційним станом, поведінковими реакціями, у неї відсутній необхідний життєвий досвід, тому актуальною стає проблема надання їй допомоги їй навчитися свідомо й адекватно реагувати на тривожні ситуації.

У контексті нашого дослідження важливою розглядаємо характеристику механізмів психологічного захисту, які виникають унаслідок перебування дитини у тривожних ситуаціях. Це досить актуальний напрям різних галузей наукових досліджень ( О. Кононко, В. Котирло, С. Максименко, Т. Піроженко, В. Пісоцький та ін.). Мета нашого дослідження полягає в тому, щоб з'ясувати особливості прояву механізмів психологічного захисту дітей у контексті діяльності сучасного ЗДО в умовах воєнного стану. Особливого значення набувають сьогодні результати їхніх досліджень про вікові особливості розвитку дітей дошкільного віку, уявлення про вплив емоцій на їхній психічний розвиток дитини, дослідження впливу психічного здоров'я дитини та факторів його порушення, психологічні форми захисту та їхні механізми тощо.

Дошкільне дитинство – це період життя, коли відкривається навколишній світ під впливом конкретних умов у житті дитини в системі людських відносин. Цей період починається кризою, виокремленням свого «Я», його усвідомленням у світі об'єктів і людей, різних подій, змінюючи їх задля задоволення своїх потреб. Соціальна ситуація розвитку розкривається у пізнанні світу людських стосунків та їхньому відтворенні; у провідній діяльності – сюжетно-рольовій грі, в якій дитина спочатку емоційно, а згодом за допомогою ро-

зумових операцій опановує змістом взаємостосунків. Оскільки задоволення, яке переживає дитина у грі, пов'язане з розвитком емоційної сфери і є важливою умовою для її гармонійного психічного й особистісного розвитку, будемо розглядати гру важливою в організації експериментальної складової дослідження.

У період дошкільного дитинства (афективний період) емоції характеризуються бурхливим і нестійким перебігом, дитину легко не лише налякати, а й викликати радість, задоволення в її діяльності, передусім, в ігровій діяльності, в якій вона може легко наслідувати емоційні стани інших однолітків, особливо дорослих. У середнього і старшого дошкільника емоції починають опосередковуватися ставленням до різних явищ, подій, емоції стають більш стійкими, узагальненими, свідомими, з'являється здатність стримувати небажані емоції у відповідь на вимоги дорослих і започатковується орієнтація на правила соціально схваленої поведінки.

Аналізуючи емоційну сферу дитини дошкільного віку, важливо наголосити на проблемі порушення емоцій дитини, її внутрішніх станів, які детерміновані різними соціальними ситуаціями. Якщо вони порушені, це спричинює стресові реакції, афекти, страхи, що зумовлює емоційне неблагополуччя, навіть порушення її психічного здоров'я. Оскільки прояви емоційного неблагополуччя пов'язані із зовнішніми умовами середовища в якому перебуває дитина чи з її внутрішнім світом, важливо їх захищати від різних тривожних ситуацій в умовах воєнного стану, коли лунають сигнали тривоги.

Найбільш типовими формами емоційного неблагополуччя дітей дошкільного віку розглядаємо страх, фрустрацію, афект. Вони є негативними емоційними станами, які полягають у відображенні в свідомості конкретної загрози для життя. Відповідно, на появу страхів впливає емоційна чутливість дитини, конфліктні ситуації у вихованні, у поведінці.

Емоційна сфера дітей дошкільного віку знаходиться у стані формування, отже під впливом частих тривог унаслідок актуальних подій, руйнується позитивна емоційна основа, яка є вирішальною в особистісному розвитку дитини.

Таким чином, емоції дошкільника включаються в ситуаціях неблагополуччя негативно впливають на процес його формування як особистості.

Результати аналізу особливостей емоційного стану дітей дошкільного віку, специфіки впливу на їх психічне здоров'я чинників війни, свідчать про те, що дитина є уразливою до їхнього впливу, оскільки вони частіше ніж дорослі піддаються травматичним подіям війни, перебуваючи у напруженому стані через страх перед небезпекою. Ситуація погіршується тим, що діти повторно можуть його переживати і переносити такі стани в ігри. І навпаки, дитина може уникати навіть згадок про травмуючі події, що також можливе у грі.

Адаптація в несприятливих ситуаціях забезпечується системою ігор із відповідно складеними сюжетами, що мають різні способи надання дітям психологічного захисту (психологічний захист учені визначають як механізм, що спрямовується на попередження порушень поведінки; специфічні прийоми, що оберігають особистість, коли вона не може розв'язати складну для себе ситуацію, пов'язану із станом тривоги, коли спрацьовують неусвідомлені механізми, які захищають її від негативних емоцій).

На особливе місце у змісті роботи з дітьми задля уникнення тривожних ситуацій відносимо різні техніки арт-терапії. Розглянемо їхній комплекс у такому контексті, як вказують вчені – це можливість піклуватись про психічне здоров'я дітей загалом та їхнє емоційне самопочуття, зокрема різними методами художньої діяльності.

Заняття дітей відповідно до програм ЗДО передбачають реалізацію розділу з образотворчого мистецтва, яке не лише покликане впливати на розвиток їхньої емоційної сфери, а й забезпечувати розвиток мислення і природної креативності у творчій діяльності, яка їх стимулює до спілкування на основі міжособистісних стосунків. Саме вони зрівноважують емоційні стани дітей, урегульовують їхню рівновагу та спонукають до позитивного реагування на різні подразники.

Під час арт-терапевтичної взаємодії з дітьми вчені радять використовувати великий набір різних образотворчих матеріалів. А саме:

- олівці, фломастери, фарби, воскова крейда;
- для створення об'ємних проєктів використовуються кольоровий папір, газети, журнали, шпалери, листівки;
- з природних матеріалів – насіння рослин, пелюстки квітів, кора та листя дерев; для ліплення – пластилін, глина, тісто та інші матеріали, які безпосередньо впливали на творчі роботи дитини.

Вони породжують емоційне піднесення вихованців та їх інтерес до занять. Важливо забезпечувати вільний вибір матеріалів для роботи. До арт-терапевтичних технік, задля позитивних змін в емоційній сфері та психологічному самовідчутті, віднесено такі:

- малювання себе, зображення власного життєвого простору;
- створення особливих символів та зображення спокою за допомогою різних матеріалів;
- вираження свого настрою;
- створення скульптури сім'ї, зображення своєї лінії життя з позначенням на ній певних подій;
- малюнок своїх проблем;
- групова фреска тощо.

Ці роботи доцільно використовувати у різних формах організації: індивідуальні, групові, парні.

Отже, арт-терапія позитивно впливає не лише на емоційні стани кожної дитини, а й на процеси її особистісного творення; дає можливість для самовираження, зниження тривожності, зміцнення ставлення до себе, розвитку творчості.

Арт-терапія поліпшує психоемоційний стан дошкільника, сприяє активізації мовленнєвої діяльності дітей. Арт-терапевтичні заняття для дитини – гра. Під час якої дитина має можливість розвивати свій розумовий потенціал, звільнитися від внутрішнього конфлікту.



### Список використаних джерел

1. Арттерапія і війна: контексти і досвід практичної роботи : колективна монографія /за заг. ред. Н. Кальки, Г. Одинцової. Львів : ЛьвДУВС, 2023. 283 с.
2. Арт-терапія. Інноваційні психологічні технології / під ред. О. Тіунової, Т. Шейкіної. Вип. 5. Київ ; Тернопіль : ЕЕАТА, 2018. 200 с.
3. Зливков В., Лукомська С. Діти війни : теоретико-методичні і практичні аспекти психологічної допомоги. Київ ; Ніжин : Видавець ПП Лисенко М. М., 2022. 96 с.
4. Зливков В., Лукомська С., Євдокимова Н., Ліпінська С. Діти і війна : монографія. Київ ; Ніжин : Видавець ПП Лисенко М. М., 2023. 221 с.
5. Маркова Н. В. Можливості арт-терапії у системі комплексної допомоги дітям, які постраждали від локального військового конфлікту. *Підтримка та реабілітація учасників АТО в Україні: досвід та перспективи* : тези доп. Всеукр. наук.-практ. конференції. Хмельницький, 2016. С. 110-112.
6. Практикум з арт-терапії : навч.-метод. посібник. Ч. 1. Львів : ЛьвДУВС, 2020. 232 с
7. Солнишкіна А. А. Використання креативного потенціалу арт-терапії в соціально-педагогічній роботі з дітьми біженців та внутрішньо переміщених осіб. *Науковий часопис НПУ імені М.П. Драгоманова*. 2022. Вип. 88. С. 186-190.
8. Федулова О. О. Арт-терапія як метод психологічної допомоги дітям, які постраждали внаслідок війни : кваліфікаційна робота магістра спеціальності 053 «Психологія» / наук. керівник Н. О. Мосол. Запоріжжя : ЗНУ, 2022. 65 с.

### ТЕХНОЛОГІЇ МЕДИКО-СОЦІАЛЬНОЇ РОБОТИ У ПРОФЕСІЙНІЙ ДІЯЛЬНОСТІ СОЦІАЛЬНОГО ПРАЦІВНИКА

Галій Назар,  
I курс ОР магістр, педагогічний факультет.  
Науковий керівник – Сабат Н.В.,  
кандидат педагогічних наук, доцент.

Сьогодні існує гостра потреба в організації соціальної роботи в кожному закладі системи охорони здоров'я населення. Саме комплексний підхід у наданні допомоги може забезпечити всебічний гармонійний розвиток людини, створити умови для її повноцінного життя. Ці питання піднімають у наукових працях В. Данко, І. Козубовська, О. Смука та ін., наголошуючи, що, хоча медико-соціальна робота є невід'ємною складовою діяльності соціального працівника, сьогодні вона перебуває на стадії становлення [1, с. 41].

Поштовхом для становлення і розвитку медико-соціальної роботи в Україні сприяло прийняття Закону України «Про соціальні послуги» [4]. Серед низки послуг, що надаються громадянам, які перебувають у складних життєвих обставинах, документом визначено і ряд соціально-медичних послуг: консультації щодо запобігання виникненню та розвитку можливих органічних розладів

особи, збереження, підтримка та охорона її здоров'я, здійснення профілактичних, лікувально-оздоровчих заходів.

Зважаючи на міждисциплінарний характер соціальної роботи, вчені трактують медико-соціальну роботу як один із її напрямів і водночас вагомий компонент соціальної медицини з яскраво вираженим прикладним характером. І. Козубовська, О. Смук до особливостей медико-соціальної роботи відносять те, що вона, як професійна діяльність, формується на стику двох самостійних галузей – охорони здоров'я і соціального захисту населення. Медичні працівники на практиці часто виконують функції соціальних працівників. Своєю чергою, соціальні працівники стикаються з особами, які мають психічні та фізичні патології, і виступають у ролі лікарів [2, с. 93]. Отже, медико-соціальна робота тісно переплітається з діяльністю органів системи охорони здоров'я. Водночас вона не перевищує межі своєї компетенції, не претендує на виконання лікувально-діагностичних функцій, а передбачає тісну взаємодію з медичним персоналом і чітке розмежування сфер відповідальності.

Технологію медико-соціальної роботи зазвичай трактують як сукупність прийомів, методів і впливів, що спрямовані на усунення чи компенсацію обмежень життєдіяльності, підтримку і зміцнення здоров'я людини через інститути медичного і соціального страхування, соціального забезпечення, медико-соціального обслуговування тощо [5, с. 501]. До їхніх основних завдань відносять розробку методів цілеспрямованого соціального впливу; застосування технологізації як способу оптимізації медико-соціального результату.

В. Поліщук технології соціальної роботи розглядає у двох аспектах. По-перше, у широкому плані – як систему теоретичних знань і практичних умінь, яка передбачає організацію та алгоритмізацію засобів, способів і прийомів впливу на різні об'єкти соціальної роботи. По-друге, як сукупність визначених технологій, специфіка яких зумовлена конкретним об'єктом соціальної роботи [3, с. 132].

У науковій літературі йдеться про різні типи технологій, які спрямовані на збереження здоров'я людини. Залежно від критеріїв класифікації, виділяють конкретні, вузькоспеціалізовані, комплексні (інтегровані). Також до них відносять технології медико-соціальної роботи з: хворими на ВІЛ/СНІД, алкоголіками та наркоманами, невиліковно хворими, інвалідами, психічно хворими, людьми похилого віку та ін. [2, с. 94].

Зважаючи на складний час, у якому ми всі живемо, сьогодні першочергового значення набувають технології профілактики, як первинної (забезпечення здорових умов праці, побуту, довкілля задля попередження виникнення захворювань та травм), так і вторинної (попередження у хворих ускладнень, поліпшення здоров'я у разі його погіршення, підтримання максимально можливого рівня працездатності, попередження інвалідності, попередження поширення інфекційних захворювань). Не менш важливими є технології медико-соціальної реабілітації, якої потребують і потребуватимуть воїни ЗСУ, ветерани російсько-української війни, члени їхніх сімей. Саме технології медико-соціальної реабілітації допомагають відновити здоров'я людини, її працездатності і соціального статусу, сприяють поверненню до повсякденного життя, умож-

ливають подальше функціонування як повноправного й повноцінного члена суспільства.

Таким чином, технології медико-соціальної роботи займають важливе місце у професійній діяльності соціального працівника. Відтак актуалізується потреба удосконалення змістово-технологічного забезпечення професійної підготовки майбутніх соціальних працівників до оволодіння медико-соціальними технологіями і застосування їх у практичній діяльності.

### Список використаних джерел

1. Данко В. В. Соціальна робота в медичній сфері. *Науковий вісник Ужгородського національного університету. Серія : Педагогіка. Соціальна робота.* 2011. Вип. 23. С. 39–41.

2. Козубовська І. В., Смух О. Т. Патронаж як важлива складова професійної діяльності соціального працівника. *Науковий вісник Ужгородського національного університету. Серія : Педагогіка. Соціальна робота.* 2014. Вип. 34. С. 93–95.

3. Поліщук В. Технології медико-соціальної роботи у діяльності соціального працівника. *Науковий вісник Ужгородського національного університету. Серія : Педагогіка. Соціальна робота.* 2014. Вип. 30. С. 131–134.

4. Про соціальні послуги: Закон України від 17 січня 2019 року № 2671-VIII. URL: <https://zakon.rada.gov.ua/laws/show/2671-19#Text>.

5. Соціальна робота : навчальний енциклопедичний словник-довідник / за наук. ред. д.с.н., проф. В. М. Пічі. Вид. 4-те, випр., переробл. та доп. Львів : Новий Світ – 2000, 2020. 618 с.

## URBAN FEMINISM IN ELIZABETH GILBERT'S NOVEL «CITY OF GIRLS»

Grynyshyn Natalya,  
first-year student of the faculty of Foreign Languages.  
Scientific supervisor – Derkachova Olga,  
Doctor of Philology, Professor of the Department of Primary Education.

The problem of gender in society developed centuries ago. An important component of it is the study of the role of women in the city, which allows us to discover the deeper aspects of gender stereotypes and inequality in the urban environment. The study of the theme of urban feminism in Elizabeth Gilbert's novel «City of Girls» is relevant in terms of understanding the historical context of gender evolution, the impact of urban space on women's lives, the evolution of female sexuality, the importance of creative self-realization, and the impact on contemporary feminist thinking. In general, urban feminism in the novel «City of Girls» allows us to understand the socio-cultural aspects related to gender roles, identity, and liberation in the urban context; therefore, the study of this theme is a relevant area of research.

The issue of urban feminism has been the focus of attention of such researchers as V. Ageyeva, M. Karpovets, I. Kovalchuk, and others. In their works, the researchers identified the key features of urbanism in feminist criticism and described in detail the peculiarities of the position of women in the city.

The purpose of the article is to characterize the peculiarities of urban feminism in Elizabeth Gilbert's novel «City of Girls».

At the present stage of human development, urbanization has a significant impact on women in society, in particular on their socio-psychological state, lifestyle, social interactions and activities. Today, women have opportunities for self-realization, not only limited to traditional functions, but also allowing them to realize their authenticity, fully develop their personal potential and seek alternative forms of socio-political and cultural identity. In this process, the possibility of adequate visual representation of the female essence in modern urbanized culture and, in particular, literature is important, since traditionally, in the patriarchal system of values, women have been assigned the role of a passive object of socio-political change [3, p. 112].

M. Karpovets notes that the gender anthropology of the city should take into account the division into a city of men and a city of women. This simple differentiation encourages numerous analytical reflections. The literature also discusses the existence of specific spaces for men (pubs, strip clubs, cigar lovers' subculture) and women (beauty salons, clubs for expectant mothers, etc.), as well as the corresponding cultural strategies of behavior within these spheres [2, p. 128].

V. Ageyeva notes that V. Woolf skillfully created the image of a women's city, being aware of the importance and, at the same time, the tragedy of her own gender identity. This was clearly manifested, for example, in the fact that she was not allowed to visit the London Library or was criticized for her openly masculine lifestyle [1, p. 114].

Let's characterize the features of urban feminism in Elizabeth Gilbert's novel «City of Girls», where the city is not just a place of action, but a full-fledged character that influences the development of the plot and the evolution of the heroine. The image of the city is multifaceted and dynamic, changing throughout the novel, reflecting Vivian Morris's emotions and experiences.

In particular, at the beginning of the novel, the heroine interprets the city as follows: «*Now that I'd been initiated, I wanted to be around sex constantly-and everything about New York felt like sex to me. I had a lot of time to make up for, was how I saw it. I'd wasted all those years being bored and bored, and now I refused to be bored or bored ever again, not even for an hour!*» [4, c. 84]. Thus, the city appears to us through the prism of the character's sexual awakening. New York is perceived as the embodiment of sexuality. Its energy, diversity, and opportunities are associated with physical pleasure and desire. There is also a certain compensation by the city for the needs of the individual. The heroine feels that she used to live a boring and uninteresting life. There is also a hint that New York symbolizes freedom from past restrictions for the heroine. She wants to break free from the confines of her boring life and open herself up to new experiences and sensations, including sexual ones.

Let's pay attention to the fact that similar to the beginning of the work, where the matured heroine reintroduces us to New York at night, only now it becomes not a place of debauchery, but rather a romanticized one, which Vivian discovers from a different angle, focusing on the city and being with her lover: «*We walked the waterfronts. We walked by the row houses and through the projects. We eventually walked over every single bridge in the greater New York metropolitan area-and there are a lot of them. Nobody ever bothered us. It was the strangest thing. The city was not a safe place back then, but we walked through it as if we were untouchable*» [4, p. 359].

In particular, in characterizing the city, it is important to pay attention to the fact that in the novel it is conditionally divided into a city of girls and a city of men. Thus, the city of girls is to some extent limited in its actions, women are perceived stereotypically, which is most fully traced in the culmination of the fall of the girls Celia and Vivian, who contacted Arthur Watson, after whom the women were criticized and forced to disappear from public life, while Arthur himself continued to work in the theater.

In turn, the city of men is characterized as a city of power and opportunities, which is clearly seen in the situation when Vivian and her Aunt Olive go to Walter Winchell to ask him not to publish an exposé with Vivian's name on it; the process of communication in and of itself is quite arrogant from the male perspective, we can see a situation where a woman is forced to humiliate herself in front of a man.

Let's pay attention to the following point: «*Edna Parker Watson's husband, running around like that, with two loose women? What do you want me to do, lady? Look down at my shoes demurely while famous people make whoopee with showgirls right there in the middle of the Street? As everyone knows, I don't like to publish items on married couples, but if people are going to be this indiscreet about their indiscretions, whaddaya want me to do about it?*» [4, p. 226], in which we trace a man's infidelity, but he, unlike women, is not characterized negatively, while girls are described as «*loose women*», which, in turn, indicates the humiliating position of women in a male society.

The society in the novel is patriarchal, which is clearly expressed in the images of men. It is they who dictate the rules in the novel, for example, Dr. Kellogg was married and had many mistresses, but he enjoyed a great reputation in society. In his actions, we can trace a haughty, domineering attitude toward women: «*He would let them in through the service entrance, offer them champagne, and entertain them in the privacy of his guest room. Dr. Kellogg gave the girls money for their time and trouble, and then sent them on their way. It all had to be over by lunchtime, because he saw patients in the afternoon*» [4, p. 68]. The same attitude can be traced in the character of Uncle Billy, who is unwilling to risk his status, refuses to solve Vivian's problem with Walter Winchell, because for him it meant stooping and humiliating himself in front of another man: «*No the studio can't do anything, Olive*», said Billy. «*Not with something as red hot as this. This is 1941, not 1931. Nobody has that kind of weight anymore*». And he mocks Olive, considering her too weak to solve problems: «*Billy laughed*». «*Olive's going to the Stork Club! To demand an audience with the great Winchell! Ain't that a tickle! I didn't know you'd ever heard of the Stork*

*Club, Olive! I would've guessed you thought it was a maternity ward!»* [4, p. 221]. Nevertheless, Olive still managed to cope with this idea, which demonstrates the fact that a woman can achieve her goal even if she has to go through humiliation, which is unacceptable for a man, who finds it easier to accept the consequences than to solve the problem.

To summarize, we can say that in the novel «City of Girls», the image of the city appears as a background against which key events unfold, and its change accompanies transformations in the lives of the characters. The initial sketch of the night city reflects its luxury and becomes an atmosphere of freedom and joy for the protagonist. Interestingly, this freedom of expression is especially evident at night, when the darkness allows you to hide your true identity and indulge in desires. At the end of the novel, New York appears in a new light through the prism of the loss of a loved one for the heroine. The city, which was once vibrant, now loses its colors and becomes small and completely unimportant. In particular, the characters of the novel reflect unfair stereotypes and inequalities in relations between men and women, as well as the struggle for equality and self-determination of women in society. The images of men and women in Elizabeth Gilbert's novel «City of Girls» are complex and multifaceted, reflecting various aspects of gender relations and socio-cultural norms in the society of the time.

#### **List of references**

1. Ageyeva V. To be a goal for oneself. Urbanism and Feminism: Urban Studies. Kyiv, 2018. P. 112-127. URL: [https://ua.boell.org/sites/default/files/urban\\_feminizm\\_2018\\_-\\_02.pdf](https://ua.boell.org/sites/default/files/urban_feminizm_2018_-_02.pdf).
2. Karpovets M. London through the eyes of Clarissa Dalloway: the image of the city in Virginia Woolf's novel. Urbanism and feminism: urban studies. Kyiv, 2018. P. 112-127. URL: [https://ua.boell.org/sites/default/files/urban\\_feminizm\\_2018\\_-\\_02.pdf](https://ua.boell.org/sites/default/files/urban_feminizm_2018_-_02.pdf).
3. Urbanization and its impact on the formation of the image of a modern woman. Gender policy of cities: history and modernity. Issue 4. 2013. P. 111-114.
4. Gilbert Elizabeth City of girls. Bloomsbury. 2019. 399 p.

### **РОЛЬ ДИТЯЧОЇ ЛІТЕРАТУРИ У СОЦІАЛІЗАЦІЇ МОЛОДШИХ ШКОЛЯРІВ**

Кітура Наталія,  
ІІІ курс ОР бакалавр, педагогічний факультет.  
Науковий керівник – Качак Т.Б.,  
доктор філологічних наук, професор.

У сучасному світі, де цінності та норми суспільства зазнають постійних змін, дитяча література набуває особливого значення як засіб соціалізації молодших школярів. Через захопливі історії та яскраві образи діти мають можливість пізнавати навколишній світ, засвоювати моральні принципи та соціаль-

ні навички, необхідні для гармонійної інтеграції у суспільство, а також вони вчаться розпізнавати емоції, будувати стосунки з однолітками та дорослими, осмислювати свою роль і місце у соціумі.

Мета розвідки – розкрити роль дитячої літератури як ефективного засобу соціалізації молодших школярів на когнітивному, емоційному, моральному рівнях, а також у формуванні комунікативних навичок та усвідомлення своєї діяльності й місії в суспільстві.

Вплив дитячої літератури на формування моральних цінностей та етичних норм особистості висвітлювалися у дослідженнях Н.Комарівської, В. Імбер, Н. Казьмірчук та ін. Вони підкреслювали потужний потенціал книг у вихованні загальнолюдських чеснот, емпатії, відповідальності. Проблему соціалізації дитини через читання літературних творів глибоко вивчали Л. Баліка, В. Мартиненко, Т. Качак, Г. Шелюк та ін. Вчені доводили, що література відкриває дитині складний світ людських взаємин, конфліктів та моральних ілюзій, допомагаючи осмислити соціальну реальність. Це питання й досі актуальне, адже книги – потужний інструмент гармонійного розвитку особистості дитини, її успішної інтеграції у суспільне життя в умовах постійних викликів сучасності.

Соціалізація – це тривалий процес, який відбувається протягом усього життя людини і включає в себе засвоєння соціальних норм, цінностей та ролей через взаємодію з іншими членами суспільства. Для молодших школярів соціалізація передбачає опанування правил спілкування, налагодження стосунків з іншими людьми та формування власної ідентичності під впливом суспільства і культури. Вона є надзвичайно важливим процесом для гармонійного розвитку особистості молодшого школяра. У цьому віці відбувається активне входження дитини в нове соціальне середовище, де вона засвоює нові соціальні ролі, норми та цінності, вчиться взаємодіяти з іншими за межами сімейного кола.

Дитяча література впливає на різні аспекти соціалізації молодших школярів, адже забезпечує когнітивний розвиток (збагачення словникового запасу, розширення кругозору дитини, усвідомлення різноманітності ствіту), та розвиток емоційного інтелекту (формування емпатії та співпереживання [2]), формування морально-етичних поглядів (на прикладі поведінки героїв засвоєння системи загальнолюдських цінностей) та комунікативних навичок (через діалоги між героями твору діти вчаться правильно висловлювати свої думки, вести конструктивну дискусію, розуміти точку зору іншої людини, спілкуватися).

Соціалізація сприяє становленню «Я-концепції» дитини, усвідомленню своїх сильних сторін, інтересів, здібностей, визначенню свого місця в суспільстві [1]. Для ефективної соціалізації молодших школярів за допомогою дитячої літератури пропонується використовувати комплексний підхід, який поєднує різні види діяльності. Наприклад, після читання твору можна організувати обговорення, під час якого кожна дитина зможе висловити свої думки, поділитися враженнями та почуттями. Учні можуть створити власні ілюстрації до прочитаного або розіграти сценку, що допоможе їм краще зрозуміти та засвоїти соціальні норми та цінності, відображені в творі.

Крім того, важливо добирати твори, які відповідають віковим та психологічним особливостям молодших школярів, а також співвідносяться з тими

проблемами та ситуаціями, з якими вони можуть зіткнутися у реальному житті. Це дозволить дітям краще ідентифікувати себе з героями та засвоїти необхідні соціальні навички.

Сучасна дитяча література пропонує багато цікавих творів, які можна ефективно використовувати для соціалізації молодших школярів. Наприклад, «Диво» Р. Дж. Паласіо – книга про хлопчика з вродженою вадою обличчя, який вперше йде до звичайної школи. Вона вчить толерантності, прийняттю дітей з хворобою та боротьбі з цькуванням. Книжка дивовижна, цікава, проблема актуальна, бо в дитячих колективах завжди травлять того, хто трохи відрізняється від усіх. Варта уваги книга «Чарлі і шоколадна фабрика» Роальда Дала – захоплююча історія про добро і зло, в якій автор піднімає питання моральних цінностей і важливості бути хорошою людиною.

Отже, дитяча література є потужним інструментом соціалізації молодших школярів, адже через захопливі історії та яскраві образи діти мають можливість пізнавати світ, засвоювати моральні цінності та норми поведінки в суспільстві. Застосування різноманітних методів та прийомів роботи з літературними творами в освітньому процесі сприяє формуванню у дітей комунікативних навичок, емпатії, критичного мислення, а також допомагає їм краще зрозуміти та засвоїти соціальні норми та цінності.

### **Список використаних джерел**

1. Баліка Л., Шелюк Г. Читання як важливий засіб соціалізації дитини: актуалізація поглядів В. О. Сухомлинського. *Інноватика у вихованні*: зб. наук. пр. упоряд. О. Б. Петренко. Рівне : РДГУ, 2019. Вип. 10. С. 137-142. URL: <https://ojs.itup.com.ua/index.php/iiu/article/view/203/175>.

2. Качак Т. Дитина-читач і специфіка рецепції як оптика дослідження літератури для дітей та юнацтва. *Окриленість словом: збірник наукових праць на пошану професора Степана Хороба* / відп ред., упоряди. Роман Піхманець. Івано-Франківськ : Місто НВ, 2019. С. 247–256.

## **ЕМПАТІЯ ЯК КОМПОНЕНТ ПРОФЕСІЙНОГО СТАНОВЛЕННЯ МАЙБУТНІХ СОЦІАЛЬНИХ ПЕДАГОГІВ**

Князевич Ірина,  
І курс ОР магістр, педагогічний факультет.  
Науковий керівник – Кулик І.В.,  
кандидат педагогічних наук, доцент.

У процесі професійної діяльності соціальний педагог виявляє інтереси та потреби, відхилення в поведінці, конфліктні ситуації та надає своєчасну допомогу вихованцям. У зв'язку з цим важливе значення в його діяльності набуває встановлення взаєморозуміння, довірчої атмосфери, щирості та відкритості у спілкуванні, в основі яких лежить емпатія – здатність, що дозволяє краще розуміти почуття і мотиви інших, співчувати і активно відгукуватися на них.



Враховуючи специфіку діяльності соціального педагога перед освітніми установами постає завдання підготовки професіонала із вираженою гуманістичною домінантою в структурі його особистості, у зв'язку з цим, насамперед, звертають увагу на емпатію та її формування в освітньому просторі навчального закладу.

Перспективність та обґрунтованість досліджень з проблеми формування емпатії в процесі професійної підготовки майбутніх соціальних педагогів показані у безлічі робіт, виконаних вітчизняними та зарубіжними науковцями в різних напрямках психології та педагогіки.

Так, дослідники О. Вавринів, Д. Гнезділов, Л. Журавльова, В. Кротенко та ін. обґрунтовують зміст, особливості та структуру категорії «емпатія»; О. Мельничук, А. Кунцевська, В. Шульга вказують на виняткову важливість емпатії у системі професійних якостей фахівців соціальних професій; І. Горват-Янушевська, В. Поліщук, Т. Попова, Л. Романовська, Н. Рудкевич, Г. Скачкова та ін. розкривають механізми та особливості формування емпатії у майбутніх соціальних педагогів в процесі їхньої сучасної професійної підготовки у закладах вищої освіти.

Термін «емпатія» походить від грецького слова «*empathēia*» і означає «співпереживання». Найбільш узагальнене визначення емпатії наведене в психологічному словнику, де вона визначається як «здатність індивіду емоційно відгукуватися на переживання інших людей».

І. Сидоренко зазначає, що процес професійної підготовки майбутніх соціальних педагогів в умовах ЗВО є комплексним та багатостадним. Він поєднує різні аспекти, спрямовані на розвиток знань, навичок, умінь та особистісних якостей, необхідних для успішної діяльності у сфері соціальної роботи. Важливою частиною цього процесу є взаємодія з викладачами, практиками, колегами та різними соціальними групами для отримання різноманітного досвіду та поглиблення знань [1].

Фахівець з соціальної педагогіки повинен бути відкритим для постійного навчання, оновлення своїх знань та навичок відповідно до змін у суспільстві та професійних стандартах. Крім того, він повинен постійно аналізувати свою роботу, розвивати свої особисті якості, включаючи толерантність, емпатію, терпимість та розуміння.

Л. Перетятко, Н. Юдіна, В. Поліщук та ін. дослідники, розглядаючи важливість здатності до емпатії майбутніх соціальних педагогів, наголошують на наступних аспектах:

- емпатія дозволяє майбутнім соціальним педагогам увияти себе на місці свого клієнта, щоб зрозуміти його точку зору, досвід та почуття;
- з емпатією тісно пов'язана здатність до активного слухання. Для соціального педагога важливо вміти слухати своїх клієнтів без суджень або переривань, проявляючи інтерес та співчуття до їхньої ситуації;
- розвинена емпатія майбутніх соціальних педагогів передбачає їхню відкритість до емоційного досвіду (майбутні соціальні педагоги повинні бути відкриті до власних емоцій та вміти співпереживати іншим, розуміючи, що це є ключовим елементом взаємодії);

- емпатичність передбачає здатність сприймати потреби інших людей та надавати їм підтримку, сприяючи їхньому особистісному зростанню та розвитку, готовність адаптувати свої реакції та способи взаємодії відповідно до потреб та емоцій клієнта, вимагає готовності вкладати емоційну та психологічну енергію в підтримку інших, навіть у випадках, коли це може бути важко чи виснажливо [2; 3].

Отже, емпатія є необхідним елементом професійної компетентності соціальних педагогів. Її значення для майбутніх соціальних педагогів надзвичайно велике, оскільки вона допомагає створювати відкриті, довірчі відносини з клієнтами, що є основою для успішної практики в сфері соціальної роботи та освіти.

Вона також допомагає фахівцям розуміти унікальні потреби клієнтів, створювати підтримку, сприяти конструктивному спілкуванню та вирішенню конфліктів, тому вивчення цієї проблеми в практиці професійної підготовки майбутніх соціальних педагогів набуває неабияку актуальність.

### Список використаних джерел

1. Сидоренко І. В. Психолого-педагогічні знання як фактор професійної соціалізації майбутніх фахівців у системі вищої освіти. URL: <https://lib.chmnu.edu.ua/pdf/naukrpraci/pedagogika/2006/46-33-22.pdf>.

2. Перетятко Л. Г., Юдіна Н. О. Аналіз емпатії та темпераменту як компонентів педагогічної діяльності. *Психологія і особистість*. 2017. С. 146-154.

3. Поліщук В. А. Професійна підготовка фахівців соціальної сфери: зарубіжний досвід. Тернопіль : Навчальна книга – Богдан, 2023. 178 с.

## ВИКОРИСТАННЯ ІННОВАЦІЙНИХ ТЕХНОЛОГІЙ ДЛЯ РОЗВИТКУ ЛОГІКО-МАТЕМАТИЧНИХ ЗДІБНОСТЕЙ ДОШКІЛЬНИКІВ

Коваль Віра,  
І курс ОР магістр, педагогічний факультет.  
Науковий керівник – Захарасевич Н.В.,  
кандидат педагогічних наук, доцент.

**Анотація.** Стаття присвячена дослідженню використання інноваційних технологій у процесі розвитку логіко-математичних здібностей у дітей дошкільного віку. У статті розглядаються сучасні педагогічні методи та технології, спрямовані на підвищення ефективності навчального процесу в сучасних ЗДО. В основу дослідження покладено аналіз найбільш передових підходів до використання інноваційних засобів.

**Постановка проблеми.** У сучасному інформаційному суспільстві логіко-математичні здібності набувають все більшого значення для успішної реалізації дитини в майбутньому. Розвиток цих здібностей варто розпочинати з дошкільного віку, коли закладаються основи критичного та абстрактного мислення. Однак, традиційні методи навчання не завжди здатні повною мірою зацікавити

та мотивувати дітей до пізнавальної діяльності. Серед головних проблем можна виділити недостатню обізнаність педагогів з сучасними технологіями, обмежений доступ до відповідного обладнання та програмного забезпечення, а також необхідність створення адаптивних та інтерактивних навчальних середовищ для кожної дитини. Крім того, важливо враховувати індивідуальні особливості кожного дитячого колективу та забезпечити адекватну підтримку його розвитку.

Водночас, швидкий розвиток інноваційних технологій відкриває нові можливості для розробки інтерактивних, захопливих та ефективних способів навчання дошкільнят. Проблема логіко-математичного розвитку дошкільників із кожним днем стає більш актуальною. Науковці зауважують, що важливою складовою розумового виховання дітей дошкільного віку є логіко-математичні здібності, які формуються в процесі освоєння кількісних понять та відношень [5, с. 13].

Таким чином, дослідження ефективних шляхів використання інноваційних технологій для розвитку логіко-математичних здібностей дошкільнят є актуальною проблемою, вирішення якої матиме суттєвий вплив на якість дошкільної освіти.

**Виклад основного матеріалу дослідження.** Закон України «Про дошкільну освіту» визначає: »Дошкільна освіта – це комплексний процес, спрямований на всебічний розвиток дітей дошкільного віку відповідно до їхніх нахилів, здібностей, індивідуальних, психічних і фізичних особливостей та культурних потреб» [3]. З погляду новітньої дошкільної освіти, дітей варто вчити не лише обчислювати, вимірювати, розрізняти геометричні фігури, орієнтуватися в часі та просторі, але й навчати логічно думати, розвивати творчі здібності та пізнавальні інтереси.

Логіко-математичний розвиток в Базовому компоненті дошкільної освіти трактується не тільки як вміння дитини обчислювати, вимірювати, розрізняти геометричні фігури, орієнтуватися в часі, у просторі, а й розвиток логічних процесів мислення, творчих здібностей, пізнавальних інтересів. Отож, логіко-математичний розвиток дитини складається з двох взаємопов'язаних основних ліній: логічної (логічні операції, підготовки мислення до способів міркування) і математичної (формування математичних уявлень).

За останні роки найактуальнішою методичною проблемою є взаємовідношення розвитку логіко-математичних здібностей дітей та формування логічної сфери. Термін «розвиток логіко-математичних здібностей» належить до комплексних та багатоаспектних. Він включає в себе взаємозалежні та взаємообумовлені уявлення про кількість, простір, час, форму та величину, їх властивості і відносини, які потрібні для формування в дошкільника «життєвих» і «наукових» понять.

Особливе значення для розвитку інтересу до математики та формування математичних здібностей має цікавий, інноваційний математичний матеріал. Тенденція нових підходів у питаннях формування логіко-математичних знань, що намітилися у суспільстві, сприяє створенню нових освітніх програм і форм роботи з логіко-математичної освіти [2, с. 123].

Інноваційні технології, системи навчання і виховання дітей дошкільного віку відрізняються варіативністю, своєрідністю і специфікою прояву на практиці, бо вони відображають рівень педагогічної майстерності та творчості. Вибір інноваційної педагогічної технології педагогом ЗДО багато в чому залежить від того, наскільки педагогічна технологія сприймається і ідентифікується педагогом, наскільки вона відповідає його особистісним якостям і психологічними характеристиками, наскільки педагог має уявлення про призначення технології, форми і методи, за яких реалізація технології на занятті буде найбільш ефективна і оптимально затратна за часом [6, с. 135].

У нашому дослідженні ми виділяємо інноваційні технології, авторські програми, методики та їх елементи, які найбільш актуальні та адаптовані до впровадження у практику роботи ЗДО в аспекті розвитку логіко-математичних здібностей. Зокрема це:

- Логічні блоки Дьенеша – абстрактно-дидактичний засіб. Це набір фігур, що відрізняються один від одного кольором, розміром, товщиною, формою. Їх винайшов знаменитий угорський педагог, математик, психолог – З. Дьенеш. Сформувані у дитини уміння застосовувати елементарні логічні операції, підготувати дошкільників до вирішення логічних завдань на поділ за властивостями – це основне завдання та ціль логічних блоків. Ігри з блоками можна розділити на три рівні складності. Першочергово діти вчаться оперувати однією властивістю, потім опановують дві властивості, а в третьому варіанті вже оперують трьома властивостями.

- Картки-властивості З. Семадені сприяють: переходу від наочно-образного до наочно-схематичного й словесно-логічного мислення; моделюванню ознак предметів; кодуванню й декодуванню інформації; охарактеризуванню й порівнюванню геометричних фігур. Дані картки можна використовувати в роботі з дітьми старшого дошкільного віку з метою ускладнення й логічного продовження освітньої роботи з формування сенсорно-пізнавальної і математичної компетентностей [1, с. 223].

- Завдяки паличкам Дж. Кюїзенера діти запам'ятовують склад числа, кількісну й порядкову лічбу, вчаться знаходити закономірність і продовжувати ряд, чергуючи палички (серіація) та порівнюючи їх за висотою та довжиною. Дошкільники використовують для складання предмета різнокольорові палички необхідної довжини однаково вільно, як і палички одного кольору. Викладання з паличок візерунків і сюжетів закріплює колір, навички лічби та розрізнення кольору, накладання і прикладання, розвиває дрібну моторику рук, уяву, логічне мислення [1, 224].

- У сучасній дошкільній освіті коректурні таблиці Н. Гавриш застосовуються не тільки для виконання інтелектуальних, мовленнєвих, пізнавальних завдань, а й з метою вправлення дітей у математичних уміннях (визначити форму, встановити послідовність, дібрати предмет-замінник, полічити, порівняти, тощо), закріплення орієнтування в просторі («вище», «за», «між», «нижче», «перед»), розвитку уваги та спостережливості дошкільників. Ймовірно, це і розкриває значення назви «коректурна таблиця» – таблиця, яка сприяє коригування нашого сприйняття об'єктів і явищ дійсності: кожного разу ті самі об'єк-

ти і явища можна розглядати в іншому ракурсі, з іншої точки зору, звертати увагу на їхні характерні особливості [4].

- Технологія «Логіки світу» І. Стеценко націлена на розвиток нестандартного мислення, уяви, творчих здібностей, здібностей до дослідницької діяльності, гнучкості. Під час занять дошкільники вчаться самостійно здобувати знання й застосовувати їх на практиці. Заняття за технологією «Логіки світу» відбуваються у формі інтелектуальної гри або дослідження. Діти разом із казковими героями подорожують по Країні цікавих запитань і стараються дати чітку відповідь на питання. Оригінальні арифметичні й геометричні задачі, задачі з теорії множин, математичної логіки, конструювання (на площині та у просторі), комбінаторики подано у цікавій та легкій для сприйняття формі. Діти закріплюють уявлення про геометричні фігури, навчаються розділяти складні фігури на більш прості, порівнювати предмети за різними ознаками, досягати поставленої мети, використовуючи лише заданий, суворо обмежений набір засобів.

### **Висновки та перспективи подальших досліджень.**

На основі аналізу нашої статті можна зробити висновок, що ефективне використання інноваційних технологій у дошкільній освіті вимагає поєднання кращих педагогічних практик з передовими технологічними рішеннями. Це дозволить забезпечити дітям оптимальні умови для розвитку їхніх логіко-математичних здібностей та підготує їх до успішного подальшого навчання.

Перспективи подальших досліджень у цій галузі є досить широкими. Потрібні більш масштабні дослідження щодо впливу різних технологій на розвиток конкретних логіко-математичних здібностей у дітей. Це дозволить розробити ефективні методики цілеспрямованого застосування інновацій для формування відповідних навичок. Крім того, актуальним є питання інтеграції інноваційних технологій у інклюзивну дошкільну освіту. Вивчення можливостей адаптації цифрових засобів для дітей з особливими потребами стане важливим кроком на шляху забезпечення рівних можливостей для всіх.

### **Список використаних джерел**

1. Ващук А. Сучасні підходи до логіко-математичного розвитку дошкільників. *Актуальні проблеми реформування дошкільної та початкової освіти України у контексті євроінтеграційних процесів* : зб. тез виступів учасників II Всеукр. наук.-практ. конф. (м. Рівне, 10 груд. 2019 р.) / ПВНЗ «Міжнародний економіко-гуманітарний університет імені академіка Степана Дем'янчука». Рівне : МЕНУ, 2019. С. 222-225.

2. Журавко Т. В., Мельник І. В. Логіко-математичний розвиток дошкільників. *Вісник Українсько-туркменського культурно-освітнього центру* : міждисциплінарний науковий збірник. Умань : Візаві, 2019. С. 123-125.

3. Закон України «Про дошкільну освіту». URL: <http://zakon2.rada.gov.ua/laws/show/2628-14>.

4. Інформаційний бюлетень «Коректурні таблиці як стимул пізнавальної активності дітей». URL: <http://orlyatkodnz.in.ua/index.php/metodichna-krugover/>

robota-z-kadrami/133-informatsijnijbyuleten-korekturni-tablitsi-yak-stimul-piznavalnoji-aktivnosti-ditej.

5. Конфорович О. Г., Лебедева З. П. Формування елементарних математичних уявлень у дітей дошкільного віку. Київ : Вища школа, 2016. 258 с.

Чанасюк, Т. Інноваційні технології: обмінюємося досвідом. *Дошкільне виховання*. 2020. № 7. С. 18.

## МЕТОДИКА КУБУВАННЯ У НАВЧАННІ МОЛОДШИХ ШКОЛЯРІВ ЛІТЕРАТУРНОГО ЧИТАННЯ

Мельник Діана,  
ІІІ курс ОР бакалавр, педагогічний факультет.  
Науковий керівник – Качак Т.Б.,  
доктор філологічних наук, професор.

З метою підвищення якості освітнього процесу педагоги постійно удосконалюють методику викладання навчальних предметів, активно використовуючи інтерактивні форми роботи. Такий підхід до організації навчання сприяє активізації пізнавальної діяльності учнів, жвавій комунікації та взаємодії.

Мета розвідки – розкрити особливості використання методики «Кубування» на уроках літературного читання, окреслити її роль у підвищенні пізнавальної діяльності учнів у процесі вивчення літературних творів.

Кубування – це ігрова методика, яку реалізують за допомогою кубика, завдання на гранях якого допоможе вчителю разом із учнями розглянути одну ситуацію з різних сторін.

Питання застосування методики на уроках читання досліджували В. Шутько, В. Шандор, І. Ліпчевська, І. Большакова. Методика «Кубування» передбачає шість завдань різних типів, які стосуються однієї теми. Ці запитання написані на гранях кубика. Підкидаючи його, учні обирають завдання, які можуть бути різні за змістом і характером діяльності. Наприклад:

- 1) Опиши це (колір, форма, розміри).
- 2) Порівняй це (на що це схоже? від чого це відрізняється?).
- 3) Добери асоціації (про що змушує думати? що спадає на думку?).
- 4) Проаналізуй це (скажіть, яким чином це зроблено? ви це знаєте? ви можете це вгадати?).
- 5) Як його використати (знайти застосування; яким чином це можна застосувати?).

б) Запропонувати аргументи «за» або «проти» цього (що в ньому доброго чи поганого? займіть певну позицію, використайте повний діапазон аргументів від логічних до безглузвих) [1, с. 103].

Застосування методики «Кубування» потребує пильності, динамічності, креативності від педагога. Для того, щоб дана методика не стала проблемою, а проявом майстерності педагога, варто звернути увагу на такі аспекти:

- 1) Використовуючи дану техніку вперше, поясніть правила ходу гри.

- 2) Визначте для себе, з якою метою ви використовуєте дану методику?
- 3) Продумайте, який повинен бути результат?
- 4) Продумайте чіткі та зрозумілі вказівки щодо використання методики.
- 5) Врахуйте вікові особливості учнів, пропонуючи завдання.
- 6) Спрямовуйте вправи на розвиток творчості учнів.
- 7) Створюючи матеріал, пам'ятайте про індивідуальні особливості учнів.
- 8) Залучайте усіх дітей до обговорення та створення чогось нового.

Методику «Кубування» можна використовувати на різних навчальних предметах. На уроках математики дана методика слугуватиме ігровою формою розв'язання прикладів, задач, рівнянь, нерівностей. Під час вивчення інтегрованого курсу «Я досліджую світ» вона допоможе по-новітньому дослідити явища природи, тваринний та рослинний світ, минуле свого краю, будову людського організму. Дана методика є дієвою також на уроках читання.

Авторська розробка методики «Кубування» передбачає такі завдання: з'єднай, інсценізуй, намалюй, сенкан, репортаж, кросворд. Учень, якому випала грань куба «З'єднай», виконує розроблену вчителем вправу на платформі LearningApps, де потрібно з'єднати назву персонажа з характеристикою до нього.

Методика «Кубування» дозволяє розкрити творчі здібності учнів. Завдання «Інсценізуй» пропонує дітям емоційно відтворити сюжет та представити зміст прочитаного твору. Інше творче завдання представлено на грані «Намалюй». Школярі малюють свого улюбленого героя з твору або ж відтворюють свій улюблений епізод, використовуючи як словесне малювання, так і графічне. Практикували ми й використання штучного інтелекту для створення героїв.

Грань «Сенкан» передбачає створення сенкану до твору чи головних героїв, в якому учні мають коротко розповісти про них. Сучасним та захоплюючим завданням є «Репортаж». Допитливі діти зможуть зіграти роль журналіста і взяти інтерв'ю в однокласників щодо прочитаного. «Кросворд» – це грань куба, де вчитель на різноманітних платформах розробляє кросворд, який маленькі дослідники мають розгадати.

Варто зазначити, що методика «Кубування» може бути використана для проведення різноманітних видів діяльності на уроці: від вибору теми для обговорення до виконання творчих завдань або розв'язання проблемних ситуацій. Вона сприяє активізації учнів, стимулює їх до діалогу та самостійної роботи, а також дозволяє вчителю ефективно організувати навчальний процес та контролювати його результативність.

Сучасний освітній простір має бути комфортним для учнів, а форми роботи – цікавими і дієвими. Психологічно-сприятливу атмосферу у початковій школі дозволяють створювати інтерактивні та ігрові методики, однією з яких є методика «Кубування». За її допомогою вчитель не тільки реалізує зміст і завдання літературної освіти, а й активізує пізнавальну діяльність учнів, розвиває у них критичне й аналітичне мислення, стимулює до творчості.

### Список використаних джерел

1. Турко О. В. Лінгводидактичні засади навчання грамоти першокласників в умовах нової української школи. *Стратегічні напрями розвитку сучасної*

української лінгво-дидактики : колективна монографія. Тернопіль : Підручники і посібники, 2021. С. 97-106

2. Шутько В., Білоусова Н. Рафт та кубування на уроках української мови. *Психолого-педагогічні науки*. 2018. № 4. С. 145-146 URL: <http://lib.ndu.edu.ua/dspace/bitstream/123456789/970/1/25.pdf>.

## РОЗВИТОК ТВОРЧОЇ АКТИВНОСТІ МОЛОДШИХ ШКОЛЯРІВ

Прунько Діана,  
I курс ОР магістр, педагогічний факультет.  
Науковий керівник – Качак Т.Б.,  
доктор філологічних наук, професор.

Творчість дитини – це цілеспрямована, активна її діяльність, спрямована на пізнання та перетворення дійсності, створення нових, оригінальних предметів, витворів тощо, які ніколи ще не існували. За сучасних умов потреба формування творчої активності молодших школярів набула великої актуальності. Успіхи в навчанні, активне позашкільне життя, вибір правильної професії, робота, яка приносить задоволення – це життєві сходинки людини, яка вміє досягати мети та творчо підходити до вирішення проблем. Розвиток креативності сприяє всебічному розвитку та налаштовує дітей на творчість і дослідницьку роботу.

Для розвитку креативної особистості у креативному середовищі (навчальний заклад, клас) організовуємо креативний процес (уроки та позаурочна діяльність) (рис.1). Основними вимогами до креативного освітнього середовища є високий ступінь невизначеності і проблемності, безперервність і наступність, прийняття учня і включення його в активну освітню діяльність.



Рис. 1. Складові розвитку творчої особистості

Слід пам'ятати про наступні принципи:

- враховуйте вік вихованців (облаштування кабінетів у 1-2 та 3-4 класах відрізнятиметься у зв'язку із чутливими періодами дітей);
- реалізуйте освітні осередки (осередок комунікації, тематичний осередок або зона відкриттів, осередок тиші, осередок матеріалів, осередок новин, осередок читання, осередок вчителя);



- забезпечте динамічність (наповнення середовища має бути мобільним, для того щоб можна було його без проблем змінювати та вдосконалювати);
- подбайте про емоційний комфорт (позитивні емоції сприятимуть комфорту для створення та генерації творчого).

Американські вчені довели, що максимальну користь від створення креативного навчального процесу отримують учні з більш високими показниками успішності і мотивації [4].

Шляхів та способів мотивації, що рекомендують враховувати при створенні креативного освітнього середовища є чимало:

- застосування наочності, цікавості, емоційності, ефекту парадоксальності, подиву;
- застосування творів мистецтва й літератури – активне включення в урок зразків мистецтва (картин і фотографій, музичне оформлення, поезій та прози) дозволяє «оживити» сухий матеріал, зробити його життєвим і цікавим;
- застосування активних, дієвих методів та інтерактивних форм навчання;
- створення ситуацій успіху;
- робота з незнайомим текстом (учні ознайомлюються із текстом, що стосується теми; потім учитель збирає тексти та пропонує учням прочитати з екрана той самий текст, до якого внесено певні зміни (бажано помилкові); учні повинні порівняти текст із раніше прочитаним і з'ясувати помилки та неточності);
- проєктний метод «Я-концепція» (проєктні методи, що створюють умови для мотивації учня до самозміни, особистісного росту, реалізації власної «Я-концепції» («Я можу» – «Я хочу» – «Я подобаюсь» та ін.);
- використання пізнавальних ігор та ігрових ситуацій (*Гра «Чому так трапилось?»*, *«Висновок»*, *«Лото назв»*, *«Віднайди помилку» тощо*);
- використання творчих завдань (*«Розкажи історію від імені героїні»*, *«Створи дерево спільнокореневих слів»*, *«Створи свою капсулу часу»*, *«Створи інфографіку про перелітного птаха»*, *«Придумайте іншу кінцівку оповідання»*) [2].

Розвиток креативності учнів можливий за такою схемою: на основі загальної обдарованості під впливом мікросередовища й імітації формується система мотивів і особистісних властивостей (мотивація), і загальна обдарованість перетворюється в актуальну креативність [3].

Отже, в емоційному сприйнятті дитинства зароджуються витoki майбутньої творчої особистості. Тому завдання педагога – побачити індивідуальну креативність учня і прагнути розвивати її. Перед вчителем ставиться завдання створення креативного середовища та творчого навчального процесу. Ці завдання знаходять своє відображення в альтернативних освітніх програмах, в інноваційних процесах, що відбуваються в сучасній школі.

### Список використаних джерел

1. Зарічна В. А., Савчук О. Ю., Зелінська А. А. Розвиток творчої особистості молодших школярів в умовах НУШ : методичний посібник. Вінниця, 2019. 79 с.

2. Іщенко О. Л., Логачевська С. П. Українська мова та читання : підруч. для 2 кл. закл. загал. серед. освіти: у 2-х ч. Ч. 2. Київ : Літера ЛТД, 2019. 96 с.
3. Мелентьев. О. Б. Методика організації творчої діяльності учнів. Умань : АЛМІ, 2013. 156 с..
4. Flowers L., Pascarella E. T., Pierson C. T. Information technology use and cognitive outcomes in the first year of college. *The journal of higher education. Columbus*. 2000. V. 71. № 6. P. 637– 667.

## **ХОРЕОГРАФІЧНЕ МИСТЕЦТВО ЯК ІНСТРУМЕНТ СОЦІАЛЬНОЇ ІНТЕГРАЦІЇ ДЛЯ ДІТЕЙ З ОКУПОВАНИХ ТЕРИТОРІЙ**

Стрілецька Олександра,  
ІІІ курс ОР бакалавр,  
Навчально-науковий інститут мистецтв.  
Науковий керівник – Квецко О.Я.,  
кандидатка мистецтвознавства, старший викладач.

Хореографічне мистецтво може виступати як ефективний інструмент психосоціальної реабілітації, сприяючи покращенню емоційного стану та соціальної адаптації дітей через виразність, рух та творчий вибір. Недостатність досліджень у даній області позначаються на певних обмеженнях, які створюють потребу в подальших наукових розвідках.

Дослідження цієї теми є актуальним з позиції розв'язання психологічних проблем, з якими зіштовхуються діти на окупованих територіях, а також в контексті розширення нашого розуміння ролі мистецтва в їхній психосоціальній реабілітації.

Важливим аспектом у розв'язанні цієї проблеми є розуміння та визнання потреби у впровадженні ефективних психосоціальних підходів для покращення становища цих дітей. У цьому контексті танець виступає не тільки як мистецька форма виразу, але й як потужний інструмент для зміни світогляду та підтримки психічного здоров'я дітей, які стали свідками або жертвами окупації.

Танець виявляється ефективним засобом у вирішенні психологічних та емоційних проблем, що виникають у зоні окупації. Це мистецтво не лише дозволяє виражати емоції, а й сприяє формуванню позитивного світогляду та розвитку креативного мислення. Хореографія стає механізмом, який допомагає дітям знаходити внутрішню силу, виходячи зі складних життєвих ситуацій, і формує позитивні стереотипи, які сприяють психологічній стійкості.

Враховуючи важливість розвитку танцю як інструменту зміни світогляду, ми можемо надіятися на покращення психологічного становища дітей, які пережили окупацію, та сприяти їхньому повноцінному розвитку та інтеграції в суспільство. Участь у хореографічних групах сприяє формуванню нових дружб та соціальних зв'язків, що може зменшити відчуття відокремленості та відчуження від суспільства.

Розвиток танцю як інструменту зміни світогляду має низку значних переваг і важливих аспектів:

1. *Фізичне та психічне благополуччя.* Хореографічні заняття сприяють фізичному розвитку, координації та гнучкості тіла, підвищують рівень енергії та позитивний настрій, що важливо для збереження психічного здоров'я та підтримки емоційного стану.

2. *Спілкування та співпраця.* Танець часто вимагає співпраці та взаємодії з іншими учасниками групи. Це сприяє розвитку соціальних навичок, сприяє формуванню комунікацій та підтримує відчуття спільності.

3. *Творчість та самовираження.* У танці люди можуть вільно виражати свою індивідуальність та творчість. Це дозволяє їм розвивати уяву, стимулює креативне мислення та допомагає знаходити нові шляхи самовираження.

4. *Психологічна реабілітація.* Танцювальна терапія виявляється ефективною у психологічній реабілітації людей, які пережили травму, стресові ситуації або відчувають емоційні та психологічні проблеми.

Крім цього, танець, виступаючи як ефективний механізм, відіграє значущу роль у подоланні психологічних викликів, зумовлених ситуацією окупації, та сприяє стабілізації емоційного стану дітей. Танець дозволяє дітям вільно виражати широкий спектр емоцій, від страху та тривоги до радості та надії. Це важливо, оскільки воно сприяє обробці негативних вражень та допомагає дітям легше освоювати та розуміти власні почуття.

Узагальнюючи, хореографічне мистецтво може мати комплексний та багатогранний вплив на соціально-психологічне мислення дітей з окупованих територій, сприяючи їхньому загальному розвитку, самореалізації та адаптації до складних життєвих обставин. Сприяє не лише фізичному та емоційному розвитку дітей з окупованих територій, але і може мати величезний вплив на їхнє соціально-психологічне самопочуття, самореалізацію та інтеграцію в суспільство.

### Список використаної літератури

1. Квецко О. Я. Хореографічне мистецтво України в умовах глобалізації: виклики війни. *Особливості роботи хореографа в сучасному соціокультурному просторі* : матер. VII Міжнар. наук.-практ. конф. (Київ, 3 червня 2022 р.). Київ, 2022. С. 16–19

2. Мільйони переселенців: як Україні вирішити найбільший гуманітарний виклик війни? / Укрінформ. URL: <https://www.ukrinform.ua/rubric-preshall/3491715-miljoni-pereselenciv-ak-ukraini-virisiti-najbilsij-gumanitarnij-viklik-vijni.html> (дата звернення: 14.03.2024).

3. Освіта України в умовах воєнного стану. Інноваційна та проєктна діяльність : науково-методичний збірник / за заг. ред. С. М. Шкарлета. Київ ; Чернівці : Букрек, 2022. 140 с

4. Соціально-психологічне мислення: генеза, основні форми та перспективи розвитку : монографія / М. М. Слюсаревський, В. В. Жовтянська, О. В. Суший, В. О. Татенко та ін. ; за наук. ред. М. М. Слюсаревського ; Національна

академія педагогічних наук України, Інститут соціальної та політичної психології. Кропивницький : Імекс-ЛТД, 2018. 296 с.

5. Фриз П. І. Завдання балетмейстера у дитячій самодіяльній хореографії. *Етнос. Культура. Нація* : збірник наукових праць за матеріалами Всеукраїнської науково-практичної конференції. Дрогобич: Коло, 2004. Вип. IV. С. 207–213.

## ПРОБЛЕМА «ПРОФЕСІЙНОГО ВИГОРАННЯ» У РОБОТІ ВЧИТЕЛЯ

Харченко Ольга,  
II курс ОР бакалавр,  
факультет історії, політології і міжнародних відносин.  
Науковий керівник – Паска Т.В.,  
доктор філософії, асистент.

Проблема дослідження феномена «професійного вигорання» постала особливо гостро на сучасному етапі. Актуальність цієї проблеми зумовлена зростаючими вимогами з боку суспільства до особистості вчителя, великі нервово-психічні навантаження у процесі педагогічної роботи. Відома велика кількість емоціогенних факторів, як об'єктивних, так і суб'єктивних, які чинять негативний вплив на роботу вчителя, викликаючи сильну емоційну напругу і стрес, що тим самим підвищує ймовірність виникнення «професійного вигорання».

Актуальність вибраної теми полягає в тому, що певна група вчителів не справляється зі своїми обов'язками, що в цілому впливає на ефективність навчально-виховного процесу. Дія значної кількості емоціогенних факторів (як об'єктивних, так і суб'єктивних) викликає у вчителів наростаюче почуття незадоволеності, погіршення самопочуття та настрою, накопичення втоми. Ці фізіологічні показники характеризують напруженість роботи. «Професійне вигорання» є наслідком некерованого стресу, викликаного міжособистісним спілкуванням у професійній діяльності.

Суть поняття «професійне вигорання» дослідники пояснюють як довгострокову стресову реакцію або синдром, що виникає внаслідок тривалих професійних стресорів середньої інтенсивності та призводить до особистої деформації професіонала [2]. Перші роботи з «професійного вигорання» з'явилися в 70-і роки ХХ століття у США. Одним з основоположників ідеї «вигорання» є Х. Фреденбергер, американський психіатр, що описав феномен, який він спостерігав у себе і своїх колег (виснаження, втрата мотивації та відповідальності) і назвав метафорою – «вигорання». Також вчений зазначав, що коли співробітник «вигорає» з певної причини, він стає неефективним у своїх цілях і діях [3]. Інший основоположник ідеї вигорання, К. Маслач визначає синдром «професійного вигорання» як «стан фізичного, емоційного і розумового виснаження та хронічної втоми, почуття безпорадності та безнадійності, розвитком негативної самооцінки та негативного ставлення до роботи та життя» [5].

Складовими «професійного вигорання» є: емоційне виснаження, пов'язане з почуттям емоційного спустошення і втоми, яке виникає при надлишковому робочому навантаженні, коли емоційні ресурси особистості вчителя є вичерпаними; деперсоналізація – тенденція розвивати негативне ставлення до особистості; редукція професійних досягнень, що виявляється в переживанні некомпетентності та неуспішності своєї діяльності [4].

К. Чернісс визначив синдром емоційного «вигорання» як втрату мотивації в професійній діяльності у відповідь на надмірні зобов'язання та незадоволеність, психологічне та емоційне виснаження [2].

Вчені переконані, що синдром «професійного вигорання» містить такі чинники: емоційне виснаження, яке визначається через погане фізичне самопочуття, нервову напругу; деперсоналізація – через зміни відносин до колег, учнів та до себе [3; 4].

Отже, на основі вище проведеного аналізу наукової літератури, визначимо чинники, що сприяють розвитку синдрому «професійного вигорання»: обмеження свободи дій і використання наявного потенціалу; монотонність роботи; високий ступінь невизначеності в оцінці роботи, яка виконується; незадоволеність соціальним статусом.

На сьогоднішній день синдром «вигорання» включає більше 100 симптомів. Серед ознак професійного вигорання, на думку В. Е. Орел, можна виділити: відчуття байдужості, емоційного виснаження, зниження гостроти переживань; деперсоналізація, цинічне ставлення до колег, осіб, з якими доводиться працювати і спілкуватися, до своєї професійної діяльності в цілому, що призводить до конфліктів з колегами і оточенням; відчуття власної некомпетентності, недостатньої професійної майстерності, невпевненість у позитивних результатах професійної діяльності [1, с. 140].

Щодо профілактики синдрому «професійного вигорання», то тут найбільшу роль відіграє психолог. Практичному психологу, який працює в школі, необхідно проводити консультативну, профілактичну та, за необхідністю, корекційну роботу з питань управління емоціями, надавати можливості для самостійного оволодіння навичками роботи із своїм емоційним станом. Психопрофілактична робота з учителями має бути спрямована в основному на розвиток гнучкості їх поведінки, тобто на різноманітність та адекватність, які проявляються в зовнішніх (рухових) та у внутрішніх (психічних) формах активності [1, с. 141].

Отже, розгляд психолого-педагогічної проблеми «професійного вигорання» в контексті стресостійкості педагогів, надав підстави для констатування того, що нині не існує єдиного визначення вчених щодо суті поняття «професійне вигорання» та його структури. Виходячи з аналізу різних підходів, вважаємо, що синдром «професійного вигорання» – це комплекс симптомів, які проявляються виснаженням, формуванням негативних установок стосовно інших, розвитком негативного ставлення до себе, своїх професійних досягнень.

Існує велика кількість чинників, що впливають на даний синдром. Ці чинники включають організаційні характеристики, особливості професійної діяльності, робочу ситуацію, комунікації, особистісні характеристики тощо. Дослід-

ники вважають, що педагогічне вигорання вчителя є результатом складної взаємодії всіх цих чинників. Перспективи подальших розвідок вбачаємо у конкретизації компонентів професійного вигорання вчителя з метою визначення конкретних методів та засобів запобігання «професійного вигорання» педагогів задля уникнення суттєвої частини перешкод особистісного характеру до фасилітаційної взаємодії у педагогічному процесі.

### Список використаних джерел

1. Чернякова О., Морозова Р. Вплив психоемоційного здоров'я вчителя на його професійну діяльність. *Вісник Черкаського національного університету імені Богдана Хмельницького. Серія «Педагогічні науки»*. 2018. С. 138–144.
2. Cherniss C. Long-term consequences of burnout: an exploratory study. *Journal of organizational behavior*. 1992. Vol. 13 (1). P. 1–11.
3. Freudenberger H. J. Staff burnout. *Journal of social issues*. 1974. Vol. 30 (1). P. 64–72.
4. Maslach C., Schaufeli W., Leiter M. Job burnout. *Annual review of psychology*, 2001. Vol. 52. P. 397–422.
5. Maslach C., Schaufeli W. History and conceptual specificity of burnout. Recent developments in theory and research, hemisphere. New York, 1993. P. 24–32.

## ФОРМУВАННЯ МОВЛЕННЄВОЇ КУЛЬТУРИ МАЙБУТНІХ ВИКЛАДАЧІВ У КОНТЕКСТІ СУЧАСНОГО ОСВІТНЬОГО СЕРЕДОВИЩА ЗВО

Хоменко Інна,  
І курс ОР магістр, педагогічний факультет.  
науковий керівник – Салига Н.М.,  
кандидат педагогічних наук, доцент.

Одним із провідних завдань закладу вищої освіти є формування компетентного фахівця, який досконало володіє теоретичним та практичним арсеналом культури мовлення, реалізує його у правильному викладі матеріалу, вирішенні проблем освіти та розвитку здобувачів як свідомих громадян держави. На жаль, проблема недостатнього професіоналізму в опануванні літературної української мови є відкритою. Сучасне освітнє середовище ЗВО, перебуваючи у стані війни, потребує удосконалення мовних компетентностей викладачів задля підвищення якості освіти та подолання асиміляції нашої мови до ворожої.

Критерій правильності – мовна дійсність конкретної епохи, а її стандарт – відповідність правилам, за допомогою яких сформульовано норми. І в усному, і в писемному мовленні обов'язковим є дотримання мовних норм. Унормованість – одна з основних ознак літературної мови.

Норма літературної мови – це сукупність загальноприйнятих правил реалізації мовної системи, які закріплюються у процесі суспільної комунікації. Правила – це положення, які виражають певну закономірність, постійне спів-

відношення мовних явищ, або які пропонують як конкретний спосіб використання мовних засобів у писемному та усному мовленні. Правила – категорія історична. До зміни правил призводять зміни у граматичній системі мови [1].

Варто розрізняти, по-перше, культуру мови – мовознавчу науку, котра на основі даних лексики, фонетики, граматики та стилістики формує критерії усвідомленого ставлення до мови й оцінювання мовних одиниць і явищ, виробляє механізми нормування та кодифікації; та, по-друге: культуру мовлення – лінгводидактичну науку, яка вивчає стан і статус (критерії, типологію) норм сучасної української мови у конкретну епоху та рівень лінгвістичної компетенції сучасних мовців, соціальний та особистісний аспекти їхньої культуромовної діяльності [4].

Культура мовлення – це опанування норм усного та писемного літературного мовлення (правил вимови, наголосу, граматики, слововживання), а також уміння вживати художні мовні засоби в різних умовах спілкування [5].

Культура мовлення передбачає вибір мовцем найбільш доцільних мовних засобів для конкретної мовленнєвої ситуації. Будь-яке слово, будь-який вислів повинен вживатися відповідно до ситуації мовлення і не виходити за межі дозволеного. Складовими культури мовлення є: граматична правильність, лексичне багатство; виразність, образність, логічність, доступність, чистота [1].

Для успішності професійної діяльності викладача необхідними є такі риси його мовлення, тону, динаміки звучання голосу, темпу, пауз, як бездоганна дикція, дотримання всіх орфоепічних норм сучасної української літературної мови, добре поставлений голос, уміння керувати диханням, тобто професійне володіння технікою мовлення [2, с. 58]

Аби уникнути занепаду мовленнєвої культури викладачів пропонуємо розглянути наступні поради:

➤ Концентрація на самоосвіті щодо вдосконалення знань і практичних умінь відповідно до орфоепічних, орфографічних, граматичних та лексичних норм.

**Наприклад.** Чисте мовлення характеризується відсутністю росіянізмів: *хороше відношення (ставлення)*; вживання неправильної форми привітання: *Доброго дня! (Добрий день!, але Доброго ранку!)*; помилок у наголошуванні: *МалЯрчук (МалярчУк)*; тавтології: *місяць-травень (травень)*; неправильного вибачення: *Вибачаюсь! (Вибачте!, Перепрошую!)* та інше.

➤ Збільшення словникового запасу (більше шести тисяч слів) та використання у мовленні питомих українських слів.

**Наприклад.** *Дефект – недолік, еквівалент – відповідник, гаджет – пристрій, пароль – ключ, акаунт – обліковий запис, булінг – цькування.*

➤ Розвиток виразності забезпечує ефективність розуміння мовців для успішної комунікації (*відвідування мовних марафонів, курсів красномовства, виконання фонетичних вправ*).

**Наприклад.** Артикуляційне відпрацювання фонем <в><ч><р> : *«Вередували вереднички, що не зварили вареничків. Не вередуйте, вередниченьки, ось поваряться варениченьки.»*

➤ Адекватне вираження думок завдяки правильному підбору висловів, синтаксичних конструкцій, жанру тексту, умов та емоційної спрямованості послугують найкращим помічником відповідності думкам викладача.

**Наприклад.** Використання офіційного стилю мовлення через маркери: «товариство», «студентство», «здобувачі», звертання на «Ви».

➤ Актуальність, поданої педагогом інформації, важливо підкріплювати фактами, прикладами, зображеннями, посиленнями на дослідників, аналітичними даними у виді діаграм, досвідом провідних закордонних лідерів в певній галузі.

**Наприклад.** Застосування таких конструкцій: «згідно з дослідженням...», «покликаючись на...».

Отже, майстерне володіння рідною мовою на професійному рівні, вміння виразно висловлювати свої думки, компетентність у всіх її аспектах, постійне самовдосконалення і розвиток, ініціативність та творчий підхід – це те, над чим потрібно працювати кожному, хто бере відповідальність навчати. Дослідження та подальший розвиток проблеми мовленнєвої культури у вищій школі можуть сприяти вирішенню освітніх та державних питань, пов'язаних із мовною культурою.

### Список використаних джерел

1. Грабар І. В. Культура мовлення : навч. посіб. Миколаїв : НУК, 2023. 228 с.
2. Грона Н. В. Культура мовлення як складник професійно-педагогічного спілкування. *Гуманітарний корпус* : збірник. Вінниця, 2021. С. 57–59.
3. Клещова О. Є. Культура мови, культура мовлення та правописні норми: лінгвістична вікторина. *Науковий вісник Міжнародного гуманітарного університету*. 2021. Т. 1. С. 1–3.
4. Мацько Л. І. Аспекти мовної особистості у перспекції педагогічного дискурсу. *Дивослово*. 2006. С. 2–4.
5. Скворцова С. О. Професійна компетентність вчителя : зміст поняття. *Наука і освіта*. 2009. С. 93–96.



# СЕКЦІЯ ПРИРОДНИЧИХ НАУК

## СПЕКТРОФОТОМЕТРИЧНЕ ВИЗНАЧЕННЯ ВАЖКИХ МЕТАЛІВ У ВОДАХ

Андрошук Євген,  
ІІІ курс ОР бакалавр, факультет природничих наук.  
Науковий керівник – Микитин І.М.,  
кандидат технічних наук, доцент.  
Науковий консультант – Складанюк М.Б.,  
провідний інженер, кандидат фізико-математичних наук.

Важкі метали безперервно надходять в наш організм з їжею, повітрям та водою і володіють кумулятивним ефектом, що означає, що навіть вживання їх в мізерних кількостях на протязі десятків років може спричинити погіршення здоров'я людей. Це, в свою чергу, вимагає від нас пошуку нових, більш експресних та менш ресурсозатратних методів визначення слідових кількостей важких металів у навколишньому середовищі.

Переглянувши найпоширеніші методи аналізу можна переконатися, що порівняно з іншими методами визначення спектрофотометрія володіє значними перевагами, такими як простота і відносна дешевизна визначення, але залишається проблемою досить висока межа визначення, особливо для важких металів, через що у стандартних ДСТУ методиках проби води з визначуваними металами часто необхідно концентрувати випарюванням, або за допомогою різноманітних комплексів (зазвичай з дитизоном) в органічних розчинниках (CCl<sub>4</sub> або хлороформ), часто з попередньою пробопідготовкою для усунення заважаючих металів. Неважаючи на те, що більшість із цих методик являються загальнопринятими для спектрофотометричного визначення важких металів у водах, та володіють достатньою чутливістю для цього, але операції по випарюванню/концентруванню та усуненню впливу заважаючих елементів збільшують час проведення визначення, можуть зашкодити здоров'ю працівника та, що ще гірше, призвести до похибок у визначенні.

В нашій роботі проводився літературний пошук більш ефективних методик по визначенню деяких важких металів (Cd<sup>2+</sup>, Pb<sup>2+</sup>, Bi<sup>3+</sup>, Sb<sup>3+</sup>, Cu<sup>2+</sup>, Cr<sup>6+</sup>, As<sup>5+</sup>), які володіли б високою селективністю, широкими межами визначення, дешевезною реактивів та можливістю проводити визначення без попередньої концентрації, та їх використання для визначення деяких важких металів в зразках води Івано-Франківська.

Згідно знайдених в літературі методик проведено аналіз водопровідної, ґрунтової та джерельної вод в районі вул. Сухомлинського м. Івано-Франківськ. В результаті аналізу зразків води було знайдено концентрації таких важких металів як: Cd<sup>2+</sup>, Pb<sup>2+</sup>, Sb<sup>3+</sup>, As<sup>5+</sup>. Не вдалося за методиками визначити концентрації Bi<sup>3+</sup> (концентрація в зразках менше визначуваного мінімуму в 0,1 ppm), Cr<sup>6+</sup> (недотримання умов методики) та Cu<sup>2+</sup> (концентрація в зразках менше визначуваного мінімуму, але й не перевищує ГДК в 0,1 ppm).

Значення отриманих за рівняннями прямих калібрувальних графіків концентрацій (ppm) для важких металів у зразках досліджуваної водопровідної води, ґрунтових вод, води з джерела у парку ім. Т.Г. Шевченка та значення їх ГДК вказано відповідно:

$Cd^{2+}$  0,00147, 0,01579, 0,01158, 0,001;

Враховуючи, що ГДК  $Cd^{2+}$  у воді становить 1 ppb то можна стверджувати про перевищення ГДК у всіх зразках досліджуваної води, в особливості в зразках води відібраних з підземних джерел.

$Pb^{2+}$  1,435, 1,71, <0,1, 0,05;

ГДК  $Pb^{2+}$  у воді за стандартами Європейського союзу становить 0, 05 мг/л, аце вказує на перевищення рівня ГДК в 30 разів.

$Sb^{3+}$  0,8225, 1,425, 0,537, 0,005;

У зв'язку з відсутністю даних по вмісту  $Hg^{2+}$  у зразках води – важко однозначно встановити істинні значення  $Sb^{3+}$ , але високі значення, що перевищують ГДК  $Sb^{3+}$  і  $Hg^{2+}$  в сотні разів вимагають провести більш детальні дослідження.

$As^{5+}$  0,423, 0,366, 0,309, 0,05.

При ГДК в 0, 05 мг/л це свідчить про перевищення Арсену у воді в 6-8 разів. Варто зазначити, що було проведено визначення лишень  $As^{5+}$  без врахування  $As^{3+}$ . Це може вказувати на те, що загальна кількість As може бути значно вищою.

Із цього всього можна зробити висновок про значне забруднення питної води  $Cd^{2+}$ ,  $Pb^{2+}$ ,  $As^{5+}$  та в особливості  $Sb^{3+}$  і про досить нерівномірне розподілення даних елементів в аналізованих водах.

### Список використаних джерел

1. D Sreevalsan Nair. T Prasada Rao. C S P Iyer and A D Damodaran Spectrophotometric determination of trace amounts of cadmium with iodide and methyl violet Indian Journal of Chemistry Vol. 33A, May 1994, pp 445-446

2. MOHAMMAD SHAKIL HOSSAIN DETERMINATION OF LEAD (Pb) IN TRACE AMOUNT USING ULTRAVIOLET-VISIBLE SPECTROPHOTOMETRIC METHOD. EXAMINATION ROLL NO.: 100503201 F SESSION: OCTOBER-2005.

3. Hiroshi Onishi and Nasumi Ishiwatanari Spectrophotometric Determination of Bismuth with Xylenol Orange November 1960.

4. ANITA ELKIND, K. H. GAYER, AND D. F. BOLTZ Ultraviolet Spectrophotometric Determination of Antimony as Iodoantimonous Acid VOLUME 25, NO . 11, NOVEMBER 1953.

5. RAM PARKASH, REETA BANSAL, AJIT KAUR and S. K. REHANI MALACHITE GREEN AS A REAGENT FOR DETECTION AND SPECTROPHOTOMETRIC DETERMINATION OF CHROMIUM(VI) Talanta, Vol. 38, No. 10, pp. 1163--1165, 1991.

6. Ullah, M. R and Sarkar, K C, «Determination of trace amount of Cu (II) ion in aqueous medium by using uv-vis spectrophotometer», 2010, Dept. of Chemistry, BUET, Dhaka, Bangladesh.

7. DAVID NYAMAN and J. OBODAI TORGBOR COLORIMETRIC METHOD FOR THE DETERMINATION OF ARSENIC IN POTABLE WATER War. Res. Vol.20, No. II, pp. 1341-1344, 1986.

## СУЧАСНІ СТРАТЕГІЇ ДІАГНОСТИКИ РАКУ ШИЙКИ МАТКИ

Вережак Надія, Глодан Оксана,  
IV курс ОР бакалавр, факультет природничих наук.  
Науковий керівник – Глодан О.Я.,  
кандидат біологічних наук, доцент.

**Актуальність.** Рак шийки матки (РШМ) – найпоширеніша патологія у структурі онкогінекологічних захворювань, яка займає 3-тє місце серед онкологічної патології у жінок. У світі щорічно реєструють понад 300 тис. випадків смерті внаслідок цієї патології та близько 500 тис. нових випадків. Приблизно 85% усіх нових випадків захворювання та 87% – смертності від РШМ визначають у країнах із низьким та середнім рівнем доходу, причиною чого є відсутність скринінгових програм та адекватного надання медичної допомоги хворим на РШМ. Згідно з даними світової статистики онкологічних захворювань, стандартизований показник смертності від РШМ на 100 тис. в 2,5 раза вищий у країнах, що розвиваються, порівняно з високорозвиненими країнами (8,3 та 3,3 відповідно). В Україні діагноз «рак шийки матки» щороку ставлять майже 6 тис. пацієнткам. У 20-30% жінок цю хворобу виявляють на пізніх III та IV стадіях.

**Мета:** дослідити сучасні стратегії діагностики раку шийки матки.

**Завдання.** 1. Проаналізувати характеристику, особливості перебігу та стадії захворювання; 2. Дослідити особливості новітніх стратегій у діагностиці раку шийки матки.

**Матеріали і методи.** Матеріалом для дослідження послужили реєстраційні дані результатів огляду пацієнтів 2023 року. В результаті звернення у відділення КНП «МКПН ІФМР» 60 жінок, з яких у 7 були нормальні показники. Діагностувати злоякісне новоутворення, що вразило геніталії жінки, можна за допомогою диференціальних методів. Проводять: візуальний огляд; кольпоскопію; цитологічний скринінг; біопсію тканин із шийки матки; вишкрібання шийного каналу; ПЕТ КТ; УЗД; іригоскопія; ректоскопія; МРТ; флуоресцентна спектроскопія та ін.

**Результати дослідження.** Рак шийки матки (РШМ) – це злоякісне захворювання жіночих репродуктивних органів. Основною причиною раку шийки матки, його збудником є ВПЛ – вірус папіломи людини. Гістологічно розрізняють два його основні різновиди: аденокарциному та плоскоклітинний рак. Залежно від проростання пухлини у сусідні тканини, розрізняють інвазивний та неінвазивний вигляд. Загальноклінічна система стадій включає 4 ступені розвитку пухлини. Дисплазія (CIN) характеризується чотирма головними патологічними змінами: анізоцитоз (клітини нерівні за розміром); пойкилоцитоз (клітини аномальної форми); гіперхроматоз (аномалії в пігментації); аномалії у мітотичній активності клітин.

На сьогодні існують скринінгові програми з виявлення РШМ, які у якості первинного тесту використовують: цитологію (ПАП-тест), визначення високоонкогенних штамів вірусу папіломи людини (ВПЛ), або котестинг (ПАП-тест у поєднанні з генотипуванням високоонкогенних штамів ВПЛ).

Вірус папіломи людини (ВПЛ, HPV) – це поширена інфекція, що переважно передається статевим шляхом, уражає шкіру та слизові оболонки. На сьогоднішній день рекомендується декілька варіантів застосування ВПЛ-тестування в рамках гінекологічного скринінгу. У багатьох країнах первинним тестуванням залишається ПАП-тест з подальшим ВПЛ-тестуванням тільки при невизначених і легких цитологічних змінах (ASCUS, LSIL). Інші країни вже переходять на ко-тестування (ВПЛ + ПАП-тест) або первинний ВПЛ-скринінг з подальшим виконанням ПАП-тесту при позитивному результаті. Доведено, що проведення ко-тестування жінкам у віці 30-65 років у якості рутинної діагностики гарантує безпрецедентну чутливість до виявлення раку шийки матки до 100%.

ПАП-тест – це дослідження, яке використовується при проведенні скринінгу на РШМ. ПАП-тест (традиційним або рідинним цитологічним методом) вивчає морфологічні зміни клітин, і саме на цих висновках будується тактика лікаря. В основі цитологічної діагностики лежить оцінка характеристик ядра та ядерно-клітинного співвідношення. Здійснити цю оцінку найкращим чином дозволяє методика забарвлення клітин за Папаніколау (тест Папаніколау, ПАП-тест, мазок Папаніколау). Це поліхромний спосіб фарбування препаратів, що дозволяє оцінити морфологію, зрілість та метаболічну активність клітин.

**Висновки.** Найбільш ефективним захистом від РШМ є вакцинація проти ВПЛ, а також скринінг за допомогою ПАП-тесту та ДНК-тесту, що визначає наявність вірусу. Кожній жінці важливо регулярно ходити на профілактичні огляди до гінеколога, робити скринінг, практикувати безпечний секс та відмовитись від куріння.

### Список використаних джерел

1. Атлас мікропрепаратів з патоморфології / І. І. Старченко, Б. М. Филенко, Н. В.Ройко та ін.; ВДНЗУ «УМСА». Полтава, 2018. 190 с.
2. Білінський Б. Т., Стернюка Ю. М., Шпарик Я. В. Онкологія. Львів : Медицина світу, 1998. С. 185-190.
3. Галайчук І. Й. Клінічна онкологія. Ч. I : Посібник. Тернопіль : Укрмедкнига, 2003. 276 с.
4. Rak v Ukraini, 2009-2010/ Z. P. Fedorenko, A. V. Haysenko, L. O. Hulak [et al.]. *Byuletyn' Natsional'noho kantser-reyestru*. 2011. № 12. S. 57–58.
5. Ferlay J., Ervik M., Lam F., Colombet M., Mery L., Pineros M. et al. Global Cancer Observatory: Cancer Today. Lyon : International Agency for Research on Cancer; 2020 (<https://gco.iarc.fr/today>, 2021).

## ПЕРСПЕКТИВИ ДОСЛІДЖЕННЯ МІСЬКИХ ОСТРОВІВ ТЕПЛА

Гасюк Марта,  
IV курс ОР бакалавр, факультет природничих наук.  
Науковий керівник – Атаманюк Я.Д.,  
кандидат географічних наук, доцент.

Урбанізація та швидка індустріалізація зробили міське середовище більш вразливим до деградації за останнє десятиліття. За даними Організації Об'єднаних Націй (ООН) і Світового банку, до кінця 21-го століття чисельність населення планети швидко зросте, і населення продовжуватиме швидко зростати в наступні десятиліття. Швидка урбанізація передбачає заміну природного середовища створеним людиною середовищем, яке має інші фізичні властивості. Дані наслідки є однією з причин виникнення міських островів тепла (МОТ), оскільки міста постійно розширюються і тому перетворюються на області зі значним підвищенням температури порівняно з навколишніми сільськими територіями.

Міські острови тепла виникають через ряд факторів, включаючи густу забудову, використання темних та поглинаючих тепло матеріалів, а також недостатню кількість зелених зон. Густе розміщення будівель блокує циркуляцію повітря та сприяє утворенню теплових островів. Темні матеріали, такі як асфальт та бетон, поглинають сонячне випромінювання, що призводить до підвищення температури в місті. Недостатня кількість зелених зон зменшує можливість випаровування води та охолодження повітря, що також сприяє утворенню МОТ.

Від відомих описів Люка Говарда у 1818 році до сучасних досліджень з використанням супутникових технологій і комп'ютерних моделей, розвиток наших знань про МОТ свідчить про зростаюче розуміння цього явища та необхідність вжиття заходів для подолання його негативних наслідків. У XIX столітті Люк Говард спостерігав, як певні частини Лондона перегріваються через густу забудову та поглинання тепла. Проте справжній стрибок у вивченні МОТ настав у другій половині XX століття, коли почали використовувати аерофотозйомку та комп'ютерні моделі для аналізу мікроклімату. Ці технології дозволили дослідникам краще розуміти, як міська географія і будівельні матеріали впливають на температуру в місті.

Сучасне вивчення МОТ базується на різноманітних методах дослідження, включаючи наземні вимірювання, супутникові знімки та комп'ютерне моделювання. Важливими перевагами супутникових даних є їх широке просторове охоплення, регулярність та доступність. Супутникові дані забезпечують широке просторове охоплення, що дозволяє аналізувати МОТ на різних масштабах, від окремих міст до цілих регіонів. Це дозволяє зрозуміти географічний розподіл та взаємозв'язок МОТ з іншими геопросторовими факторами, що є важливим для розробки ефективних стратегій боротьби з цим явищем.

Регулярність супутникових даних дозволяє моніторити динаміку змін МОТ в часі. Це особливо важливо для вивчення впливу сезонних і погодних факторів на температурний режим міст, а також для оцінки ефективності

заходів з мінімізації МОТ, також це надає можливість проводити дослідження в реальному часі і спостерігати за динамікою змін.

Крім того, доступність супутникових даних робить їх зручними для використання в дослідженнях. Часто такі дані є безкоштовно доступними або доступними за невелику плату, що робить їх доступними для широкого кола дослідників та організацій.

Дослідження МОТ викликають серйозні занепокоєння через їх вплив на здоров'я людей та екологію. Відповідно, розвиток ефективних заходів для зменшення МОТ стає важливим завданням для міського планування. Зелені насадження в місті не лише зменшують температуру та створюють більш комфортні умови для мешканців, але й покращують якість повітря та зменшують шум. Розвиток зелених зон може позитивно впливати на мікроклімат, забезпечуючи природну тінь та вбираючи вуглекислий газ. Парки, сквери, дерева і рослини сприяють циркуляції повітря і зменшують вплив вітру, створюючи більш комфортні умови для проживання. Крім того, встановлення систем вертикального озеленення та міських городів у великих містах допомагає зменшити вплив теплового острова та забезпечити комфорт у спекотні місяці.

Узагальнюючи, дослідження міських островів тепла є важливою складовою глобальних зусиль з боротьби зі зміною клімату та поліпшенням життя в містах. Використання сучасних технологій, таких як супутникове зондування і комп'ютерне моделювання, дозволяє нам не лише краще розуміти це явище, але й приймати обґрунтовані рішення щодо зменшення його негативних наслідків.

### **Список використаних джерел**

1. Akbari, H., Bell, R., Brazel, T., Cole, D., Estes, M., Heisler, G., et al., 2008. Urban heat island basics. *In Reducing Urban Heat Islands: Compendium of Strategies | Heat Island Effect US EPA.*
2. Landsberg, Helmut E. The urban climate. Academic press, 1981
3. Ritter, M. E. Urban Climate. *The Physical Environment | An Introduction to Physical Geography Ritter.* URL: [http://www.uwsp.edu/geo/faculty/ritter/geog101/textbook/climate\\_systems/urban\\_climate.html](http://www.uwsp.edu/geo/faculty/ritter/geog101/textbook/climate_systems/urban_climate.html).

## **ОЦІНКА І КОНТРОЛЬ РОДЮЧОСТІ ҐРУНТУ: ЄВРОПЕЙСЬКІ ПІДХОДИ**

Гуцул Любов,  
ІІІ курс ОР бакалавр, факультет природничих наук.  
Науковий керівник – Федорченко С.В.,  
кандидат технічних наук, доцент.

Родючість ґрунту є ключовим аспектом сільськогосподарського виробництва і забезпечення продовольства для населення планети. Ця тема є завжди актуальною через декілька основних причин:

1. Зростання населення: за прогнозами демографів, кількість людей на Землі продовжить зростати. Це створює зростаючий попит на продовольство, що, в свою чергу, підвищує вимоги до родючості ґрунту.

2. Зменшення площ сільськогосподарських угідь: збільшення міської забудови, індустріалізація та інші людські дії призводять до втрати плідних ґрунтів. Збереження і відновлення родючості є критичним для забезпечення стійкого розвитку сільськогосподарського сектору.

3. Зміни клімату: зміни клімату можуть впливати на родючість ґрунту через зміни у температурі, опадах та екстремальних явищах. Це може призвести до змін у розподілі ґрунтових ресурсів та потреб у зрошенні.

4. Вплив антропогенного впливу: використання пестицидів, мінеральних добрив, переробка інших хімічних речовин може негативно впливати на родючість ґрунту та призводити до його деградації.

5. Економічна важливість: сільське господарство є важливою складовою економік багатьох країн. Збереження та підвищення родючості ґрунту допомагає підтримувати виробництво та економічний розвиток.

6. Екологічний аспект: родючий ґрунт виконує важливу роль у збереженні біорізноманіття, поглибленні вуглецю та забезпеченні стабільності екосистем.

Загальновизнаною є необхідність впровадження стійких сільськогосподарських практик, що сприяють збереженню та відновленню родючості ґрунтів, таких як агроекологічне землеробство, збереження води та ротація культур. Це важливо не лише для сільськогосподарського сектору, але й для забезпечення сталого розвитку та збереження природних ресурсів.

На основі досліджень літератури були зроблені такі важливі висновки:

1. Родючість ґрунту для виробництва сільськогосподарських культур має дуже велике значення зараз і навіть більше в майбутньому.

2. Основними причинами для наукових і агрономічних інвестицій у підвищення родючості ґрунту було підвищення стійкості до зміни клімату та стабільності врожаю систем землеробства.

3. Трьома агрономічними методами управління з найбільшим оціненим позитивним впливом на родючість ґрунту були вирощування проміжних культур, диверсифіковані сівозміни з позитивним балансом гумусу і цілорічний ґрунтовий покрив.

4. З точки зору методів оцінки родючості ґрунту, аналіз поживних речовин у ґрунті, аналіз структури ґрунту, біологічні індикатори, врожайність/виробництво біомаси та польові методи були визнані найважливішими.

5. Для покращення родючості ґрунту в сільськогосподарській практиці найважливіше значення мають прості індикатори та контрольні значення для оцінки родючості ґрунту, а також «семінари, польові дні та польові школи» для аспектів навчання.

Конкретне запровадження цих заходів у сільськогосподарській практиці є складним завданням через, зокрема, різні умови території, структуру господарства та фінансові обмеження. Тому необхідні подальші дослідження, зокрема, аналітичні, передача знань та спеціальні інструменти фінансування (політична підтримка та стимули).

Крім того, слід проводити додаткові дослідження інтелектуальних технологій і цифрових інструментів, які фермери можуть використовувати для вимірювання родючості ґрунту на основі еталонних значень. Це може полегшити фермерам прийняття правильних рішень щодо підвищення родючості ґрунту.

В Україні доступність, використання та рентабельність неорганічних добрив стали низькими, в результаті чого родючість ґрунту знизилася. Дослідження зниження родючості ґрунту значною мірою залежать від хімічного аналізу ґрунту, який включає відбір проб ґрунту, аналіз ґрунту та інтерпретацію результатів. Помилки можливі на всіх трьох етапах.

Вибір аналітичної методики по відношенню до властивості або типу ґрунту є ще одним потенційним джерелом помилок, тому важливо вивчати і використовувати стандартизовані та регульовані державою методики аналізу, що і проводилось під час виконання досліджень. Вивчено і визначено методиками, що використовуються в *лабораторії* моніторингу вод та *ґрунтів* Дністровського басейнового управління водних ресурсів вмісти одних із найважливіших 16 поживних елементів для рослин – Сульфуру і Мангану – у зразках ґрунту з м. Калуш. Принцип методу визначення Сульфуру у вигляді сульфат-йонів полягає в осадженні сульфат-іону барій хлоридом і турбідиметричному визначенні його у виді барій сульфату. Принцип методу визначення Мангану у ґрунті полягає у вилученні обмінного Мангану з ґрунту розчином калій хлориду, отриманні забарвленого комплексу Мангану з формальдоксимом і подальшим фотометруванням забарвленого розчину. Вміст компонентів у досліджуваному ґрунті знаходиться в межах норм.

### Список використаних джерел

1. Macholdt, J., Gyldengren, J.G., Diamantopoulos, E., Styczen, M.E (2021) How will future climate depending agronomic management impact the yield risk of wheat cropping systems? A regional case study of Eastern Denmark. *J. Agric. Sci.* 158 (8-9), pp. 660-675.

2. Laishram, J., Saxena, K.G., Maikhuri, R.K., Rao, K.S (2012) Soil quality and soil health: a review. *Int. J. Ecol. Environ. Sci.* 38, pp. 19-37.

## ГЕОГРАФІЯ ЯКОСТІ ЖИТТЯ В ІВАНО-ФРАНКІВСЬКУ

Добрянська Анна-Марія,  
II курс ОР бакалавр, факультет природничих наук.  
Науковий керівник – Закутинська І.І.,  
кандидат географічних наук, доцент.

**Постановка проблеми.** Впродовж тридцяти років незалежності України, до початку повномасштабної війни, спостерігалися різнонаправлені процеси в економіці та суспільстві, проте якість життя населення поступово зростала, що в різні періоди проявлялося як через розширення споживчих можливостей домогосподарств, розвиток соціальної та інформаційно-комунікативної інфра-



структури, покращення доступу до інформації та нових технологій, так і через становлення громадянського суспільства та демократичних інститутів [4].

Однак ситуація змінилася. Конфлікт призвів до серйозних викликів для економіки, безпеки, та соціального благополуччя населення Івано-Франківська. В цьому контексті стоїть загроза зриву позитивних тенденцій, що стали характерними для попереднього періоду, та необхідності адаптації до нових реалій, спрямованих на збереження та подальше покращення якості життя громадян.

**Аналіз останніх досліджень і публікацій.** Над проблемою якості життя, яка є сьогодні дуже важливою і до кінця не вивченою, працювали науковці Гукалова І.В., Черенько Л.М., Гудзеляк І.І. та ін.

**Мета статті** – дослідити фактори, що впливають на якість життя в Івано-Франківську.

**Виклад основного матеріалу.** Географія якості життя – це складова соціальної географії, що вивчає просторові аспекти якості життя та чинники, які їх зумовлюють [5]. Якість життя населення «фіксує» здатність конкретного географічного середовища (економічного, соціального, політичного, культурного) «конвертувати» наявні на сьогодні й історично сформовані на певній території умови життя в характеристики самого населення через відповідний спосіб життя і здобутий на основі цього рівень життя [1].

Івано-Франківськ є адміністративним, економічним та культурним центром Івано-Франківської області. Географічне розташування та природні умови сприяють сталому розвитку міста та покращенню якості життя його мешканців.

Розташування міста Івано-Франківська, імовірно, виявляє низку переваг, які сприяють його розвитку. Це місто є важливим транспортним вузлом, оскільки воно знаходиться на злитті залізничних і автомобільних маршрутів, а також обладнане аеропортом, що забезпечує ефективний зв'язок з іншими населеними пунктами України та міжнародними пунктами [3].

До початку повномасштабного вторгнення Івано-Франківськ очолював рейтинги оцінювання якості життя. У 2007 та 2012 роках посідало перше місце в рубриці «Найкраще місто для життя» за версією журналу Фокус. Редакція вивчала всі фактори, що впливають на благополуччя громадянина: транспортну інфраструктуру, доступність продуктів, медичне обслуговування, ціни на житло і його якість, наявність робочих місць, екологію [3].

Початок активної фази війни припав на період зростання показників рівня життя, але позитивні зміни не встигли набути характеру резильєнтності [4]. В умовах війни в елементах публічного простору відбуваються швидкі трансформаційні процеси завдяки самоорганізації мешканців, це є віддзеркаленням динамічних змін в усіх сферах суспільного життя [2]. Оскільки, Івано-Франківськ знаходиться на заході країни, то місто стало надійним українським тилом, яке прихистило 41 тисячу внутрішньо переміщених осіб. Сюди перенесли 8,3% від усіх релокованих підприємств. Місто функціонує, як волонтерський штаб.

Основними перевагами життя в Івано-Франківську на даний час є безпека, медичне обслуговування, розвинена інфраструктура, фінансова стабільність та дозвілля [3].

**Висновки.** Місто має значний потенціал для сталого розвитку та покращення якості життя своїх мешканців. В контексті нинішніх викликів, які ставлять під загрозу позитивні тенденції розвитку, необхідно продовжувати працювати над збереженням та підвищенням рівня якості життя. Це вимагає комплексного підходу, що охоплює економічні, соціальні, інфраструктурні та культурні аспекти розвитку міста. Проте, Івано-Франківськ залишається важливим центром не лише регіонального, але й національного значення.

#### Список використаних джерел

1. Гукалова І. В. Статус категорії якості життя населення в географії і сучасна її динаміка у регіонах України. *Український географічний журнал*. № 4. 2013. С. 49. URL: [http://nbuv.gov.ua/UJRN/UGJ\\_2013\\_4\\_11](http://nbuv.gov.ua/UJRN/UGJ_2013_4_11) (дата звернення 22.04.2024).

2. Гудзеляк І. Трансформація публічного простору тилового міста в умовах війни: на прикладі Львова. Доктор філософії Олена Степанів: географ, краєзнавець, педагог. Львів : Простір-М, 2023. С. 107-108.

3. Офіційний сайт міста Івано-Франківськ. URL: <https://www.mvk.if.ua/> (дата звернення 24.04.2024)

4. Якість життя населення України та перші наслідки війни / Черенько Л. М., Полякова С. В., Шишкін В. С., Реут А. Г., Крикун О. І., Когатько Ю. Л., Заяць В. С., Клименко Ю. А.; Нац. акад. наук. Укр., Ін-т демогр. та соц. дослідж. ім. М.В. Птухи. Електронне видання. Київ, 2023. 11 с. URL: <https://idss.org.ua/archiv/> (дата звернення 22.04.2023).

5. Соціальна географія : підручник / за ред. Л. Немець та К. Мезенцева. Київ : Фенікс, 2019. 248 с.

### ВПЛИВ ПРОРОСТКІВ БРОКОЛІ ТА КАФЕТЕРІЙНОЇ ДІЄТИ НА ЕКСПРЕСІЮ МАРКЕРІВ ЗАПАЛЕННЯ, СИСТЕМ ДЕТОКСИКАЦІЇ КСЕНОБІОТИКІВ ТА РЕГУЛЯТОРІВ МЕТАБОЛІЗМУ В ПЕЧІНЦІ МИШЕЙ

Додон Дар'я,  
І курс ОР магістр, природничий факультет,  
Наукові керівники – Байляк М.М.,  
доктор біологічних наук, професор;  
Господарьов Д.В.,  
кандидат біологічних наук, доцент.

**Актуальність:** Оксидативний стрес призводить до розвитку патогенезу широкого кола захворювань [1]. Вільні радикали кисню спричинюють пошкодження та зміни в структурі ліпідів, протеїнів та ДНК, що впливає на функціонування регуляторних шляхів клітини [2]. Встановлено, що проростки броколі (*Brassica oleracea*), які належать до хрестоцвітих, збагачені рядом біологічно активних сполук. До них відносять поліфеноли, вітаміни (А, С, Е), глюкози-

нолати, ізотіоціолати та селен [3]. Ці складники мають здатність регулювати антиоксидативну відповідь в організмі, інгібувати запальні процеси та канцерогенез [4]. Таким чином, споживання проростків броколі може грати значну роль в профілактиці ряду хронічних захворювань.

**Мета роботи:** Дослідити зміну експресії генів печінки мишей, які відповідають за синтез маркерів запалення, регуляторів метаболітичних шляхів, антиоксидативних ферментів та білків, що залучені у знешкодженні ксенобіотиків під впливом підібраних дієт – з проросками броколі, кафетерійною та змішаною.

**Матеріали і методи.** Вплив раціонів досліджували на чотирьох групах восьмимісячних самців мишей (лінія C57BL/6J) упродовж 16 тижнів. Перша група слугувала контролем і споживала звичайний корм для гризунів. Раціон другої складався з стандартного корму з додаванням 5% проростків броколі сорту Калабрезе. Третя споживала кафетерійну дієту, в котру входив стандартний корм для мишей, крекери, шоколад та солодкі горішки. Четверта група харчувалася сумішшю кафетерійної дієти, яка включала 5% проростків броколі. Після закінчення зазначеного терміну мишей забивали та проводили розтин. Далі відбирали зразки з тканини печінки і виділяли РНК. На її основі синтезували комплементарну ДНК (кДНК), яку використовували для кількісної полімеразної реакції в реальному часі. Визначали експресію наступних генів: *CCL2*, *IL6* (маркери запалення), *TXNRD1* (відновник тіоредоксину), *NUR77* (ядерний рецептор 4A1, що регулює імунну відповідь), *CYP1A1* (цитохром P450), *PGC1 $\alpha$*  (коактиватор 1- $\alpha$ , рецептора  $\gamma$ , який активується проліфераторами пероксисом), *UGDH* та *GNMT* (ферменти, залучені в процеси кон'югації ксенобіотиків), *PDK2* і *PDK4* (інгібітори піруватдегідрогеназного комплексу).

**Результати.** Проростки броколі знижують рівень РНК гену *UGDH* у 2 рази відносно показників контрольної групи та активують експресію *PDK2* і *TXNRD1* у 1.8 і 1.2 рази відповідно. В наслідок кафетерійної дієти активувалася експресія *CCL2* та цитохрома P450 1A1 у 2 рази порівняно з контролем, *NUR77* – 2.7 рази, а також спостерігалось зниження рівня *GNMT* у 2.4 і *TXNRD1* у 2 рази. Порівнюючи з контролем, комбінована дієта призвела до підвищення рівня *PDK2* – 3.7, *PGC1 $\alpha$*  – 1.9 і *GNMT* – 1.7 разів. Зниження експресії зафіксовано в *IL6* та *TXNRD1* у 1.7, *CCL2* та *UGDH* – 2 і *NUR77* – 2.2 рази. *PDK4* не показав статистично значущих результатів у жодному з раціонів.

**Висновки.** Аналіз результатів свідчить, що годування мишей проростками броколі знижує експресію гену *UGDH*, яка каталізує реакцію перетворення UDP-глюкози в UDP-глюкуронат, що залучений в реакцію кон'югації ксенобіотиків. В той же час активується експресія гену *PDK2*, продукт якого сприяє зменшенню кількості ацетил-КоА в клітинах, та гену *TXNRD1*, продукт якого належить до провідних ферментів антиоксидативного захисту. Кафетерійна дієта збільшила рівень експресії хемокіну *CCL2*, регулятора запалення *NUR77* та цитохрома P450 1A1, що відповідає за модифікацію ксенобіотиків. З іншого боку, зменшився рівень експресії *TXNRD1*, що може бути індикатором збільшення кількості пероксидів. У випадку зі змішаним раціоном спостерігався синергічний вплив компонентів дієт у ряду генів, а саме зниження

експресії *NUR77*, *CCL2* та *IL6* та збільшення її рівня у *PDK2*, *GNMT* і *PGC1α*, який стимулює біогенез мітохондрій.

Дослідження проведене в рамках держбюджетного проєкту МОН (реєстраційний номер – 0122U000894).

### Список використаних джерел

1. Liguori, I., Russo, G., Curcio, F., Bulli, G., Aran, L., Della-Morte, D., Gargiulo, G., Testa, G., Cacciatore, F., Bonaduce, D., & Abete, P. (2018). Oxidative stress, aging, and diseases. *Clinical interventions in aging*, 13, 757–772. <https://doi.org/10.2147/CIA.S158513>.

2. Kiran, T., Otlu, O. & Karabulut, A. (2023). Oxidative stress and antioxidants in health and disease. *Journal of Laboratory Medicine*, 47(1), 1-11. <https://doi.org/10.1515/labmed-2022-0108>.

3. Vanegas Torres A, Tish N, Rodov V. Enhancement of Glucosinolate Formation in Broccoli Sprouts by Hydrogen Peroxide Treatment. *Foods*. 2022; 11(5):655. <https://doi.org/10.3390/foods11050655>.

4. Li, L., Ma, P., Nirasawa, S., & Liu, H. (2023). Formation, immunomodulatory activities, and enhancement of glucosinolates and sulforaphane in broccoli sprouts: a review for maximizing the health benefits to human. *Critical reviews in food science and nutrition*, 1–31. Advance online publication. <https://doi.org/10.1080/10408398.2023.2181311>.

## ВИКОРИСТАННЯ РОСЛИННИХ ЕКСТРАКТІВ В КОСМЕТИЧНІЙ ПРОДУКЦІЇ

Корпан Лариса,  
ІІІ курс ОР бакалавр, факультет природничих наук.  
Науковий керівник – Федорченко С.В.,  
кандидат технічних наук, доцент.

Сучасні тенденції в галузі природничих наук та косметології спонукають до уважнішого вивчення природних рослинних продуктів та їхніх корисних властивостей. Гідролати або квіткові води виявляються важливим джерелом активних речовин, які мають не лише приємний аромат, але й розмаїті корисні властивості для шкіри, здоров'я і загального самопочуття. Важливо глибше розібратися в процесах отримання та аналізу гідролатів із рослин, звертаючи увагу на різноманітність методів одержання та їхні впливи на склад та властивості отриманих продуктів.

Гідролати – це конденсована пара, яка пройшла через рослинну сировину і містить всі водорозчинні компоненти, такі як біологічно-активні речовини, альдегіди, сапоніни, флавоноїди, вітаміни, органічні кислоти, фітостероли, та елементи ефірних олій до 2%. Ці компоненти чудово поглинаються клітинами організму. Гідролати представляють собою практично безбарвну та відносно прозору рідину з рН від 3,0 до 7,2. Після отримання гідролати стабілізують свої органолептичні властивості протягом 4 тижнів, хоча може відбуватися зміна

запаху та прозорості. Термін активності є індивідуальним, а зберігають гідролати при температурі +8 °С, у скляних, темних тарах, щільно закритих, до одного року.

У косметології гідролати використовують як в чистому вигляді (тонік), так і як частину складу кремів, шампунів, гелів, ополіскувачів порожнини рота, та медикаментів. Косметичні властивості гідролатів включають зволоження, очищення, омолодження, антибактеріальну, антисептичну та протизапальну дію, покращення лімфотоку та дезодорацію. Гідролати також мають позитивний вплив на волосся голови, зміцнюючи їх, стимулюючи ріст та борючись з лупою.

Отримують гідролати за допомогою парової дистиляції (пара проходить через сировину) та гідродистиляції (сировину у воді доводять до 100 °С і збирають конденсат). Гідродистиляція – найпростіший метод дистиляції. У промисловості рідко використовується, часто використовується в лабораторіях і в домашніх умовах. Метод гідродистиляції виявився ефективним для виділення корисних речовин з рослинної сировини, забезпечуючи отримання ароматичних та функціонально активних рідин.

Гідролати шипшини та полину містять багатий комплекс корисних речовин, таких як вітаміни, флавоноїди, органічні кислоти та інші біологічно активні сполуки. Шипшина, в якості відомого джерела цього вітаміну, показала високий вміст аскорбінової кислоти, що підкреслює її корисність для підтримки імунної системи та загального здоров'я. Шипшина вважається одним з найбільш багатих джерел вітаміну С (аскорбінової кислоти) серед фруктів і овочів. Цей природний вітамін відомий своїми антиоксидантними властивостями, які допомагають захищати клітини від ушкоджень вільними радикалами та підтримують імунну систему. Аскорбінова кислота та її похідні широко використовуються в продуктах для освітлення шкіри та рецептах для догляду за шкірою, які запобігають появі пігментних плям і пом'якшують їх.

Шипшина містить інші корисні речовини, такі як флавоноїди (гіперозид, астрагалін, кверцитрин, кемпферол), каротиноїди, органічні кислоти, вітаміни групи В, вітамін К, кальцій, фосфор та інші мікроелементи.

В основу методу кількісного визначення аскорбінової кислоти в отриманих гідролатах шипшини і полину покладено її відновні властивості. Найбільш прийнятною виявилася реакція відновлення натрієвої солі 2, 6-дихлорфеноліндофенолу (фарби Тильманса):

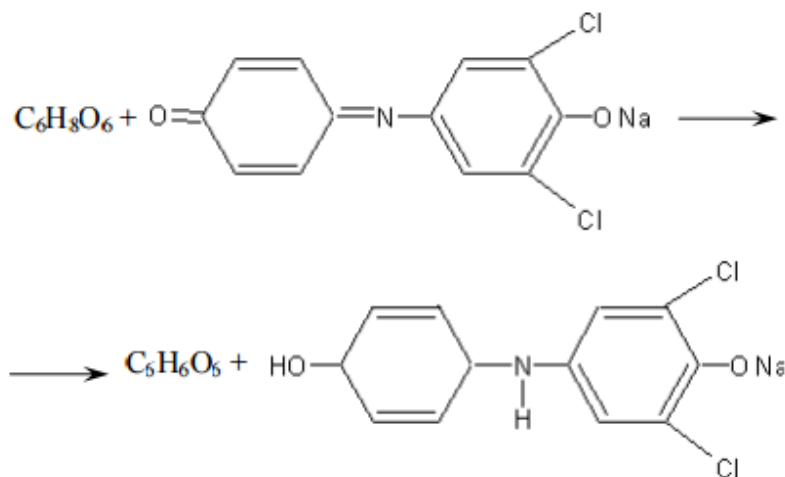

Якщо присутній вітамін С, який є хорошим відновником, синій барвник, який рожевіє в кислотних умовах, відновлюється до безбарвної сполуки аскорбіновою кислотою. Ця реакція є окисно-відновною реакцією: вітамін С (аскорбінова кислота) окиснюється до дегідроаскорбінової кислоти, а DCPIP відновлюється до безбарвної сполуки DCPIPH.

Отримані результати свідчать про можливість використання гідролатів шипшини та полину в косметології та медицині. Вміст вітаміну С робить ці гідролати ефективними природними антиоксидантами, сприяючи збереженню молодого вигляду та здоров'я шкіри.

### Список використаних джерел

1. Технології жирів і парфумерно-косметичних продуктів : дайджест. Вип. 30 / Нац. ун-т харч. технол., Наук.-техн. б-ка ; підгот. О. В. Олабоді. Київ, 2017. 24 с.
2. Пешук Л. В., Бавіка Л. І., Демідов І. М. Технологія парфумерно-косметичних продуктів. Київ : Центр учбової літератури, 2007. 376 с.
3. Amparo Salvador, Alberto Chisvert. Analysis of Cosmetic Products; Elsevier: Amsterdam, The Netherlands, 2007; 507 p.

## ІМУНОГІСТОЛОГІЧНИЙ АНАЛІЗ МОЗКУ МИШЕЙ: ДОСВІД НІМЕЦЬКОЇ ЛАБОРАТОРІЇ ТА НАШІ МОЖЛИВОСТІ

Мислюк Єлизавета,  
ІІІ курс ОР бакалавр, факультет природничих наук.  
Наукові керівники – Байляк М.М.,  
доктор біологічних наук, професор,  
Гаращук О., професор.

**Вступ:** Імуногістохімія – це метод, який використовується для визначення білків у клітинах та тканинах на основі принципу їхнього специфічного зв'язування з антитілами. Для візуалізації антитіла зв'язують з хромогенними або флуоресцентними мітками, які легко детектувати і які не впливають на зв'язування з антигенами (білками). Розрізняють пряму та непряму імуногістохімію. У прямій первинні антитіла вже мічені, а у непрякій – потрібно додатково інкубувати з вторинними міченими антитілами. Цей метод дає інформацію не лише щодо розташування білків, але й цілих клітин у зразках тканин. З отриманих результатів можна робити припущення щодо стану організму, ставити діагнози чи прогнозувати утворення онкологій. Відповідно, імуногістохімічний аналіз часто використовують у медичних лабораторіях [1].

За час стажування у Тюбінгенському університеті у рамках програми від DAAD мною опановано методіку імуногістохімії з метою впровадження цієї методіки на практиці у лабораторіях кафедри біохімії та біотехнології.

**Результати.** Є багато протоколів з імуногістохімії, модифікованих під умови лабораторій та експериментів, проте основні етапи залишаються однаковими для всіх [1-5]:

- I. Фіксація та заливка органів. Фіксацію органів можна робити шляхом перфузії з промивкою фосфатно-буферним розчином (PBS) та подальшим додаванням 4%-го розчину параформальдегіду. Альтернатива: після забору органи зафіксувати у 10%-му розчині формаліну. Заливати органи можна у кріосередовище або парафін. Варто обрати положення органу для заливки. Під час роботи із мозком я обирала сагітальний варіант, проте корональний теж широко застосовується.
- II. Отримання зрізів. Це слід виконувати або на мікротомі, якщо органи заливалися у парафін, або кріотомі, якщо у кріосередовище. Залежно від мікроскопу та потреб обирають товщину зрізу.
- III. Обробка блокуючим розчином. Це дає змогу покращити кінцеве зображення завдяки зв'язуванню неспецифічних антигенів із блокуючим компонентом. Цим компонентом може виступати нормальна віслуча сироватка, нормальна козяча сироватка або бичачий сироватковий альбумін. Концентрація компоненту у розчині має становити 5-10%. Також до розчину додається Triton X-100 у концентрації 1% для руйнування ліпідних шарів. Це все розбавляється PBS буфером.
- IV. Інкубація первинними антитілами. Антитіла обираються відповідно до потреб досліджень; концентрації слід підбирати експериментально або брати значення з літератури. Розводити у блокуючому розчині.
- V. Інкубація з вторинними антитілами. Етап властивий лише непрямій імуногістохімії. Розводити слід у PBS буфері з концентрацією бичачого сироваткового альбуміну 2%. При використанні антитіл з флуоресцентними мітками слід пам'ятати тримати такі препарати у темряві.
- VI. Фіксація зразків на предметних скельцях. Для зберігання та захисту слід також додати спеціальний розчин на зразок Vectashield.
- VII. Візуалізація та обробка даних. Візуалізацію можна виконувати на двофотонному, конфокальному чи звичайному флуоресцентному мікроскопах. Обробити отримані результати можна у програмі ImageJ або Fiji (Fiji is just ImageJ).

**Висновки.** Лабораторія кафедри біохімії та біотехнологій має можливості для проведення імуногістологічного аналізу мозку мишей. Проте певні етапи слід буде підкоригувати під наші умови, зокрема заливка органів та умови інкубування антитілами. Оскільки у нас роблять гістологічні дослідження з заливкою у парафін, можна спробувати використати такі ж зразки для імуногістологічного дослідження. Слід зазначити, що можливо доведеться провести не лише депарафінізацію, але й вилучення антигену – очистку антигену від метиленових «містків» утворених через фіксацію у формаліні та подальшу заливку у парафіні. Для цього потрібно прокип'ятити зразки у натрій цитратному буфері (рН=6) із концентрацією Tween-20 0,05% протягом 5 хвилин. Після дати зразкам у розчині охолотитися, займає орієнтовно 30 хв, а потім можна вже додавати блокуючий розчин та йти за протоколом.

Робота виконана за підтримки гранту Німецької служби академічних обмінів (DAAD) в рамках проекту «Україна цифрова: Забезпечення академічного успіху в часи кризи 2023».

### Список використаних джерел

1. Matos, L. L., Trufelli, D. C., de Matos, M. G., & da Silva Pinhal, M. A. (2010). Immunohistochemistry as an important tool in biomarkers detection and clinical practice. *Biomarker insights*, 5, 9–20. <https://doi.org/10.4137/bmi.s2185>.
2. Ciani, C., Pistorio, G., Mearelli, M., & Falcone, C. (2023). Immunofluorescence protocol for localizing protein targets in brain tissue from diverse model and non-model mammals. *STAR protocols*, 4(3), 102482. <https://doi.org/10.1016/j.xpro.2023.102482>.
3. Magaki, S., Hojat, S. A., Wei, B., So, A., & Yong, W. H. (2019). An Introduction to the performance of immunohistochemistry. *Methods in molecular biology (Clifton, N.J.)*, 1897, 289–298. [https://doi.org/10.1007/978-1-4939-8935-5\\_25](https://doi.org/10.1007/978-1-4939-8935-5_25).
4. Zaqout, S., Becker, L. L., & Kaindl, A. M. (2020). Immunofluorescence staining of paraffin sections step by step. *Frontiers in neuroanatomy*, 14, 582218. <https://doi.org/10.3389/fnana.2020.582218>.
5. Alelú-Paz, R., Iturrieta-Zuazo, I., Byne, W., Haroutunian, V., García-Villanueva, M., Rábano, A., García-Amado, M., Prensa, L., & Giménez-Amaya, J. M. (2008). A new antigen retrieval technique for human brain tissue. *PloS one*, 3(10), e3378. <https://doi.org/10.1371/journal.pone.0003378>.

## ВИВЧЕННЯ РІЗНОМАНІТТЯ ФЛОРИ ПРУТ-ДНІСТРОВСЬКОГО МЕЖИРІЧЧЯ НА УРОКАХ ІНТЕГРОВАНОГО КУРСУ «ПІЗНАЄМО ПРИРОДУ»

Регуш Павло,  
І курс ОР магістр, факультет природничих наук.  
Науковий керівник – Гнезділова В.І.,  
кандидат біологічних наук, доцент.

Прут-Дністровське межиріччя – це унікальна територія, що належить до природно-заповідного фонду України. Вона відзначається великою біорізноманітністю та є домівкою для багатьох видів рослин і тварин, які потребують нашої уваги та захисту. У Прут-Дністровському межиріччі можна зустріти різноманітні типи ландшафтів, включаючи ліси, луки, болота, водойми та річкові долини. Це сприяє формуванню різноманітних екосистем та розмаїттю видів рослин і тварин [2].

На території цього регіону також зустрічається багато видів рослин, які адаптувалися до умов межиріччя. Тут ростуть рідкісні види, які притаманні лише для цього регіону та занесені до Червоної книги України.

Серед лугових і степових видів занесених до Червоної книги України можна назвати:

- астранцію велику (*Astrantia major* L.);
- зозулині черевички справжні (*Cypripedium calceolus* L.);
- клокичку перисту (*Staphylea pinnata* L.);
- ковилу волосисту (*Stipa capillata* L.);



- ковила пірчаста (*Stipa pennata* L.);
- сон чорніючий (*Pulsatilla nigricans* L.) [6].

Ландшафт Прут-Дністровського межиріччя є важливим місцем для збереження природної різноманітності. Все це робить Прут-Дністровське межиріччя цінним об'єктом для досліджень і охорони природи. Вивчення цього регіону допомагає нам краще зрозуміти природу, її важливість для людини та необхідність збереження багатства біорізноманіття.

Один із способів вивчення цієї різноманітності – інтегрований курс «Пізнаємо природу» (5-6 клас), де розглядаються явища природи не лише з точки зору біології, а й з врахуванням географічних, екологічних та інших аспектів [4].

Вивчення рослинного світу цього регіону виявилось захоплюючим і корисним для розвитку пізнавальних інтересів школярів. Досліджувана територія насичена різноманітними видами рослин, які адаптувалися до умов унікального природного середовища. Ми можемо ознайомити учнів з тим, як ці рослини взаємодіють з іншими живими організмами, як вони впливають на екосистему та яку роль відіграють у ній.

На інтегрованих уроках є можливість не тільки вивчати теоретичний матеріал про рослин, а й вирушати на польові екскурсії, для проведення спостережень у природному середовищі. Це дозволяє краще розуміти будову та функції рослинних організмів [3].

Під час вивчення флори Прут-Дністровського межиріччя на уроках інтегрованого курсу використовують різноманітні методи отримання нових знань: від екскурсій та спостережень на місці до вивчення наочного матеріалу та використання сучасних інформаційних технологій [5].

**1. Екскурсії та спостереження на місцевості:** Важливою частиною навчального процесу є виїзди на місцевості для безпосереднього спостереження за флорою. Під час таких екскурсій діти мають можливість вивчати різноманіття рослин, а також їхні особливості та взаємовідносини в природному середовищі.

**2. Використання наочного матеріалу:** Для більш детального вивчення певних видів та їхніх характеристик можна використовувати наочний матеріал, такий як зразки рослин, зображення, гербарії, відео та фотографії.

**3. Інтерактивні методи:** Використання інтерактивних методів навчання, таких як групові дискусії, презентації проєктів та рольові ігри, дозволяє учням активно взаємодіяти, обмінюватися знаннями та розвивати критичне мислення.

**4. Залучення сучасних технологій:** Використання сучасних інформаційних технологій, таких як відеоматеріали, інтерактивні навчальні програми та веб-ресурси, сприяє покращенню засвоєння матеріалу та створює стимул до дослідницької діяльності.

Ці підходи не лише допомагають учням збільшити свої знання про різноманітність природи в регіоні Прут-Дністровського межиріччя, а й сприяють розвитку їхніх когнітивних та дослідницьких навичок. Такий комплексний підхід до вивчення дозволяє збагачувати не лише теоретичні знання, а й формувати в учнів практичні навички, необхідні для дослідження та збереження природного середовища.

Учні мають можливість самостійно досліджувати природу, збирати та аналізувати дані, співпрацювати та обмінюватися знаннями. Це сприяє не лише збагаченню знань учнів про різноманітність живої природи регіону, а й формуванню їхнього відповідального ставлення до природи та підвищенню екологічної культури.

Отже, вивчення різноманітності флори Прут-Дністровського межиріччя на уроках інтегрованого курсу «Пізнаємо природу» виявляється надзвичайно цінним і пізнавальним процесом для учнів, що дозволяє не лише розширити їхні знання, а й підвищити свідомість про важливість збереження та охорони навколишнього середовища.

### Список використаних джерел

1. Грицай Н. Б. Методика проведення біологічних екскурсій у природу. Харків : Вид. група «Основа», 2011. 110 с.

2. Адаменко О. М., Мосюк М. І., Зорін Д. О. Стан довкілля території Дністровського регіонального ландшафтного парку. *Вісник Харківського національного університету імені В. Н. Каразіна. Серія «Геологія. Географія. Екологія»*. 2020. Вип. 53.

3. Концепції «Нова українська школа»: затвердженого постановою Кабінету Міністрів України від 30.09.2020 № 898. URL: <http://mon.gov.ua/activity/education/zagalna-serednya/ua-sch-2016/konczepczyia.html>.

4. «Інститут модернізації змісту освіти» – «Навчально-методична скарбниця НУШ 5-6 класи» розділі «Нова українська школа». URL: <https://imzo.gov.ua/2022/04/06/v-instytuti-modernizatsii-zmistu-osvity-pidhotovleno-resurs-navchal-no-metodychna-skarbnytsia-nush-5-6-klasy>.

5. Козленко О. Г. Ресурси для створення компетентнісних завдань в інтегрованих курсах природничої галузі 5-6 класів. URL: <https://www.youtube.com/watch?v=296eFPbdvGU>.

6. Червона книга України. Рослинний світ / за ред. Я. П. Дідуха. Київ : Глобалконсалтинг, 2009. 912 с.

## ЗАКОНОМІРНОСТІ ПИЛЕННЯ ПРЕДСТАВНИКІВ РОДУ *CORULUS* У 2023 РОЦІ

Сухацька Марія,  
IV курс ОР бакалавр, факультет природничих наук.  
Науковий керівник – Мельниченко Г.М.,  
кандидат біологічних наук.

**Постановка проблеми.** Пилок рослин є постійним компонентом атмосферного повітря, якому властиво викликати алергічні реакції, у тому числі – бронхіальну астму, алергічний риніт, та інші респіраторні порушення. Це алергічне захворювання називається – поліноз [4]. У різних регіонах України полінозом хворіє від 20 до 30% населення. Характерною особливістю чутливістю до пилку є сезонний її прояв, коли пилок найбільш часто зустрічається у повітрі [3, 5].

Алергенна активність пов'язана з білковою частиною клітини пилку. Науково доведено, що зерна пилку можуть проникати через слизову оболонку носу вже через 30 секунд після їх викиду в атмосферу [2].

**Аналіз останніх досліджень і публікацій.** На території нашої країни, на жаль, немає єдиної мережі моніторингу пилку повітря, спостереження за пилком проводяться лише в чотирьох містах: Вінниці, Києві, Львові та Запоріжжі. Два міста України належать до Європейської Аероалергенної мережі (EAN)- це Вінниця та Запоріжжя. Наприклад у Львові та Івано-Франківську, які не входять до даної мережі аеропалінологічні дослідження проводяться гравіметричним методом за допомогою пилковловлювача Дюрама. Показово, що в Європі працює понад 600 станцій моніторингу пилку в повітрі, розташованих у 49 країнах. Тому для України важливо розширити мережу моніторингу пилку повітря [4].

**Мета статті** – аналіз динаміки концентрації пилку представників роду *Corylus* в атмосферному повітрі урбоекосистеми Івано-Франківська.

**Виклад основного матеріалу.** Результати дослідження показали в урбо-екосистемі Івано-Франківська добре виражену весняну хвилю пилення, основними продуцентами пилку якої є деревні рослини. У 2023 році сезон пилку ліщини розпочався у третій декаді січня. Пилкові зерна *Corylus* були першими, які були зареєстровані в міській атмосфері.

У пилковому опаді м. Івано-Франківськ серед усіх видів рослин переважали пилкові зерна ліщини. Відсоток представників родини *Corylus* у якісному складі річного пилкового опадку становив 46%. Упродовж палінації було ідентифіковано 13052 пилкових зерен.

Перші пилкові зерна *Corylus* в атмосферному повітрі міста з'явилися наприкінці січня тоді було зафіксовано 37 п.з./м<sup>3</sup>. Відносно низький вміст пилку спостерігали до початку другої декади лютого (1–63 п.з./м<sup>3</sup>), що пов'язано із низькою температурою атмосферного повітря [1].

Істотне підвищення концентрації пилку в атмосфері видів *Corylus* зафіксовано 18 лютого – 197 п.з./м<sup>3</sup>. На наступний день зафіксоване різке падіння концентрації до 69 п.з./м<sup>3</sup>. 20-22 лютого концентрація пилкових зерен була 117-165 п.з./м<sup>3</sup>, це було пов'язано із зниженням вологості [1].

23 лютого – 14 березня кількість п.з. була не більше 90 п.з./м<sup>3</sup>. За винятком 4 березня – 190 п.з./м<sup>3</sup> та 10 березня – 133 п.з./м<sup>3</sup>.

У період із 15 березня до 17 квітня добова концентрація пилкових зерен *Corylus* не перевищувала 45 п.з./м<sup>3</sup>, за виключенням 14.04, у той день було зафіксовано 78 п.з./м<sup>3</sup>.

Максимальну концентрацію пилкових зерен *Corylus* зафіксовано 21.04 (423 п.з./м<sup>3</sup>). Високу концентрацію пилку (58–423 п.з./м<sup>3</sup>) спостерігали з 18.04 до 26.04. Ці дні були піком пилення ліщини у 2023 році, адже після 26 квітня концентрація пилкових зерен не перевищувала 43 п.з./м<sup>3</sup>.

До 5 травня кількість пилку коливалася в діапазоні 4–43 п.з./м<sup>3</sup>, а з 07.05 поступово знижувалася. Упродовж 7.05-17.05 фіксували незначні концентрації (0–6 п.з./м<sup>3</sup>). Тривалість пилкового сезону представників родини *Corylus* в урбоекосистемі Івано-Франківська, розрахована методом «95%», становила 108 днів; початок пилкового сезону – 29.01, кінець – 17.05.

**Висновки.** Основним компонентом пилоквого опаду весняної хвилі палінації є пилкові зерна представників родини *Corylus*, частка яких в аеропаліноспектрі міста становить 46%. Високі концентрації пилку (>50 п. з./м<sup>3</sup>) були зафіксовані у період із 18.02 до 24.02 та у період із 18.04 до 26.04.

Тривалість палінаційного періоду визначали методом «95%», сезон палінації рослини починається саме в той день, коли кількість її пилку становить 2,5% від загальної суми упродовж року. Кінцем сезону вважають день, коли кількість зібраного за сезон пилку досягає 97,5%. Тому тривалість пилоквого сезону *Corylus* в урбоєкосистемі Івано-Франківська була розрахована методом «95%» та становила 108 днів; пилковий сезон розпочався – 29.01, а закінчився – 17.05.

Отже, провівши всі дослідження можна зрозуміти, що максимальні концентрації пилку ліщини констатували при низькій відносній вологості, відсутності опадів і температурі повітря вище 0 °С.

### Список використаних джерел

1. Архів погоди у м. Івано-Франківськ URL: <http://www.meteorpost.com>.
2. Мельниченко Г. М. Весняний аеропалінологічний спектр урбоєкосистеми Івано-Франківська у 2014 році друк. *Вісник Львівського університету. Серія біологічна*. 2015. № 69. С. 81–86.
3. Мельниченко Г. М. Календар пилення основних алергенних рослин у м. Івано-Франківськ (2015 рік). *Вісник Запорізького національного університету. Біологічні науки*. 2016. №1. С. 168–176.
4. Melnychenko G., Mylenka M., Riznychuk N., Prokopiv N. Pollen monitoring in the city of Ivano-Frankivsk (Western Ukraine). *Acta Agrobotanica*. 2020. Vol. 73 (4). P. 1–9.
5. Piotrowska-Weryszko K., Weryszko-Chmielewska E., Melnychenko G., Konarska A., Mylenka M., Prokopiv N., Božek M. Comparison of Ambrosia L. Pollen Seasons in Lublin (Poland) and Ivano-Frankivsk (Ukraine) and Presentation of the Morphotypes of Trichomes on *A. artemisiifolia* L. Shoots in Terms of the Allergenic Properties of the Plant. *Agronomy*. 2021. № 11(9). P. 1764.

## ФЛУОРЕСЦЕНТНИЙ БАРВНИК ДЛЯ ВИЗНАЧЕННЯ ВМІСТУ СУЛЬФОРАФАНУ В РОСЛИННИХ ЕКСТРАКТАХ

Федів Христина,  
ІІІ курс ОР бакалавр, факультет природничих наук.  
Науковий керівник – Швадчак В.В.,  
кандидат біологічних наук, доцент.

Рослини роду *Brassica* (капустяні) вважаються корисними для профілактики багатьох захворювань завдяки наявності глюкозинолатів – групи сірката азотовмісних глікозидів, які є вторинними метаболітами. Так у вакуолях клітин броколі міститься глюкорафанін, продуктом ферментативного розщеплення якого є ізотіоціанат сульфорафан. Дослідження показують, що він є активатором

транскрипційного фактора Nrf2 і має антибактеріальні та антиканцерогенні функції. Варто зазначити, що кількісне вивчення впливу сульфорафану з броколі на організм для профілактики захворювань ускладнюється тим, що його вміст сильно варіюється від віку рослини та досягає піку у насінні та молодих проростках. Більшість наявних методів кількісного визначення сульфорафану в рослинних екстрактах потребують високоефективної рідинної хроматографії і є неприйнятним для рутинного чи польового аналізу.

Цілю нашої роботи є розробка методології кількісного визначення ізотіоціанатів (сульфорафану) флуоресцентним методом у рослинних екстрактах.

Для селективного детектування сульфорафану ми вирішили скористатися його особливістю – наявністю ізотіоціанатної групи ( $-N=C=S$ ), яка практично не зустрічається в інших речовинах рослинного походження. Ця група легко зв'язується з сульфгідрильною групою  $-SH$  та аміно групою  $-NH_2$ .

Для флуоресцентного детектування сульфорафану та інших рослинних ізотіоціанатів нами було розроблено сольватохромний барвник, 6-аміно-4'-диметиламіно-3-гідрокси-флавіон (6-AF), який містить реакційноздатну аміно групу спряжену з  $\pi$ -системою. Розроблений барвник поглинає світло в діапазоні близько 400 нм і має дві смуги емісії (470 нм та 555 нм) за рахунок фотопереносу протона (ESIPT). Співвідношення між інтенсивністю смуг залежить від електронної густини в ароматичному ядрі й змінюється при реакції з ізотіоціанатами (рис. 1). Реакція 6-AF з модельними ізотіоціанатами (сульфорафан та 4-бромобензілізотіоціанат) у ДМСО (диметилсульфоксиді) відбувається при кімнатній температурі за 15-20 хв. Приготування рослинних екстрактів відбувалося наступним чином: гомогенізація проростків броколі у спирті, центрифугування, відбирання супернатанта, випаровування спирту та розчинення в ДМСО. Діапазон концентрацій модельного ізотіоціанату в тестах становив 0-35, 5 мМ, що відповідає половині максимального вмісту у проростках броколі. Вміст ізотіоціанатів в зразку оцінювали по зростанні короткохвильової смуги в спектрі флуоресценції 6-AF. Запис спектрів флуоресценції зручно проводити у 1,4-діоксані чи іншому аполярному розчиннику.

**Висновки:** Аналітичний сигнал у вигляді співвідношення інтенсивностей смуг, а також сильний Стоксів зсув, мінімізує вплив світлорозсіювання від часточок рослин захоплених при екстракції, що робить барвник зручним для використання в роботі з негомогенними рослинними зразками.

Використання флуоресцентного барвника, який селективно взаємодіє з ізотіоціанатами, є швидким, дієвим та відносно дешевим методом кількісного визначення їх вмісту у рослинних екстрактах. Даний метод спростить вивчення впливу сульфорафану в екстрактах рослин на організм ссавців.

Дослідження було проведено при сприянні МОН України (№ держреєстрації теми: 0122U000894).



Рис. 1. А) Взаємодія сульфорафану з роробленим барвником. Б) Зміна співвідношення інтенсивностей та зсув смуг в спектрі флуоресценції барвника 6-AF при взаємодії з ізотіоціанатною групою (довжина хвилі збудження 380 нм).

### Список використаних джерел

1. Sofia Karanikolopoulou et al. 2021, Current Methods for the Extraction and Analysis of Isothiocyanates and Indoles in Cruciferous Vegetables. URL: <https://www.mdpi.com/2673-4532/2/4/11>.
2. Yagishita, Yoko et al. «Broccoli or Sulforaphane: Is It the Source or Dose That Matters?.» *Molecules* (Basel, Switzerland) vol. 24, 19 3593. 6 Oct. 2019. URL: <https://www.mdpi.com/1420-3049/24/19/3593>.
3. Thomas W Kensler et al. «Keap1-nrf2 signaling: a target for cancer prevention by sulforaphane.» *Topics in current chemistry* vol. 329 (2013): 163-77. URL: <https://www.ncbi.nlm.nih.gov/pmc/articles/PMC3553557/>.
4. Vanduchova A, Anzenbacher P, Anzenbacherova E. Isothiocyanate from Broccoli, Sulforaphane, and Its Properties. *J Med Food*. 2019;22(2):121-126. URL: <https://pubmed.ncbi.nlm.nih.gov/30372361/>.

## АСПЕКТИ ОРГАНІЧНОГО ВИРОЩУВАННЯ ГРЕЧКИ В ФГ «ЖИТНІ ЛАНИ»

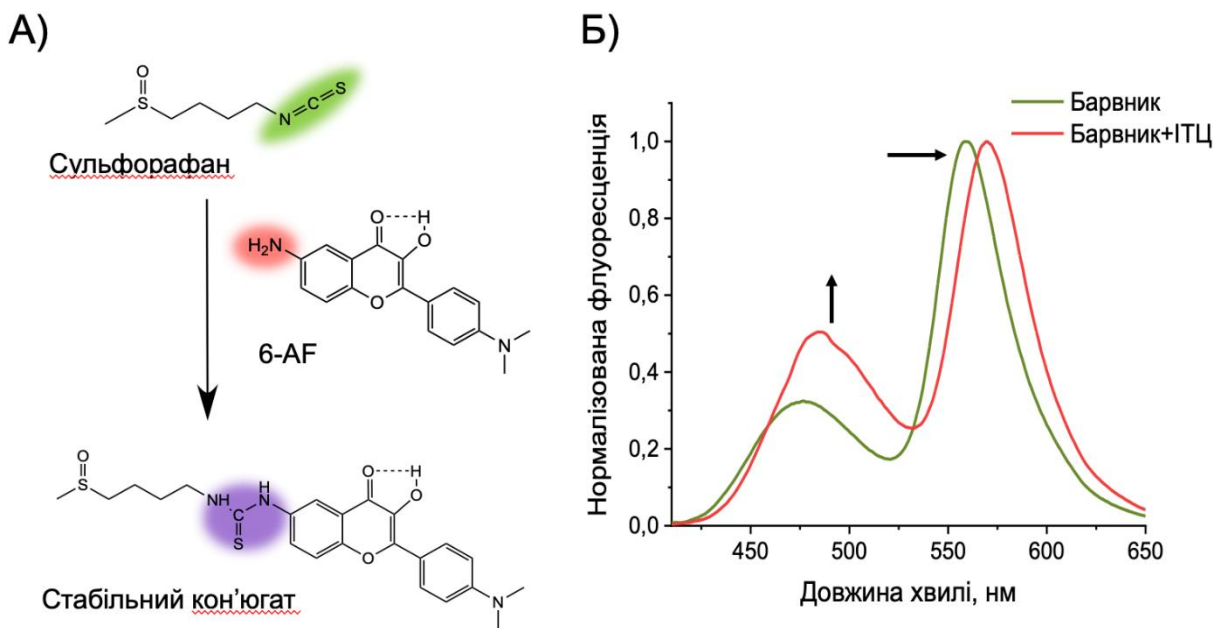
Чумбей Катерина,  
І курс ОР магістр, факультет природничих наук.  
Науковий керівник – Карбівська У.М.,  
доктор сільськогосподарських наук, професор.

Важливу роль у вирішенні проблеми продовольчої безпеки України відіграє виробництво продуктів харчування за рахунок збільшення урожайності зерна круп'яних культур та підвищення його якості. Однією з найбільш цінних і

поширених круп'яних культур в Україні є гречка, завдяки поживності, смаковим та дієтичним властивостям крупи [2].

Гречка є цінною круп'яною й медоносною культурою, яка має широкий спектр застосувань. Основним метою вирощування гречки є отримання зерна, з якого виготовляють продукти харчування. Гречана крупа славиться своєю високою харчовою цінністю, легкістю у засвоєнні та чудовим смаком, що робить її незамінною у харчуванні дітей та людей, які дотримуються дієтичних обмежень. У складі гречаної крупи міститься близько 12-15% білка, дві третини якого організм людини легко засвоює. Цей білок містить 18 амінокислот, зокрема, велику кількість аргініну, лізину, лейцину, що робить його фізіологічно цінним, подібно до білка, який міститься в курячих яйцях та коров'ячому молоці. Крім того, гречка багата на мідь та фолієву кислоту, містить 14 жирних кислот, токофероли, вітаміни В<sub>1</sub> і В<sub>2</sub>, які є важливими для здоров'я організму. З гречки також видобувають рутин (вітамін Р), який сприяє зміцненню кровоносної системи людини [4].

Одним із напрямів отримання екологічно безпечної продукції є застосування технологій вирощування сільськогосподарських культур на органічній основі. Отримання екологічно безпечної продукції в умовах органічного виробництва можливо забезпечити тільки шляхом комплексного застосування агротехнічних чинників (сівозміни, сидеральні культури, строки сівби, норми висіву та ін.) та засобів біологізації [1, 3].

Дослідження проводились протягом 2022–2023 рр. в ФГ «Житні Лани», яке знаходиться в селі Цуцилів Надвірнянського району івано-Франківської області. Дослідна ділянка знаходиться у межах Карпатської гірської зони Передкарпатської провінції. Ґрунти дослідного поля дернові глибокі опідзолені глеюваті, механічний склад: крупнопилувато-середньосуглинкові. Потужність гумусового горизонту – 75 см, глибина орного шару – 30 см. Вміст гумусу (за Тюріним) – 2,53–2,61; кислотність ґрунту, рН сольове (потенціометрично) – 5,2–5,6; гідролітична кислотність 4 мг-екв./100 г ґрунту (за Каппеном). Агрохімічна характеристика: вміст лужногідролізованого азоту (за Корнфільдом) – 80,0–85,0; рухомого фосфору та обмінного калію (за Кірсановим) – відповідно 29,0–58,0 і 56,0–58,0 мг/кг ґрунту; вміст рухомих форм мікроелементів: Mn – підвищений, В і Мо – високий. Сума ввібраних основ 11–12 мг-екв./100 г ґрунту, ступінь насичення основами – 85%.

Висівали сорт гречки Дев'ятка, який високоврожайний, середньоранньої групи спілості, середньорослий, самозапильний та стійкий до температурних коливань та посушливого клімату. Ідеально підходить для посіву після озимих.

Норма висіву – 80-100 кг/га., ширина міжрядь 45 см. Глибина посіву – 2-3 см. Технологія обробітку ґрунту для посіву гречки включала дискування на глибину 6-8 см, оранку на глибину 20-22 см, боронування для ранньовесняного закриття вологи, а також три культивації: передпосівну, посівну та після посівну. У широкорядних посівах гречки здійснювали два міжрядні обробітки ґрунту. Перший розпушування між рядками на глибину 4-5 см проводили після виростання першого справжнього листка, а другий – на стадії бутонізації рослин на глибину 8-10 см.

У технології органічного виробництва насіння гречки, де не використовуються мінеральні добрива, застосовували органічне добриво – біостимулятор. Це допомагало підвищити енергію проростання насіння та стимулювати активний розвиток кореневої системи, а також зменшувало вплив температурних стресів. Внаслідок використання органічного добрива відмічене покращення росту гречки, більше гілкування і, в цілому, збільшення врожайності. За результатами досліджень встановлено, що врожайність гречки за умов невикористання органічного добрива становила 1,41 т/га у контролі (сівба у рядки). При широкорядній сівбі врожайність була на рівні – 1,39 т/га.

Застосування органічного добрива для обробки насіння сприяло збільшенню врожайності гречки при рядковому способі сівби на 15,7%, а також при широкорядному способі на 10,0%. Значне зростання урожайності спостерігалось при одноразовому та дворазовому обприскуванні посівів гречки. Наприклад, поєднання обробки насіння та одноразового обприскування посівів при рядковому способі сівби збільшувало врожайність гречки на 35,0%. На широкорядному посіві збільшення врожайності в порівнянні з контролем становило 27,1%.

Таким чином, ґрунтово-кліматичні умови місця проведення досліджень є типовими для Передкарпаття України і сприятливими для органічного вирощування гречки посівної.

#### **Список використаних джерел**

1. Грищенко Р., Любчич О. Вирощування органічної гречки в Україні. *Пропозиція*. 2017. № 1. С. 96–98.
2. Квасніцька Л. С., Тимощук Т. М. Продуктивність гречки у короткоротаційних сівозмінах Правобережного Лісостепу. *Наукові горизонти*. № 7–8 (70). 2018. С. 83–90.
3. Мащенко Ю. В. Вплив систем удобрення та ефективних мікроорганізмів на продуктивність гречки в умовах Північного Степу України. *Бюл. Ін-ту зерн. госп-ва*. 2009. № 37. С. 26–30.
4. Шувар А. М., Рудавська Н. М., Беген Л. Л., Дорота Г. М. Вплив біопрепаратів для обробки насіння за органічної технології вирощування гречки. *Передгірне та гірське землеробство і тваринництво*. 2010. Вип. 66. С. 184–194.



# СЕКЦІЯ ФІЛОСОФСЬКИХ, ПСИХОЛОГІЧНИХ І СОЦІОЛОГІЧНИХ НАУК

## ПСИХОЛОГІЧНІ ЧИННИКИ ПЕРЕЖИВАННЯ САМОТНОСТІ У РАНЬОМУ ЮНАЦЬКОМУ ВІЦІ

Бігун Тетяна,  
I курс ОР магістр, факультет психології.  
Науковий керівник – Вітюк Н.Р.,  
кандидат психологічних наук, доцент.

Переживання людиною самотності є однією із найскладніших психологічних проблем сучасного суспільства. Її актуальність зумовлена зростанням рівня суб'єктивного відчуття самотності в умовах пандемії COVID-19 та війни в Україні. Мета дослідження – виявити основні особистісні та соціально-психологічні чинники переживання самотності в ранньому юнацькому віці.

З точки зору психодинамічного підходу, самотність ґрунтується на почутті прив'язаності дитини до матері, виникає через відсутність необхідного контакту із референтними особами (L.Sonderby, B.Wagoner та ін.) [6]. Представники когнітивного підходу дійшли до висновку, що переживання самотності є результатом усвідомлення невідповідності між бажаними та фактичними емоційними та/або соціальними стосунками (D.Perlman, L.Peplau, C. Masi, H. Chen, L. Hawkey та ін.) [5]. Представники екзистенціального підходу (С. Moustakas та ін.) розглядають екзистенціальну самотність – як внутрішню органічну реальність людського життя, в якій є і біль, і триумфальне творення, що виникають в періоди спустошення [4].

До основних чинників виникнення та переживання самотності в осіб раннього юнацького віку дослідники включають прагнення до самостійності та незалежності, труднощі в комунікативній сфері, у стосунках з іншими [3]. Поява стійкого відчуття самотності пов'язана також із утрудненнями, які виникають в індивіда у процесі соціальної ідентифікації, з негативним ставленням до себе, що заважає будувати соціальні контакти та взаємодіяти з навколишнім світом, а також із втратою тривалих близьких відносин чи нездатністю налагодити нові соціальні зв'язки [2], недостатньою впевненістю у здатності впоратися з проблемами. Усвідомлюючи відсутність підтримки своїх інтересів, юнак починає свідомо чи підсвідомо уникати міжособистісної взаємодії [3, с. 48-49].

Негативний аспект переживання самотності полягає у блокуванні гармонійного розвитку особистості, спричиненні негативних змін у сфері міжособистісних взаємин та спілкування [5]. Водночас самотність має і позитивний аспект, адже вона забезпечує перерву в активній взаємодії людини зі світом, дає можливість для спілкування з самою собою та переробки вражень та емоцій у власний досвід [1], стає ресурсом для самовдосконалення та формування індивідуальності [4]. Потреба юнаків і юнок в усамітненні зумовлюється, зокрема,

необхідністю приймати доленосні рішення, пов'язані із професійним самовизначенням, самореалізацією, зміною сталого устрою життя.

З метою виявлення психологічних особливостей переживання самотності у юнацькому віці нами було проведено дослідження серед учнів 9-11 класів з м. Івано-Франківськ. Діагностична вибірка склала 65 респондентів. Для збору емпіричних даних ми використали такі методики: «Діагностика рівня суб'єктивного відчуття самотності» М. Фергюсона та Д. Рассела, «Тест оцінки психологічного клімату у колективі» А.Ф. Фідлера, «Шкала психологічного благополуччя» К. Ріфф, «Методика визначення труднощів у встановленні контактів» В.В. Бойка.

Аналіз результатів діагностики показав, що високий рівень суб'єктивного відчуття самотності притаманний 5% опитаних старшокласників, середній рівень – 20% і низький рівень – 70%. Високий рівень задоволеності психологічним кліматом колективу виявлено у 42% досліджуваних, середній рівень – у 48%, низький рівень – у 10%. Високий рівень психологічного благополуччя діагностовано тільки у 12% опитаних, середній рівень – у 23%, низький рівень благополуччя – у 65%. Результати дослідження комунікативних труднощів показують, що емоційні бар'єри, котрі заважають встановлювати контакти з людьми, притаманні 27% опитаних, прояв повсякденних емоцій ускладнює взаємодію для 46% опитаних, а деякі емоційні проблеми у повсякденному спілкуванні характерні для 27% досліджуваних.

Підсумовуючи результати теоретичного та емпіричного дослідження, приходимо до висновку, що майже третина опитаних нами старшокласників різною мірою почуваються самотніми. Переживання самотності у ранньому юнацькому віці пов'язане з такими психологічними чинниками, як рівень життєстійкості та життєвого благополуччя, тривожності, фрустрації, характер самооцінки особистості, задоволеність своїм способом життя, змістом та результатами навчальної діяльності, особливості міжособистісної комунікації та психологічного клімату колективу.

### Список використаних джерел

1. Грановська О. Я. Переживання самотності особистістю в подружньому житті : автореф. дис. ... канд. психол. наук : 19.00.01 / НАПН України, Ін-т психології ім. Г. С. Костюка. Київ, 2012. 24 с.
2. Дмитренко О. Ю. Індивідуально-психологічні особливості переживання самотності серед молоді. *Вісник Дніпропетровського університету. Серія «Педагогіка і психологія»*. 2012. Т. 20. Вип. 18. С. 74-79.
3. Лашук В. Г. Психологічні особливості переживання самотності в юнацькому віці : дис. ... канд. псих. наук : 19.00.07 / Інститут психології ім. Г.С. Костюка АПН України. Київ, 2010. 184 с.
4. Магдисюк Л., Притка І. Психологічні особливості прояву самотності у юнацькому віці. *Психологія: реальність і перспективи*. Рівне, 2020. Вип. 14. С. 136–143.
5. Malli, M. A., Ryan S., Maddison J., Kharicha K. Experiences and meaning of loneliness beyond age and group identity. *Sociology of Health & Illness*. 2023. № 45(1). P. 70–89.

## ГЕНДЕРНІ СТРАТЕГІЇ ПОВЕДІНКИ МОЛОДІ В КОНФЛІКТНИХ СИТУАЦІЯХ

Вінтонюк Дмитро,  
IV курс ОР бакалавр, факультет психології.  
Науковий керівник – Когутяк Н.М.,  
доцент кафедри соціальної психології.

У сучасному суспільстві вивчення гендерних аспектів поведінки та їх вплив на міжособистісні взаємини є актуальною та важливою проблемою. Особливу увагу слід звернути на дослідження гендерних стратегій поведінки молоді в конфліктних ситуаціях, зокрема, у стосунках з батьками. Конфлікти у сімейному середовищі є необхідним елементом розвитку особистості та важливим фактором формування міжособистісних відносин. Конфлікт у молоді є способом утвердження власного «Я». Молодь конфліктує з різних причин, які можуть бути пов'язані з їхніми фізіологічними, психологічними, соціальними та культурними характеристиками, як от наступні.

- Пошук власної ідентичності: молоді люди переживають період пошуку власної ідентичності, скріплення самооцінки та прийняття себе. Цей процес може викликати напругу та конфлікти, особливо коли молодь намагається визначити своє місце в суспільстві та відносини з оточуючими.
- Соціальний тиск: вплив соціальних норм, очікувань та стереотипів, що може викликати конфлікти, які виникають внаслідок відмінностей у відповідності до цих норм.
- Конфлікти в сім'ї та серед друзів: конфлікти в сімейному оточенні або серед друзів, що може бути пов'язано з різницею у поглядах, цінностях та очікуваннях.
- Емоційні та психологічні фактори: молодь може відчувати емоційні або психологічні проблеми, такі як стрес, тривога чи депресія, що може призвести до конфліктів у взаємодії з іншими.

Дослідження гендерних аспектів стратегій поведінки у нашому суспільстві має велике значення в сучасних умовах, а особливо для розуміння конфліктної поведінки молоді. З цією метою було проведено комплексне емпіричне дослідження. Для визначення соціально-психологічних особливостей гендерних стратегій поведінки молоді було проведено дослідження серед користувачів соціальної мережі Instagram, а саме 40 осіб проходили тестування: 20 дівчат та 20 хлопців, середній вік яких становить 18-25 років. Всі досліджувані дали згоду на обробку їх відповідей та відповідно опрацювання первинних результатів дослідження. Надалі цим особам були розіслані відповідні тести, на які учасники опитування у зворотному зв'язку дали відповіді. Було виявлено, що фемі-

нінність зустрічається в 20% (4 особи) дівчат, в той час у хлопців 0%; маскулінність притаманна 35% (7 осіб) хлопців і 0% дівчат; андрогінність притаманна як 80% (16 осіб) дівчатам, так і 65% (13 осіб) хлопцям.

Найбільш сензитивним періодом формування особистості є вік від 18 до 30 років, юнацький та молодий вік. Проте кордони молодості варіюють з часом, а соціальна ситуація розвитку людини у цьому віці передбачає перехід від дитинства до самостійного та відповідального дорослого життя. Для даної категорії молодих людей навчальна діяльність, суспільно-корисна праця та особистісне спілкування з однолітками стають провідними видами діяльності, а почуття дорослості є основним центральним новоутворенням.

В час молодості міжособистісний конфлікт постає невід'ємною частиною самоствердження й розвитку особистості, одночасно виступаючи одним із найдієвіших засобів формування її активної позиції у взаємодії з навколишнім світом. Проте, зараз все більшу увагу дослідників займають гендерні проблеми та особливості виникнення й проявів конфліктної поведінки. Існує велика різноманітність методик виявлення стилю поведінки людини в конфліктних та важких життєвих ситуаціях спілкування, та загальноприйнято розглядати стратегії поведінки у конфліктах, розроблені К.У. Томасом та Р.Х. Кілменном, визначають 5 головних стилей поведінки молоді під час конфліктних ситуацій таких як ухилення, пристосування, примус, компроміс та співробітництво.

Дослідження також показало, що конфлікти є не тільки складовою соціальної дійсності, але й потужним стимулом для розвитку та вдосконалення взаємовідносин. Засвоєння різноманітних теоретичних підходів дозволяє не лише краще розуміти природу конфліктів, а й виробляти конструктивні стратегії їхнього управління.

Під час емпіричного дослідження стратегій поведінки молоді в конфліктних ситуаціях, було виявлено різноманітні підходи та реакції на конфлікт. Деякі з них виявили схильність до конфліктності та агресії, в той час як інші проявляли конструктивні та мирні методи вирішення конфліктів. Такі стратегії поведінки можуть бути обумовлені різними факторами, включаючи особистісні особливості, соціальний контекст та культурні впливи. В залежності від рівня андрогінності, маскулінності та фемінності відбувається значна різноманітність у стратегіях поведінки дівчат та хлопців під час конфліктних ситуацій.

Отже, проведене дослідження дозволило прийти нам до наступних висновків:

- маскулінні юнаки частіше використовують стратегії суперництва та компромісу у конфліктах, проявляють середній рівень самооцінки та помірний рівень тривожності; їм властиво домінування у відносинах, а також виявлення авторитету та готовність до поступок перед опонентами;
- дівчата з фемінними рисами найчастіше обирають стратегії компромісу та пристосування, рідше уникають конфліктних ситуацій; вони мають високий рівень самосприйняття, але також високий рівень тривожності;
- щодо андрогінних молодих, то їх стратегії поведінки включають пристосування та суперництво; компроміс – найбільш поширена стратегія в їхній поведінці під час конфліктів.

### Список використаних джерел

1. Фельман Ю. І. Психологія особистості у період молодості. *Вісник ХНПУ імені Г.С. Сковороди. Психологія*. 2017. Випуск 56. ISSN 2312-1599, doi.org/10.5281/zenodo.888768.
2. Барабаш О. Поведінки в конфліктних ситуаціях. *Теорії держави і права*. 2017. №3. С. 208-212. URL: <http://pgp-journal.kiev.ua/archive/2017/3/47.pdf>.
3. Боровцова М. С. Статеврольовий опитувальник С. Бем (BSRI): можливості використання в умовах сучасності. *Актуальні проблеми практичної психології*: матеріали Всеукраїнського науково-практичного семінару (11-12 жовтня 2012, Глухів). Глухів: РВВ ГНПУ ім. О. Довженка, 2012. С. 5-7.

## СОЦІАЛЬНО-ПСИХОЛОГІЧНІ ЧИННИКИ ТРИВОЖНОСТІ ПІДЛІТКІВ

Галайчук Ольга,  
I курс ОР магістр, факультет психології.  
Науковий керівник – Пілецька Л.С.,  
доктор психологічних наук, професор.

Підлітковий вік є періодом значних фізіологічних та психологічних змін, і часто супроводжується емоційною напругою. Однією з найпоширеніших проблем у цьому віці є тривога та тривожні розлади підлітків. Дослідження в зазначеному напрямку можуть допомогти краще зрозуміти тривогу у підлітковому віці, а також розробити ефективні методи профілактики та роботи з нею.

Проведений аналіз наукових джерел засвідчив, що Г. Айзенк виділив два основні типи тривожності: ситуативну та особистісну; К. Роджерс розглядав тривогу як сигнал про невідповідність між уявленнями про себе та реальністю; Е. Фромм вважав, що тривога є наслідком конфлікту між потребою в свободі та потребою в приналежності до групи.

Таким чином, тривога – це природне відчуття, яке може виникати в різних ситуаціях. Однак, якщо тривога стає надмірною і негативно впливає на життя людини, вона може бути ознакою тривожного розладу. Тривожні розлади є одними з найпоширеніших психічних розладів у підлітковому віці. За даними ВООЗ, близько 20% підлітків у всьому світі страждають на тривожні розлади.

Також важливо зауважити про існування ряду чинників, які можуть впливати на підвищення рівня тривоги у підлітків. Ці чинники можна розділити на дві основні групи: диспозиційні і ситуативні.

Диспозиційні – це чинники, які пов'язані з особистістю підлітка. До них можна віднести наступні чинники. *Спадковість*. Генетична вразливість, у поєднанні з певними факторами навколишнього середовища, підвищує ймовірність розвитку симптомів тривожного розладу. *Особливості характеру*. Підлітки з тривожними розладами часто мають такі характерологічні особливості, як низька самооцінка, невпевненість у собі, підвищена чутливість до критики.

*Попередній негативний досвід.* Негативний досвід в дитинстві, такі як жорстоке поводження, втрата близьких, можуть підвищити ризик підвищення тривоги.

Ситуаційні чинники – це чинники, які пов'язані з середовищем, в якому живе підліток [1; 2]. До них відносяться: *сімейні чинники.* Сім'ї з низьким рівнем підтримки, конфліктними відносинами, тоталітарним батьківським контролем, також підвищують ризик розвитку тривожних розладів у підлітків. *Освітні чинники.* Шкільні проблеми, такі як погані оцінки, булінг, конфлікти з однокласниками або вчителями, також можуть призвести до підвищення рівня тривоги у підлітків. *Соціальні чинники.* Зміни, такі як перехід до нового навчального закладу, вступ до університету, можуть призвести до підвищення рівня тривоги у підлітків. Також сюди можна віднести соціальну активність через соціальні мережі, де виникненню тривоги, може сприяти співставлення себе зі стереотипами, в тому числі зовнішності, нереалістичними іноді стандартами та відсутністю приватності.

Аналіз факторів, що впливають на підвищення тривоги у підлітків, дозволяє зрозуміти, що цей процес має комплексний характер. Забезпечення підтримки з боку сім'ї, школи та суспільства може виявитися важливим чинником у підтримці емоційного здоров'я підлітків. Ці дослідження допомагають краще зрозуміти тривогу у підлітковому віці, а також розробити ефективні методи профілактики та роботи з нею.

Подальші дослідження в даній галузі можуть бути спрямовані на продовження досліджень впливу фактору спадковості на тривогу; визначення конкретних механізмів впливу соціальних факторів на підвищення рівня тривоги у підлітків; продовження розробки ефективних методів профілактики та корекції тривожності у підлітків.

### **Список використаних джерел**

1. Baker J., Kelly E. Physiological changes in adolescence and their impact on anxiety. *International Journal of Mental Health*. 2023, 52(2), 123-134.
2. Fergusson, D. M., Boden, J. M., & Horwood, L. J. Parental mental health and child and adolescent mental health: A systematic review and meta-analysis. *Psychological Medicine*, 2007, 37(1), 123-139.

## **ОСОБЛИВОСТІ ПСИХОЛОГІЧНОЇ ДОПОМОГИ ПОРАНЕНИМ З АМПУТАЦІЯМИ В ПРОЦЕСІ РЕАБІЛІТАЦІЇ**

Головко Оксана,  
I курс ОР магістр, факультет психології.  
Науковий керівник – Шкраб'юк В.С.,  
кандидат психологічних наук,  
доцент кафедри клінічної та реабілітаційної психології.

Зважаючи на продовження активних бойових дій, спричинених вторгненням росії на територію України, а також на щоденне збільшення пацієнтів з

ампутаціями, отриманими внаслідок поранень під час захисту Батьківщини, реабілітаційна допомога є, і довгий час буде, в фокусі уваги НСЗУ та МОЗ.

Реабілітаційні послуги в Україні здійснюються мультидисциплінарними командами в спеціалізованих установах (реабілітаційних центрах, абілітаційних центрах, сучасних центрах протезування) [3].

Психологічна реабілітація є важливою складовою частиною комплексної реабілітації, зокрема, через наявність у кожного пацієнта травматичного стресу – стану, який виникає в людини, котра пережила подію, що виходить за межі звичайного життєвого досвіду [4]. Оскільки пацієнти, які опинилися в ненормативній кризі: пережили обставини, які загрожували життю, бачили смерть, втратили здоров'я, втратили кінцівку(-ки) – отримали стрес високої інтенсивності, – для ефективного відновлення і досягнення реабілітаційних планів, потребують супроводу фахівця з ментального здоров'я.

Терміни реабілітації осіб з ампутаціями обмежені певними нормами НСЗУ, які спираються на фізичні показники і не враховують психологічні особливості горювання при втраті. Процес надання психологічної допомоги військовим суттєво ускладнюється тим, що переважна більшість із них стала до зброї вимушено і всі люди різні, а також тим, що психологічні інтервенції в нашій країні є суто добровільними.

Головна особливість полягає в тому, що повернути до життя потрібно людину, яка втратила кінцівки, які до поранення в неї були присутні.

Перше, що потребують пацієнти з ампутаціями – це прийняття. Прийняття спеціалістами на засадах гідності і поваги, без співчуття і жалю, з чітким розумінням процесів, що відбуваються в душі і в тілі.

Друге, що потребують пацієнти з ампутаціями – запевнення їх в їхній нормальності. (Я, дивлячись пацієнтові в очі, кажу: «Після тих ненормальних подій, в яких ти вижив, те, що ти зараз відчуваєш – абсолютно нормально!»)

Психолог, який долучається до мультидисциплінарної команди, щоб здійснювати реабілітацію поранених з ампутаціями, має бути готовий до того, що біля його кабінету не стоятиме черга, як до перев'язочної. Для того, щоб принести користь пацієнтам, спеціалісту знадобиться проявити неабиякі комунікативні здібності, щоб подолати бар'єр недовіри.

До реабілітаційного центру пацієнти потрапляють переважно з госпіталю з незагоєними післяопераційними ранами (бо в госпіталях наразі немає місць для довгого утримування пацієнтів, через постійний притік поранених)

Процес реабілітації поранених з ампутаціями складається з двох етапів: допротезного і післяпротезного.

На етапі допротезної реабілітації пацієнту необхідно усвідомити втрату, прийняти себе в «новій комплектації», побороти страхи, щодо того, як його приймуть рідні, адаптуватися до побуту – навчитися по-новому робити звичні речі (туалет, гігієна, прийняття їжі, одягання, пересування на милицях, або в кріслі колісному та ін.), освоїти навички догляду за куксою, подолати фізичний та фантомний біль, зробити вибір протезного підприємства і укласти з ним угоду, працювати над формуванням кукси, повернути собі здоровий сон, слідкувати за продовженням ВЛК, збирати необхідні документи для оформлення ста-

тусу, виплат, протезування за державний кошт, звикнути до поглядів сторонніх людей в соціумі, щоденно виконувати фізичні вправи для прокачування певних груп м'язів та відпрацювання балансу.

На цьому етапі психологи мультидисциплінарної команди можуть здійснювати індивідуальні та групові інтервенції, такі як: клінічне інтерв'ю, діагностування, психоедукація, групи ділення, групи арттерапії, БСТ та ін.

З огляду практичного досвіду, актуальними темами для психоедукації на даному етапі є:

- психологія болю
- фантомні болі
- етапи горювання
- як поповнювати ресурс
- можливості для ветеранів

На післяпротезному етапі основна реабілітаційна мета – навчити пацієнта самостійно користуватися протезом. Як показує практика, протез – це досить складний у користуванні гаджет, який вимагає від користувача якісної фізичної підготовки, дисципліни, організованості, дотримання гігієнічних вимог та технічних правил експлуатації. На даному етапі психологу необхідно відслідковувати дві групи пацієнтів:

1) Пацієнти, які впадають в стан жертви – вони пропускають заняття з фізичними терапевтами, відповідно, у них буде низька якість володіння протезом, а звинуватять вони команду фахівців.

2) Пацієнти, які перебувають в ейфорії від отримання протезу (це переважно стосується нижніх кінцівок) – вони мають занадто багато очікувань від протезу і ніби перебувають в ілюзії, що протез замінить втрачену кінцівку, нехтують пересторогами лікарів ФРМ та фізичних терапевтів на рахунок поступовості і часу використання виробу, внаслідок чого виникають натертості, мозолі, шкірні висипи – що унеможлиблює користування протезом на певний час, до повного загоєння, за цей час втрачаються здобуті навички ходьби і треба буде все починати заново. Такі пацієнти, в разі невдачі, впадають в депресивний стан.

Слід зазначити, що ампутацій може бути кілька, цей факт, звісно, додає навантаження в фізіологічному та психологічному плані.

Перешкоди, які можуть виникати на обох етапах реабілітації і затягувати або унеможлиблювати процес протезування:

- Реампутація по медичних показниках.
- Виникнення остеофітів і невром, що тягне за собою оперативне втручання.
- Додаткові травми або хвороби.
- Проблеми юридичного характеру пов'язані з діяльністю і комунікативною здатністю військового та військової частини, в якій він проходить службу.
- Розлад адаптації.
- ПТСР.
- Різні види адикції.

В ДНП ЦКР «Галичина», який у період повномасштабного вторгнення перепрофільований на реабілітацію військових з ампутаціями, на постійній основі здійснюються такі групові інтервенції як:



- Терапія йоогою (за адаптованими протоколами irest, щопонеділка).
  - «Арт-терапія по середах».
  - Іпотерапія (кожної неділі).
  - Сеанси біосугестивної терапії двічі на тиждень (вівторок і четвер).
  - Навчання пілотування дронами (щоденно по буднях).
  - Стрільба з лука.
  - Анімалтерапія.
  - Ситуативно проводяться:
  - Групи підтримки для родичів.
  - Зустрічі із знаменитостями, концерти.
  - Виїзди на екскурсії.
  - Пікніки.
  - Спортивна рибалка.
  - Роупджампінг.
  - Дрифтинг.
  - Скелелазіння.
  - Сплави на байдарках, каяках, катамаранах (у теплий сезон).
  - Кіно, театри, музеї, філармонія, органний зал.
  - Навчання і тренінги: «Права людини», «Ветеран. Можливості в бізнесі», «Ветеран. Навчання», «Ветеран. Можливості в агросекторі» та ін.
- Мета групових занять, тренінгів – усунення неврозів з порушенням труднощів у міжособистісному спілкуванні та при соціальній адаптації [2].
- Усі вищезгадані заходи призводять до встановлення довірливого контакту з психологом і сприяють ефективній особистій терапії реабілітантів.

### **Список використаних джерел**

1. Сабліна Н. В. Психологічна допомога та робота психолога з військовими та їх родинами у дні війни. Військова психологія : навчально-терапевтичний посібник. Вінниця : ТВОРИ, 2023. 228 с.
2. Дуб В. Реабілітаційна психологія: методичні матеріали до семінарських занять. Дрогобич : Ред.-видавн. відділ Дрогоб. держ. пед. ун-ту ім. Івана Франка, 2017. 92 с.
3. Питання організації реабілітації у сфері охорони здоров'я. URL: <https://zakon.rada.gov.ua/laws/show/1268-2021-%D0%BF#Text>.
4. Мішиєв В.Д., Михайлов Б.В., Гриневич Є. Г., Омелянович В.Ю. Розлади психічної сфери внаслідок бойових дій : навч. посіб. Київ : ВСВ «Медицина», 2023. 127 с.

## ПСИХОЛОГІЧНІ ОСОБЛИВОСТІ ПЕРЕВАГ, СМАКІВ ТА ЗВИЧОК ДІТЕЙ В УМОВАХ ДОШКІЛЬНОГО ЗАКЛАДУ

Жуківська Марія,  
IV курс ОР бакалавр, факультет психології.  
Науковий керівник – Литвин-Кіндратюк С.Д.,  
кандидат психологічних наук, доцент.

Вивчення психологічних аспектів харчової поведінки в умовах дошкільного закладу відіграє значущу роль у формуванні здорових харчових звичок та розвитку психічних функцій дітей, допомагає забезпечити сприятливі умови для психосоматичного розвитку та визначити стратегії покращення організації харчування в дошкільних закладах [2; 3; 4]. Предметом нашої розвідки стали психологічні особливості харчової поведінки дітей в умовах дошкільного закладу. Харчова поведінка дошкільників розглядається нами у контексті форм соціальної поведінки, що реалізуються на тлі режиму організації життя дітей в дошкільному закладі, регулярності ситуацій їх харчової поведінки. Відтак харчова поведінка дошкільників передбачає не лише вибір та споживання розмаїття продуктів і напоїв, реакцію дитини на них, задоволення харчових потреб, а й охоплює її соціальні аспекти, а саме: взаємодію між однолітками під час харчування та з приводу харчування, формування харчових звичок під впливом сімейних традицій тощо. Йдеться про аналіз практик харчової поведінки дітей, які перебувають у дошкільному закладі за такими маркерами – режим та регулярність харчування, обсяг споживання їжі, харчові звички та переваги в харчуванні, привабливість страв, індивідуальні смаки та особливості взаємовпливу в ситуація харчування.

Базою дослідження був обраний дошкільний заклад у с. Лазещина Рахівського району Закарпатської області. Вибірка складалася з 20 дітей дошкільного віку. Тривале спостереження за режимом харчової поведінки дітей показало, що діти дотримуються встановленого розкладу прийому їжі, відзначаються різними темпами споживання їжі – деякі швидко закінчують прийом їжі (7 осіб), натомість інші витрачають на це більше часу і їдять дуже повільно та уважно. Цікаво, що сніданок викликає в дошкільників дещо більший інтерес, а ніж обід. Прикладом, рисова каша, яку часто пропонують на сніданок, виявилася досить популярною стравою. Позитивне ставлення до неї ймовірно пов'язане з смаком, текстурою, а також прихильністю до неї серед однолітків.

Обід викликає у дітей менший інтерес, при цьому простежується більш різноманітне ставлення до страв. Останнє може бути зумовлене різними факторами – вмістом обіднього меню, відмінностями харчових уподобань дітей тощо. Прикметно, що більшість з них виявили позитивну реакцію на борщ. Його смак та текстура сподобалися багатьом, тому велика частина дітей віддала перевагу цій страві (19 осіб). Один учасник спостереження зовсім не спробував борщ, обґрунтувавши це тим, що йому не смакують рідкі страви. Натомість тушковане м'ясо свинини викликало суперечливі реакції. Деякі діти (13 осіб) полюблюють цю страву, вважають смачною і м'якою, тоді як інші – не схвалюють

її смак чи текстуру, також їм не подобається додана морква та цибуля у страві. Вивчення обсягу споживання під час полуденку засвідчило, що така страва як сирники, яка була подана в цей час, викликали значний інтерес серед всіх 20 учасників дослідження. Всі вони споживали її з великим задоволенням, зрештою вона виявилася дуже популярною у цій вибірці. Важливо враховувати, що задоволення від споживання їжі може бути результатом індивідуальних смакових уподобань, сімейних гастрономічних традицій, а також наслідування в ситуаціях харчування під впливом приміром реклами.

В подальшому дослідженні ми спостерігали за реакцією дітей на окремі страви. Так, нами було виявлено, що нарізані свіжі фрукти та овочі у салаті сприймаються позитивно більшістю дітей (16 з 20 учасників дослідження). Ця реакція може бути зумовлена низкою чинників: фрукти та свіжі овочі зазвичай мають природний смак та аромат, що може бути привабливим для дітей; їхня хрустка текстура може бути цікавою для них; яскраві кольори фруктів та овочів привертають увагу, створюючи естетичне задоволення від прийому їжі; спостереження і позитивна реакція інших дітей також здатна впливати на реакцію решти групи. Якщо деякі дошкільники позитивно реагують на яскраво марковані страви, інші можуть бути більш схильні спробувати їх.

Один із важливих аспектів харчової поведінки дітей полягає в тому, що деякі з них спостерігають за вибором страв своїх однолітків і намагаються наслідувати їх в цих ситуаціях. Якщо одна дитина обирає фрукти, то інші діти можуть виявити бажання спробувати ці ж фрукти. Натомість інші спостереження засвідчують розмаїття уподобань дітей під час перекусів. Деякі діти обирають печиво, в той час як інші (3 особи) виявляють відмову від цього виду страви. Це може відображати індивідуальні харчові уподобання. Отримані результати спостереження за харчовою поведінкою дошкільників засвідчують різноманітність уподобань та реакцій дошкільників на різні страви й водночас певну типовість, регулярність їх харчової поведінки. Харчові переваги дітей в цьому віці відзначаються варіативністю, набуваючи характеру окреслених харчових смаків. Це дозволяє враховувати і адаптувати меню дошкільного закладу шляхом зміни або додавання певних продуктів для підвищення прийняття їжі дошкільниками, розвитку здорових харчових звичок.

### Список використаних джерел

1. Executive summary: standards of medical care in diabetes. *Diabetes Care*. 2013. Vol. 36, Suppl. 1. P. S4–S10.
2. Абсалямова Л. М. Експериментальне дослідження впливу перегляду реклами на харчову поведінку дітей. *Вісник ХНПУ імені Г. С. Сковороди. Психологія*. Вип. 56. Харків : ХНПУ, 2018. С. 9–19.
3. Абсалямова Л. М. Образ тіла як психологічний чинник порушень харчової поведінки. *Вісник ХНПУ імені Г. С. Сковороди. Психологія*. Харків : ХНПУ, 2017. Вип. 55. С. 9–19.
4. Шебанова В. І. Психологія харчової поведінки : автореф. дис. ... д-ра психол. наук. Київ, 2017. 40 с.

## СУТНІСТЬ ПОНЯТТЯ ШУНЬЯТА (ПОРОЖНЕЧА) В БУДДИЗМІ МАХАЯНИ

Калініченко Андрій,  
І курс ОР бакалавр, факультет психології.  
Науковий керівник – Возняк С.В.,  
кандидат філософських наук,  
доцент кафедри філософії, соціології та релігієзнавства.

**Актуальність.** Порожнеча (шуньята) – одне з найдавніших та найбазовіших понять в буддійській філософії та сотеріології, його історія тягнеться через всю філософську традицію буддизму і формує ключові ідеї на кожному з трьох основних етапів розвитку традиційної філософської думки. В течії Махаяни ці етапи розвитку називають трьома обертаннями колеса Дхарми (санскр. та палі: «вчення»). Уявлення про шунью (порожнє) виникає з першим обертанням колеса Дхарми та перших проповідей Сіддхартхі Гаутами після пробудження, продовжується в другому обертанні колеса у вченні Нагарджуни, чим закріплюється в канон течії Махаяни та її першої школи Мадг'яміки, переходить в третє обертання колеса Дхарми і вчення про природу Будди й сансари.

**Мета:** описати сутність поняття шуньята в буддійській течії махаяні наближено до того, як воно трактується в махаянському каноні, дослідити витoki вчення шуньявади через дотичні, передуючі вчення в першому та частково другому обертанні колеса Дхарми та розмежувати онтологічне підґрунтя шуньявади від європейських онтологічних уявлень.

**Виклад основного матеріалу.** Термін «шуньята» частіше за все пов'язують з іменем махаянського монаха Нагарджуни та заснованої ним школи Мадг'яміки, і хоча виникнення вчення про порожнечу не належить безпосередньо йому, Нагарджуна робить величезний внесок в його розвиток, розгортаючи ідеї закладені Буддою. Тому я і звужив тему доповіді до розкриття поняття саме у Махаяні, як рідній течії для найбільш розповсюдженої та близької до канону інтерпретації шуньяти. Але для розгорнутішого розкриття поняття та позначення його важливості, я все ж вважаю необхідним відстежити розвиток поняття «порожнього» з її виникнення, що відсилає нас до самісіньких витоків Буддизму.

Ми знаємо, що буддизм виникає через появу руху шрамана – мандрівних проповідників, до яких належав Сіддхартха Гаутама, шрамана відкидали авторитетність вед, каст та беззаперечний авторитет вчителя. Буддизм не визнає існування душі як субстанції і тим паче не визнає її повну тотожність абсолюту, як це було в ведичній релігії з «атманом». Вже в своїй другій проповіді після пробудження «Сутрі про ознаки відсутності «я»» (Anattalakkhaṇa-sutta), Будда описує поняття «анатман», що якраз і позначає відсутність цієї субстанційної, абсолютної, вічної душі, яку ми б могли ототожнити з власним «я», цим буддизм відрізняється від інших релігій Індії та світу. Існують тільки 5 скандг – груп елементів досвіду, які формують нашу свідомість. Будь-яке наше уявлення про «я» є предметом ментального конструювання, ярликом, яким ми позначаємо

певним унікальним чином сприйнятті скандги, або взагалі ілюзія. 5 скандг включають:

- Рупа (група форми (емпіричне));
- Ведана (група почуття);
- Самджня (група сприйняття);
- Самскара (група вибору (карма));
- Віджняна (свідомість як така).

В «Сутрі про ознаки відсутності «я»» (Anattalakkhaṇa-sutta) ці скандги виводяться вперше та описується чому вони не є постійною статичною частиною нашої природи. Свідомість, по-суті формується скандгами і вбачається струменем, в якому постійно змінюють один одне різні стани, не даючи місця постійній сутності, яка могла би бути напряду ототожненою з нашим «я». Свідомість (5 скандга) також вбачається як не-«я», оскільки якби вона була «нашою», то ми б могли змінювати і контролювати цю свідомість, а не просто спостерігати за її потоком. Через її непостійність, властивість старішати та неможливість нам володіти повним контролем над свідомістю (змінювати її форму) – вона приречена на страждання. Будда вчить правильному сприйняттю скандг: «Це не «моє», це не «я» і це не моя вічна душа». Таке змінення ставлення до себе та власності, як частини себе, підводить нас до сотеріологічного аспекту анатмавади. Оскільки не існує «мене» і «мого», то не існує нічого такого, чого б можна було «мене» позбавити, не існує нічого, що могло би завдати «мені» страждання. Тож підстави до існування страждання та підстави до існування жаги, як кореня цього страждання (2 благородна істина) втамовуються та врешті зникають. А за відсутності страждання та факторів, зумовлюючих його виникнення, відкривається шлях до Нірвани, звільнення. В'єтнамський ченець Тхить Нят Хань виводить дуже поетичне і просте пояснення вчення анатмавади через квітку. Вона не має в собі квіткових елементів, але вона повна всього іншого. В ній ми бачимо сонце, дощ, хмари, ґрунт, час та простір. Весь космос склався певним чином щоб ця Квітка могла існувати в її формі. Вона повна всього, окрім однієї речі: відокремленого, власного «я», як і все в цьому світі. Таким чином в буддизмі ми бачимо уявлення про *взаємопов'язаність* буття перед відсутністю ідентичності. Все є порожнім від «Я» і того, що могло би належати цьому «я». З цього виходить Будда, говорячи: «Світ порожній» в Сам'ютта-нікая сутрі.

Той принцип, яким описується це залежне існування всіх речей, явищ та дхарм називається принципом причинно-залежного виникнення. Нагарджуна виводить вчення про порожнечу (шунья-ваду) за сутрами Будди. Він називає порожнечу – сутністю усієї Магаяни як течії, а існування світу взагалі неможливим до осмислення без поняття порожнечі. «Без порожнечі ми отримуємо світ, в якому нічого не може відбутися», бо Нагарджуна вбачає можливість причинно-залежного виникнення тільки через порожню ідентичність речей, порожність дхарм. Жодний елемент досвіду, дхарма, не володіє власним буттям, все воно запозичене та наперед зумовлене причинами, які криються в попередніх (які в свою чергу запозичують їх в попередніх причин). Ніщо не існує незалежно чи ізольовано і відповідно є порожнім.

**Висновки.** Західні дослідники дуже часто помилково вбачають в шуньяваді онтологічно-нігілістичне вчення. Чуючи, що буддисти вважають світ і всі речі в ньому порожніми, часто робиться висновок, що шуньявада заперечує існування всіх речей. Але шуньяваду не слід порівнювати із західними уявленнями ані про буття, ані про небуття. В цьому східному вченні ми бачимо власну, унікальну і цікаву онтологічну картину, в якій кожен вияв буття – безсутнісний і пов'язаний цією відсутністю ідентичності з кожним іншим в цьому порожньому взаємобутті.

### Список використаних джерел

1. Стрелкова А. Ю. Генеза та сутність вчення про порожнечу в філософії буддизму / НАН України, Ін-т філософії ім. Г. С. Сковороди. Київ, 2017. С. 130-135, 182-193.
2. Thich Nhat Hanh. No death, no fear: comforting wisdom for life. *Riverhead*. 2003. P. 35-36
3. Sujato Bhikkhu. Anattalakkhaṇasutta. URL: <http://surl.li/syijv>.
4. Ṭhānissaro Bhikkhu. Empty Sañña Sutta (SN 35:85). URL: <http://surl.li/syinp>.

## ПСИХОЛОГІЧНІ ЧИННИКИ СТРАХУ ЗВЕРНЕННЯ ЗА МЕДИЧНОЮ ДОПОМОГОЮ ОСІБ ЮНАЦЬКОГО ВІКУ

Кобилянська Наталія,  
I курс ОР магістр, факультет психології.  
Науковий керівник – Міщиха Л.П.,  
доктор психологічних наук, професор.

Страх звернення за медичною допомогою серед осіб юнацького віку наразі не був достатньо вивчений сучасними науковцями. Втім, в силу кризовості цього вікового періоду, необхідності прийняття молоддю відповідальності за власне життя та здоров'я у процесі дорослішання, вбачаємо необхідність у з'ясуванні психологічних чинників цього явища у юнаків.

Юнацький вік характеризується необхідністю переходу від дитинства до дорослості, яка передбачає самоприйняття, самостійність, відповідальність, зокрема за власне здоров'я. При цьому готовність до дорослого життя визначається зрілістю особистості [1; 2].

Вчені на даний момент не можуть виділити єдине та остаточне розуміння і трактування поняття страху в структурі життєдіяльності особистості [5]. Однак, існують визначення цього явища, як такого переживання, яке виникає при передчутті небезпеки, а також загрози біологічному, соціальному чи психологічному існуванню індивіда (або й групи індивідів); при чому страх виникає як оцінка ступеня даної загрози, як реальної, дійсної так і уявної [3]. Страх також класифікують за рівнем його інтенсивності [Там само], відповідно до

чого боязнь звернення за медичною допомогою може охоплювати емоційний діапазон від легкої тривоги до жаху та паніки.

Окрім цього вченими виділено окрему групу медичних фобій [4], до яких входять: алгофобія (страх болю), фармакофобія, дентофобія, ягемофобія (страх крові) та ін., в основі яких вбачають танатофобію – страх смерті. Зазначається, що страх перед хворобами зростає з віком, поки не переходить у страх смерті.

Намагаючись виокремити психологічні чинники виникнення страху звернення за медичною допомогою, ми виділяємо:

1. Когнітивні чинники (помилкове переконання щодо медичних процедур і результатів), що можуть включати перебільшені страхи щодо ризиків лікування (міфи про вакцини), неправильне розуміння діагностичних процедур, нереалістичні переконання щодо інвазивності медичних оглядів. Значну роль відіграють когнітивні упередження, наприклад упередження підтвердження, коли люди шукають інформацію, яка підтверджує їхні страхи, негативне упередження, коли вони більше зосереджуються на негативних результатах. Ці упередження можуть спотворити сприйняття медичної допомоги, посилюючи страхи та занепокоєння.

2. Емоційні реакції. Поширеною емоційною реакцією є страх болю чи дискомфорту, спричиненого самою медичною процедурою чи результатом діагностики. Цей страх часто ґрунтується на попередньому досвіді. Сюди ж можемо віднести страх перед діагнозом: тривога отримання потенційно поганого діагнозу може бути надзвичайною. Це включає страх зіткнутися з серйозною хворобою, наслідками для свого життя та сім'ї, а також страх перед смертю.

3. Минулий досвід. Сюди відносимо попередній негативний досвід взаємодії з медичними працівниками, який може значно вплинути на ставлення до звернення за медичною допомогою. Минулий досвід може включати спостереження за членами родини чи близькими людьми, які виявляють страх або уникають медичної допомоги, що може призвести до розвитку подібних страхів.

4. Сприйняття контролю та автономії. Медичне середовище часто може здаватися місцем, де людина втрачає контроль і автономію. Вразливість бути пацієнтом, залежність від медичних працівників і пасивний характер отримання допомоги можуть викликати занепокоєння у багатьох людей.

5. Соціальні та культурні впливи. Соціальні стигми, особливо навколо певних хвороб, можуть впливати на психологічні реакції. Страх бути засудженим через певний стан здоров'я може стримувати людей від звернення за допомогою.

Таким чином, психологічні чинники страху звернення за медичною допомогою є багатогранними, включаючи когнітивні спотворення, емоційні реакції та досвід, здобутий в минулому. Розуміння цих чинників має важливе значення для розробки цільових втручань і систем підтримки, щоб допомогти юнакам подолати свої страхи та звернутися за необхідною медичною допомогою.

### Список використаних джерел

1. Кобилянська Н. М. Професійне самовизначення особистості юнацького віку в умовах VUCA-світу. *Еврика–XXIII*. Збірник студентських наукових праць. Івано-Франківськ : Прикарпат. нац. ун-т ім. В. Стефаника, 2022. С. 289-290.

2. Міщиха Л. П. Кобилянська Н. М. Особливості академічної прокрас-тинації студентів в умовах воєнного стану. *Психологічні студії*. Луцьк, 2023 Вип 3. 95–101. DOI: <https://doi.org/10.32782/psych.studies/2023.3>

3. Резніченко О. О. Страх як психологічний феномен: сучасні концепції та підходи до вивчення. *Досягнення сучасної психологічної науки та практики* : матеріали II Всеукраїнської науково-практичної конференції (м. Вінниця, 26 березня 2020р.). Вінниця, 2020. С. 89–94.

4. Соболев, О. В. Медичні фобії у разі укладення договору про надання медичних послуг та їх юридичні наслідки. *Підприємництво, господарство і право*. Київ, 2020. Вип 1. С. 33-37.

5. Яцентюк О. А. Психологічна сутність страху як стану особистості *Сучасні проблеми науки. Гуманітарні науки* : тези доповідей XXI Міжнародної науково-практичної конференції (м. Київ, 18-20 травня 2022 р.) Київ : НАУ, 2022. С.268-269.

## ОСОБЛИВОСТІ ПЕРЕБІГУ КРИЗИ ІДЕНТИЧНОСТІ В КОНТЕКСТІ БЛИЗНЮКОВОЇ СИТУАЦІЇ

Кобилянська Надія,  
I курс ОР магістр, факультет психології.  
науковий керівник – Міщиха Л.П.,  
доктор психологічних наук, професор.

**Актуальність.** Юність – це період життя людини, сповнений вирішальних змін та важливих рішень; це момент переходу від дитинства до дорослого життя. Перед молоддю відкривається цілий світ можливостей та перспектив і щоб відповісти собі на питання ким бути, в якому напрямку рухатися, першочергово юнак повинен усвідомити хто він, тобто розв’язати кризу ідентичності. У зв’язку з цим, актуалізується питання перебігу кризи ідентичності в контексті близнюкової ситуації, що створює ряд додаткових перешкод у процесі формування ідентичності близнюка.

**Мета:** здійснити теоретичний аналіз особливостей перебігу кризи ідентичності в контексті близнюкової ситуації.

Криза ідентичності – одна з невід’ємних складових періоду юнацтва. Вирішення кризи дозволяє молоді здійснити перехід від дитинства до дорослості. За Е. Еріксоном, юнак переосмислює та об’єднує воедино увесь набутий досвід, що дозволяє йому усталити власну ідентичність та відповісти на ключове запитання: «Хто Я?». Якщо молодій людині вдається вийти з кризи конструктивно, то вона набуває також базової чесноти віку – вірності, першочергово самій собі. Якщо ж юнак вирішує кризу ідентичності деструктивно, то він стикається з «відторгненням», що тягне за собою почуття тривоги та ізоляваності і породжує конфлікт ролей, труднощі у прийнятті рішень [1; 2; 4].

На нашу думку, близнюкова ситуація породжує ряд перепон, з якими стикається молодь на шляху формування ідентичності: спільність досвіду, спіль-



ність імені, спільність сприйняття соціумом. Ідентичність людини формується на основі пережитого раніше. Однак, важливо враховувати спільність досвіду близнюків (зростання в одній сім'ї, наявність спільних друзів, однокласників, однаковий одяг, спільність інтересів), що виключає унікальність досвіду для членів близнюкової пари та ускладнює усталення Его-ідентичності на його основі.

Важливою є ідентифікація за допомогою імені, як першочергова можливість людини визначити себе серед інших. У контексті близнюкової ситуації питання імен близнюків може продукувати наступні перешкоди для формування ідентичності: співзвучність імен (в більшості, імена близнюків або починаються з однакової літери (Надія та Наталя, Андрій та Антон), або мають схоже звучання (Аня і Таня, Іра і Віра)); «втрата імені» (в разі переплутування батьками близнюків імен їхніх дітей, обидва імені починають належати одразу парі) [3]; відсутність звернення на ім'я до близнюків в соціумі (часто «іменем пари» стає саме слово «близнюки», або ж їхнє прізвище в множині, оскільки оточуючим складно відрізнити таких сиблінгів і простіше присвоїти одну назву для них обох).

Ототожнення близнюків відбувається і внаслідок сприйняття близнюків у соціумі як одного цілого. Оточення, що не бачить різниці в зовнішності близнюків, не може прослідкувати її і в їхніх інтересах, думках, поглядах. «Близнюковий фанатизм» прослідковується у прагненні підсилити симетрію, однаковість близнюків. Сиблінги стають об'єктами «спрощення» та отримують один образ на двох, без урахування їхнього самовираження.

Свого часу навіть наука радо пристала на філософію «одного тіла» у ставленні до близнюків. Так, основоположник близнюкового методу Ф. Гальтон, за допомогою дослідження близнюків, упевнювався в домінуючій ролі генетики в процесі становлення особистості [5]. А. Гезелл, що запропонував метод контрольного близнюка, був переконаний, що за певних обставин близнюки можуть являти собою одну людину в парному екземплярі. Вчений стверджував, що двох однакових людей знайти так само важко, як «два однакових листка в лісі», однак, саме близнюки були, в його розумінні, тими «однаковими листками» [6].

Власне за вище наведені погляди Р. Зазо критикував своїх попередників. На думку дослідника Ф. Гальтон та А. Гезелл ототожнювали близнюків та сприймали їх як двійників, дублікатів, ідеальних піддослідних і абсолютно ігнорували факт наявності у близнюковій парі певних особливостей, специфічних проблем та процесів, що властиві тільки їй [7]. В сучасних умовах таке тотальне ототожнення близнюків виглядає досить неетично. Беззаперечно, дослідження близнюків іменитими вченими було дуже вагомим для розвитку тогочасної науки, однак такі дослідження не сприяли розрізненню близнюків чи формуванню їхніх ідентичностей, як окремих людей.

**Висновки:** Здійснений нами теоретичний аналіз даної теми дозволив виокремити наступні особливості перебігу кризи ідентичності в контексті близнюкової ситуації: спільність досвіду, спільність імені (схожість імені, «втрата імені», узагальнення імені); сприйняття близнюків соціумом.

**Перспективи** нашого дослідження вбачаємо в дослідженні особливостей міжособистісної взаємодії в близнюковій парі.

### **Список використаних джерел**

1. Кобилянська Н. М. Симптомокомплекс особистісних рис як вагома складова процесу прийняття рішень в юнацькому віці. *Еврика – XXIII*. Збірник студентських наукових праць. Івано-Франківськ : Прикарпат. нац. ун-т ім. В. Стефаника. 2022. С. 287-288

2. Міщиха Л. П., Кобилянська Н. М. Особливості копінг-стратегій та їх взаємозв'язку з акцентуаціями характеру в юнацькому віці. *Вчені записки ТНУ імені В.І. Вернадського. Серія: Психологія*. 2023. Т. 34 (73). № 4. С. 33-38. DOI <https://doi.org/10.32782/2709-3093/2023.4/06>.

3. Catiesca Pereira Dorneles, Vladia Zenkner Schimdt. Relação Materna na Construção da Identidade de Gêmeos. *Revista de Psicologia da IMED*. 2015. № 7 (2). P. 48-57.

4. Ericson E. H. Identity: youth and crisis. New York : W.W. Norton & Compani, 1968. 331 p.

5. Galton F. The History of Twins, As a Criterion of the Relative Powers of Nature and Nurture. *Fraser's Magazine*. 1875. P. 566-576.

6. Gesell A. Mental and Physical Correspondence in Twins. II. *The Scientific Monthly*. 1922. Vol. 14, No. 5. P. 415-428.

7. Zazzo R. The Twin Condition and the Couple Effects on Personality Development. *Acta geneticae medicae et gemellologiae: twin research*. 2014. № 25. P. 343-352.

## **СОЦІАЛЬНО-ПСИХОЛОГІЧНА ПІДТРИМКА ВЕТЕРАНІВ У АДАПТАЦІЇ ДО ЦИВІЛЬНОГО ЖИТТЯ: ІНОЗЕМНИЙ ДОСВІД**

Лисецька Ольга,  
І курсу ОР магістр, факультету психології.  
Науковий керівник – Матейко Н.М.,  
кандидат психологічних наук, доцент.

Україна, зі своєю порівняно новою історією ведення воєнних дій, має небагато досвіду у сфері дослідження проблем адаптації ветеранів до цивільного життя. Тож для розуміння та вирішення цих складних питань стає важливим вивчення досвіду інших країн, які мають довший шлях у цій сфері. Аналізуючи досвід країн, таких як США, Франція, Ізраїль або Великобританія, можна ідентифікувати загальні бар'єри, з якими стикаються ветерани під час переходу від військового до цивільного життя.

Досліджуючи виклики, з якими стикаються ветерани США під час переходу від військового до цивільного життя, нашу увагу привернула стаття під назвою «Перехід від військового до цивільного життя: історія Огайо», опублікована у журналі громадської та прикладної соціальної психології у травні

2023 року [1]. Автори Шоніс Шенкл, Девід Хіблер, Гвен Кейвен та інші з Державного університету Огайо провели дослідження, в якому взяло участь десять 90-хвилинних фокус-груп із загальною кількістю учасників – 41 особа.

Було визначено наступні бар'єри:

– ветерани часто не були належним чином підготовлені, відчували труднощі з доступом до інформаційних ресурсів. Військових готували до бойових дій, але не готували належним чином до звільнення зі служби та подальшого цивільного життя;

– труднощі у доступі до своєчасної та якісної медичної допомоги;

– труднощі у подоланні психічних проблем через хибні уявлення про ПТСР у суспільства;

– фінансові труднощі, такі як можливість оплати за медичне обслуговування та затримки у отриманні пільг, пов'язаних із службою, таких як, наприклад, освітні вигоди.

Стаття «Бар'єри використання ветеранами служб психічного здоров'я у Відомстві ветеранів» авторства Енн М. Чейні та її колег, опублікована у журналі *VMC Health Services Research* у 2018 році [2], окрім вже відзначених у попередньому дослідженні Державного університету Огайо проблем з недовірою до системи охорони здоров'я, проблем з отриманням призначень та складності розуміння системи та доступних послуг, відмічають ще такі бар'єри, як страх перед розголошенням конфіденційної інформації та зловживанням системою іншими ветеранами, відсутність стабільного працевлаштування та житлові проблеми.

Аналізуючи виклики, з якими стикаються ветерани збройних сил Великобританії, варто закцентувати увагу на статті «Поза військовою «бульбашкою»: життя колишніх військовослужбовців збройних сил Великобританії після служби», авторства Кім Гордон, Карен Бернелл та Клер Вілсон, опублікованої 3 березня 2020 року [3]. Дослідження фокусувалося на адаптації ветеранів після звільнення з військової служби, зміні їхньої ідентичності та впливі військового досвіду на їхнє психічне здоров'я. Ключовими проблемами ветеранів Великобританії у адаптації до цивільного життя, що були виявлені в цьому дослідженні, стали криза ідентичності та відчуття відчуження після служби в наслідок вимушеного звільнення через травми або скорочення штату, проблеми з психічним здоров'ям, а також доступ до медичних та соціальних послуг.

Досвід Ізраїлю у соціально-психологічній реабілітації ветеранів може бути цінним для України через його інтегрований підхід, що охоплює не тільки психологічну підтримку, а й соціальну інтеграцію, професійне перенавчання та адаптацію сімей. Проблеми ветеранів Ізраїлю мають свої унікальні аспекти, які значно відрізняються від викликів, з якими стикаються українські ветерани. Все це обумовлено тим, що в Україні, військовослужбовці часто мобілізуються вже маючи цивільну професію та життєвий досвід, що робить їх перехід назад до цивільного життя відмінним від Ізраїлю, де більшість молодих людей проходить військову службу відразу після школи, що формує унікальний життєвий шлях, де ранні роки дорослішання проводяться в структурованому та високо контрольованому середовищі. Це створює виклики для соціально-психологічної адаптації після військової служби до менш структурованого цивільного життя,

де їх очікують виклики по побудові цивільної кар'єри, і загалом дорослого життя. Молоді люди з нетерпінням чекають цього, із задоволенням будують плани на майбутнє і вбачають в майбутньому багато можливостей. Інші переживають звільнення зі служби в загрозливий, заплутаний і тривожний спосіб, і їм важко адаптуватися до викликів, які постають на цьому етапі їхнього життя. Їхні реакції різноманітні: відсторонення, прокрастинація, дратівливість і неконтрольовані спалахи гніву, залежність від Інтернету, постійні труднощі в роботі. Психологічні труднощі звільнених солдатів виникають через тривогу з приводу відчуття свободи і необхідності приймати рішення. Прийняття рішення сприймається ними як доленосне, і вони бояться зробити помилку [4]. Тому в Ізраїлі розроблена багатовимірною реабілітаційна програма ветеранів, яка спрямована на те, щоб жоден військовослужбовець не залишився сам на сам навіть із незначною проблемою. Вона включає заходи з підготовки сім'ї та близьких до повернення демобілізованого військовослужбовця додому. Спеціалізований відділ, що займається реабілітацією та допомогою демобілізованим, працює над створенням реабілітаційних програм, забезпеченням функціонування центрів анонімної підтримки, організацією супроводу для інвалідів війни та ветеранів з бойовими психічними травмами, а також наданням соціальної допомоги. Як країна, що перебуває у стані постійної бойової готовності та конфлікту, Ізраїль розробив обширний набір програм та сервісів для підтримки своїх ветеранів. Система підтримки в Ізраїлі організована у п'ять основних напрямків: відділ діагностики, професійної орієнтації та профілізації; відділ психологічної підтримки військовослужбовців; відділ реабілітації та допомоги демобілізованим; службу підтримки цивільного населення у кризових ситуаціях; відділ підтримки сімей загиблих [5].

Порівнюючи системи адаптації ветеранів Франції та України, важливо врахувати ключові відмінності вступу до армії. Через безпекові виклики Україна змушена підтримувати чисельність армії за допомогою мобілізації. В той час Франція відмінила строкову службу ще в жовтні 1997 року [6], віддавши перевагу професійній контрактній армії. Контрактна система Франції особливо приваблює іноземців можливістю отримання громадянства через 3 роки служби [7]. Іноземці, які служать у французькій армії, окрім громадянства отримують також ряд інших переваг, таких як: грошове забезпечення (1970-2900 євро брутто / місяць) [8], житло, медичне обслуговування, соціальні пільги, вивчення мови. Військові, які повертаються до цивільного життя у Франції, стикаються з рядом проблем, які безумовно є спільними для військовослужбовців всього світу, а саме: ПТСР, складність з відновленням соціальних зв'язків, фізичні травми. Проте у військовослужбовців іноземців може бути більше викликів з пошуком роботи, обмежена підтримка з боку сім'ї та друзів, складність з отриманням житла. Саме тому, окрім психологічної і медичної підтримки, соціальних виплат, допомоги в пошуку житла, значна частина програм по соціально-психологічній адаптації ветеранів Франції до цивільного життя покликана покращити професійну інтеграцію. Зокрема військовослужбовці Франції можуть отримати доступ до цивільної державної служби через спеціальні програми. Однією з ключових програм є інтеграція, яка дозволяє тим, хто відповідає певним крите-

ріям за званням та стажем, претендувати на позиції у цивільних державних установах через прозорі і зрозумілі правила набору. Якщо військовослужбовець отримує поранення, йому доступні так звані «заброньовані» посади в цивільних державних держустановах, без умов по віку чи строку служби. Окрім можливості цивільної державної служби військовослужбовцям Франції також надається можливість перекваліфікації, сприяння у розвитку власної справи [9].

Порівняння схожості і відмінності адаптації ветеранів до цивільного життя в Україні з іншими країнами, такими як США, Ізраїль, Франція чи Великобританія, є складною і багатогранною темою, яка включає в себе соціальні, культурні, психологічні та історичні аспекти. Схожими, незалежно від країни, будуть психологічні труднощі, такі як ПТСР, депресія чи тривожність, виклики соціальної інтеграції, включаючи відновлення стосунків з сім'єю та друзями чи повернення до робочого середовища.

Таким чином, опираючись на досвід зарубіжних у здійсненні соціально-психологічної підтримки в адаптації військових до цивільного життя слід пам'ятати, що українські військові воюють на своїй території, захищаючи свої міста, що здійснює додаткове емоційне навантаження. Важливо також враховувати контекст військових дій, адже українські військові зіткнулися з унікальними викликами, оскільки багато з них стали на захист Вітчизни раптово, часто вимушено, покинувши стабільне життя з визнанням у цивільній професії.

### **Список використаних джерел**

1. G. Caven, S. A. Duffy, D. Hibler, S. Shankle, C. A. Krause-Parello, (2023). Transitioning from military to civilian life: The Ohio story. *Journal of Community & Applied Social Psychology*. 33, p. 1137-1150. URL: [https:// onlinelibrary.wiley.com/doi/10.1002/casp.2698](https://onlinelibrary.wiley.com/doi/10.1002/casp.2698) (дата звернення: 10.03.2024)

2. J. F. Burgess, A. M. Cheney, J. Fortney, C. J. Koenig, C. J. Miller, J. M. Pyne, R. Stanley, P. Wright, K. Zamora, (2018). Veteran-centered barriers to VA mental healthcare services use. *BMC Health Services Research*. p. 18-591. URL: <https://bmchealthservres.biomedcentral.com/articles/10.1186/s12913-018-3346-9> (дата звернення: 10.03.2024).

3. K. Burnell, K. Gordon, C. Wilson, (2020). Outside the Military «Bubble»: Life After Service for UK Ex-armed Forces: URL: <https://www.frontiersin.org/articles/10.3389/fpubh.2020.00050/full> (дата звернення: 10.03.2024).

4. Psychological treatment for veterans Difficulties, symptoms and mental treatment. URL: <https://www.tipulpsychology.co.il/idf/therapy-for-veterans.html> (дата звернення: 10.03.2024).

5. О. Вдовіченко, І. Соколова. Psychological rehabilitation and support of war veterans: the experience of Israel. *ZESZYTY NAUKOWE WYŻSZEJ SZKOŁY TECHNICZNEJ W KATOWICACH*. ISSN 2082-7016. ст 107-118 DOI: 10.54264/0066.

6. LOI no 97-1019 du 28 octobre 1997 portant réforme du service national URL: <https://www.legifrance.gouv.fr/jorf/id/JORFTEXT000000368950/> (дата звернення: 10.03.2024).

7. LÉGION ÉTRANGÈRE. URL: <https://www.legion-recrute.com/> (дата звернення: 10.03.2024).

8. 6 bonnes raisons de s'engager dans l'armée de Terre. URL: <https://www.letudiant.fr/metiers/cinq-bonnes-raisons-de-s-engager-dans-l-armee-de-terre.html> (дата звернення: 10.03.2024)

9. T. Marcel. Reconversion des militaires et dispositifs d'aide au depart. URL: <https://www.village-justice.com/articles/reconversion-des-militaires-dispositifs-aide-depart,38595.html> (дата звернення: 10.03.2024).

## **ОСОБЛИВОСТІ СТРЕСОСТІЙКОСТІ МАТЕРІВ, ЯКІ ВИХОВУЮТЬ ДІТЕЙ З ОСОБЛИВИМИ ОСВІТНИМИ ПОТРЕБАМИ**

Сарварі Набіла,  
IV курс ОР бакалавр, факультет психології.  
Науковий керівник – Мицько В.М.,  
кандидат психологічних наук, доцент.

Стрес та стресостійкість є актуальними темами в сучасній психології, оскільки вони пов'язані із психологічним благополуччям та адаптацією людини до життєвих обставин, що змінюються. Однією з основних теорій стресу є теорія загального адаптаційного синдрому, запропонована Г. Сельє [1], яка розглядає стрес як фізіологічну реакцію організму на зовнішні подразники. Інший підхід, такий як теорія лазарусівського моделювання стресу, розглядає стрес як результат взаємодії між особистістю та середовищем, зокрема, оцінкою подій як стресових чи нестресових.

Стресостійкість, з іншого боку, визначається як здатність індивіда адаптуватися та пристосовуватися до стресових ситуацій, зберігаючи при цьому свою емоційну та психологічну стабільність [2].

Матері, які виховують дітей з особливими потребами (ООП), зазнають значного стресу через постійну турботу та необхідність надавати додаткову підтримку своїм дітям [5]. Стрес у цьому випадку може бути спричинений фізичними, емоційними та фінансовими викликами, а також соціальною ізоляцією та боротьбою за доступ до послуг та ресурсів.

Особливість стресу у матерів, які виховують дітей з ООП, полягає в тому, що вони часто стикаються з великим навантаженням, пов'язаним з потребами своїх дітей, а також відчують стрес від стигматизації та недооцінки соціумом. Для таких матерів важливо працювати над стресостійкістю та використовувати ефективні стратегії копінгу для подолання стресових ситуацій.

Мета дослідження – теоретично обґрунтувати та емпірично дослідити особливості стресостійкості матерів, які виховують дітей дошкільного віку з ООП.

Дослідження проводилось із батьками вихованців ЗДО (ясла-садок) № 26 «Барвінок» місто Івано-Франківськ. Група досліджуваних склала 10 осіб. Вік досліджуваних становить 24–36 років.

Методи дослідження: методика PARI (О. Шефер, Р. Белл) та тест-опитувальник батьківського ставлення (А. Варга, В. Столін). З метою діагностики самооцінки психічних станів використали методику Г. Айзенка [3; 4].

Результати емпіричного дослідження.

За методикою PARI (О. Шефер, Р. Белл; ) виявлено, що оптимальний емоційний контакт мають 30% досліджуваних; надмірна емоційна дистанція з дитиною виявлена у 50% досліджуваних, а надмірна концентрація на дитині – у 20% опитаних матерів.

Згідно з результатами методики PARI, що досліджує взаємини матері із дитиною, близько третини досліджуваних (30%) мають оптимальний рівень емоційного контакту з дитиною. Це означає, що вони знаходять баланс між виявленням емоційної близькості та збереженням здорової емоційної дистанції, що сприяє розвитку довіри та самостійності дитини.

Отже, результати дослідження дозволяють зрозуміти широкий спектр взаємин батьків із дітьми та їх вплив на розвиток дитини.

Використання тесту-опитувальника батьківського ставлення (А. Варга, В. Століна): у більшості досліджуваних виявлено певні складнощі у батьківському ставленні до своїх дітей. Так, 60% матерів відчувають тенденцію до відкинення своїх дітей, що може вказувати на недостатню емоційну близькість чи відчуження.

Проте, також, було виявлено, що практично всі досліджувані матері (90%) демонструють високий рівень кооперації у взаємодії з дітьми, що означає їхню готовність співпрацювати та вирішувати різні питання разом з ними.

Загальний аналіз показує, що більшість матерів у вибірці мають позитивне батьківське ставлення до дітей (60%), але присутня й певна кількість осіб із негативним ставленням (40%), що вимагає уваги та можливої підтримки з боку спеціалістів у сфері педагогіки та психології.

Результати дослідження за методикою «Самооцінка психічних станів» (Г. Айзенка): було виявлено, що 30% респондентів мають високий рівень тривожності, 60% опитаних матерів мають середній рівень і у 10% осіб було виявлено низький рівень тривожності. Відповідно, особам з високим рівнем тривожності властиві замкнутість, самозвинувачення, нереалістична оцінки діяльності оточуючих людей. Почуття провини може обумовлювати негативну самооцінку.

Фрустрація високого рівня характерна для 10% опитаних матерів; на середньому рівні для 50%, при цьому низькі показники за цією шкалою властиві для 40% досліджуваних матерів. Високий рівень фрустрації проявляється в негативних переживаннях, таких як, розчарування, дратівливість, тривога, розпач.

Також, 20% опитуваних матерів мають високі показники за шкалою агресивності, у 60% респондентів спостерігається середній рівень, та у 20% досліджуваних констатовано низький рівень агресивності. Для осіб з високим рівнем агресивності властиві спонтанні прояви вербальної чи фізичної агресії, негативізм, ворожість. Вона, також, проявляється в тенденції «нападати», спричиняти клопоти, завдавати шкоди оточуючим. Іноді агресивність проявляється у формі демонстрації зневаги, переваги у силі по відношенню до іншої людини або іншого соціального об'єкта.

Для 30% респондентів-матерів властивий високий рівень ригідності, у 50% показники за цією шкалою мають середній рівень, а у 20% досліджуваних спостерігається низький рівень ригідності. Високий рівень прояву ригідності виявляється в ускладненості (аж до повної нездатності) зміни наміченої суб'єктом програми діяльності в умовах, що об'єктивно потребують її перебудови.

Таким чином, в матерів дітей з інвалідністю є найбільш вираженими тривожність, ригідність та агресія, а рівень фрустрованості, навпаки, був нижчим, що вказує на відносну стресостійкість матерів дітей з інвалідністю, їхню психологічну готовність, коупінг-стратегії у доланні життєвих труднощів.

Зі спільної комунікації з'ясовуємо, що високий рівень агресивності у матерів дітей із інвалідністю, може бути пояснений досвідом негативного спілкування із байдужістю соціуму, нереформованістю системи охорони здоров'я, соціальними проблемами, усвідомленням вразливості своєї дитини, несправедливістю, негативним ставленням. Матерям із високим рівнем ригідності, притаманною є психологічна вразливість, вони зосереджуються переважно на неприємностях та їм складно переходити до позитивних емоцій.

Результати емпіричних досліджень підтверджують, що матері, які виховують дітей з ООП, мають підвищену тривожність, ознаки депресії та емоційне виснаження. Вони часто відчувають невдоволеність собою та реагують гостро на стресові ситуації. Однак, незважаючи на це, вони здатні проявляти велику любов та турботу про власних дітей, намагаються створити для них комфортне середовище та сприяти їхньому розвитку.

Таким чином, висновки дослідження свідчать про складнощі, з якими зіштовхуються матері, які виховують дітей з ООП, та необхідність підтримки та психологічної допомоги з боку суспільства та фахівців у сфері психічного здоров'я.

### Список використаних джерел

1. Актуальні проблеми навчання та виховання людей з особливими потребами : зб. наук. праць / гол. ред. Таланчук П. М. та ін. № 6(8). Київ : Університет «Україна», 2009. 484 с.
2. Аніщук А. М. Індивідуалізація освітнього простору в ДНЗ : навч. посіб. для студентів вищих навч. закл. спеціальності «Дошкільна освіта». Ніжин : НДУ ім. М. Гоголя, 2017. 202 с.
3. Бондарчук О.І. Психологія сім'ї. Київ : МАУП, 2001. 96 с.
4. Волошина В. В., Ставицька С. О., Темрук О. В. Загальна психологія: практикум : навч. посібник, Київ : Каравела, 2007. 280 с.
5. Галян О. І., Борисенко З. Т. Психологічні аспекти супроводу батьків дітей з особливими освітніми потребами. *Теорія і практика сучасної психології* : зб. наук. праць. 2019. № 2. Т. 2. С. 44–49.
6. Особливості роботи з дітьми з особливими освітніми потребами в умовах інклюзивного навчання. *Вісник № 4 НДЛ інклюзивної освіти* / уклад: Савчук Л. А., Юхимець І. В. Рівне : РОІППО, 2013. 53 с.



## ОСОБЛИВОСТІ НАДАННЯ ПСИХОЛОГІЧНОЇ ДОПОМОГИ ЖЕРТВАМ СЕКСУАЛЬНОГО НАСИЛЬСТВА

Сілін Діана,  
II курс ОР бакалавр, факультет психології.  
Науковий керівник – Дзюбинська М.Я.,  
кандидат психологічних наук, асистент.

Сексуальне насильство – це серйозна та поширена проблема, яка має значний вплив на психічне та фізичне здоров'я потерпілих. Оскільки ця тема замовчується, більшість людей не розуміє наскільки поширене це явище у нашому суспільстві.

За даними дослідження ОБСЄ, проведеного у 2018 році, майже кожна друга жінка (49%) заявила, що стикалася із ситуацією сексуальних домагань, 35% респонденток зазнали сексуального насильства. У дослідженні було опитано 2048 українок, при чому 25% жінок зазнали насильства від 15 років. При цьому кількість відсотків жінок, які змовчали про небажані дії сексуального характеру стосовно них, залишається невідомою. Припускаємо, що від початку повномасштабного вторгнення відсоток потерпілих в Україні збільшився [3].

Серед усіх злочинів, скоєних через призму ненависті, наслідки сексуального насильства мають найбільш руйнівний характер. Право людини на здоров'я та життя є одним із фундаментальних, тому наслідки його порушення є такими травматичними для жертв. Крім того, коли йде розслідування такого злочину жертві можуть завдати повторної травми. Такий процес поверне потерпілу до моральних страждань, та змусить переживати негативні наслідки злочину знову і знову. В Україні судова гілка влади все ще сконцентрована на покаранні злочинця, а не на захисті жертви як в інших країнах Європейського Союзу, тому імовірність нанесення повторної травми на доволі високому рівні.

Сексуальне насильство – це будь-який неприпустимий сексуальний акт, примус або тиск, що виконується над іншою людиною без її згоди. Воно може проявлятися через небажані дотики, несанкціоновані сексуальні дії, зґвалтування, насильство або погрози насильства. Наслідки такого досвіду для потерпілих найімовірніше руйнівні, жертви втрачають свою ідентичність, самість, відчуття базової безпеки та довіри до світу. Постраждали від сексуального насильства ніколи не будуть такими ж якими вони були до зґвалтування, те що з ними сталося залишає на них відбиток до кінця їхніх днів. Завдання психологів навчити клієнтів жити з тим що сталося та відновити їхню самість. Жертви часто виявляють симптоми посттравматичного стресового розладу, а саме гіперзбудження, інтрузію та констрикцію.

Гіперзбудження – це стан коли система самозбереження знаходиться у стані тривоги, наче небезпека може повернутися у будь-який момент. Якщо ми працюємо з потерпілою у такому стані перш за все ми повинні повернути їй відчуття безпеки, якщо ми знехтуємо цим, то процес консультування не матиме ефективної дії, оскільки мозок жертви просто не зможе сприйняти жодної інформації. Це пов'язано з ієрархічною організацією людського мозку, кора (найвищий рівень мозку) відповідає за орієнтацію в часі коли вона активна ми

розуміємо що було в минулому, а що відбувається зараз, при цьому стовбур мозку (найнижчий рівень) контролює регуляторні функції організму. Інформація яка надходить від наших органів чуттів спершу надходить у найнижчі рівні мозку, він її опрацьовує та порівнює з уже відомими сигналами, якщо він знаходить будь-який збіг з травматичним досвідом він запускає стресову реакцію, при цьому вищі відділи мозку відключаються, а інформація надходить до кори значно повільніше. Тривожними сигналами може бути що завгодно: картинка, смак, звук, запах чи навіть тактильне відчуття може спричинити активацію травматичної пам'яті. Зазвичай така стресова реакція може зберігатися від 3 до 5 місяців після зґвалтування. Наше перше завдання, коли постраждала в такому стані, це пояснити їй що з нею відбувається, також можна спробувати техніки заземлення, безпечної кімнати, дихальні вправи та проєктивні методики [2].

Працюючи з жертвами сексуального насильства важливо пам'ятати про такі симптоми як інтрузія та констрикція, які є взаємопов'язані та можуть відбуватися в один і той самий момент.

Інтрузія – це незгладимий відбиток травматичної події. Травматичні події зберігаються у нашій пам'яті в аномальній формі, їм бракує контексту та вербального наративу, часто вони закодовуються у формі яскравих відчуттів та образів, які нагадують спогади маленьких дітей. Найчастішими інтрузивними симптомами є флешбеки та тригери.

Констрикція – це реакція нервової системи, яка характеризується завмиранням та дисоціацією, а система самозахисту цілковито припиняє роботу. Жертва може перебувати в цьому стані під час зґвалтування, також цей стан може зберігатися опісля. У стані дисоціації потерпілій може здаватися, що це все відбувається не з нею або що вона спостерігає за ситуацією поза власним тілом, жертва поринає у стан цілковитої байдужості. Людина може повторно пережити стан завмирання якщо її почне тригерити [1].

Коли консультанти надають психологічну підтримку потерпілим вони повинні усвідомлювати що довелося пережити потерпілим, наскільки травматично це було, але консультанти не мають забувати, що жертви достатньо сильні, щоб впоратися з цим. Психологи не повинні ставати їхніми рятувальниками і робити їх залежними від своєї допомоги, їм потрібно допомогти жертвам взяти їхні життя під контроль, іншими словами, консультанти допомагають їм перейти зі стану жертви, у стан людини, що вижила.

Ще одним важливим аспектом допомоги потерпілим від сексуального насильства є система підтримки психолога. Якщо вони постійно працюють з такими клієнтами, консультанти теж повинні ходити до психолога та на супервізію, аби запобігти власній повторній травматизації. Після важких випадків слід виходити з свого кабінету, розмовляти з колегами чи просто переглянути смішне відео. Це потрібно для того аби могли переключитися з одного клієнта на іншого, якщо цього не зробити, то під час сеансу з новим клієнтом психологи не зможуть бути повністю включеними в розмову, оскільки думками будуть вертатися до минулого клієнта.

У процесі роботи з клієнтами, які пережили зґвалтування набагато важче укласти терапевтичний контакт ніж з іншою групою клієнтів, оскільки їх базову

довіру до світу було зруйновано. Часом потерпілі не хочуть розповідати про те що з ними сталося, тому що не вірять, що консультант зможе це витримати, або думають що психологи відчуватимуть до них жалість чи відразу. Психологу потрібно наголосити клієнту на двох важливих принципах: правди та співпраці. Правда – це мета до якої слід йти у терапії. Принцип співпраці в тому, що консультанти та терапевти щось знають про травму, але насправді постраждалі знають набагато більше, вони навчають одне одного [1].

Центральною частиною консультування жертв сексуального насильства є надання їм інформації. Сюди включається інформація про симптоми які може відчувати потерпілий та перебіг консультування, якщо клієнт захоче подати заяву в поліцію його слід проінформувати про можливість повторної травматизації. Найкраще це описує цитата Джудіт Герман: «Якби хтось навмисно хотів створити систему провокування інтрузивних посттравматичних симптомів, у нього б не вийшло кращої системи ніж суд».

Таким чином, робота з жертвами сексуального насильства є довготривалою і має свої особливості. Психологічні наслідки пережитого досвіду можуть тривати досить довгий час і впливати на життя потерпілого в цілому. Для того щоб запобігти повторній травматизації психологи мають інформувати клієнтів про їхні симптоми, можливі погіршення їхнього стану та роботу судової системи.

### **Список використаних джерел**

1. Герман Дж. Психологічна травма та шлях до видужання. Львів : Вид-во Старого Лева, 2023. 418 с.
2. Перрі Б., Вінфрі О. Що з тобою сталося? / пер. з англ. А. Цвір. Харків : Vivat, 2023. 317 с.
3. Violence against women. ВООЗ. URL: <https://www.who.int/news-room/fact-sheets/detail/violence-against-women> (date of access: 24.03.2024).

## **РОЗГОРТАННЯ АКТИВНОГО МИСЛЯЧОГО СУБ'ЄКТА З «НАУКОВЧЕННЯ ФІХТЕ» В ЛАКУНАХ СОЦІАЛЬНОЇ РЕАЛЬНОСТІ**

Соколов Віталій,  
ІІІ курс ОР бакалавр, факультет психології.  
Науковий керівник – Возняк С.В.,  
кандидат філософських наук,  
доцент кафедри філософії, соціології та релігієзнавства.

**Актуальність.** Розгляд Фіхтеанського «Я» як активного мислячого суб'єкта, що здійснюється як індивідуальне та унікальне серед інших «Я», має потенціал для поглиблення розуміння взаємовідношення Людини і Світу, що у свою чергу сприятиме комунікативному виміру та дозволить поглянути на соціальну реальність з нового ракурсу. Також це сприятиме вирішенню проблеми розчинення індивідуальності особистості у суспільній думці, оскільки ро-

зуміння принципів розгортання активного мислячого суб'єкту дозволить вільніше та ефективніше реалізовуватись у лакунах соціальної реальності, як новому Я що виросло на теренах минулих здобутків соціуму.

**Мета:** розглянути варіативність онтологічної вкоріненості «Я» в залежності від контексту його розгортання активного мислячого суб'єкту, вказати на потенціал творення нових лакун соціальної реальності.

**Виклад основного матеріалу.** Людська властивість розділяти, як і усю сукупність «мислеспоглядального» так і його частини на «Я» і «Не Я», є чи не єдиною можливістю провести межу між зовнішнім світом та «собою». Корені цієї здатності полягають в людській здатності до розрізнення будь чого як такого, до якої додалась здатність асоціації себе з процесом мислення. Відповідно, ми одразу стикаємось з суттєвою проблемою: як можна позначати «себе» як «щось», коли «Собість» не набула ще жодних ознак і є так званим «порожнім терміном» згідно традиції аналітичної філософії. Якщо зняти набори букв, котрими позначають «себе» у різних мовах, а взяти суто феномен, який ми переживаємо, то безумовно вийдемо на прив'язку до потенції, котра спрямовує наше мислення в певному напрямку, що виражається у наших відчуттях тут і зараз, та інтересах, ними спровокованих. Наприклад, потрапляння людини в пожежу ми можемо розглянути наступним чином.

Розуміння того, що ми відчуємо, якщо потрапимо в полум'я викликає справедливий та логічний страх вогню. Біль та шкода, що може відчути наше тіло, дає нам достатню онтологічну вкоріненість за принципом «відчувати – існувати – бути», та прокреслює межу «Я» і «Не Я». В цьому випадку нашим Я постає наше тіло, що відчує біль, усе інше, що ми можемо втратити чи порятувати під час пожежі, постає зовнішнім «Не Я». Також це працює у зворотній бік, що дозволяє зменшити обсяг цього поняття, як приклад, «Я бажаю з'їсти морозиво але шлунок буде боліти через виразку», тобто Я хочу, а болітиме якийсь «Він», котрий нами мислиться як специфічне «Не Я».

Якщо ж вивести увагу з «матеріально-чуттєвої» площини, додаючи «духовно-ментальну» складову, ми отримаємо двоїстість джерел інтересів. Буде потреба вчинити згідно етично-культурної метрики, і потреба суцільно тілесна, категоріально розподілена на убезпечення чи задоволення, котрі в свою чергу теж можуть поставати як окремі «Я», або «Не Я». Уявімо, ми шкодимо своїм тілесним інтересам, дозволивши іншим людям користуватися власною добротою. Це призводить до думки, що «Я» вчиняю так, як бажають інші, до роздумів про нав'язані соціальні норми, життя для інших тощо. Зворотній випадок: вчинили щось для себе, наступивши на чийсь інтереси, отримуємо муки совісті, що промовляють: «Ти ж не можеш так вчинити, це зовсім не ти, це був імпульсивний необдуманий вчинок, це треба виправити». Наш розум вбачає через етичну метрику здійснений вчинок як щось негативне, і знову ж таки, виокремлює як об'єкт осмислення. Тобто будь-що, що постає як об'єкт осмислення, постає зовнішнім «Не Я», а спонукана конкретно потребою мисленнєва дія над цим об'єктом постає «Я».

Відокремлюючи тілесно-етичні категорії мислення від мислячого суб'єкту та залишаючись у гносеологічній та феноменологічній предметних сферах (за

Й. Фіхте і Е. Гусерлем), ми вбачаємо, що межею «Я» і «Не Я» завжди буде точка потоку феноменів, що відображає собою активну мисленнєву діяльність та свідомість. Фіхте вбачав становлення «Я» через поглинання та боротьбу з «Не Я». Варто наголосити, що все що ми позначаємо як «Не Я», так чи інакше постає у нашому мисленні, а отже, враховуючи варіативну широту можливого обсягу застосування терміну Фіхтеанського «Я», ми можемо вбачати, що Я (сукупно помислене) = Я (здійснювачу мислєдїї) + Не Я(об'єкту осмислення). Тим не менш, «Не Я» може поставати в мисленні через емпірію(себто зовні), хоч і у вигляді феноменів, Фіхте це обґрунтовував тим що «Я» породжене природою, як і «Не Я», отже мають в собі спільність, котру він називав «Абсолютним Я», до якого можна дотягнутись об'єднанням «Я» і «Не Я» через активну пізнавальну мисленнєву діяльність. Варто зауважити що опрацювання «Не Я» через «Я», буде змінювати саме Я, наповнювати його новим і видозмінювати, що власне розширюватиме обсяг дотичності «Я» до зовнішнього, поглиблюватиме та ускладнюватиме здатність до диференціації та розрізнення об'єктів осмислення. І справжній потенціал «Я» як активного мислячого суб'єкту, що несподівано опісля Канта з загубленого закинутого сліпця, перетворився у Фіхте в субстанційну світову основу, може розкритися виключно у співпраці з іншими «Я» в історичному розвитку.

Якщо ж не закидати подібну метафізичну спекуляцію далі за межі Соціальної Реальності у фізичний та античний Космос водночас, то можна з певністю сказати, що мисленнєвий потенціал надається та вимірюється соціумом, в якому ми перебуваємо. Інструментарій для успішної пізнавальної активності у сучасності вкладається через соціальні спільноти та інститути. Мова, писемність, шкільні дисципліни, загальні відомості, культурні особливості, морально-етичні звичаї щедрим потоком вливаються в кожне активне «Я», пророшуючи в ньому унікальний та індивідуальний відбиток себе, що сам стане новою частинкою, соціальної реальності, видозмінивши її своєю присутністю. У цьому вбачається цікавість, коли ми говоримо про різність та спільність усіх «Я», то вони поняттєво перетікають самі в себе. «Я» як активний мислячий суб'єкт це спільна ознака для людства, що є певною загальністю множини. Коли ж робимо наступний крок роздумів, деталізуючи об'єкт мислення (що вже нами мислиться як зовнішнє, себто «Не я»), ми говоримо про індивідуальність накопиченого та унікальність структурування накопиченого, що творить окремий, не схожий на інший світогляд, але це, знову ж таки, спільна ознака різності та унікальності для всіх.

Ми також розуміємо, що ця лакуна соціальної реальності, в якій реалізується суспільно-культурний виток життя, створена завдяки діяльності минулих «Я». І цей соціально-реальнісний історичний конструкт, котрий погубив свої засновки по літописах та мертвих «Я» і лише уривчасто пам'ятає історію свого становлення в межах історичних факультетів та у книжках, породжений спільною діяльністю активних мислячих суб'єктів, що здатні бажати та мислити про бажане. Історичний розвиток суспільства примножує та розширює види людської діяльності, надає дедалі ширший спектр реалізації, та поглиблює співдіяльність. Кожного дня створюються нові можливості, нові професії, нові

види діяльності та творчості. Фракталізація, ускладнення та примноження соціальних зв'язків, структур, спільнот, інституцій тощо створює нові смисли та дає вирішення старих проблем та потреб соціуму. Це все створює нові ніші для людської творчості та діяльнісного потенціалу. Унікальність, складність, та розвиток надбань суспільного «Я» створює обсяг структурованого «Не Я» для нових окремих «Я», що породжує потенціал розвитку нових поглядів з нових сторін та провіщає перспективу унікальних висновків, що так чи інакше докладаються до Олімпу загальнолюдських надбань, з якого буде краще видно людське майбутнє.

**Висновки.** Фіхтеанський концепт взаємодії та співвідношення «Я» і «Не Я» специфічним чином описує мислення даною антиномічністю, тим не менш він добре вписується в сучасне розуміння соціальної реальності та включає її в себе як цілісно, так і сам докладається до її творення та видозмінення. Певною мірою присутня поняттєво-категоріальна паралельність концептів, вдало перетинається в соціально-онтологічному просторі в особливостях міжсуб'єктної взаємодії та взаємотворення. А вбирання активним мислячим суб'єктом суспільного та перетворення його в індивідуальне, що стане новою частиною суспільного та вплине вже на інше «Я» у якості «Не Я», породжує нові можливості для реалізації майбутніх поколінь.

#### Список використаних джерел

1. Fichte J.H. The Science of Knowledge. URL: <http://surl.li/syheq>.
2. Булатов М. Історія і теорія діалектики. *Діалектика без апології*. Київ : Стилос, 1998. С. 29–41.
3. Лисий В. П. Трансценденталізм Й. Фіхте, його практичні і теоретичні підстави: з чого що впливає?. *Вісник Львівського університету. Серія філософські науки*. 2015. Вип. 17. С. 3–18.

# СЕКЦІЯ КОЛОМИЙСЬКОГО НАВЧАЛЬНО- НАУКОВОГО ІНСТИТУТУ

## ХУДОЖНЬО-ОБРАЗНА ТЕМАТИКА ПОЕЗІЙ У ПРОЗІ В УКРАЇНСЬКІЙ ЛІТЕРАТУРІ

Бойко Вікторія,  
ІІІ курс ОР бакалавр,  
Коломийський навчально-науковий інститут.  
Науковий керівник – Волощук Г.М.,  
кандидат філологічних наук, доцент.

Поезія в прозі (або вірш у прозі) – це невеликий за розміром літературний твір, написаний прозою, але своїм звучанням близький до вірша завдяки великій емоційності, ліризму і своєрідній ритмічності мови. У поезії в прозі використовуються такі мовні засоби: ритм, образність, метафори, але в тексті відсутній розмірений ритм рядків.

Українська література має свої приклади поезій у прозі. Один з найвідоміших прикладів цього жанру – це твори Лесі Українки, зокрема її прозові поеми «Лісова пісня», «Княгиня», тощо, де вона вдало поєднала поетичну мову з прозовою формою. Жанр віршів у прозі використовували також інші українські письменники на початку ХХ ст., зокрема, Михайло Коцюбинський, Василь Стефаник, Марко Черемшина, Гнат Хоткевич, Яцків Михайло, Іван Липа, Дніпрова Чайка, Ольга Кобилянська, Гнат Михайличенко та інші. З'явилися «акварелі», «етюди», «шкіци», які збагатили літературу новими формами. Зверталися до цього жанру і пізніше, зокрема, Ірина Вільде, Степан Гостиняк, Євген Гуцало, поети Нью-Йоркської групи, Київської школи та інші.

З використанням особливостей вірша в прозі написані розмови квітів у казці для дітей Лесі Українки «Лелія», наприклад: «Моя люба Мар'яночка краща мені, як сестричка, – як на неї подивлюся, мов до сонечка всміхнуся. А дівчинонька Мар'яна щовечора і щорана мене підливає, поле, доглядає... Пісня до роботи додає охоти, а Мар'яні вдень не до гуляння, – на роботі зранку до смеркання. На чужому полі ніжки натомила, на чужій роботі ручки натрудила, на чужих городах цілий день полола, бур'яном колючим руки поколола» [4].

Або, як було зазначено, Марко Черемшина писав у творі «Весна» (з циклу «Листки»): «Вона цілує барвінок та зрошує дрібними сльозами. Чудова, весняна краса не сміється до неї, тільки плаче. Зелена левада тяженько стогне враз з нею, а сонце не ясніє, тільки червоніє» [3].

Загалом художньо-образна тематика поезій у прозі в українській літературі досить різноманітна і відображає різні аспекти життя, природи, людських почуттів та думок. Ось деякі типові теми, які часто зустрічаються:

- 1) любов і відносини – це теми кохання, втрати, туги та розлуки;
- 2) природа і ландшафти – це описи природи, пори року, місцевості, пейзажів;

- 3) філософські роздуми, де автори можуть роздумувати над сенсом життя, буттям, смертю;
- 4) соціальні та історичні події, де присутні соціальні, політичні та історичні коментарі;
- 5) інтимні роздуми, де автори можуть розкривати свої особисті досвіди, почуття та емоції, створюючи інтимні та глибокі тексти;
- 6) символізм і метафори, зокрема часто використовуються образи, символи та метафори для вираження складних ідей та концепцій [2].

Таким чином, поезія у прозі в українській літературі відкриває широкі можливості для творчого виразу та відображення різноманітних аспектів людського життя та внутрішнього світу. Цей жанр дозволяє автору експериментувати з мовою та створювати зворушливі та насичені емоційністю тексти, що не обмежені стандартними умовами віршування. Українська література має багату традицію поєднання поезії та прози, що дає письменникам велику свободу у виборі тем та їх обробці.

### Список використаних джерел

1. Вірш прозою. URL: [https://uk.wikipedia.org/wiki/%D0%92%D1%96%D1580%D1%88\\_%D0%BF%D1%80%D0%BE%D0%B7%D0%BE%D1%8E](https://uk.wikipedia.org/wiki/%D0%92%D1%96%D1580%D1%88_%D0%BF%D1%80%D0%BE%D0%B7%D0%BE%D1%8E).
2. ЦЕНТР ОСВІТНІХ ІННОВАЦІЙ ТА ТВОРЧОСТІ «ГАРМОНІЯ». ХУДОЖНЄ СЛОВО. URL: <https://www.harmoniya.kiev.ua/artistic-word/>.
3. Марко Черемшина. Весна. *УкрЛіб. Бібліотека української літератури*. URL: <https://www.ukrlib.com.ua/books/printit.php?tid=16912>.
4. Леся Українка. Лілея. *УкрЛіб. Бібліотека української літератури*. URL: <https://www.ukrlib.com.ua/books/printit.php?tid=13105>.

## «ВЪДОМЪСТЬ О РУСКОМЪ ЯЗЫЦЪ» ІВАНА МОГИЛЬНИЦЬКОГО: ПИТАННЯ САМОБУТНОСТІ УКРАЇНСЬКОЇ МОВИ

Горішна Іванна,  
IV курс ОР бакалавр,  
Коломийський навчально-науковий інститут.  
Науковий керівник – Русакова О.В.,  
кандидат філологічних наук, доцент.

У Галичині XVIII – поч. XIX століття на функціонування української мови впливала складна соціально-політична і культурно-освітня ситуація. Тривале перебування Галичини під Польщею, а з 1772 року у складі Австро-Угорщини, нестача захисту національних інтересів галичан-українців на державному рівні, а також і відсутність зв'язку з українством у Центральній та Східній Україні призвели до духовно-культурної руїни в Галичині. Байдуже ставлення до своєї мови, її втрата могли спричинити і цілковиту втрату національної свідомості. Польська, частково латинська й німецька мови були мовами ділового спілку-



вання і мовами культури. Українською мовою говорило здебільшого селянство, яке було в більшій мірі неграмотним, а тому українську мову вважали «хлопською», її цуралися й зневажали інші етнічні групи.

Іван Могильницький був першим, хто збагнув небезпеку абсолютного винародовлення українців Галичини і започаткував процес національно-духовного відродження. На жаль, про цього діяча залишилися лише скупі біографічні відомості, та вони засвідчують, що це був справжній подвижник на ниві просвіти, відомий релігійний діяч, борець за права галичан.

Однією з найбільш вагомих праць з погляду науково-педагогічного була «Вѣдомѣсть о рускомъ языцѣ» [див. 1]. Власне, Іван Могильницький був першим, хто зробив українознавчу лінгвістичну розвідку в Галичині. Передумови її написання добре відомі, тому зрозуміло, що поява цієї праці була вкрай необхідною, і Могильницький добре це усвідомлював.

«Вѣдомѣсть» розпочинається висвітленням проблеми самотності української мови, її окремішності. Автор зазначає, що українську мову називають по-різному, внаслідок чого «виникнула каламутня понятій, же уже русинові самому трудно повѣсти, що имена *народъ рускій, мова руска* значать» [1, с. 25]. Могильницький, беручи до уваги й аналізуючи погляди письменників на українську мову, побачив, що на поч. XIX ст. про неї або не згадували зовсім (що означало заперечення її існування), або відмовляли їй у самотності й не вважали рівноправною серед інших слов'янських мов. Українську мову як тільки не розглядали, щоб заперечити самотність і окремішність: її ототожнювали з церковнослов'янською, вважали просторіччям російської чи польської мов, тлумачили як варварський діалект чи польську «повітовщину», як родове поняття, якому підпорядковані видові – діалекти великоросійський, малоросійський і білоруський, називали «просторуською» тощо.

На думку Івана Могильницького, може народ втратити свою державну незалежність, та мови він не втрачає. Зникла Руська держава (Київська Русь), закладена Володимиром Великим, та мова руська залишилась з народом і була відокремленою від російської, польської чи чеської мов.

Автор зауважує, що руська мова для українців Польщі не завжди була винятково усною, вона була мовою правління, діловою мовою Литовського князівства, мовою української і литовської знаті. Доказом цього є Статут Великого князівства Литовського, судові позови, акти, королівські привілеї, декрети і статuti. Судові засідання проводились руською (українською) мовою, про це свідчать судові акти, написані руською мовою, що вміщені більш ніж в ста томах, які зберігаються в архіві в отців-бернардинів у Львові. Для обґрунтування окремішності та самотності руської (української) мови автор праці наводить цитати з оригінальних привілеїв польських королів, зокрема Сигізмунда Августа, а також церковні устави і свідчення письменників. Те, що така давня і така розвинена мова занепала і вийшла з ужитку загального, залишившись лише серед дрібної сільської шляхти, заховано в історії нашого народу.

Іван Могильницький, обстоюючи самотність української мови і наполягаючи на її рівноправності, рішуче виступав проти положень, згідно з якими українська мова є діалектом чи то польської мови, чи то російської. Найбільше

значення праці Могильницького виявляється в тому, яке питання він у ній порушує: українська (руська) мова така ж самобутня, як інші слов'янські мови, вона є рівноправна з ними, а отже, так само заслуговує не лише на визнання, а й на широке введення у всі сфери життя українців – у побут, культуру, літературу, освіту й науку тощо.

Своє працею І. Могильницький виконав найважливішу на той час місію – розбудити зацікавлення в українських й іноземних науковців до проблем української мови в Галичині та покласти початок тривалого і складного процесу визнання й захисту рідної мови (певною мірою цей процес тривав ще донедавна, у часи незалежності України, коли небайдужі українці виборювали право на впровадження української мови у всі сфери життя, та й можна напевне сказати, що сьогодні процес захисту рідної мови триває). Автор праці всебічно аргументував порушені питання самобутності української мови, її самостійності, окремішності і рівноправності серед інших слов'янських мов. Тож в тому, що ми, галичани зокрема й українці загалом, сьогодні маємо розкіш української мови у всіх сферах життя, без перебільшення, і заслуга Івана Могильницького.

### **Список використаних джерел**

1. Могильницький І. Вѣдомѣсть о рускомъ языкѣ / підготовка до друку, вст.ст. і примітки В. Грещука. Івано-Франківськ : Плай, 2003. 132 с.

## **ЄПИСКОПЬСКА ДІЯЛЬНІСТЬ ЙОСАФАТА (КОЦИЛОВСЬКОГО) В 1917–1939 рр.**

Павлюк Назар,  
IV курс ОР бакалавр,  
Коломийський навчально-науковий інститут.  
Науковий керівник – Марчук М.В.,  
кандидат історичних наук, доцент.

Міжвоєнний період (1918-1939 рр.) для Східної Галичини – період боротьби за незалежність та другої польської окупації та встановлення чужоземного режиму, який в власній політичній палітрі вороже і вкрай негативно ставився до питання відродження та утвердження Української держави на цих теренах. Наслідком цього став такий факт, що національна ідентичність повинна була зберегтися в складних умовах полонізації. З таким завданням успішно впоралася Греко-Католицька Церква в Східній Галичині, яка стала духовним провідником, зберігачем національної ідентичності та багатовікової матеріальної та духовної спадщини рідного народу. Одним із найвидатніших представників Греко-Католицької Церкви в Східній Галичині в період Першої світової війни, боротьби ЗУНР за власну незалежність та міжвоєнний період в складі Другої Речі Посполитої, був Йосафат (Коциловський), перемишльський греко-католицький єпископ (1917-1947 рр.), який доклав багато зусиль щодо розвитку

ввіреної йому єпархії, підтримки українського народу, який проживав на території Лемківщини, Надсяння, Західної Бойківщини.

Йосафат (Коциловський) – василіянський ієромонах, праця якого на ниві освіти, зразкового служіння та ревного чернечого життя, була високо оцінена його сучасниками та наступними поколіннями [2]. Весною 1915 року, імператор Австро-Угорщини Франц-Йосиф пропонує кандидатуру всевітлішого отця на перемишльський єпископський престіл, а Папа Римський Бенедикт XV затверджує цю пропозицію. Як владика-номінат, 23 вересня 1917 року в Перемишлі через рукоположення галицького митрополита Кир Андрея (Шептицького), єпископів Станіслава Григорія (Хомишина), Крижевець Діонісія (Наряді), Луцька Йосифа (Боцяна), він отримує архієрейську хіротонію, після якої одразу ж приступає до активної державницької та церковно-адміністративної діяльності [4]. Праця єпископа Перемишльського, Самбірського та Сяноцького була різноманітною і охоплювала різні сфери суспільної діяльності: від роботи в складі Української Національної Ради Західно-Української Народної Республіки до постійних відвідувань парафій на теренах власної єпархії. Зокрема, візитації канонічного порядку архієрей почав проводити в 1918 р. і закінчив їх в 1937 р. Значну увагу владика Йосафат приділяв освіті та ступеню виховання найбільшого благоговіння власного греко-католицького духовенства. Реалізація таких намірів здійснювалася через часті розмови з священниками, проведення днів духовної віднови, впровадження викладання таких богословських дисциплін, як містика та аскетика. Крім цих заходів, реалізовувалося проведення кожного місяця диспутів наукового змісту з пасторального та морального богослов'я. Зрештою, архієрей сприяв тому, щоб його духовенство йшло напрямком поглиблення власного духовного життя. З цією метою він проводив для них соборчики та конференції, висвітлював пастирські листи. Відомо, що таких пастирських листів, творцем яких був Йосафат (Коциловський), було близько ста.

Дбаючи про освіту для вже висвяченого духовенства, архієрей Йосафат піклувався і про осіб, які здобували освіту в Перемишльській духовній семінарії, яку він власноручно заснував в 1921 р. Навчання в ній тривало чотири роки, а в 1931 р. воно було подовжене в кількості п'яти років. Чисельність здобувачів духовної освіти також збільшувалася: в 1938 році в Перемишльській духовній семінарії їх нараховувалося 157. Як наслідок, владика Йосафат загалом за час свого служіння здійснив введення в священничий сан 388 семінаристів світського гатунку і 88 василіянських ченців [3].

Іншим напрямком його діяльності стала опіка над чернецтвом. На території Перемишльської єпархії діяли чоловічі та жіночі чернечі згромадження та Чини. До таких можна віднести оо.Василіян та сестер-монахинь, які жили згідно цих же правил. За старанням владика, василіянський Чин розпочнає активну місійну діяльність на території єпархії. Йосафат Коциловський особисто укладає статут для жіночого згромадження святого Йосифа і отримує його підтвердження в Апостольській Столиці. Як відомо, це згромадження в 1939 році нараховувало майже півсотні монахинь. Увага єпископа була також звернена на діяльність Сестер Служебниць Пречистої Діви Марії, які в міжвоєнний період мали на території єпархії 34 будинки для сиріт.

Напрямок праці з мирянами в контексті парафій було досить продуктивним для єпископа Йосафата (Коциловського), адже на це вказують такі факти, як заснування Апостольств молитви, «Марійських дружин», куди вступали дівчата та жінки. В 1937 р. в Перемишльській єпархії свою діяльність реалізовували Марійські Дружини в 87 парафіях, куди входили 5, 380 учасників [3]. Територія єпархії не була винятком для поширення «Католицької Акції», для якої Його Преосвященство заснував 24 березня 1931 р. окремий інститут на рівні всієї єпархії з однойменною назвою. Для більшої інформативної діяльності всередині єпархії, він засновує вісник під назвою «Перемиські Єпархіальні Відомості» [1].

В умовах поширення на території Лемківщини церковної схизми і формування на її території окремої від Перемишльської єпархії Апостольської Адміністрації, архієрей Йосафат навіть попри таку важку ситуацію, здійснював поїздки до українців-лемків. Йосафат (Коциловський), як архієрей Перемишльський, Самбірський та Сяноцький, здійснив великий вклад в розвиток власної єпархії, чим сприяв збереженню та розвитку в ній активного національного життя українського народу.

#### **Список використаних джерел**

1. Владика Йосафат Коциловський. URL: <https://synod.ugcc.ua/data/vladyka-yosafat-kotsylovskyy-11192/>.
2. Горан Т. Суспільна діяльність Перемиського єпископа Йосафата Коциловського у міжвоєнний період (1919-1939). 2014. С. 116-122.
3. Назарко І.І. Йосафат Коциловський, ЧСВВ: єпископ Перемиський, 1916-1946. Торонто, 1954.
4. Софрон Мудрий. Нарис історії Церкви в Україні. Рим ; Львів : Вид-во ОО.Василіан, 1995. 404 с.

## **ОСОБЛИВОСТІ ВИКОРИСТАННЯ STEM – ТЕХНОЛОГІЙ ПІД ЧАС ФОРМУВАННЯ ПРИРОДНИЧИХ ПОНЯТЬ У ПОЧАТКОВІЙ ШКОЛІ**

Сливчук Яна,  
IV курсу ОР бакалавр,  
Коломийський навчально-науковий інститут.  
Науковий керівник – Слипаник О.В.,  
кандидат біологічних наук, доцент.

Сучасний розвиток навчального процесу пов'язаний з необхідністю трансформації різноманітних форм методів, прийомів, засобів, використання нових технологій та інноваційних підходів на всіх рівнях освіти, що дозволить проводити цей процес відповідно до сучасного світу та вимог. Одним із головних завдань навчально-виховного процесу є пошук і розробка раціональних методів і шляхів активізації розвитку особистості з використанням усіх видів досліджень для формування індивідуального, індивідуального мислення, здатного гідно конкурувати на світовому ринку. Уроки «Я досліджую світ» мають

достатній потенціал для формування та розвитку тих якостей, які необхідні людині для успішної діяльності в сучасному житті.

Метою статті є вивчення запровадження STEM-технології, як однієї із шляхів інноваційного розвитку природничої компетентності, яка охоплює різні освітні галузі природничу, інженерну, технології та програмування, тобто забезпечує комплексну підготовку для сучасних професій.

У сучасному освітньому контексті використання STEM-технологій у формуванні природничих понять набуває великого значення. STEM (Science, Technology, Engineering, Mathematics) є інтегрованим підходом, який поєднує навчання природничих наук, технологій, інженерії та математики. Реалізація цих технологій в навчальному процесі спрямована на розвиток критичного мислення, творчості та практичних навичок учнів[3].

Однією з ключових особливостей використання STEM-технологій є активна залученість учнів до практичних досліджень та проектної діяльності. Учні не лише засвоюють теоретичні знання, але й застосовують їх у реальних ситуаціях, що сприяє глибшому засвоєнню матеріалу та розвитку практичних навичок [2].

Ще однією важливою особливістю є інтеграція STEM-технологій у різні предмети, що дозволяє створювати інтегровані уроки та проекти. Це сприяє узгодженому розвитку різних аспектів пізнання та формування комплексного розуміння природничих явищ. Також слід відзначити інтерактивний та колективний характер STEM-технологій. Учні спільно працюють над проектами, обмінюються ідеями та взаємодіють, що сприяє розвитку комунікативних та соціальних навичок. Важливо враховувати індивідуальні особливості учнів та створювати умови для різноманітних методів оцінювання, спрямованих на визначення рівня розуміння та участі кожного учня у STEM-процесі [1, с. 14].

Під час формування природничих понять важливо використовувати проектну діяльність. Проект у реалізації STEM-освіти виступає як ефективний інструмент для органічного поєднання знань з різних галузей та вирішення реальних проблем. Під час роботи над навчальним проектом, учні інтегрують свої знання і розв'язують завдання, що сприяє практичному застосуванню отриманих навичок. Проектна діяльність генерує нові ідеї і сприяє формуванню життєвих компетенцій, таких як полікультурність, мовленнєва культура, інформаційна та соціальна компетентність [4].

Робота над проектом у початковій школі передбачає особистісно-орієнтоване навчання, де учень активно залучається до конкретної діяльності на основі свого вибору. Метод проектів змінює роль вчителя, перетворюючи його на організатора пізнавальної діяльності. Цей підхід також впливає на психологічний клімат у класі, спонукаючи учителя до переорієнтації роботи на уроці та створення умов для різноманітної самостійної діяльності учнів, а також підкреслює важливість завдань дослідницького, пошукового та творчого характеру. Тому важливість проектної діяльності полягає в тому, що вона дозволяє учням не лише навчатися, але й застосовувати отримані знання в реальних ситуаціях, що сприяє глибшому розумінню та розвитку ключових компетенцій [3].

Таким чином, реалізація STEM-технологій у формуванні природничих понять є багатогранною та перспективною стратегією, спрямованою на глибоке розуміння предметів, практичне їх використання та розвиток ключових компетенцій учнів.

### **Список використаних джерел**

1. Іванюк Т. STEM як освітній ресурс XXI століття. STEM-освіта та шляхи її впровадження в навчально-виховний процес. Тернопіль, 2017. С. 14–18.
2. Коваленко О. STEM-освіта: досвід упровадження в країнах ЄС та США. *Рідна школа*. 2016. № 4. С. 46-49.
3. Поліхун Н. І., Онопченко Г. В., Онопченко О. В. STEM-освіти в умовах інтеграції формальної і неформальної освіти обдарованих учнів : методичні рекомендації. Київ : Інститут обдарованої дитини НАПН України, 2019. 80 с.
4. Miyer T., Holodiuk L., Savosh V., Bondarenko H., Dubovyk S., Romanenko L., Romanenko K. Usage of Information and Communication Technologies in Foreign and Ukrainian Practices in Continuing Pedagogical Education of the Digital Era. *AD ALTA. Journal of Interdisciplinary Research*. 2021. Vol. 11. Issue 2. Special XX. P. 35–39.

## СЕКЦІЯ ТУРИЗМУ

### РОЗВИТОК СІЛЬСЬКОГО ЗЕЛЕНОГО ТУРИЗМУ ЯК ІНСТРУМЕНТ ПІДТРИМКИ СІЛЬСЬКИХ ГРОМАД

Ковташ Василь,  
IV курс ОР бакалавр, факультет туризму  
Науковий керівник – Худик Н.І.,  
асистент кафедри туризмознавства і краєзнавства.

Сільський зелений туризм стає все більш популярним інструментом не тільки для розвитку індустрії туризму в цілому, але й для підтримки розвитку сільських громад зокрема. Він сприяє створенню нових можливостей для економічного, соціального та культурного розвитку сільських регіонів, роблячи їх привабливішими для туристів та інвесторів.

Розглянемо головні сфери життя сільських громад, на які безпосередньо впливає розвиток сільського зеленого туризму.

Перш за все це економічний розвиток сільських територій. Сільський зелений туризм є джерелом додаткового доходу для місцевих громад. Розвиток туристичних послуг, таких як агротуризм, еко-туризм та сільські готелі, стимулює створення нових робочих місць, підвищення рівня життя, збільшення податкових надходжень, розвиток підприємництва та розвиток економіки в регіоні [2].

Завдяки зростанню популярності сільського зеленого туризму розвивається туристична інфраструктура сільських громад: готелі, ресторани, транспортне забезпечення, туристичні маршрути, рекреаційні зони тощо.

Залучення інвестицій до сільських громад. Сільський зелений туризм може привернути інвестиції в розвиток сільських регіонів, створюючи сприятливі умови для інвесторів та підприємців. В свою чергу інвестиції в сільський зелений туризм можуть підвищити туристичний потенціал регіону, роблячи його більш привабливим для відвідувачів. А інвестиції в малі та середні підприємства можуть допомогти місцевим підприємцям реалізувати свої ідеї та проекти, розширюючи їхній бізнес та внесок у економіку громади. Розвиток нових туристичних маршрутів, активних відпочинкових зон та культурних заходів може привернути більше туристів та стимулювати розвиток туристичного бізнесу в сільських районах.

Використання інновацій та осучаснення громад. У сільському зеленому туризмі це означає застосування власниками селянських господарств, новітніх технологій та передових практик у сільському господарстві під час надання туристичних послуг, а також впровадження заходів адміністративно-організаційного характеру для підвищення якості послуг [4].

Сільський зелений туризм сприяє також збереженню природних та культурних ресурсів сільських регіонів. Туристи, відвідуючи сільські райони, отримують можливість пізнавати традиції, звичаї та культурну спадщину місцевих громад, а також насолоджуватися недоторканою природою. Таким чином, сільський зелений туризм допомагає і зберегти та популяризувати традиції, звичаї

та ремесла сільських громад, роблячи їх доступними для туристів. Також він сприяє збереженню природних ресурсів та екосистем, підтримуючи екологічно стійке використання землі, водних ресурсів та інших природних багатств, заохочуючи еко-ініціативи та проекти зі збереження навколишнього середовища, що стає все більш популярним серед туристів.

Соціальна взаємодія та співпраця. Сільський зелений туризм відкриває нові можливості для соціальної взаємодії та співпраці між місцевими жителями, туристами та іншими зацікавленими сторонами. Це сприяє розвитку громадського життя, партнерства та взаємодопомоги, зміцнюючи соціальну та культурну сферу життя сільських громад.

Сільський зелений туризм відіграє важливу роль у розвитку міжнародного співробітництва сільських громад, сприяючи обміну досвідом, культурному взаєморозумінню та партнерству між різними країнами, регіонами та громадами. Розвиток сільського зеленого туризму створює сприятливі умови для укладення міжнародних партнерств та співпраці між громадами, організаціями та підприємствами з різних країн. Ці партнерства можуть бути спрямовані на спільний розвиток туристичних маршрутів, проєктів зі збереження природи, культурних обмінів та інших ініціатив, які сприяють розвитку сільського туризму та підтримці місцевих громад. Спільні міжнародні маркетингові кампанії, участь в міжнародних туристичних виставках та форумах можуть допомогти підвищити обізнаність про регіон, країну та інтерес до сільського зеленого туризму, сприяючи його розвитку на міжнародному рівні [5].

Підвищення самооцінки місцевих громад. Позитивний досвід спілкування з туристами, а також відгуки про сільське життя можуть стимулювати громадян до саморозвитку, самоорганізації та активної участі в житті своєї спільноти. Сільський зелений туризм допомагає місцевим громадам відкрити цінність своєї культури, традицій та історії для туристів. Відвідувачі, які високо оцінюють ці цінності, підвищують гордість мешканців за свою культурну спадщину та ідентичність.

Отже, сільський зелений туризм виступає не просто як вид туристичної діяльності, але як комплексний підхід до розвитку сільських регіонів, який сприяє економічному зростанню, збереженню природи, підтримці культурної спадщини та соціальній інтеграції. Це робить сільські райони привабливими для життя, інвестицій та туризму, сприяючи їхньому сталому та гармонійному розвитку. Позитивний вплив туризму на місцеві громади може бути ключовим для сталого розвитку сільських регіонів, їхнього економічного зростання та соціокультурної інтеграції.

### Список використаних джерел

1. Гоблик В. В., Щербан Т. Д. Регулювання діяльності у сфері сільського зеленого туризму: досвід Європи. *Економіка і суспільство*. 2016. № 3. С. 27–29. URL: [https://economyandsociety.in.ua/journals/3\\_ukr/6.pdf](https://economyandsociety.in.ua/journals/3_ukr/6.pdf).
2. Горішевський П., Васильєв В., Зінько Ю. Сільський зелений туризм: організація надання послуг гостинності. Івано-Франківськ, 2003. 148 с. URL: [https://tourlib.net/books\\_green/gorishevsky.htm](https://tourlib.net/books_green/gorishevsky.htm).



3. Дзудзяк О. А. Порівняльна характеристика розвитку сільського зеленого туризму (агротуристички) в західних регіонах України та прикордонних регіонах Польщі. URL: [https://tourlib.net/statti\\_ukr/dudziak.htm](https://tourlib.net/statti_ukr/dudziak.htm).

4. Покальчук М. Ю. До питання про забезпечення інноваційного розвитку сільського зеленого туризму в Україні. *Актуальні правові проблеми інноваційного розвитку агросфери: збірник матеріалів наук.-практ. конф.*, м. Харків, 20 лист. 2020 р. Харків, 2020. С. 224-227. URL: <http://surl.li/sxynu>.

5. Чеглей В. М. Світовий досвід розвитку сільського зеленого туризму. *Науковий вісник Ужгородського університету*. 2011. Спецвипуск 33. С. 203–207. URL: <http://surl.li/tkat>.

## **ІННОВАЦІЙНЕ ОБЛАДНАННЯ У ТЕХНОЛОГІЯХ РЕСТОРАННОЇ ПРОДУКЦІЇ: АКТУАЛЬНІСТЬ, ЕФЕКТИВНІСТЬ ТА ПЕРСПЕКТИВИ ВИКОРИСТАННЯ**

Кукурудз Романа,  
1 курсу ОР магістр, факультет туризму  
Науковий керівник – Загнибіда Р.П.,  
кандидат педагогічних наук, доцент.

Сучасна гастрономічна сфера піддається значній конкуренції, що зобов'язує ресторани постійно шукати способи виділитися серед інших. Підприємства змушені постійно підвищувати якість та інноваційність своїх страв, щоб відповідати вимогам сучасних споживачів, які все більше орієнтуються на здорове харчування та якість інгредієнтів. Завдяки сучасному обладнанню ресторани можуть ефективніше готувати страви, експериментувати зі смаками та забезпечувати здорові альтернативи. Розвиток нових кулінарних концепцій потребує використання інноваційних технологій, які дозволяють створювати унікальні смакові враження. Інноваційне обладнання допомагає знижувати витрати на сировину та підвищувати ефективність процесу готування, що є важливим чинником для підвищення конкурентоспроможності ресторанного бізнесу. Гастрономічна галузь постійно розвивається завдяки інноваціям у кухонному обладнанні, яке застосовують у технологіях приготування страв, що допомагає передбачати майбутні тенденції та забезпечувати конкурентні переваги ресторанам та гастрономічним підприємствам.

Поняття інновацій у контексті ресторанної галузі містить у собі впровадження нових ідей, технологій та підходів у всі сфери діяльності підприємства [3]. Інновації можуть стосуватися як менеджменту та маркетингу, так і технічних аспектів, зокрема обладнання для приготування їжі. Роль інновацій у технологіях приготування ресторанної продукції полягає в забезпеченні конкурентоспроможності, привертанні клієнтів, оптимізації робочих процесів та забезпеченні високої якості обслуговування.

Впровадження інноваційного обладнання в ресторанній галузі пов'язане з рядом аспектів, які потрібно враховувати. По-перше, це технічні особливості самого обладнання, такі як його функціональність, надійність та сумісність з

наявними системами. Крім того, важливо враховувати вимоги до безпеки та санітарії, оскільки обладнання, що використовується в харчовій промисловості, повинно відповідати високим стандартам гігієни.

Критерії вибору інноваційного обладнання для оптимізації процесів приготування страв у ресторанній галузі включають аналіз потреб закладу, оцінку технічних можливостей обладнання, оцінку витрат на впровадження та експлуатацію, а також оцінку впливу на якість та швидкість обслуговування [4]. Важливо також враховувати можливість масштабування та адаптації обладнання до змінних потреб ресторану. Обраний інноваційний інструментарій повинен відповідати конкретним потребам закладу та сприяти досягненню його стратегічних цілей.

У цілому, інноваційне обладнання в ресторанній сфері відіграє важливу роль у підвищенні ефективності бізнесу, покращенні якості продукції та забезпеченні задоволення потреб клієнтів. Правильно підібране та впроваджене обладнання може стати ключовим чинником успіху ресторанного закладу в умовах постійної конкуренції на ринку харчової індустрії.

Класифікація інноваційного обладнання у ресторанній галузі може проводитись за різними критеріями, такими як тип закладу, тип приготування страв, технологічні особливості обладнання та інші. Зокрема, обладнання може бути адаптоване для різних типів ресторанів, адже кожен тип ресторану вимагає свого рівня автоматизації та специфічного обладнання для оптимізації його роботи.

Додатково, інноваційне обладнання може бути класифіковане залежно від типів страв, які готуються в закладі. Наприклад, для ресторанів вищого класу, може бути використане вакуумне маринування, яке використовують для швидшого та більш ефективного проникнення смакових речовин у продукти. Так само, для закладів, які пропонують етнічну кухню, інноваційне обладнання може включати рисоварки спеціального призначення або електричні тандири котрі дозволяють рівномірно та ефективно приготувати м'ясо, забезпечуючи йому характерний смак та аромат.

Одним із напрямків інноваційного обладнання є використання його у молекулярній кухні. Цей підхід до готування базується на використанні сучасних технологій та хімічних реакцій для створення нових текстур, смаків та форм страв. Для молекулярної кухні важливою є наявність спеціалізованого обладнання, такого як центрифуга, посудина Дьюара та інше, що дозволяє шеф-кухарям експериментувати з інгредієнтами та створювати неповторні страви [1].

Іншим важливим аспектом інноваційного обладнання є його вплив на стійкість продуктів та розширення термінів їх зберігання. У ресторанній галузі дуже важливо забезпечити якісне зберігання продуктів, щоб уникнути втрати якості та забезпечити безпеку для клієнтів. Інноваційне обладнання, таке як фризери, MAP упакування та інші, дозволяють значно продовжити термін зберігання продуктів, зберігаючи при цьому їхні корисні властивості та смакові якості.

У підсумку, інноваційне обладнання в ресторанній галузі відіграє важливу роль у підвищенні якості обслуговування, оптимізації робочих процесів та

забезпеченні конкурентоспроможності підприємства. Розуміння різновидів інноваційного обладнання та його потенціалу допомагає рестораторам ефективно впроваджувати нові технології та підтримувати високий рівень сервісу для задоволення потреб сучасних клієнтів [2].

Сучасні технології дозволяють шеф-кухарям ефективніше контролювати температуру, час приготування та інші параметри, що впливають на смак і текстуру страв. Наприклад, використання точних термостатів у пічках або вакууматорів дозволяє досягти ідеального результату при готуванні м'яса або риби. Крім того, сучасне обладнання дозволяє застосовувати нові техніки готування, такі як молекулярна кухня, що відкриває нові можливості для кулінарних експериментів та створення неповторних смакових комбінацій.

До того ж інноваційне обладнання у технологіях приготування ресторанних страв широко використовується у всьому світі. Ресторани з різних куточків планети використовують сучасні технології для покращення якості продукції та вдосконалення обслуговування клієнтів. Наприклад, в Японії інноваційне обладнання використовується для приготування традиційних страв, таких як суші та сашімі, з максимальною точністю та швидкістю. У Європі ресторани звертають увагу на збереження традиційних рецептів, але використовують інноваційні методи та обладнання для їхнього вдосконалення та адаптації до сучасних вимог.

Щодо майбутнього використання інновацій у технологіях ресторанної продукції, можна очікувати подальшого зростання зацікавленості у використанні сучасного обладнання та технологій. Розвиток штучного інтелекту, інтернету речей та інших передових технологій відкриває нові можливості для автоматизації робочих процесів у ресторанній галузі. Наприклад, впровадження систем автоматичного контролю та моніторингу може значно спростити управління закладом, знизити витрати на робочу силу та запобігти недолікам у роботі. Крім того, розвиток 3D-друку та біотехнологій може відкрити нові можливості для створення штучних інгредієнтів та альтернативних продуктів, що революціонізує гастрономічну індустрію.

Отже, усе це свідчить про те, що інноваційне обладнання має значний потенціал для подальшого розвитку та використання у ресторанній галузі. Підприємства, які активно впроваджують передові технології та обладнання, можуть очікувати підвищення якості продукції, збільшення ефективності роботи та збільшення конкурентоспроможності на ринку. Тим самим, використання інноваційного обладнання у технологіях приготування ресторанних страв є важливим фактором успіху та розвитку гастрономічного бізнесу у сучасному світі.

### **Список використаних джерел**

1. Кухонне обладнання та сучасні нанотехнології. URL: <https://molekulyarna-kukhnya.webnode.com.ua/nanotekhnologiji-dlya-prigotuvannya/> (дата звернення 26.02.2024 р.).

2. Прилепа Н. В., Соколюк Г. О. Інноваційні технології у сфері ресторанного бізнесу. *Вісник Хмельницького національного університету*. 2014. №4.

Т. 2. С. 162-164. URL: [https://tourlib.net/statti\\_ukr/prylepa.htm](https://tourlib.net/statti_ukr/prylepa.htm) (дата звернення 26.02.2024 р.).

3. П'ятницька, Г. Т., П'ятницька, Н. О. Інноваційні ресторанны технології: основи теорії : навч. посіб. Київ : Кондор, 2013. 250 с.

4. Соколенко А. С., Писаревський М. І., Свідло К. В. Інноваційні ресторанны технології : конспект лекцій. Харків : ХНУМГ ім. О. М. Бекетова, 2022. 151 с.

## **ПРИРОДНІ ЛІКУВАЛЬНІ РЕСУРСИ: АБЕТКА КОРИСТУВАЧА**

Лесів Роман,  
І курс ОР магістр, факультет туризму.  
Науковий керівник – Клапчук В.М.,  
доктор історичних наук, професор.

Природні лікувальні ресурси відіграють важливу роль у медичній практиці, використовуючись як безпечна немедикаментозна терапія. Зростання потреби в використанні природних ресурсів для зміцнення здоров'я населення вимагає більш широкого медико-географічного вивчення для їх раціонального використання. Вони є важливою складовою курортно-рекреаційної сфери.

Регулювання вивчення, використання та охорони природних лікувальних ресурсів в Україні відбувається через нормативно-правові акти (Кодекси України: «Про надра», Водний, Лісовий та Земельний; постанови КМУ, накази МОЗ України тощо), які визначають процедури та методики оцінки й використання природних лікувальних ресурсів.

Ст. 6 Закону України «Про курорти» та Наказ МОЗ України від 02.06.2003 р. № 243 визначають природні лікувальні ресурси (ПЛР) як мінеральні та термальні води, лікувальні грязі, озокерит, ропу лиманів та озер, морську воду, а також природні об'єкти і комплекси з корисним кліматом для лікування, реабілітації та профілактики захворювань. Характеристики ПЛР включають природне походження, застосування у незміненому стані, переважно на курортах, і можливість бути фактором, що формує курорт. ПЛР поділяються на дві групи: перша – це продукти геологічних процесів, які можуть бути використані після геологічних досліджень. До другої групи відносяться природні об'єкти зі сприятливим кліматом, які мають корисний вплив на лікування, реабілітацію та профілактику.

Згідно з Наказом МОЗ України від 02.06.2003 р. № 243, медико-біологічна оцінка природних лікувальних ресурсів (ПЛР) проходить у два етапи: доклінічні дослідження, що включають геолого-гідрогеологічні, фізико-хімічні, мікробіологічні, а також експериментальні дослідження ПЛР для визначення їхньої перспективності; клінічні випробування: включають у себе етапи польових і лабораторних досліджень, де проводиться оцінка ефективності та безпеки використання ПЛР у медичній практиці. На початковому етапі доклінічних досліджень проводиться комплекс геологічних, гідрогеологічних та гідрологічних

досліджень. Ці дослідження спрямовані на вивчення умов формування ПЛР, їх фізичних і хімічних властивостей, взаємодії з гірськими породами, атмосферними та поверхневими водами, а також на розуміння закономірностей явищ і процесів у них. Мета досліджень – оцінка можливості практичного використання цих ресурсів.

Документи для ПЛР поділяються на три групи: медико-біологічна оцінка, геологічне вивчення, моніторинг якості.

Етапи медико-біологічної оцінки:

1. Прогнозна оцінка. Заявник подає заявку та пакет документів до ДУ «Укр. НДІ МР та К МОЗ України». Дослідження включають: оцінку відповідності ПЛР НД, безпечності та біологічної активності. За результатами оформлюється звіт з прогнозованої оцінки.

2. Медико-біологічна оцінка. Заявник подає заявку на проведення подальших робіт. Проводяться: фізико-хімічні дослідження (моніторинг якості та стабільності складу), експериментальні дослідження (визначення лікувальної направленості ПЛР) – для ПЛР з біологічною активністю. Для ПЛР без біологічної активності оформлюється медичний (бальнеологічний) висновок. Для ПЛР з біологічною активністю розробляється заключення та звіт.

3. Клінічні випробування. Заявник подає заявку на проведення клінічних випробувань. Обирається клінічна база та проводяться дослідження. Результатом є звіт, інструкція щодо практичного використання ПЛР та медичний (бальнеологічний) висновок.

II. Етап. Моніторинг якості ПЛР. Заявник подає заявку до ДУ «Укр. НДІ МР та К МОЗ України». Зразки ПЛР направляються до Українського державного центру стандартизації для випробувань. Проводяться фізико-хімічні та мікробіологічні випробування. Протокол випробувань використовується для оцінки відповідності ПЛР нормативним документам. Відомості про моніторинг вносяться до Державного кадастру ПЛР.

III. Етап. Розробка кондицій ПЛР. Кондиції розробляє ДУ «Укр. НДІ МР та К МОЗ України». Довідка про кондиції ПЛР є частиною пакету документів для затвердження запасів ПЛР. Заявник подає заявку та документи до ДУ «Укр. НДІ МР та К МОЗ України». Проводяться польові гідрогеологічні дослідження, відбір зразків, фізико-хімічні дослідження. У Довідці про кондиції ПЛР зазначаються показники якості та напрямок практичного використання.

**Висновок.** ПЛР мають значний потенціал для оздоровлення та лікування людей, тому інформація про їх практичне використання є актуальною для тих, хто зацікавлений у використанні природних лікувальних ресурсів.

### Список використаних джерел

1. Закон України «Про природно-заповідний фонд України» : Закон України від 16 червня 1992 р., № 2456-ХІІ *Відомості Верховної Ради України*. 1992. № 34. Ст. 502.

2. Закон України «Про технічні регламенти та оцінку відповідності». URL: <https://zakon.rada.gov.ua/go/124-19> (дата звернення: 31.03.2024).

3. Наказ МОЗ України від 23.09.2009 р. № 687. URL: [https://ips.ligazakon.net/document/view/re17026?ed=2021\\_11\\_25&an=1785](https://ips.ligazakon.net/document/view/re17026?ed=2021_11_25&an=1785) (дата звернення: 01.04.2024).

4. СТП 2012125-220.002.12 Порядок здійснення гідрогеологічних досліджень при медико-біологічній оцінці мінеральних вод / Горбач Л. П., Захарченко Є. А., Новодран О. В., Погребний А. Л. Одеса, 2013. 16 с.

5. Наказ від 02.06.2003 р. № 243 про затвердження Порядку здійснення медико-біологічної оцінки якості та цінності природних лікувальних ресурсів, визначення методів їх використання. *Збірник нормативно-директивних документів з охорони здоров'я*. 2003. № 9. С. 72–91.

## **ТІМБІЛДІНГ ЯК МЕТОД ЕФЕКТИВНОГО УПРАВЛІННЯ ПЕРСОНАЛОМ НА ТУРИСТИЧНОМУ ПІДПРИЄМСТВІ**

Царевич Марта,  
IV курс, факультет туризму.  
Науковий керівник – Орлова В.В.,  
кандидат економічних наук, доцент.

У сучасних умовах діяльності підприємства, достатньо вагомого значення набувають питання роботи у команді, так як, кінцевий результат будь-якої діяльності підприємства визначаються не старанням окремих працівників, а роботою всього колективу.

Різноманітність завдань та ступінь їх важливості, які у наш час постають перед підприємствами, спричиняють потребу у тому, щоб здійснювалося об'єднання персоналу, забезпечувалась їх згуртованість та взаємодопомога при вирішенні різноманітних професійних ситуацій. На сьогоднішній день, можна вважати однією із найважливіших особистих якостей фахівця – це його здатність, бажання, вміння, професіоналізм працювати у команді.

Спільна робота в команді вважається достатньо складним процесом. Він потребує постійної підтримки та координування дій на усіх стадіях розвитку колективу. Саме тимбілдинг вважається комплексним заходом, котрий спрямований на те, щоб підвищити командний дух у колективі та здібності персоналу, а також на покращити взаємодію усередині команди.

Мета даного дослідження полягає в обґрунтуванні та розгляді теоретичних, методичних, організаційно-економічних проблем ефективного формування та розвитку команди на основі сучасних методів та технологій тимбілдингу, як одного із методів управління персоналом на туристичному підприємстві.

Останнім часом процес командоутворення набуває широкого застосування. Основою командоутворення є виконання двох завдань: сформуванню самої команди; сформуванню командного її духу та сприятливої атмосфери.

Ідею командних методів роботи запозичено із спортивного світу. Активно ця ідея стала запроваджуватися у практику роботи менеджменту у 60 – 70 роки ХХ століття. На даний час – тимбілдинг представляється як одна із найперспек-

тивніших моделей у менеджменті, що здатні забезпечити повноцінну діяльність підприємства.

Тімбілдинг (від англ. «team building») в буквальному сенсі означає «побудова команди». При командному «будівництві» усі дії спрямовуються на необхідність створити групи рівноправних фахівців різної спеціалізації. Усі вони спільно несуть відповідальність за результати своєї діяльності. Також тимбілдинг, у більш вузькому сенсі, можна розглядати як активний корпоративний відпочинок, що направлений на згуртування колективу.

Тімбілдинг – є найважливішим інструментом внутрішньої комунікації персоналу. Саме його, можна вважати, як своєрідний місточок між буденною професійною комунікацією та налагодженими, більш теплими та дружними відносинами у колективі.

Основними компонентами тимбілдингу є: мотиваційно-ціннісний потенціал, володіння знаннями та мати навички із корпоративної культури, вміння вирішувати нестандартні ситуації взаємодії, толерантність

Тімбілдинг не є одноразова акція. Це постійна і цілеспрямована робота. А тому, помилковою є думка, що ефективність результатів роботи повинна збільшитись у декілька разів зразу ж після проведення перших заходів. Робота у команді вимагає від його членів довіри та взаєморозуміння, а для цього, звичайно, потрібен час.

Тімбілдинг – є не просто класифікувати. Однак, умовно ці заходи можна поділити на такі, що проводяться в самій компанії та за її межами. Вони можуть бути: екстремальні, інтелектуальні, творчі.

Тімбілдинг-тренінги спрямовуються на те, щоб: створити атмосферу неформального спілкування; безпосередньо побудувати команду; виробити командний дух та вміння працювати у команді; виявити лідерів; згуртувати команду; сприяти психологічному розвантаженню.

Коректування у колективі міжособистісних стосунків, шляхом використання методів тимбілдингу, на сьогодні є один із найважливіших аспектів у менеджменті персоналу. Застосування систематично методів тимбілдингу на кожному із етапів процесу формування та розвитку колективу, призведе до згуртування команди, сприятиме виявленню потенційних лідерів, сприятиме формуванню та просуванню корпоративного іміджу, встановленню корпоративних цінностей і стандартів та сприятиме у вирішенні проблеми неефективності спільної праці колективу, яка може бути зумовлена невідповідністю у економічних типах працівників, та їх різноманітністю професійних та моральних якостей [2].

Необхідність використання тимбілдингу у процесі управління персоналом, перш за все, обумовлюється, необхідністю навчити співробітників працювати узгоджено, злиттям чи скороченням персоналу, необхідністю налагодити комунікації, необхідністю вирішувати конфліктні ситуації, необхідністю встановити доброзичливі взаємовідносини у колективі, адаптацією нових працівників.

Тімбілдинг – це сучасна технологія формування команди при допомозі використання нестандартних форм впливу та при вихованні командного духу. Безперечно, повинна бути завжди взаємодія. Щоб досягнути поставлених цілей,

повинна бути при побудові команди, достатня взаємодія серед членів команди. Анонсовані заходи будуватися мають таким чином, щоб сприяли активізації усіх учасників, заставляючи їх працювати разом при вирішенні завдання. А результат такої взаємодії – це поява нових комунікаційних зв'язків між її членами.

### **Список використаних джерел**

1. Гращенко І. С., Хмурова В. В. Тімбілдинг як сучасний метод командного менеджменту організацій сфери послуг. *Вісник Хмельницького національного університету. Економічні науки*. 2013. № 3. Т. 3. С. 160–166.

2. Писаревська Г. І. Тімбілдинг як основа ефективного розвитку управління персоналом підприємства. *Сучасні проблеми управління підприємствами: теорія та практика* : матеріали міжнар. науково-практ. конф., 18-19 бер. 2019 р. : тези допов. Харків : ФОП Панов А. М., 2019. С. 206–208.

3. Психологія тимбілдингу : навчальний посібник / за заг. ред. Романовського О.Г., Калашникової С.В. Харків : «Друкарня Мадрид», 2017. 92 с.



# СЕКЦІЯ ФАКУЛЬТЕТУ УПРАВЛІННЯ

## СТРАТЕГІЧНЕ ПЛАНУВАННЯ СОЦІАЛЬНО-ЕКОНОМІЧНОГО РОЗВИТКУ РЕГІОНУ

Джуряк Богдан,  
I курс, ОР магістр, факультет управління.  
Науковий керівник – Боришкевич І.І.,  
кандидат економічних наук.

Стратегічне планування соціально-економічного розвитку регіону є невід'ємним елементом успішного управління, оскільки воно дозволяє визначити пріоритети, напрямки та методи забезпечення сталого розвитку. Планування дозволяє територіальним громадам адаптуватися до змін у економічному, соціальному та екологічному середовищі, мінімізувати ризики та максимізувати можливості. Цей процес допомагає збалансувати інтереси різних груп населення та галузей економіки, сприяє впровадженню інновацій та підвищенню конкурентоспроможності регіону як на внутрішньому, так і на міжнародному ринку.

Безстрокове планування соціально-економічного розвитку регіону дозволяє уникнути хаосу та непередбачуваності, забезпечуючи стабільність та довгострокову стратегію. Воно також відображає взаємозв'язок між різними секторами економіки та соціальної сфери, сприяючи інтегрованому підходу до розвитку. Крім того, стратегічне планування стимулює участь громадськості та підтримує відкритий діалог між урядом, бізнесом та громадянами, що сприяє побудові сильного та стійкого регіону.

Стратегічне планування визначає головні напрямки діяльності не лише на рівні конкретної території, а й на рівні цілого регіону, встановлюючи основні завдання для управління. Його суть полягає в ідентифікації ключових аспектів серед усієї сукупності змін, які є бажаними для територіальної громади чи регіону у майбутньому [1, с. 16].

На думку М. В. Кармінської-Белобрової, «сутність стратегічного планування соціально-економічним розвитком регіону можна визначити в досягненні державних цілей на довгострокову перспективу та більш повно розкривається це поняття за допомогою основних методів стратегічного менеджменту» [2, с. 138].

Стратегічне планування, як ключовий інструмент для забезпечення сталого розвитку регіонів та важлива складова програмно-цільового методу бюджетування, не лише допомагає визначити головні пріоритети на майбутнє, але й прогнозувати можливі наслідки від ухвалення відповідних рішень та своєчасно реагувати на зміни у зовнішній та внутрішній політиці. Для ефективного стратегічного планування важливим є глибокий аналіз і оцінка реальної економічної ситуації відповідних територій, що визначають перспективи регіонального розвитку. У даному контексті можна виокремити такі основні етапи стратегічного планування:

1) проведення SWOT-аналізу (оцінка внутрішніх сильних та слабких сторін, зовнішніх можливостей та загроз);

- 2) окреслення стратегічного бачення щодо розвитку регіону та його місії;
- 3) формулювання стратегічних та оперативних цілей;
- 4) розробка ключових показників ефективності для оцінки очікуваних результатів;
- 5) створення конкретного стратегічного плану;
- 6) впровадження та моніторинг реалізації стратегічного плану [3, с. 841].

Як зазначає Г. В. Кіш, рівень розвитку регіону визначається низкою факторів, як зовнішніх, так і внутрішніх. До найважливіших зовнішніх факторів можна віднести наступні: політично-правові, соціально-економічні, технологічні, природні, історично сформовані системи розміщення продуктивних сил та ін. Серед важливих внутрішніх факторів можна виокремити такі: міжнародну економічну діяльність, економічний потенціал регіонального розвитку, рівень розвитку різних рівнів суспільства, соціальні умови існування суспільства, технологічний розвиток, інвестиційний та інноваційний розвиток, трудовий потенціал регіону, природно-ресурсний потенціал, туристичний потенціал тощо [4, с. 113]. Ключовими стратегічними пріоритетами для регіонів з-поміж інших є орієнтація розвитку регіону на зменшення залежності від дотацій та стимулювання саморозвитку шляхом активізації внутрішніх можливостей. Розвиток регіону, що є стратегічною метою державної регіональної політики, визначається не лише економічним зростанням, а також значним впливом державної бюджетної політики.

Таким чином, стратегічне планування соціально-економічного розвитку регіону є комплексним процесом, що визначає основні цілі, пріоритети та напрямки розвитку на довгострокову перспективу. Його метою є не лише створення стратегічного бачення для досягнення сталості та збалансованості в економічній та соціальній сферах, але й впровадження конкретних заходів та програм, спрямованих на покращення життя мешканців регіону. Цей процес включає аналіз сильних та слабких сторін, можливостей та загроз, формулювання стратегічних цілей та завдань, розробку інструментів вимірювання успішності, а також механізми моніторингу та оцінки результатів для постійної адаптації до змін у соціально-економічному середовищі.

### Список використаних джерел

1. Попадинець Н. М. Роль стратегічного планування в економічному розвитку регіону. *Соціально-економічні проблеми сучасного періоду України*. 2017. Вип. 6. С. 16-19.
2. Кармінська-Белоброва М. В. Метод стратегічного планування соціально-економічного розвитку регіону (на прикладі Харківської області). *Економіка і суспільство*. 2017. Вип. 8. С. 137-141.
3. Савчук С. В. Особливості стратегічного планування в умовах бюджетної децентралізації. *Економіка та суспільство*. 2016. Вип. 7. С. 838-843.
4. Кіш Г. В. Чинники регіонального розвитку та їх стратегічне управління. *Держава та регіони*. 2022. № 1 (124). С. 112-115.

## МЕХАНІЗМИ ПУБЛІЧНОГО УПРАВЛІННЯ ЩОДО НАЦІОНАЛЬНО-ПАТРІОТИЧНОГО ВИХОВАННЯ МОЛОДІ В УКРАЇНІ

Яблінчук Марія,  
I курс ОР магістр, факультет управління.  
Науковий кривник – Жук О.І.,  
кандидат економічних наук, доцент.

Національно-патріотичне виховання молоді є важливим аспектом формування демократичного суспільства та зміцнення національної ідентичності. На сьогоднішній день, коли Україна та українці, впевнено стоять на захисті свого минулого, теперішнього та майбутнього, відбиваючи повномасштабне вторгнення та агресію з боку росії, а також постійних змін, питання формування національної свідомості та патріотизму стає актуальнішим, ніж будь-коли раніше.

Опираючись на посилення сучасних небезпек та викликів, національно-патріотичне виховання є надзвичайно важливим фактором безпеки оскільки спрямоване на формування національної ідентичності молоді, її готовності захищати свою країну. Однак, для досягнення цієї мети, необхідно вивчати та аналізувати механізми публічного управління, які визначають напрями та ефективність державної політики в даному напрямку.

Обрана тема є важливою для розуміння динаміки та можливостей публічного управління в умовах сучасної держави та сприяє подальшому вдосконаленню механізмів впливу національно-патріотичного виховання на формування громадянського суспільства та національної ідентичності молоді. Патріотизм походить від грецького слова «patriotes», яке перекладається, як «співвітчизник», «земляк». Патріотизм – це любов та відданість своїй Батьківщині, прагнення своїми діями служити її інтересам, готовність йти на жертви в ім'я інтересів свого народу. Патріотизм виявляється в почутті гордості за матеріальні та духовні надбання свого народу, прагненні зберегти самобутність своєї культури, мови, традицій предків [1, с. 295-296].

Досліджуючи наукові праці на тему «Механізми публічного управління щодо національно-патріотичного виховання молоді в Україні». Доцільно відзначити думку В. Марковець, що «організаційний механізм реалізації державно-патріотичної ідеології – це сукупність проведених заходів із залученням матеріально-технічних і духовних засобів, які відбувалися у відповідних формах, задля максимальної реалізації загальних та специфічних завдань з формування і розвитку громадянина-патріота» [2, с. 118].

Відповідно з Указом Президента України від 18 травня 2019 р. «Про Стратегію національно-патріотичного виховання» «національно-патріотичне виховання включає в себе соціальні, цільові, функціональні, організаційні та інші аспекти, охоплює своїм впливом усі сторони життя: соціальну-економічну, політичну, духовну, правову, педагогічну, спирається на освіту, культуру, науку, історію» [3].

Публічні органи та установи розробляють та реалізують освітні програми, спрямовані на включення патріотичних тем у навчальний процес. Навчальні

матеріали, методичні посібники та курси сприяють формуванню національного само сприйняття та розуміння історії та культури. Також важливим механізмом в управлінні національно-патріотичним вихованням є ефективне використання медійних ресурсів. Державні та громадські медіа відіграють ключову роль у поширенні патріотичних ідей та вихованні громадянського активізму серед молоді. Регулярний моніторинг та оцінка ефективності залучених механізмів посідають важливе місце у визначенні успіху стратегій та програм, а також у корекції можливих недоліків у системі національно-патріотичного виховання.

Національно-патріотичне виховання є не лише ключовим елементом громадянської освіти, але й невід'ємною складовою формування національної ідентичності та громадянського самовизначення. Процес створення та зміцнення патріотичних почуттів українського народу залишається найважливішим завданням як для освітньої системи, що відповідає за передачу цінностей та знань, так і для держави в цілому. Відповідно до цього, розвиток національно-патріотичного виховання передбачає не лише включення відповідних патріотичних тем у навчальні програми, але й активну підтримку та сприяння соціальним ініціативам, спрямованим на підвищення національної свідомості та громадянської активності.

Отже, національно-патріотичне виховання стає не просто окремою ініціативою, але ключовим напрямом діяльності органів державної влади, місцевого самоврядування, громадських та освітніх установ. Це виявляється в систематичній та цілеспрямованій роботі з формування глибокої національно-патріотичної свідомості, почуття гордості за власну державу та активного громадянського ставлення до її розвитку.

### **Список використаних джерел**

1. Тофтул М. Г. Сучасний словник з етики: словник. Житомир : Вид-во ЖДУ ім. І. Франка, 2014. 416 с.
2. Марковець В. М. Виховання патріотичної особистості в умовах становлення незалежної держави: державно-управлінський аспект. *Ефективність державного управління*. 2015. С. 116-122.
3. Указ Президента України від 18.05.2019 р. № 286/2019: «Стратегія національно-патріотичного виховання». URL: <https://zakon.rada.gov.ua/laws/show/286/2019#Text>.

## СЕКЦІЯ ФІЛОЛОГІЧНИХ НАУК

### СИНТЕЗ ЛІРИЧНОГО Й ЕПІЧНОГО РОДІВ ЛІТЕРАТУРИ В МАЛІЙ ПРОЗІ ВАСИЛЯ СИМОНЕНКА

Бойко Оксана,  
I курс ОР магістр, факультет філології.  
Науковий керівник – Голод Р.Б.,  
доктор філологічних наук, професор.

Постать Василя Симоненка передусім асоціюється з поезією та її інтелектуально-художнім проривом на початку 60-х років. Мала проза письменника, що увійшла до невеликої збірки «Вино з троянд», залишалася на периферії літературознавчих досліджень. Літературознавці Н. Герасименко, Г. Гримич, М. Ільницький, С. Колісник, аналізуючи прозову спадщину митця, зосереджували свою увагу на дослідженні поетики та ідейно-тематичного наповнення текстів. Однак питання про жанрово-стильову природу епосу письменника та розвиток ліричної домінанти його ідіостилю в прозових творах аналізоване меншою мірою, що й зумовлює актуальність нашої наукової розвідки.

У цьому дослідженні ставимо собі за мету проаналізувати специфіку синтезу лірики та прози в малих епічних творах Василя Симоненка, виявити основні засоби та прийоми, за допомогою яких митець створює довершені тексти в жанрово-стильовій площині.

Можемо припустити, що звернення Симоненка до прози було не випадковим, адже, довго експериментуючи зі способом організації художнього мовлення, молодий митець намагався розширити власні творчі перспективи – поєднавши вже апробовані ліричну образність, журналістське бачення фактажу й розуміння правди життя з епічною оповідністю, за якою, мабуть, якраз-таки бачив майбутнє і в якій відчував культурну потребу українського соціуму.

Варто відзначити майстерність письменника у створенні образів-картин, ситуацій, зовнішнього та внутрішнього ліричного, а згодом – психологічного портрета: ними автор, вигранюючи свій хист оповідача, часто розпочинає твори, будує інтригу через акцентування деталі, чим зосереджує увагу реципієнта, а далі береться його дивувати, зацікавлювати, переконувати, розчулювати. Свіжості епосу надають народна філософія, сатира, афористичність, часто відкритий фінал, а ще – густа метафоричність оповіді.

«У прозовій творчості В. Симоненка незмірно зростає вага поетично-образного, міфологічного мислення, – слушно міркує щодо цього А. Печарський. – Адже добрі новели ті, що залишають художній простір для домислів і «творінь» реципієнта... Таким чином, художній ефект досягається несподіваними асоціаціями та оригінальною метафорикою, що несуть естетично-сміслову навантаженість» [3, с. 26]. Дослідник невідповідно згадує в цьому контексті твір-мініатюру «Весілля Опанаса Крокви». Ця новела має баладно-романтичний характер і за лаконічністю, сконденсованістю нагадує новелістичні шедев-

ри Гр.Тютюнника. «Оспівування вічності в коханні надає право назвати твір легендою в новелі» [2, с. 64], – вважає Т. Бандура.

Психологічний пуант новели – в її фіналі, коли відавторський наратор повідомляє про те, що дід Опанас і баба Орися ніколи не були одружені, хоч у молодості й кохали один одного. Силою свого кохання їм вдалося врятувати життя багатьох односельців. Твір набуває притчевого змісту завдяки підсумковим роздумам оповідача: *«Може, це правда, а може, людська фантазія творить нову легенду про велику любов, яка вже на смертному одрі зачала життя»* [4. 227].

Особливу увагу привертає мова прозових творів Василя Симоненка: кожне слово вагоме, новели наповнені яскравими художніми засобами: *«з його рота виповзли гадюки», «цівки морозу струменіли з чорних отворів автоматів», «стікало мовчанням сонце», «тисячолітній Опанас»* («Весілля Опанаса Крокви»); *«опускаючи до пояса чорну тугу своїх кіс», «осінні світанки тривожні, як марення», «кукурікали півні на рушниках, і од їхнього мовчазного співу дзвеніло у вухах»* («Кукурікали півні на рушниках») [4. 216-227].

Любовні психологічні колізії вдало оприявлені наратором у творі «Кукурікали півні на рушниках». У новелі можна простежити елементи ліризму. Особливо це стосується епізоду, коли Ониська «ділиться» своїми почуттями із давно померлим батьком. Саме в цей момент розкривається глибина і неоднозначність її почуттів. Неабияку роль у розкритті внутрішнього світу Ониськи відіграють елементи психологічного портрета та пейзажу.

Варто згадати й новелу «Вино з троянд». За спостереженням Т. Бандури, «нарративне полотно твору пронизане ідеєю всесильності кохання, заснованого на духовності» [2, с. 63]. Цю новелу, на думку дослідниці, «можна було б назвати баладою в прозі» [2, с. 63]. Романтично-ліричну ауру твору створює художній принцип контрасту, на якому базується зображення зовнішності головних персонажів, та образ квітів як символ духовної краси людини. Саме через цей символ автор майстерно вказує на спорідненість душ Андрія та Ольги.

Новаторство Симоненка як новеліста полягає в еволюції поглиблення художньо-образної системи, що здатна «розірвати» час і простір, перемогти, підкорити їх рецептивній свідомості по-особливому – не називаючи речі своїми іменами. Такого надзвичайного ефекту хронотопу можна досягти лише в поезії, що пояснюється законом поетичної асоціації ідей, які відкрив Іван Франко в науковому трактаті «Із секретів поетичної творчості». Адже у прозових жанрах, навіть у фабульно-фрагментарних, підкорити часопростір, не називаючи речі своїми іменами, дуже важко (практично неможливо), тому що втрачатиметься сюжетотворча логіка твору. Однак Василь Симоненко зумів досягнути вимір хронотопу подібним чином у жанрі малої прози.

Отже, можемо зробити висновок, що в новелістиці Василя Симоненка майстерно поєднано дві різні родові стихії, які глибоко проникають у структурно-образний шар творів. Такі ліричні вкраплення в новели є настільки потужними, що ми можемо вважати малі епічні твори письменника ліричною прозою.

### Список використаних джерел

1. Балла Е. Наративний дискурс малої прози Василя Симоненка. *Сучасні проблеми мовознавства та літературознавства*. 2014. Вип. 19. С. 132–137. URL: <http://surl.li/suxgl>.
2. Бандура Т. Художня своєрідність поезики новелістичного жанру Василя Симоненка. *Наукові праці Кам'янець-Подільського національного університету. Серія: Філологічні науки*. 2010. № 24. С. 61–68.
3. Печарський А. Поетика любові у творчості Василя Симоненка: історія, факти, інтерпретація. *Слово і Час*. 2013. № 1. С. 23–30.
4. Симоненко В. У твоєму імені живу: Поезії, оповідання, щоденникові записи, листи / упоряд. Василь Яременко. 2-ге вид. Київ : ВЕСЕЛКА, 2003. 382 с.

### СТИЛІСТИЧНЕ НАВАНТАЖЕННЯ ДІАЛЕКТИЗМІВ У РОМАНІ МИРОСЛАВА ЛАЗАРУКА «ЧОРТОРИЙСЬКІ МАРЕВА-ВИДІННЯ»

Букіна Анна,  
IV курс ОР бакалавр, факультет філології,  
Науковий керівник – Думчак І.М.,  
кандидат філологічних наук, доцент.

«Чорторийські марева-видіння» – роман у новелах про долю Івана Миколайчука та його батьківщину – Чорторию, написаний сучасним письменником, журналістом, критиком та знавцем мистецтва Мирославом Ярославовичем Лазаруком.

Твір написаний літературною мовою, проте нерідко мовлення персонажів та авторську мову Лазарук насичує діалектизмами.

Загалом, майже усі райони Чернівців належать до групи покутсько-буковинських говорів, але Путильський та Вижницький (звідки родом сам Миколайчук) є винятками – вони належать до гуцульських говорів.

Діалектизми виконують багато функцій, але саме у художньому тексті вони можуть виконувати номінативну, пізнавальну, експресивну функції, функцію характеризування персонажа, створення етнографічної достовірності, типізації мови персонажів, збагачення літературної мови. Первинно їх використовували в побуті, а у зовсім іншому стилі – художньому – вони набувають ще більшої експресивності. Якщо ми замінимо їх словами з літературної мови, текст втрапить свою унікальність та експресивність.

Діалектні лексеми виражають матеріальну й духовну культуру носіїв південно-західного говору, показують нам їхній побут та традиції.

Завдяки вдалому використанню автором діалектизмів ми можемо уявити тогочасне середовище буковинця. Лазарук описує свята, вірування, народну творчість, традиції у Чернівцях:

«Ну, гейби забула, що п'єтнайцєтого – Йвана Сучавського. То мусит бути Йваном» (з історії вибору імені для новонародженого Миколайчука) [4; 21]

*«... троха гурівки віпив, – виправдовувався начебто.– Та ж то Василе якраз віпало...А тутки єк не крути, а без сабантую не обійдешся» [4; 48]*

Для української ментальності характерною є повага до батьків, що відобразив автор формами звертання на «Ви» – *«Коло болниці неньо точно її нагодують, а як не, то сама стегну на фосу опілки й кину під ноги сліпій кобиліці. Найлишеньки борше їде, аби нас мама діждалиси!» [4; 20].*

*«Братьо», «неньо», «ненья», «дєдик»* – діалектизми, що демонструють свою надзвичайну милозвучність.

Поважають буковинці й Бога, називаючи його паном.

Діалектизми *«келишок», «кукіль», «таца», «бордюга», «кльозет»* відбивають особливості чернівецького побуту; *«барабубон», «свистілки»* – позначають музичні інструменти; *«гусянка»* – страви; *«Іва–а–а–а», «Васи–и»* – особливості кличного відмінка власних іменників.

Діалектизми в романі *«Чорторийські марева-видіння»* є важливим структурним компонентом певної ситуації, їхнє використання забезпечує реальне змалювання життя і побуту Чорторийців того часу.

Багато лексем називають специфічні для жителів Буковини реалії, речі, для яких літературна мова не має понять-відповідників, тому виконують ще й номінативну функцію.

Виконують ці діалектизми також і етнографічну функцію, оскільки зображають нам матеріальну і духовну культуру буковинців.

Отже, у романі Мирослава Лазарука *«Чорторийські марева-видіння»* діалектизми виконують дуже багато функцій, серед яких номінативна, пізнавальна, експресивна, естетична, етнографічна; вони є засобом досягнення художньої й етнографічної правдивості, переконливості в показі героїв-буковинців.

### **Список використаних джерел**

1. Бевзенко С. Вступ до української діалектології. Одеса, 1965. URL: <https://archive.org/details/bevzenko>.

2. Дзендзелівський Й. Конспект лекцій з курсу «Українська діалектологія». Ужгород, 1965. URL: <http://irbis-nbuv.gov.ua/cgi-bin/ua>.

3. Закревська Я. Гуцульські говірки: короткий словник. Львів, 1997. 232 с. URL: <https://archive.org/details/hutsulslovnyk>.

4. Лазарук М. Чорторийські марева-видіння: роман у новелах. Чернівці : Друк Арт, 2019. 208 с.



## МОРАЛЬНО-ЕТИЧНА ПРОБЛЕМАТИКА ПОВІСТІ НАТАЛЕНИ КОРОЛЕВИ «1313»

Дідик Сніжана,  
I курс ОР магістр, факультет філології.  
Науковий керівник – Вівчарик Н.М.,  
кандидат філологічних наук, доцент.

**Постановка наукової проблеми та її значення.** Проблемно-тематичний діапазон доробку Наталени Королеви доволі широкий. Творчість Наталени Королеви неодноразово ставала об'єктом дослідження таких науковців, як О. Баган, Л. Брюховецька, В. Голубовська, Г. Іваночко, О. Мишанич та ін.

**Об'єктом** нашого дослідження став перший великий прозовий твір Наталени Королеви «1313», який піднімає вічну проблему боротьби добра і зла. У основі роману лежить історична подія – винайдення стрільного пороху в XIV столітті та подальші наслідки, породжені цим відкриттям. Центральним мотивом повісті є змагання «надсил» за людську душу. **Актуальність статті** випливає із необхідності осмислити основні проблеми і підтексти повісті Наталени Королеви «1313» крізь призму протистояння сакрального/профанного. **Метою** нашого дослідження є вивчення морально-етичного конфлікту через аналіз характерів головних героїв.

**Виклад основного матеріалу й обґрунтування отриманих результатів.** Повна назва твору «1313. Повість із Середньовіччя» вказує на символіку числа 13 і його містичність. Ця цифра здавна оповита таємницями. У 1313 році, згідно із середньовічною легендою, німецький монах-алхімік Бертольд Чорний, експериментуючи із сумішшю сірки, вугілля та селітри, розкрив таємницю пороху. Того ж року німецькі вояки використали порохову рушницю проти своїх ворогів. На нашу думку, подаючи це число в назві, авторка намагається підготувати читача до сюжету, який демонструє взаємодію людини, яка має талант науковця, з дияволом. Саме ця лінія стала своєрідним художнім втіленням «фаустівського мотиву» в доробку авторки.

Феральне число і містичний мотив прочитуються у контексті змагання за людську душу, а підтекст спонукає задуматися про вічну боротьбу добра і зла. Наталена Королева художньо обіграла історію винайдення пороху. У контексті цього головному герою довелося зіштовхнутися із цілою низкою морально-етичних проблем: талант науковця, доцільність винаходу, ризику і спокуси отриманого результату. Усі ці аспекти виходять поза межі твору, спонукають до філософських роздумів крізь призму біблійної тематики, особистого морального вибору, швидкого розвитку озброєння, «мілітарних винаходів» і їх наслідків.

Якщо розглядати цей текст із релігійної точки зору, то можемо констатувати, що у християнстві гордіня вважається головним гріхом. На жаль, Константин не впорався із закладеним у ньому талантом винахідника, прагненням слави та величі, адже перетворив теоцентризм на егоцентризм: «вже здавна в глибинах його душі розрісся якийсь міцний корінь почувань зовсім інших, як любов до ближніх» [4, с. 215].

Авторка структурує твір таким чином, що мотив розпізнавання диявола періодично повторюється і розвивається у структурі повісті. Підпорядковуючись законам сюжетної градації, письменниця вдається до нагнітання з допомогою художніх засобів, що веде до підвищення емоційної складової. Як кульмінаційний момент служить вказівка на смерть юродивого Абея, який виступав своєрідним охоронцем Константина-Бертольда. Ця смерть стирає будь-які кордони з силами зла. О. Баган вказує: «...письменниця художньо відтворила не стільки зовнішню фабулу, тривалий і нелегкий шлях до цього «диявольського» відкриття скільки показала обставини, за яких народжувалася нова людина. Людина доби відродження, розум якої виходив за вузькі рамки Середньовіччя» [1, с. 664].

У листі, що був написаний перед фатальним вибухом, можемо спостерегти загальну картину деградації Бертольда. Колишній вчитель Бертольда стверджує, що новітні вчені зробили з науки «масток», а вона має слугувати для блага всього людства, бо, за інших обставин, будь-який геніальний винахід перетворюється на зло. В. Голубовська вважає, що у повісті присутній старозавітний мотив братовбивства: «Так, насправді Константин-Бертольд своїми руками не знищив, як Каїн, жодної людини. Та якщо біблійний персонаж учинив перше у світі вбивство, то через пекельний винахід монаха загинули мільйони. Отже, він виступає в ролі Абея антагоніста й заслуговує на прокляте старозавітне ім'я братовбивці» [2, с. 111]. У глобальному протистоянні світла і темряви, темрява, на жаль, перемогла. Однак це сталося виключно через свободу вибору.

Незважаючи на глобальні морально-етичні проблеми, Наталена Королева не оминає й інші. Однією із таких проблем є стосунки батьків із дітьми. Настанови батька суперечили моральним принципам Константина: «Як не чиниш добра, принаймні можеш грішити...» [4, с. 141]. Втікаючи від злоби, свавілля та розбещеності власного батька, Константин обирає неправильний шлях, хоча спочатку юнаку були притаманні високі моральні якості, бажання вчитися та розвиватися, відразу до розбещеного способу життя. Зневажаючи сина, батько власноруч підштовхнув його до неправильного вибору.

**Результати і перспективи дослідження.** Наталена Королева порушила цілу низку морально-етичних проблем. Найважливішою серед них стала проблема боротьби людини із власним егоїзмом та гординою, боротьби за свою душу. Письменниця вказує на проблему вірності ідеалам та покликанню. Усе це авторка описує з використанням містичних епізодів. Відтак т. з. «фаустівські мотиви» стають провідною лінією всієї повісті. Одвічний мотив добра і зла авторка описує через довгий шлях юнака до наукового винаходу. Але те, що мало служити на користь людства, мимоволі перетворилося на знаряддя вбивства. Усе, що зроблене без любові, розвиває гординю, є марним і небезпечним.

### Список використаних джерел

1. Баган О. Неоромантизм. Неокатолицизм. Неоконсерванізм (Творчість Наталени Королевої в ідейно-естетичному контексті доби). *Королева Наталена. Без коріння. Во дні они. Quid est Veritas?* : повість, роман, новели, оповідання, спогади / ред. і упор. О. Баган. Дрогобич : Відродження, 2007. С. 655–669.

2. Голубовська В. Художня трансформація християнських мотивів у творах Наталени Королеви. *Вісник Житомирського педагогічного університету*. № 2. 2015. С. 110–112.

3. Зборовська Н. Психологія і літературознавство. Київ : Академвидав, 2003. 392 с.

4. Королева Наталена. «1313». Київ : Предок, 1991. 336 с.

5. Мишанич О. Дивосвіти Наталени Королеви. *Мишанич О. Повернення*. Київ : Обереги, 1993. С. 59–80.

## ТРАДИЦІЇ ШІСТДЕСЯТНИЦТВА В СУЧАСНІЙ УКРАЇНСЬКІЙ ПОЕЗІЇ РЕЗИСТАНСУ

Дмитрів Інеса,  
II курс ОР бакалавр, факультет філології.  
Науковий керівник – Хороб С.І.,  
доктор філологічних наук, професор.

Відомо, що рух шістдесятників далеко вийшов за рамки культурного процесу. Передусім його представники були і є активними борцями за нашу незалежність. Науковці стверджують, що історія та культура України розвивалася своєрідними «хвилями» і справедливо називають шістдесятництво «вершиною», «другим національним відродженням».

Зараз наш народ перебуває знову на цій «вершині» усвідомлення себе однією згуртованою нацією. І сьогодні поет, літературознавець та військовий – Ігор Мітров зазначає: «Як завжди, квітне пишним цвітом молода українська поезія».

Метою цього дослідження є висвітлення успадкованих сучасною українською поезією резистансу традицій шістдесятників.

«Вибухом», що виокремив шістдесятників, стало чітке вираження людського «Я» в поезії. «Естетична система шістдесятництва формує естетичний ідеал – ідеал незалежної, духовної, сильної особистості, яка, страждаючи, протистояла на рівні власної духовності, внутрішньої свободи дегуманізованому світові тоталітаризму» [2]. Досить згадати знакову поезію Василя Симоненка – «Я», щоб суттєво окреслити міркування шістдесятників щодо духовної та національної цінності особи.

Нині, в умовах російсько-української війни, піднесення людини в поетичній творчості зазнало модифікації. Так, Олександр Гошилик у своєму вірші «Українцям» прагне застерегти цивільного читача від знецінення особистості у воєнних умовах. Сьогодні кожне «Я» виконує свою функцію та є унікальним.

«Творчість періоду шістдесятництва має у своїй основі імператив вільного вибору: від усвідомлення самого цього вибору до усвідомлення власної відповідальності та можливих наслідків» [1]. Так, при прочитанні поезії «Доля» Ліни Костенко, бачимо ліричну героїню сильною, відважною жінкою-воїном. Поетеса наголошує, що її «Я» завжди прагнуло свободи, прагнуло самови-

раження, прагнуло не коритися. Вагомими є слова Юрія Коваліва: «Шістдесятники побачили себе нацією через літературу».

Подібне спостерігаємо й сьогодні, адже і наші співвітчизники, побачивши себе нацією дещо за інших умов, культивують ті ж літературні мотиви. Юрій Руф пише: «Кожному по заслугі, Кожному по потребі. Ким тобі в світі бути – Вибір в руках у тебе».

Як і Павло Вишебаба – письменник та військовий, у вірші «Моє покоління» зазначає, що ці трагічні воєнні миті є унікальними водночас, бо наші герої зараз є літописцями історії, яку самі ж і творять. Автор підносить мужніх бійців, що добровільно несуть тяжкий хрест заради України, хоч і «над головами уламки» та «з-під ніг вилітає попіл». Автор прирівнює цю самопожертву до Божої, пишучи: «Якщо Бог і є, він носить форму мого покоління».

Піднесення людської особистості нині нерозривно пов'язане з найпалкішим бажанням шістдесятників – змінити світ та країну, зокрема. Якраз сума індивідуальних свідомих «Я» творить націю. Л. Тарнашинська стверджує: «Саме національне – самобутнє та непроминальне, було для шістдесятників тим фундаментом, на якому вони прагнули зводити «новий світ"» [1]. Необхідність цінувати національну мову та культуру і прагнути до здобуття незалежності – ідеї, що часто виражені у віршах того періоду. «Все в тобі з'єдналося, злилося», – проголошує В. Симоненко, акцентуючи на тому, що наша мова – багатолика, багата, безсмертна душа «великого народу».

Мовна ситуація у країні досі часом викликає обурення. У 2005 році про це писав відомий шістдесятник – Дмитро Павличко. У вірші «Мова» він пише про те, як рідко чує рідну мову в її колиці – Києві.

А Мальва Кржанівська – поетеса та військовослужбовиця, якій довелося бачити більше, ніж нам, виражає огиду до російської мови рядками: «Я б хотіла будинок, садок і хаскі. І онуки мої щоб читали казки, а не Сказки».

Ідея боротьби за незалежність знаходить своє місце у творчості як шістдесятників, так і сучасних авторів. Плекаючи у собі злість за убитих представників Розстріляного відродження, шістдесятники творили. «Скільки їх убито було в 30-і роки, а ми, їх нащадки, ллемо пізні сльози співчуття і уже марно обурюємось. І сидимо, склавши руки» (Василь Стус). Сьогодні ми, подібно до них, плекаємо злість за сотні тисяч убитих українців.

Ярина Черногуз – поетеса, волонтерка та військовослужбовиця, поезія якої – це своєрідний лист з фронту. Збірка «[Оборона присутності]» – полотно, на якому авторка нашарувала відтінки поля бою, де оберігають нашу присутність у цьому світі. Адже наразі в українців лише один вибір: боротися, зібравши до купи всю лють та спрямувавши її на ворога. Допоки ми дихаємо, повинні прагнути нарешті стати назавжди вільними («Квадратні дужки»).

Подібно до шістдесятників, що протистояли моральній нищості та бездуховності, ми протистоїмо нині духовним невігласам. Дронюк Роман пише: «Ніхто через трупи не дійде до істини, Ніхто через владу не стане святим. Хто відрікся від блуду земного, Царство Боже судилося тим».

Традиції шістдесятників живуть у творчості сучасних поетів, базуючись на глибинній любові до України та її народу. «Найкращим місцем на землі» ве-

личає Батьківщину Дмитро Павличко, «палко, без міри» закоханий у її красу Василь Симоненко, не втрачає віру «в нашу красу, силу та волю» Ярина Черногуз, «жити, певно б не зумів, коли б не бачив України» Дронюк Роман.

### Список використаних джерел

1. Тарнашинська Л. Українське шістдесятництво: профілі на тлі покоління (історико-літературний та поетикальний аспекти) : монографія. Київ : Смолоскип, 2010. 632 с.

2. Скуратко Т. Діалектика традицій і новаторства в українській поемі шістдесятників. *Наукові записки Тернопільського національного педагогічного університету імені Володимира Гнатюка. Серія : Літературознавство*. 2013. № 38. С. 214-236. URL: [http://nbuv.gov.ua/UJRN/NZTNPU1\\_2013\\_38\\_20](http://nbuv.gov.ua/UJRN/NZTNPU1_2013_38_20).

3. Litosvita. Тиждень поезії 2024. URL: [https://drive.google.com/drive/mobile/folders/1\\_eA4BCJQIIAvlTcz1MmFWReHh7nJxLSC?fbclid=PAaaSZVnjoIBLgicAKlz6ZEx4LGYjLYueFJ8gXMv88uYKGydq870YF1i0e\\_d4\\_aem\\_AaUq7aOilXiIRPRU15Qj36Ldpf66lht-PF\\_S5W0m80IroKG7QNw-Ud1bGJf\\_ESL\\_SVw](https://drive.google.com/drive/mobile/folders/1_eA4BCJQIIAvlTcz1MmFWReHh7nJxLSC?fbclid=PAaaSZVnjoIBLgicAKlz6ZEx4LGYjLYueFJ8gXMv88uYKGydq870YF1i0e_d4_aem_AaUq7aOilXiIRPRU15Qj36Ldpf66lht-PF_S5W0m80IroKG7QNw-Ud1bGJf_ESL_SVw).

## ХУДОЖНІЙ ПРОСТІР І ЧАС ЯК ФОРМИ МОДЕЛЮВАННЯ СЕНСІВ У ТВОРАХ Г. ПАГУТЯК

Думітраш Василь,  
І курс ОР магістр, факультет філології.  
Науковий керівник – Солецький О.М.,  
доктор філологічних наук, доцент.

Художній простір та час набувають різного функціонального навантаження в сучасних постмодерних творах і можуть використовуватися як модель смислотворення. Це зумовлює потребу вивчення художнього часопростору як форми моделювання сенсів у романі Г. Пагутяк «Писар Східних Воріт Притулку».

Часопростір у романі Г. Пагутяк досліджували різні вчені та науковці. О. Солецький зосереджує увагу на тому, що постмодерна свідомість демонструє смислову неоднорідність та пізнавальну дезорганізованість, відхід від логічної моделі пізнання [6, с. 153]. Д. Коваленко називає часопростір роману внутрішньо-психологічним та ототожнює його з душевним та психологічним простором окремої людини [3, с. 134].

Головним топосом в романі «Писар Східних Воріт Притулку» є Притулок. Притулок виконує не тільки просторову, а й аксіологічну функцію, бо виступає середовищем обмеження впливу на людину негативного життєвого досвіду, несприятливих життєвих обставин, проте не усуває від неї страждання та нещастя, а дозволяє їх забути, осмислити та пережити: «Хоча наперед знаєш, що це місце не для щасливих і сюди приходять не за щастям, а шукають забуття» [5, с. 8]. Письменниця протиставляє реальний світ Притулку і надає реальному світу семантики рабства та поневолення, а Притулку семантики безпеки та за-

хисту: «Кожен прибулець на початку шукав безпеки, а не спасіння» [5, с. 156]. Слушною в цьому контексті видається думка О. Гольник про створення письменницею Притулку як відповіді на недосконалість, деформованість, деградованість соціального світу [2, с. 140].

Притулок виконує гносеологічну функцію та виступає для своїх мешканців способом пізнання їхньої духовної сутності, можливістю самопізнання, створення власного духовного простору: «Люди в Притулку різні: а між ними і нерішучі, і вперті, квапливі і нетерплячі, яким для того, щоб пізнати себе, треба пізнати увесь Притулок, виміряти поглядом і ногами, аби вгамувати вічний неспокій [5, с. 86]». Притулок постає простором, в якому відображається гармонійність існування людського та природного світу, взаєморозуміння людини та природного середовища, панує ідилія між людиною та природою: «У Притулку ніколи не бувало засухи. Рослини жили тут так само спокійно, як і люди» [5, с. 20]. Це свідчить про пантеїстичну модель світобудови, про яку згадує С. Кочерга та О. Гаврилюк, що дозволяє надавати природі обожнення та сакрального значення [4, с. 140].

Обґрунтованим видається твердження Г. Бокшань про переважання у творах Г. Пагутяк циклічного часу, який передбачає вічне повернення до виконання певних дій, вічне повторення певних подій [1, с. 135]. Письменниця ототожнює циклічність зміни пір року з циклічністю станів людської душі та використовує циклічний час для моделювання вічного повторення етапів людського пізнання: «Важливо те, що в нас всередині: зима чи літо, весна чи осінь. Ми будемо переживати їх знову, доки не пробачимо світові, який загнав нас на окраїну страждань» [5, с. 118]. Для часу характерна вічність та нескінченність, що слугує засобом сенсотворення. Відсутність часової детермінованості показує людську свободу та самостійність, допомагає людині здійснити самопізнання та відображає процес набуття людиною духовної досконалості, який може тривати вічно: «Коли входиш у світ, який стирає твоє минуле, час розтягується до нескінченності» [5, с. 25].

Отже, художній простір набуває символічної багатозначності, виступає символом захисту, безпеки, укриття, відображенням людської душі, сферою духовних модифікацій людини, втіленням утопічної картини буття, середовища душевних мук людини та духовного самопізнання. Циклічність часу відображає періодичну повторюваність та черговість душевних станів людини, символізує вічні пошуки себе, створює замкнене коло життєвих проблем, яке потребує від людини саморефлексії. Розширення часових меж до вічності та нескінченності у смисловому значенні показує незалежність людини, процес її духовної самоідентифікації та необмеженого саморозвитку.

### Список використаної літератури

1. Бокшань Г. І. Темпоральні міфологеми в художній прозі Галини Пагутяк. *Наукові праці [Чорноморського державного університету імені Петра Могили комплексу «Києво-Могилянська академія»]. Серія : Філологія. Літературознавство.* 2016. Т. 276, Вип. 264. С. 132–136.

2. Гольник О. У пошуках духовного притулку: езотеричність художнього мислення Галини Пагутяк (на матеріалі романів «Писар Східних Воріт Притулку» та «Писар Західних Воріт Притулку»). *Сучасні літературознавчі студії*. 2015. Вип. 12. С. 134–147.

3. Коваленко Д. Внутрішньо-психологічний часопростір у романах Галини Пагутяк «Писар Східних Воріт Притулку» та «Писар Західних Воріт Притулку». *Наукові записки Бердянського державного педагогічного університету. Серія : Філологічні науки : зб. наук. пр. Бердянськ : БДПУ, 2017. Вип. 14. С. 127–135.*

4. Кочерга С., Гаврилюк О. Сакральний простір у діалогії Г. Пагутяк «Сакральний простір у діалогії Г. Пагутяк «Писар Східних Воріт Притулку. Писар Західних Воріт Притулку». *Молодий вчений*. 2021. № 5 (93). С. 231–236.

5. Пагутяк Г. «Писар Східних Воріт Притулку». Львів : ЛА «Піраміда», 2003. 176 с.

6. Солецький О. Іконічно-конвенційні координати постмодерну: Юрій Іздрик «Воццек». *Вісник МДУ. Серія : Філологія*. 2023. Вип. 28. С. 149–158.

## **МОЖЛИВОСТІ ГЕЙМІФІКАЦІЇ У ПОДОЛАННІ ПОСТТРАВМАТИЧНОГО СТРЕСОВОГО РОЗЛАДУ В РАМКАХ УРОКІВ ПОЛЬСЬКОЇ ЛІТЕРАТУРИ**

Дупляк Олена,  
IV курс ОР бакалавр, факультет філології.  
Науковий керівник – Мартинець А.М.,  
кандидат педагогічних наук, доцент.

У сучасному світі привернути увагу учня може бути складним завданням через постійний потік інформації та велику кількість розваг доступних в наш час, тому виникає потреба в ефективних методах, щоб залучити їх до навчання та сприяти активній участі у процесі освіти. Це означає, що вчителям потрібно бути креативними, щоб привернути увагу учнів. Використання інтерактивних технологій, ігрових методик, цікавих проєктів та практичних завдань може допомогти залучити учнів до навчання.

Гейміфікація – це один із таких варіантів. Що ж таке гейміфікація? Це використання елементів гри та ігрових технік у неігровому контексті. Тобто, це впровадження гри у різноманітні сфери життя, зокрема навчання [4, с. 31].

Проаналізувавши праці К. Вербаха, А. Мартинець та М. Кларина, ми вважаємо що гейміфікація є потрібним інструментом в освіті, тому що:

1. Ігри це засіб мотивації, який викликає в учнів цікавість та задоволення від самого процесу навчання;

2. Гейміфікація створює захоплююче середовище, де учні здобувають нагороди, які власне допомагають підвищити цю мотивацію до навчання;

2. Ігрові техніки покращують розуміння та запам'ятовування навчального матеріалу, тим самим учні розвивають критичне та аналітичне мислення;

3. Гейміфікація привертає увагу учнів та забезпечує активну участь у процесі вивчення навчального матеріалу, сприяє поглибленню засвоєння навчального матеріалу через застосування ігрових елементів та механік, які роблять навчання більш захоплюючим та ефективним.

4. Деякі ігри передбачають виконання завдань у групах, що сприяє розвитку колективної співпраці. Це є надзвичайно важливим у наш час, оскільки внаслідок російського вторгнення в Україну, зросла кількість осіб, які стикаються з проблеми поширення посттравматичного стресового розладу.

ПТСР, тобто посттравматичний стресовий розлад це реакція на травматичний стрес, який може призводити до психічних порушень [1, с. 45]. Під час війни в Україні більшість громадян відчуває такі проблеми психічного здоров'я, як стрес, панічні атаки та страх, а родини, які потрапили під вплив травмуючих подій, можуть переживати неприємні симптоми, такі як тривоги, страхи, безсоння, депресія та навіть думки про самогубство.

Представники Міністерства охорони здоров'я України В. Дибайло та З. Кияниця, у 2023 році провели дослідження стану здоров'я населення та встановили, що 14220 дітей не відвідують школу через наслідки посттравматичного стресового розладу, що виник унаслідок воєнних дій [2]. Це дослідження підкреслює особливу вразливість дітей до посттравматичного стресового розладу.

З огляду на це ПТСР може відображатися на дітях у різних формах: гостра (проявляється через 1-3 місяці), хронічна форма (проявляється через 3 місяці) та ПТСР із відтермінованим проявом (проявляється через 6 місяців після травми або пізніше) [1, с. 344]. Ці види ПТСРу можуть мати важливий вплив на процес навчання та досягнення в освіті дітей. Тобто дітям важко керувати своїми емоціями, у них немає мотивації до навчання, вони відчувають соціальну ізоляцію та відстають у розвитку.

Щоб діти не відчували себе відстороненими у школі, необхідно запровадити індивідуальні методи навчання та надавати підтримку, спрямовану на створення безпечного та сприйнятливого середовища для дітей. Власне гейміфікація може виявитися корисною у цьому процесі, створюючи захоплююче середовище для навчання, діти можуть відчути себе більш залученими та мотивованими.

Ми вважаємо, що для подолання посттравматичного стресового розладу на уроках польської літератури, настільні ігри є одним із найкращих засобів. Вони сприяють співпраці та взаєморозумінню під час навчального процесу, а також допомагають знижувати рівень стресу та підвищувати загальний настрій учнів.

Наприклад, у процесі гри «Цікаво хто я?» учень стоїть в центрі класу обличчям до своїх однокласників, а за його спиною знаходиться зображення персонажа з твору або автора літературного твору, в свою чергу учень задає чіткі питання, на які його однокласники повинні відповісти «так» чи «ні» [3, с. 32]. Перебуваючи у центрі уваги своїх однокласників, учень має можливість відчути себе більш впевненим у собі, подолати страх перед публічним виступом, невпевненості у власних здібностях чи нездатність до спілкування з оточуючими. У результаті учень отримує можливість впевнено виступати перед аудиторією



та вільно спілкуватися з однокласниками, що сприяє його загальному розвитку та соціальній адаптації.

Таким чином, гейміфікація на уроках не лише роблять навчання цікавішим, а й допомагає у подоланні проблем із спілкування. Також вона сприяє розвитку особистості та соціальних вмінь учнів, оскільки створює дружню атмосферу співпраці та взаємодії, де діти вчаться спілкуватися, співпрацювати одне з одним та вирішувати завдання разом.

### Список використаних джерел

1. Вовченко О. А., Посттравматичні стресові розлади у дітей з особливими освітніми потребами в умовах воєнного часу. *Science and innovation of modern world*. Київ, 2023. С. 338–343. URL: <file:///C:/Users/Acer/Desktop/SCIENCE-AND-INNOVATION-OF-MODERN-WORLD-25-27.01.23.pdf>.

2. Дибайло В. Д., Кияниця З. П., Діти і війна в Україні: про становище дітей із сімейних форм виховання та інституційних закладів. *ЮНІСЕФ Україна*. Київ, 2022. С. 60. URL: [https://www.unicef.org/ukraine/media/26731/file/UNICEF\\_CiAC-monitoring%20report.pdf](https://www.unicef.org/ukraine/media/26731/file/UNICEF_CiAC-monitoring%20report.pdf).

3. Мартинець А. М., Химин О. Р. Настільні ігри на уроках літератури. Івано-Франківськ, 2021. С. 49. URL: <http://lib.pnu.edu.ua:8080/bitstream/123456789/11147/1/%D0%BD%D0%B0%D1%81%D1%82%D1%96%D0%BB%D1%8C%D0%BD%D1%96%20%D1%96%D0%B3%D1%80%D0%B8.pdf>.

4. Werbach K., Hunter D., For the win: How game thinking. 6nd ed. 2014. P. 224. URL: <http://flibusta.site/b/420316/read>.

## ЛЕКСИЧНІ ЕКСПРЕСИВНІ ЗАСОБИ В ЗАГОЛОВКАХ ПУБЛІЦИСТИЧНИХ ТЕКСТІВ (НА МАТЕРІАЛІ УКРАЇНСЬКОМОВНИХ ІНТЕРНЕТ-МЕДІА)

Калин Вікторія,  
I курс ОР магістр, факультет філології.  
Науковий керівник – Ципердюк О.Д.,  
кандидат філологічних наук, доцент.

Однією з ключових ознак публіцистичних текстів є експресивність, яку визначають як «властивість мовної одиниці підсилювати логічний та емоційний зміст висловленого, виступати засобом суб'єктивного вираження мови» [1, с. 7]. Експресивність формують експресивні мовні засоби – експресеми. За дефініцією Н. В. Гуйванюк, «експресема – це елемент лінгвостилістичної системи, мовленнєва одиниця, вжита в експресивно-стилістичній функції, яка суміщає в собі власне лінгвістичне значення з емотивним, аксіологічним, волюнта- тивним, естетичним, художньо-образним, оцінним тощо. Розрізняють експресеми різних рівнів: фонетичні, лексичні, фразеологічні, словотворчі та граматичні (морфологічні й синтаксичні)» [1, с. 91]. Мовні засоби експресивізації

постійно привертають увагу українських лінгвістів (див., напр., наукову працю М. В. Ідзьо: [2]).

**Мета** нашого дослідження – проаналізувати експресивні лексичні мовні засоби, виявлені у заголовках сучасних публіцистичних текстів відомих українськомовних інтернет-медіа.

За нашими спостереженнями, найбільш виразними в заголовках сучасних інтернет-медіа є лексичні засоби, які створюють певний емоційний вплив на аудиторію.

Із початку російсько-української війни невід’ємною частиною в лексиконі українців стала **військова лексика**, це позначилося й на публіцистичних текстах. У проаналізованих заголовках привертають увагу своєю експресивністю лексеми таких груп: 1) назви військової техніки (*мавіки, дрони, шахеди, безпілотники, кинджали, іскандери*); 2) назви військових споруд, спорядження (*бліндаж, балаклава, шеврон, гільза*). Пор. у контексті: *Укрінформ збирає на «Мавіки» для 72 ОМБр* (Укрінформ, 10.01.2024).

Часто в заголовках інтернет-ЗМІ трапляються **англізми**, які журналісти використовують, щоби зацікавити читачів. Найбільш поширеними є дві групи запозичень із англійської мови: 1) англізми, що виражають психоемоційний стан людини: *потролити, тригерити, фетшеймінг*, напр.: *«Сходила до Чарлі та шоколадної фабрики»: Безугла спробувала потролити Порошенка в Раді* (Телеграф, 16.01.2024); 2) англізми на позначення абстрактних понять: *фейк, лайфхак, дедлайн, селфі, донат*, напр.: *Залужний заселфився з дружиною коло ялинки* (Українська правда, 01.01.2024).

У заголовках інтернет-медіа автори нерідко використовують **просторічну лексику**, яка не належить до літературної мови, тому має значне емоційне забарвлення, зазвичай із негативним, згрубілим відтінком. Виокремлюємо такі просторіччя, як-от: 1) грубі назви на позначення осіб чоловічої статі (*гад, барига, хмир, лох, морда*), напр.: *Живучий гад. Російський Іл-22 «дотягнув» до Анати, але відновленню не підлягає, – Повітряні сили* (РБК – Україна, 15.01.2024); 2) лайливі слова (*нахрін, срачі, до дуни, по-дебільному, дофіга*), напр.: *«До дуни бруківку – в країні війна»* (hromadske, 13.10.2023); 3) зневажлива лексика на позначення російських загарбників і країни-агресора (*москальські покручі, рашисти, русня, рашка, раша*), напр.: *Москальські покручі в обгортці «файної патріотичної комедії»* (Галичина, 27.07.2023).

Ще одним засобом лексичної експресивності в заголовках публіцистичних текстів є **антоніми**, які ми розглядаємо через семантичну характеристику лексем, що протиставляються, виокремлюючи такі групи: 1) антонімічні пари на позначення психічних і фізіологічних характеристик людини, її стану, напр.: *ОБСЄ: вижити не можна померти* (Укрінформ, 05.12.2023); 2) антонімічні пари, які утворюють градуальні опозиції, напр.: *Новий маркетинговий рік для аграріїв: «старі» проблеми та посилення ризиків* (Укрінформ, 07.07.2023); 3) антоніми, що виражають часові характеристики, напр.: *День народження «зернового коридору» і день кінця* (Українська правда, 18.07.2023); 4) комплементарні антоніми, напр.: *Зруйноване війною, відбудоване Україною* (РБК – Україна, 31.10.2023).

Для кращого стилістичного ефекту журналісти часто використовують *сленгізми й жаргонізми*, які додають заголовкам емоційності, більшої експресивної насиченості, напр.: *заруба, чувак, ржачно, кайф, дерибан, відшити, відкачати*. Пор. у контексті: «Інструкції» *Як відшити ТЦК на блокпосту?* (Українська правда, 19.01.2024).

Отже, у заголовках публіцистичних текстів українських інтернет-медіа функціонують численні лексичні експресивні засоби мови, які вирізняють заголовки з-поміж інших. У проаналізованих ЗМІ журналісти найчастіше використовують у заголовках своїх матеріалів такі види лексичних засобів мовної експресії: військову лексику, англізми, антоніми, просторічні слова, жаргонні й сленгові лексеми. Ці мовні засоби володіють великим експресивним потенціалом, надають заголовкам публіцистичних текстів виразності, привертають увагу потенційних споживачів інформації.

### Список використаних джерел

1. Гуйванюк Н. В. Лексичні й синтаксичні експресеми як засіб суб'єктивізації висловлення (на матеріалі творів буковинських письменників). *Науковий часопис Національного педагогічного університету імені М. П. Драгоманова. Серія 10: Проблеми граматики і лексикології української мови*. 2011. Вип. 7. С. 90–96.

2. Ідзьо М. В. Мовні засоби експресивізації в текстах сучасних польських ЗМІ: автореф. дис. ... канд. філол. наук : спец. 10.02.03 «Слов'янські мови». Київ, 2016. 222 с.

## КОНЦЕПТ «РІДНА ЗЕМЛЯ» В ПОЕТИЧНИХ ТЕКСТАХ СТЕПАНА ПУШИКА

Костів Іванна,  
І курс ОР магістр, факультет філології.  
Науковий керівник – Голянич М.І.,  
доктор філологічних наук, професор.

Тривалий час українське мовознавство характеризується поживавленим інтересом до лінгвістичного відображення людської свідомості та, що не менш вагомо, впливу мови на неї. Саме тому дедалі частіше та продуктивніше мовознавці торкаються тем досліджень, основним предметом яких є поняття концепту.

Сучасна лінгвістика детермінує декілька підходів до визначення концепту, серед них – когнітивний і культурологічний. На цьому наголошує О. Селіванова: у першому аспекті, концепт – це «термін, що слугує для пояснення одиниць ментальних і психічних ресурсів нашої свідомості та тієї інформаційної структури, що виражає знання й досвід людини». Концепт в інтерпретації лінгвокультурологів – це комплекс культурно детермінованих уявлень про предмет, певне культурно зумовлене ментальне утворення» [3, с. 64].

Для того, щоб дослідження концепту було якомога повнішим і глибшим, варто поєднувати обидва визначені вище підходи, враховуючи переваги кожного з них. На це звертає увагу мовознавиця М. Скаб, формуючи таке визначення концепту: «концепт – це абстрактна одиниця ментального рівня, яка відображає зміст пізнання людиною довкілля та зосереджує відомості про об'єкт, його властивості, місце в культурі народу, результати його емоційно-оцінного сприйняття» [4, с. 15].

Сутність концепту розкривається не тільки через поліваріантність його трактування, але й через певні суперечки щодо виявлення його структури, яка, як вважають учені, повинна містити основні, стрижневі, актуальні ознаки концепту та додаткові, пов'язані з внутрішньою формою мовних одиниць чи відповідним асоціативно-метафоричними ознаками, здатними характеризувати цей концепт.

*Семантичне поле концепту* є відображенням способу осмислення певного фрагменту дійсності носіями мови. Воно може охоплювати різні аспекти сприйняття: чуттєве, раціональне, емоційне. Досліджуючи характер певного концепту, ми можемо повніше зрозуміти, яким чином у мові відбувається систематизація та категоризація усього, що нас оточує.

У першому томі поезій «Я для України жив» нам вдалося виокремити 98 лексем, що входять до семантичного поля концепту «рідна земля». У поетичних текстах Степана Пушика названий концепт містить традиційні характеристики та набуває індивідуально-авторських. Найповніше цей концепт реалізується у значеннях «країна, край, держава» та виражається лексемами, які характеризуються різною частотою вживання, наприклад:

- *земля* і похідні від нього (*земляк*): «*Оце моя земля. Тут я сміюсь і плачу, Отут моїх пісень гніздо і небеса, Ще княжих воїв рать і подвиги козачі, Звитяга – наших теж! – повстанців по ліса*» [2, с. 64].

Асоціативний ланцюг вираження цієї лексеми посилюють номінативі-топоніми, які в авторському розумінні є близькими поняттями для змалювання рідної землі та слугують засобами передачі образів, пов'язаних із дитинством, юністю чи іншими особливостями перебування поета в рідних краях (річка Луква, місто Галич, гора Чорногора, гори Карпати та ін.): «*Річка Луква за левадою, А за Луквою – село. О луги – літа зелені! Я в лугах корову пас І до школи, до середньої, Бігав у вечірній час*» [2, с.35].

- *край* і похідні: «*Люблю наш край, і ти його люби, Люби мене й лишаймось молодими*» [2, с. 62].

Підсилює патріотичне та індивідуально-суб'єктивне звучання названого складника семантичного поля з домінантою «рідна земля» його посесивність. Автор часто вдається до вживання лексеми *край* разом із присвійними займенниками *мій, наш, свій*, таким чином наголошуючи на своїй належності до цієї землі та її вагомої ролі у його культурно-духовному зростанні.

- *країна, Україна, Вкраїна, Батьківщина, народ*: «*Країна буків, тисів і ялиць, Гірських плаїв, де неймовірно круто й слизько. Звідсіль далеко дуже до столиць, Зате до сонця золотого близько*» [2, с. 257].

Саме такий лексичний вияв концепту є найбільш уживаним у досліджуваних текстах і становить понад 50% відібраних для аналізу мовних одиниць. Їхня семантика увиразнюється за допомогою різного типу означень, як-от: «*За неньку вип'єм, за дружину – Щоб їм поменшало турбот, І за безсмертну Україну! За її волю і народ!*» [2, с. 266]. Підсилює значення України як «рідної, своєї землі» й прийом контрасту, використований автором. На противагу рідному краю, автор подає образ країни-агресора, що увиразнює семантику чужого, ворожого: «*Вовк скажений вкусив тебе, ница росіє, Бо ти нашої крові забавла чомусь. Хто тебе оправдає і хто зрозуміє, Психопатко? **Вкраїна – це Київська Русь!***» [2, с. 254].

Отже, підсумовуючи викладене, можемо зробити висновок: у художній картині світу Степана Пушика концепт *рідна земля* є одним із ключових, що зумовлене авторським світоглядом, творчим стилем і художньою концепцією автора. Значення мовних одиниць, що вербалізують концепт «рідна земля», ідейне навантаження досліджуваного концепту в художніх текстах, конкретизує, збагачує та увиразнює його семантичне поле, що формується докола ключових лексем *земля, край, країна* та їх варіантах і текстуальних синонімічних рядах.

### Список використаних джерел

1. Дячук В. Семантичний простір концепту як джерело інтерпретації його змісту. Вісник Київського національного університету імені Тараса Шевченка. 2022. С. 12-16.
2. Пушик С. Я для України жив : у 2-х т. Т. 1 / упоряд. Ольга Слоньовська. Івано-Франківськ : Місто НВ, 2019. 348 с.
3. Селіванова О. Світ свідомості в мові. Черкаси : Ю. Чабаненко, 2012. 488 с.
4. Скаб М. Концептуалізація сакральної сфери в українській мові : автореф. дис. ... д-ра філол. наук : спец. 10.02.01 «Українська мова». Київ, 2009. 36 с.
5. Слюніна О. Концепт *земля* в українській мовній картині світу : лінгвокогнітивне осмислення. Лінгвістика : збірник наукових праць. Луганськ : Вид-во ЛНУ ім. Т. Шевченка, 2009. № 1(16). С. 159 – 169.
6. Словник української мови : в 11 т. Київ : Наукова думка, 1970–1980.

## ХУДОЖНЬО-ФІЛОСОФСЬКЕ ОСМИСЛЕННЯ ОБРАЗУ УКРАЇНИ В ПЕРШОМУ РОМАНІ З ТЕТРАЛОГІЇ «ДІТИ ЧУМАЦЬКОГО ШЛЯХУ» Д. ГУМЕННОЇ

Крук Анастасія,  
І курс ОР магістр, факультет філології,  
Науковий керівник – Курінна Н.С.,  
кандидат філологічних наук, доцент.

Емігрантська література повоєнного періоду перебувала у надзвичайно складних обставинах. Історія України зазнавала численних турбулентних періодів.

дів, які вплинули на її культуру, суспільство та ідентичність. Ю.Ковалів вказував, що, незважаючи на складне іншомовне середовище, література *«...зберегла творчий потенціал, здійснила неабиякий прорив у різних жанрово-родових утвореннях, реалізувалася в стильовому розмаїтті»* [3, с. 9]. Еміграція українців також мала значний вплив на формування уявлень про Україну як країну, культурний простір та національну ідентичність. У світлі цього розуміння виникає важливе питання: як образ України відтворюється у літературі еміграції та яке філософське забарвлення він набуває?

Українська еміграційна література часто відображає тему пошуку національної та культурної самосвідомості. Згаданий вже літературознавець Ю. Ковалів вказував на те, що еміграційна література, зокрема проза, еволюціонувала. Він підтримав висловлення науковця Г. Грабовича про те, що романістика відображала *«колективне страждання»*, яке *«проорокує загальнонаціональне визволення»* [3, с. 321].

Згадані тенденції знайшли своє відображення у творчості однієї з найплідніших письменниць у еміграції – Докії Гуменної. Жінка, на долю якої випало чимало поневірянь по далеких світах, у своїх прозових творах серед багатьох різноманітних тем піднімає тему прадавньої історії української землі і людей, тему Батьківщини та національної самосвідомості, якій актуальні й нині і потребують вивчення. Влучно про це зазначив літературознавець В. Василенко: *«...вона не лише продовжила, а й розвинула обірвану тоталітарними терором і репресіями художню традицію, спершу – ... . Задум «романізованого спогаду» «Діти Чумацького Шляху»..., що виріс до чотиритомної родинної хроніки (саги), хронологічні межі якої охоплюють історію трьох поколінь, – це передусім спроба (ре)концептуалізувати пам'ять – індивідуальну (автобіографічну) і колективну (родову, національну, культурну тощо)»* [1, с. 82].

Реалістичний роман-хроніка *«Діти Чумацького шляху»* є провідним у творчості згаданої письменниці. *«Докія Гуменна спромоглася відтворити «буття українського народу», що охоплював чотири покоління, «вловити в мистецькому слові той страшний бурелом, катастрофу, трагедію України, ...»* [3, 339].

У першій книзі тетралогії *«У запашних полях»* перед читачем постає два кардинально різних образи України: перший – традиційний, оспіваний у красному письменстві неодноразово, де Україна зображена у вигляді патріархального традиційного села, зі своїми сталими моральними цінностями та звичаями, елементами фольклору. Роман своїми красномовними пейзажами та описами героїв нагадує творчість Г. Квітки-Основ'яненка, що вказує на сентиментальність у ставленні Докії Гуменної до зображеного: *«Цей куточок не схожий ні на Полтавщину з її м'яко-хвилястими обрисами, ні на рівні степи Таврії, де нема за що й оку зачепитися, ні на прорізані ярами глибокі придніпрові балки, ні на поліське лісове царство, – ні на що, чим красна Україна.»* [2, с. 1].

Репрезентатором першого «обличчя України» постає героїня твору Дарочка – покїрна, чесна, невинна, скромна красуня-дівчина: *«Дівча воно тонке, як патик, струнке. Личко довгасте, тонковиде, з ніжним рум'янцем крізь*

смагляву церу. Карі очі – наївні, правдиві, запитливі. Дві чорні коси спускаються аж до колін. ... Росте між усяким зіллям степовим квіткова волошка, дивиться на Божий світ своїми задумано-наївними очима й не знає, яка вона гарна» [2, с. 3].

А поряд проявляється інший образ України з її бунтівною, динамічною, пристрасною силою життя, «дисгармонією в почуттях і вчинках». Це особливо відчувається в образі Меркура Сарголи. Він, як натура талановита, витончена, не зживається зі своїм батьком, типовим представником села, який усе життя працює задля збагачення та покращення соціального стану своєї сім'ї: «з усіх усюд стягає землю, міняє щось на щось» [2, с. 28]. Меркур, закоханий у книгу та музику, щоразу нарікає на свою долю, шкодує, що батько не віддав його на науку, як брата Федора.

Важливим є те, що в творі ці кардинально різні образи України, репрезентовані Дарочкою та Меркуром, поєднані шлюбом. Їхній союз не зазнає гармонії сімейного щастя. Дарочка, вирвана з рідного хутора, де все дихало «мрійновтомою», змушена разом із Меркуром торгувати горілкою й шинкою, душею ненавидячи своє ремесло, як і містечкову метушню взагалі, дівчина шкодує за тим, що не здійснилося у її житті і вже ніколи не здійсниться.

Вартий уваги кульмінаційний епізод роману – весілля наймолодшого сина Яриня Сарголи Андрія, де чи не єдиний раз у всьому творі Докія Гуменна збрала разом весь цей великий рід: «Їдуть на возах і бричках, тарантасах і бідках сини й дочки, онуки, свати, молодий з молододою. І навіть син Федір, піп, приїхав із Трипілля на родинну учту. Разом зо всіма підтягує старовинної козацької пісні «Гей, нуте, хлопці» [2, с. 118]. Голова сімейства нарешті усвідомив, що не великі маєтки, різноманітні статки, а саме такий великий рід – найбільше надбання старого Яриня. У вирі життя це не завжди помічалось, але саме зараз він на вершині щастя, адже із гордістю усвідомлює: ці «Прості мужики, пани й підпанки – все його сім'я, в кожному з них якась скалка, одробина його самого» [2, с. 118].

Отже, тетралогія «Діти Чумацького Шляху» та творчість Докії Гуменної загалом підтверджують невмирущість українського народу. Роман-хроніка – це чотири мозаїчні картини, що відбивають соціальну еволюцію української нації від кінця ХІХ ст. до 30-х років попереднього століття. Письменниця, не скута ніякими ідеологічними догмами, явила розквіт свого обдарування в багатоплановому, композиційно ускладненому творі, насиченому ліричними пейзажами, щедрими монологами й полілогами, драматичними, а то й трагічними ситуаціями. Перша книга тетралогії відповідає запитам еміграційної читацької аудиторії, яка жила концептами України (Батьківщини), рідної землі, ідеї боротьби за особисту, національну, соціальну свободу.

### Список використаних джерел

1. Василенко В. Реінкарнація пам'яті, або Портрет покоління в інтер'єрі часу: «Діти Чумацького Шляху» Докії Гуменної. *Слово і Час*. 2019. № 9. С. 81-100.
2. Гуменна Д. Діти Чумацького Шляху. Роман у 4 кн. Мюнхен : Українська трибуна, 1947–1948. Кн. 1-3; Кн. 4. Нью-Йорк, 1951.

3. Грабович Г. У пошуках великої літератури, Григорій Грабович. Київ : Інститут української етнографії АН України, 1993. С. 55.

4. Ковалів Ю. Історія української літератури: кінець XIX – поч. XXI ст. : підручник : у 10 т. Київ : ВЦ «Академія», 2013 (Серія «Альма-матер»).

## ЕКОЛОГІЧНЕ ВИХОВАННЯ НА УРОКАХ УКРАЇНСЬКОЇ ЛІТЕРАТУРИ

Леочко Віта,  
IV курс ОР бакалавр, факультет філології.  
Науковий керівник – Мафтин Н.В.,  
доктор філологічних наук, професор.

В останні десятиліття все частіше у публічному просторі порушуються питання, пов'язані з екологічними проблемами. Терміни «екологічна небезпека», «екологічна катастрофа» увійшли в наше повсякденне життя. Погіршення та руйнування стану довкілля набуло глобального характеру. Суспільство опинилось на межі виживання. Тому невідкладним питанням є формування екологічної грамотності в кожній людині. Тобто у сфері морального виховання постає проблема екологічного виховання (яке є компонентом навчального процесу). Підвищити рівень екологічних знань підростаючого покоління можна на уроках української літератури.

**Метою нашої розвідки** є обґрунтувати основні особливості, форми та методи здійснення екологічного виховання школярів на уроках української літератури, довести необхідність виховання екологічної культури в учнів.

На нашу думку, екологічне виховання – це систематична та цілеспрямована діяльність вчителя, яка полягає у формуванні в здобувачів освіти екологічної культури, мислення та поведінки, навичок розумного користування природними ресурсами; дбайливого ставленні до всіх компонентів природи, збереженні її цілісності; посиленні відчуття відповідальності за природу рідного краю та життя в гармонії з нею.

Процеси екологічного виховання сповна можна реалізовувати на уроках української літератури під час роботи з художнім текстом, оскільки вони мають неабиякий потенціал у формуванні екологічно компетентної особистості. Вивчення української літератури в новій українській школі вимагає від учителя-словесника використання нових методів та підходів на уроках, за допомогою яких забезпечиться ефективний процес екологічного виховання учнів. Серед великої різноманітності методів проаналізуємо «Акваріум», як один з найефективніших.

Метод «Акваріум» використовують у тих випадках, коли є як мінімум 2 (або більше) шляхи вирішення проблем (у нашому випадку екологічних), про які учні прочитали у художньому творі. Наведу приклад застосування цього методу під час вивчення кіноповісти «Зачарована Десна» О. Довженка в 11 класі.

Учні об'єднуються в 3 групи. Перша група, що розміщується в центрі класу – «акваріумі», одержує завдання: «Як можна відвернути масштабні еко-



логічні зміни в навколишньому середовищі? Що я можу для цього зробити?», зачитує його, обговорює в групі. Учні під час дискусії аналізують та обговорюють екологічні проблеми, згадані у кіноповіді: обміління річки, зменшення кількості риби у водоймах, збідніння лісів, трав, рослинного та тваринного світу. І супроводжують ці слова цитатами з твору, наприклад, згадують стан річки Десни 100 років тому: *«А на Десні краса!... Стрибаю я з кручі в пісок до Десни, миюся, п'ю воду. Вода ласкава, солодка. П'ю ще раз, убрівши по коліна і витягнувши шию, як лошак»* [2, с. 51] і її сучасний стан, цитуючи слова головного героя: *«...все колись було краще. Річки й озера були глибші, риба більша й смачніша, а що вже грибів та ягід у лісі – не переносити, та й ліси були густіші, трави – вуж не пролізе, хіба тепер трави!»* [2, с. 54]. Одинадцятикласники порівнюють тодішній і теперішній стан навколишнього середовища та всі зміни, які відбулися за цей час. Учасники внутрішнього кола обговорюють проблемне питання, активно дискутують та висувають свої пропозиції щодо відвернення масштабних екологічних змін. Учні поділяють побоювання головного героя повісті «Зачарована Десна»: *«... і так мені чомусь робилося тоскно, так жалько, що світ споганіє, поки я виросту, і не буде вже сінокосу тоді, ні риби»* [2, с. 54].

Далі одинадцятикласники наводять приклади тих спеціальних дій, які вони можуть самостійно зробити задля вирішення цієї проблеми. Наприклад: я можу сортувати сміття, я можу берегти воду, я можу посадити дерево тощо. З наведених аргументів учні роблять висновки і формують остаточне рішення: «Для того, щоб відвернути масштабні екологічні зміни потрібно, аби діяльність людини у природі стала продуманою, раціональною, бережливою. Людство повинне об'єднатися для вирішення глобальних екологічних проблем, адже від цього належить майбутнє наступних поколінь». Далі учасники зовнішнього кола висловлюються щодо того, чи згодні вони з думкою групи, яка висловила. Після закінчення обговорення учні зовнішньої кола дають відповідь на запитання: Чи погоджуєтесь ви з думкою групи? Чи було достатньо аргументів? Який з них найбільш переконливий? Далі місце в центрі займає інша група і обговорює іншу проблему. Усі групи по черзі мають побувати в «Акваріумі», діяльність кожної з них мусить бути обговорена аудиторією.

Наприкінці уроку учні діляться враженнями та підбивають підсумки.

Як бачимо, використання уривків літературного твору під час застосування методу «Акваріуму» у поєднанні із методами бесіди, аналізу та порівняння спонукатиме учнів бути більш обережними у ставленні до природи, спровокує зміни в їхній поведінці під час взаємодії з навколишнім середовищем.

Отже, вивчення української літератури в новій українській школі вимагає від учителя-словесника використання нових методів та прийомів на уроках, за допомогою яких забезпечиться ефективний та продуктивний процес екологічного виховання, адже художні тексти мають великий потенціал для формування екологічно компетентної особистості.

## Список використаних джерел

1. Вправа «Акваріум»: для критичного мислення та вміння вести дискусію. URL: <https://naurok.com.ua/post/vprava-akvarium-dlya-kritichnogo-mislennya-ta-vminnya-vesti-diskusiyu>.
2. Довженко О. П. Твори : в 5 т. Київ : Дніпро, 1983. Т. 1. 439 с.

## РОДИЛЬНА ОБРЯДОВА ЛЕКСИКА СЕЛА ШЕВЧЕНКОВЕ ГАЛИЦЬКОГО РАЙОНУ ІВАНО-ФРАНКІВСЬКОЇ ОБЛАСТІ

Майструк Тетяна,  
I курс ОР магістр, факультет філології.  
Науковий керівник – Ірещук В.В.,  
доктор філологічних наук, професор.

Народження дитини відіграло важливу роль у сімейній обрядовості Галицького району Івано-Франківської області, вважаючи його одним із центральних подій. Цей акт позначав початок людського життя.

Традиції, пов'язані з родильним циклом, охоплюють допологові, пологові та післяпологові обряди. Головною метою всіх цих дій було створення сприятливих умов для успішних пологів, появи на світ здорової дитини, ритуальне очищення матері та немовляти після пологів, їх захист від злих сил, а також приєднання новонародженого до родини, громади і християнської спільноти [5]. У рамках системи родильної обрядовості, жінка виражається у трьох статусних ролях: вагітна, пологова жінка та мати.

Для позначення вагітності у селі Шевченкове Галицького району використовувались різні назви: «*тіжка*», «*тяжка*», «*надійсна*», «*трудна*», «*не сама собов*». Також на позначення вагітної жінки уживалась фразема «*має за поясом*» і лексема «*самодруга*». Універсальною для всіх етнографічних груп краю була лексема «*тяжка*».

У традиційному суспільстві родопоміч була делікатною суто жіночою справою і не виходила за рамки приватності. Народити жінкам допомагали сільські баби-повитухи, котрі виконували роль акушерів-гінекологів. За словами респондентки, вони не мали медичної освіти, а «*мали дар од Бога*» та вчилися у старших баб. Жінка пригадує, що повитух у селі Шевченкове та в навколишніх селах називали такими іменами: «*сільська баба*», «*повивальна баба*», «*породільна баба*», «*повитуха*» або «*бабка*», «*баба*». Односельці казали «*баба, що діти кігне / берé*». На сучасному етапі, звичайно, такі терміни вкрай рідко зустрінеш. Зараз загальноновживаним є термін «*акушер*», «*акушерка*» і роди приймають не повитухи, а акушери з відповідною медичною освітою.

Пологи в Галицькому районі йменувались *родами*. Породіллю, за свідченнями жительки с. Шевченкове називали «*родільниця*» або «*рójжениця*». Семантика лексеми «*роди*», вказує на взаємозв'язок зі словами «*родина*», «*рід*», «*народження*», «*врода*». Усі вони мають спільний корінь, що позначає появу та продовження життя [4]. Також зафіксовано лексему «*злоги*».

Одним із перших таїнств, які прилучали дитину до сім'ї, громади та християнського світу було Хрещення («христїни»). Народна традиція спонукала якнайшвидше охрестити новонародженого і цим уберегти його від посягань злих сил. Ці переконання зумовили виникнення народного аналогу церковного обряду [5].

Хрестини у с. Шевченкове влаштовували приблизно через тиждень після народин. Якщо наступав піст, то й швидше. Навіть дні тижня у народному світогляді мали різну семантику. Стосовно цього писали: «Дитїну лиш у гїдні дні несут хрестїти: вівторок, четвер, суботу або недїлю».

Важливу роль у родильній обрядовості відігравали хрещені батьки, на котрих традиція покладала основні обов'язки при охрещенні новонародженого. Хрещених батьків називали «хрєсний тато» і «хрєсна мама».

Про час хрещення із священником («ксьодзом») домовлявся батько. Він з кумами несли дитину до церкви, а мати залишалася «на таздївствї», оскільки їй не слід було відлучатися з подвір'я. Переступивши поріг храму, куми «одріка́ли дитїну од злих дїхів». Загалом, для них потрібно було знати молитву «Вїрую», «Богородїце Дїво» та чітко промовляти всі слова. Вважалося, що дитина, котру «хрєсна добре не відречє́», буде вразлива до «вроків» [3].

Для обряду хрещення кожен з кумів готував для немовляти «крїжму» – 2-3 м білого полотна. У крижму завивали різне зерно: жито, пшеницю, кукурудзу, квасоллю або монети. Для матері дитини мала бути хустка. Під час самого обряду хрещені тримали свічки. Часто за горінням цих свічок у церкві визначали долю новонародженого.

Після обряду «христїн» куми з немовлям, загорнутим у крижму, поверталися до хати батьків. Дорогою нікуди не заходили, щоб дитина не була «поселїошницьов», тобто не ходила чужими хатами. Обряди, що виконувались вдома, мали неприховано магїчний зміст.

При дослідженні післяродової обрядовості неможливо пропустити «обряд виводин». За народними уявленнями після пологів матір з дитиною вважали нечистими. Для очищення немовляти використовувалося хрещення, а жінка підлягала обряду «вїводу», який проводився у церкві через сорок днів. Жителі села Шевченкове казали «їти на виводїни», «вївадки». А жінку в цьому часі жителі с. Шевченкове йменували «шестинедїлька» [1].

Протягом цього шеститижневого періоду породїлля вважалася особою, що перебуває в стані сакрального очищення. Щоб вберегти навколишній світ від її потенційно негативного впливу, жінці було наказано дотримуватись певних табу. Крім того, у жителів села Шевченкове «шестинедїлька» прирівнювалась до відьми і вважалась «недобрів на перехїд», оскільки могла накликати велику біду [2].

Загальним висновком є те, що обряди, пов'язані з вагітністю, народженням та хрещенням дитини, мали свої специфічні особливості. Міграційні процеси відіграли свою роль у трансформації родильних звичаїв регіону. Рух і синтез обрядових явищ проявлялися на різних рівнях духовної культури. Проте, сімейно-родові обряди Галицького району Івано-Франківської області чітко вписувалися в загальноукраїнський контекст.

### Список використаних джерел

1. Білецька Н. А. Українська народна релігійна лексика : словник-довідник. Київ : Видавничий дім «Альтерпрес», 2019. 313 с.
2. Жовнир Я. В. Українські народні звичаї та обряди: словник-довідник. Київ : Видавництво «Українська енциклопедія», 2006. 294 с.
3. Карпенко В. Г. Обрядова лексика української мови. Львів : Видавництво Львівського національного університету імені Івана Франка, 2015. 442 с.
4. Колесник О. М. Українська народна релігійна лексика: дослідження, структура, функціонування. Київ : Видавничий дім «Альтерпрес», 2012. 849 с.
5. Кузьменко І. В. Значення традиційних звичаїв та обрядів українців. *Гілея* : науковий вісник. 2013. № 96. С. 118-121.

### МОВНІ ЗАСОБИ ВИРАЖЕННЯ ЕКСПРЕСИВНОСТІ У ЗАГОЛОВКАХ ПОЛІТИЧНИХ СТАТЕЙ СУЧАСНОЇ ПОЛЬСЬКОЇ МОВИ

Мартин Богдан,  
І курс ОР магістр, факультет філології.  
Науковий керівник – Мицан Д.М.,  
кандидат філологічних наук, доцент.

Останні десятиліття позначено посиленням зацікавленості лінгвістів до використання мови у взаємодії комуні кантів. Усе більше привертає увагу не сукупність мовних засобів, що репрезентують позамовний зміст тексту, а індивідуально-особистісні властивості як мовця, так і реципієнта: їхні переконання, мотиви, оцінки тощо.

Відомо, що у відборі мовних засобів автор завжди орієнтується на адресата, прагне донести до нього зміст із максимальною переконливістю, аби залучити на свій бік. У зв'язку з цим у зачисних дослідженнях саме адресат мовлення стає центральною прагматичною категорією. У полі зору перебувають засоби ефективного впливу на реципієнта, до яких належать заголовки політичних статей [5]. Незважаючи на значну кількість праць, поняття експресивності залишається не до кінця вивченою науковою проблемою. Системне дослідження мовних засобів експресивності в заголовках політичних статей сучасних польських ЗМІ досі є актуальним. Найчастіше польські вчені вивчали експресивність словотвірного й синтаксичного рівнів польської мови на матеріалі художніх текстів [2]. Однак зміна сучасної політичної ситуації значно активізувала публіцистичний дискурс, тож це й визначило актуальність обраної теми дослідження.

Матеріалом дослідження слугували політичні тексти рейтингових газет та журналів Польщі: *Gazeta Wyborcza*, *Polityka*, *Przekrój*, *Przegląd*, *Rzeczpospolita*, опублікованих 2022-2024 рр., на основі яких створено картотеку з 360 заголовків політичних статей. Їх детально буде проаналізовано й систематизовано у магістерській роботі.

У політичних статтях польської публіцистики заголовок відіграє ключову роль у приверненні уваги читачів і визначенні основної теми або проблеми, що обговорюється. Експресивність заголовків у польських політичних статтях відіграє таку роль, як:

- привернення уваги: іноді містить протиріччя, неочікувані метафори або ключові питання, що зацікавлять читачів;

- сумаризація основної думки: заголовок відображає основну ідею або тезу, яка розглядається в статті. Він повинен коротко передати суть політичного аспекту, що аналізується;

- залучення до дискусії: заголовок викликає думки та починає дискусію серед читачів, містить запитання, яке покликане стимулювати читачів до роздумів та обговорення;

- вираження авторської позиції: заголовок відображає позицію автора щодо теми, що обговорюється, емоційно забарвлений або відображає особистий погляд автора на політичні події чи розвиток ситуації;

- відображення актуальності: заголовок відображає актуальність теми та важливість обговорення подій, що сталися недавно чи мають велике значення для суспільства;

- залучення до читання: заголовок зацікавлює читача із першого погляду каламбурним висловлюванням, використанням фразеологізмів чи риторичних запитань;

- інформаційна лаконічність: заголовок передає основну інформацію про тему або проблему статті через обмежений обсяг слів;

- тон і стиль: заголовок відображає тон та стиль статті, чи це аналітичний огляд, новинна замітка, коментар чи інше. У проаналізованих заголовках різний діапазон тональностей: серйозний, гумористичний, провокативний (наприклад, у статтях на тему «українського зерна») або об'єктивний, відповідно до стилю публікації;

- відображення ключових слів: заголовок містить ключові слова або терміни, що підкреслюють важливі аспекти теми, що обговорюється, або відомі події, що відіграють значущу роль у політичному контексті;

- стимулювання читацького інтересу: заголовок стимулює читача не лише прочитати сам заголовок, але й поглибити свої знання, прочитавши всю статтю. Найчастіше цього ефекту досягається через вживання неологізму. Він може викликати емоційну реакцію, підбадьорюючи читача до подальшого дослідження теми [1].

Як бачимо, заголовок у сучасній польській публіцистиці має багатофункціональну роль, оскільки він є першим засобом спілкування з читачем і визначає перше враження від матеріалу, тож і надалі потребуватиме лінгвістичного дослідження своєї функціональності в кожному конкретному дискурсі.

### Список використаних джерел

1. Бойко Н. І. Критерії виділення експресивної лексики. *Гуманітарний вісн. Сер. Іноземна філологія: Проблеми сучасн. світ. літ. та лінгвістики*. Черкаси : ЧІТІ, 2000. Число 4. С. 100–105.

2. Ідзьо М. В. Ekspresywne innowacje leksykalne na łamach współczesnej polskiej prasy. 2016. С. 167–170.
3. Пилинський М. М. Експресивність стилю масової політичної інформації. 1977. № 5. С. 35–47.
4. Русанівський В. М. Співвідношення функціональних і експресивних стилів мови. *Слово і труд*. Київ : Наук. думка, 1976. С. 73–81.
5. Шевченко Л. І. Взаємозв'язок мовних засобів експресії та стандарту. 1979. № 6. С. 80–84.
6. Шевченко Л. І. Медійна інтертекстуальність у дослідницьких парадигмах сучасної лінгвістики: наукові інтерпретації, опозиції, перспективи аналізу. Київ, 2015. Вип. 31. С. 7–18.

## **ІНТЕРТЕКСТУАЛЬНІСТЬ ЯК ЖАНРОВО-СТИЛЬОВА СПЕЦИФІКА ПОЕТИЧНОЇ ТВОРЧОСТІ БОГДАНА РУБЧАКА**

Машталер Яна,  
IV курс ОР бакалавр, факультет філології.  
Науковий керівник – Хороб С.І.,  
кандидат філологічних наук, професор.

У письменників еміграції періоду ХХ століття спостерігаємо тенденції до використання інтертекстуальних та інтермедіальних зв'язків. Яскравим прикладом цього є творчість Богдана Рубчак, представника Нью-Йоркської групи поетів.

Митець звертається до міфу як універсального засобу світосприйняття людини. Інтертекстуальні зв'язки розкриваються в ремінісценціях та трансформаціях первинного тексту. У поезії «Крило Ікарове» автор на імпліцитному рівні виявляє ментальний код міфологічного мислення давніх греків. Проблему вимушеної еміграції Богдан Рубчак розкриває в інтертекстуальному образі Ікара. Людина, вирвана з корінням із рідної землі, не зуміє здійснити вільний творчий політ, адже відчуває себе як Ікар із обпаленими крилами: «...вітер емблеми лету зламав, і прийшли карати кущі». Богдан Рубчак намагався реалізувати свій літературний потенціал та бути почутим українцями. Автор був усебічно поцінований на теренах рідної землі значно пізніше: «Вибухло в ньому весілля сонця й сонних гадюк / на дюнах над юним морем. Хотів / на вітрі лишити карб свого доброго імени. / Летіти».

Інтертекстуальні зв'язки зі Святим Письмом простежуємо у вірші «Гетсиман». Христос «скорботний» передчуває свій тернистий шлях, у той час як «сильний Юда» його «цілує» і тим самим зраджує. Б. Рубчак дає оригінальну інтерпретацію біблійної історії, трансформує прототекст: «Вкруг дерева живого обвилась ліяна: / скорботного Христа цілує сильний Юда. / Осанну заспівали спадкоємці кволі, / а крамарі крикливі вимагають чуда». Образи «спадкоємців» і «крамарів» уособлюють людей, які є при владі та грошах, але є духовно бідними. Виявляємо інтертекстуальні зв'язки з відомим римським фразеологізмом:

«Хліба й видовищ!». У другій строфі ліричний герой веде діалог із старшим апостолом Христа – «гордим Петром». Мова йде про змарнування людьми свого життя: «Куняти будемо у чорних норах, / і будем думати про Вчора вільний вітер». У рядках «...найважча кара Господа – покора» прихований зміст: митці (як провідники своєї нації) своєю небайдужістю мають піднімати дух народу.

Проаналізуємо інтермедіальні жанри лірики Б. Рубчака в координатах інтертекстуальної площини. У творчості простежуємо взаємозв'язок літератури з різними видами мистецтва, зокрема з живописом, драматургією, хореографією та музикою.

Найбільше в ліриці представлена взаємодія слова й живопису, зокрема в жанрі хоку (збірка «Крило Ікарове»). «Дві спілі вишні / на блакитній долоні / я і кохана». Вражає поєднання кольорів – блакитного та вишневого в гармонійній гамі. Простежуємо прихований символізм у барвах. Вишневий колір – дозрілість, виваженість у почуттях. У той час як блакитний – легкість, емоційна невимушеність, свобода й висота духу, романтичність. Таким чином, автор у цьому хоку поєднує два часові пласти – молодість («блакитні долоні») та зрілість («дві спілі вишні»). Глибока ідея пронизує вірш : плід кохання – безцінний дар, котрий підносить людину до висоти (до небес).

Інтертекстуальні зв'язки зі Святим Письмом та інтермедіальність на рівні поетичному простежуємо в сонеті «Драматургія». Ліричний герой виступає режисером своєї життєвої драми: «Я пережив наш життєдайний гріх, / Ту нашу гру, квітневу та осінню. / А ти приходиш і відходиш тінню, / Неначе лицедії снів моїх». Проведемо інтертекстуальні зв'язки з Біблією. Ліричний герой «пережив... життєдайний гріх». Із цього розпочалась драматургія його життя, подібно до того, як Адам і Єва сотворили первородний гріх. Кохання двох сприймається як гра. На думку спадає вічний Шекспір: «All the world's a stage / And all the men and women merely players».

Оригінально у творчості Б. Рубчака репрезентовано зв'язки літератури з хореографічним мистецтвом. Музична й танцювальна стихії органічно входять у вірш «Проект для балету в трьох актах». Танцювальні ремінісценції уособлюють жагу, пристрасть, сум'яття. Словесно-музичне мистецтво досягає свого апогею: «Хочу / чудотворними кінчиками пальців / слухати мелодії мендолін / у твоєму шаленому волоссі». «Проект для балету в трьох актах» є репрезентантом не лише характеру класичного танцю й музики, а й універсальною моделлю художнього світу митця.

Яскравим прикладом міжмистецької взаємодії музики й слова є поезія «Моцарт». Автор через ремінісценції апелює до творчості відомого композитора – Вольфганга Амадея Моцарта. У вірші органічними є поєднання тонів і півтонів, ритму й звукопису. У першій строфі пульсують відчуття : зорові та слухові. Відтак виникає гармонійне єднання : зримі образи – їх музичне втілення – ідейне наповнення. Слуховий образ ритму є мистецькою точкою відліку початку створення внутрішнього світу ліричного героя. Проведемо інтертекстуальні зв'язки з античною культурою, а саме з принципом калокагатії (гармонійної єдності фізичного й духовного в людині). Саме музика стає тим репре-

зентантом творчого начала узагальненого образу митця, котрий будує власну сферу ідеального. Маємо формальну спорідненість на рівні структури з інтермедіальним жанром – симфонією.

Таким чином, жанрово-стильова манера Б. Рубчака в координатах інтертекстуальності та інтермедіальності виявляє неповторні грані взаємопроникнення кодів різних культур крізь мозаїку української ментальності, інтелектуалізм у сприйнятті екзистенційних проблем, новаторські тенденції модерної парадигми, кросмистецьку взаємодію поетичного слова з музикою, драматургією, хореографічним мистецтвом, живописом.

### Список використаних джерел

1. Карабович Т. Міф про Ікара як літературна рефлексія про особисту долю у творах Богдана Рубчака. *Науковий вісник Миколаївського національного університету імені В. О. Сухомлинського. Філологічні науки*. 2016. № 2. С. 119–124. URL: [http://nbuv.gov.ua/UJRN/Nvmduf\\_2016\\_2\\_25](http://nbuv.gov.ua/UJRN/Nvmduf_2016_2_25).

2. Мочернюк Н. Поза контекстом : Інтермедіальні стратегії літературної творчості українських письменників-художників міжвоєнтя : монографія. Львів : Видавництво Львівської політехніки, 2018. 393 с.

3. Понасенко А. Інтермедіальні доміанти лірики митців Нью-Йоркської групи. URL: <http://litzbirnyk.com.ua/wp-content/uploads/2013/12/36.4.10.pdf>.

4. Рубчак Б. Крило Ікарове : поезії. Київ : Дніпро, 1991. 205 с.

5. Скорина Л. Гомін і відгомін : дискурс інтертекстуальності в українській літературі 1920-х років : монографія. Черкаси : Брама-Україна, 2019. 704 с.

## ЕЛЕМЕНТИ ТОПОНІМІКИ ПІД ЧАС ВИВЧЕННЯ УКРАЇНСЬКОЇ МОВИ В ЗАГАЛЬНООСВІТНІЙ ШКОЛІ

Мороз Марія,  
ІІІ курс ОР бакалавр, факультет філології.  
Науковий керівник – Пена Л.І.,  
кандидат філологічних наук, доцент.

Топоніміка як одна з галузей ономастики – відносно «молода» мовознавча наука, яка приваблює вчених, а також спричиняє зацікавленість серед громадськості.

У загальноосвітніх школах розділ ономастики не є предметом спеціального вивчення, тому топонімічні назви можемо розглядати тільки під час опанування інших тем, зокрема під час вивчення власних і загальних назв у розділі «Іменник», а також орфографічної теми «Велика буква та лапки у власних назвах», де розглядають написання власних назв, серед яких і географічні.

За допомогою топоніміки можна поглибити знання учнів про рідну місцевість: культуру, історію, звичаї, побут та ін. Отже, раціональне використання слів і словосполучень на означення насамперед місцевих географічних назв об'єктів (топонімів) сприятиме активізації пізнавальної діяльності учнів, роз-



витку їхнього мовлення, спрямуванню на обрання в майбутньому потрібної галузі знань (відповідно до вподобань) [1]. Також це збагатить світогляд молодого покоління, його словниковий запас, вплине на рівень правописних умінь, а з погляду методологічної тенденції – реалізує аспект когнітивно-семантичного підходу, що зумовлює **актуальність дослідження**.

**Мета роботи** полягає в тому, щоб розглянути використання топонімів під час вивчення української мови в загальноосвітніх закладах, а також звернути увагу вчителів щодо можливостей викладання топоніміки.

**Об'єкт розвідки** – вивчення топонімів у шкільному курсі української мови.

**Предметом** виступають переваги введення нової дисципліни «Топоніміка рідного краю» у шкільний курс профільної школи або додаткові факультативні, гурткові заняття, нова подача матеріалу, використання різних інтерактивних методів під час вивчення топонімів, що зумовлює **новизну**.

Для дослідження послугуватимемо такими **методами**: описовий, порівняльно-зіставний, метод критичного аналізу, етимологічний, теоретичний синтез, метод словотвірного аналізу.

Під час вивчення теми вчитель може розповісти про виникнення назви, а може вести бесіду у формі дискусії, щоб учні самостійно пробували визначати семантику назви. Рекомендуємо користуватись такими інтерактивними методами, як «Мозковий штурм», «Акваріум», «Mind Map», «Карусель», розробляти пізнавальні вікторини, квести, дидактичні ігри, які, на наш погляд, підсилюватимуть інтерес учнів до топоніміки і сприятимуть .

Досліджуючи певні топоніми поблизу місця проживання учнів, варто, на нашу думку, давати такі завдання: знайти цікаві перекази, легенди щодо назви, записати їх діалектною мовою, дати самостійні припущення про походження назви, визначити твірне й похідне слова, зробити морфемний аналіз, намалювати карту місцевості і позначити топоніми, розробити власні завдання для однокласників, які будуть використовуватись під час вікторин. Також учні можуть написати короткі статті (це стосується школярів старших класів (10-11)). Для кожного класу потрібно розробити навантаження, адже для різного віку підсильні певні завдання згідно з навчальною програмою. Цікаво й пізнавально було б час від часу на уроках української мови впровадити «топонімічні п'ятихвилинки», до підготовки яких залучати учнів, пропонуючи їм підготувати розповіді про топоніміку населеного пункту.

Можна робити уроки-екскурсії до певного місця, якщо це можливо. Наприклад, розглядаючи топонімикон села Гаврилівка Надвірнянського району Івано-Франківської області, можна повести дітей в урочище Гупчин, звідки здалека видно природні об'єкти, названі такими топонімами: Данилова долина, Городишниця та ін. І під час такої навчальної мандрівки радимо вести різні бесіди та дискусії.

Якщо не вдається з певних причин провести екскурсію, то можна зробити у віртуальному режимі. Це може слугувати темою для мініпроєкту, тобто вчитель (вчителі) спільно зі школярами створює цю віртуальну екскурсію. Учні з різними здібностями можуть зробити свій певний вклад: наприклад, хтось має

хороші знання в ІТ-сфері, добре малює, цікавиться історією, переказами, володіє географічними знаннями та ін. Також можна створювати й інші мініпроекти, запропоновані самими учнями.

На перший погляд, топоніміка не надто важлива дисципліна в школі, проте живемо в такий час, коли відбуваються перейменування вулиць, міст, сіл та інших географічних номенів, тому кожен повинен розуміти етимологію того чи іншого оніма. Це впливає на культурну спадщину краю.

Отже, введення у шкільну програму елементів ономастики, а саме топоніміки, безперечно, є важливим вкладом у культурне та лінгвістичне майбутнє.

Усі ці аспекти підтверджують актуальність та важливість вивчення елементів топоніміки в шкільній освіті як одного зі складників формування повноцінної мовної культури та національної ідентичності української молоді.

### Список використаних джерел

1. Подлевська Н. В. Вивчення топонімів на уроках української мови старшокласниками у профільній школі. *Актуальні проблеми філології та перекладознавства*. 2013. Вип. 6(2). С. 220-228. URL: [http://www.irbis-nbuv.gov.ua/cgi-bin/irbis\\_nbuv/cgiirbis\\_64.exe?I21DBN=LINK&P21DBN=UJRN&Z21ID=&S21REF=10&S21CNR=20&S21STN=1&S21FMT=ASP\\_meta&C21COM=S&\\_S21P03=FILA=&\\_S21STR=apftp\\_2013\\_6\(2\)\\_27](http://www.irbis-nbuv.gov.ua/cgi-bin/irbis_nbuv/cgiirbis_64.exe?I21DBN=LINK&P21DBN=UJRN&Z21ID=&S21REF=10&S21CNR=20&S21STN=1&S21FMT=ASP_meta&C21COM=S&_S21P03=FILA=&_S21STR=apftp_2013_6(2)_27).

## МАНІПУЛЯЦІЇ В МЕДІА ТА ВПЛИВ НА СУСПІЛЬСТВО ПІД ЧАС ВІЙНИ

Мохнацька Софія,  
І курс ОР магістр, факультет філології.  
Науковий керівник – Шотурма Н.В.,  
кандидатка політичних наук, доцентка кафедри журналістики.

**Ключові слова:** маніпуляції в медіа, війна, суспільство, стратегії маніпулювання, громадська думка, стабільність, медіа-грамотність, об'єктивність, протидія.

**Проблематика дослідження** включає аналіз впливу маніпуляцій в медіа на суспільство в період воєнного конфлікту. Основні аспекти включають розгляд різних видів медійних маніпуляцій, їхніх методів та засобів, а також оцінку наслідків цих маніпуляцій для формування громадської думки, політичних установок та соціальної стабільності. Дослідження також ставить за мету вивчення можливих стратегій протидії медійним маніпуляціям та засобів підвищення медіаграмотності серед населення в умовах війни.

**Метою** дослідження є розкриття механізмів та наслідків медійних маніпуляцій під час війни, а також виявлення шляхів протидії цим явищам та підвищення медіаграмотності суспільства.

**Виклад основного матеріалу.** Маніпуляції в медіа відіграють значну роль у формуванні громадської думки, особливо під час війни. Це не лише впливає

на сприйняття подій, а й може мати серйозні наслідки для суспільства в цілому. У цьому дослідженні ми проаналізуємо прийоми маніпулювання в медіа та їх вплив на суспільство під час періодів конфліктів і війни. Маніпуляції в медіа – це систематичні спроби спрямовувати або перекручувати інформацію з метою впливу на громадську думку або переконання аудиторії. У періоди війни це стає особливо актуальним, оскільки сторони конфлікту намагаються представити свою версію подій як найбільш обґрунтовану та правильну.

Під час війни медіа можуть використовувати різноманітні стратегії маніпулювання, зокрема:

Популізація – зростання рейтингів за рахунок сенсаційних заголовків або подій, навіть якщо вони є перекрученими або не повністю правдивими.

Дезінформація – розповсюдження неправдивої або спотвореної інформації для сприйняття подій в певному світлі.

Маніпуляція емоціями – використання відео, фотографій або репортажів, спрямованих на посилення емоційної реакції глядачів, щоб викликати певні реакції чи підтримку певної точки зору.

Маніпуляції в медіа під час війни можуть мати серйозний вплив на суспільство, включаючи:

Поляризація громадської думки – спотворена інформація може розділити суспільство на різні групи з різними поглядами на конфлікт.

Підтримка військових дій – маніпулювання емоціями може призвести до підвищення підтримки військових дій, навіть якщо вони є непопулярними або необґрунтованими.

Відчуття страху та нестабільності – дезінформація може створити відчуття страху та нестабільності серед населення, що може призвести до соціальних та психологічних проблем.

Протидія маніпуляціям в медіа під час війни є надзвичайно важливою, оскільки вони можуть викликати серйозні наслідки для суспільства, включаючи поглиблення конфлікту, рухи громадської думки та навіть загрозу національній безпеці. Одним з основних методів протидії маніпуляціям в медіа є підвищення рівня медіаграмотності серед населення.

Медіаграмотність полягає в здатності критично мислити та аналізувати інформацію, яка поступає через різноманітні медійні канали. Це включає вміння розпізнавати маніпулятивні техніки, розуміння того, як працюють різні медійні формати, та здатність робити об'єктивні висновки на основі доступної інформації. Чим більша медіаграмотність у населення, тим менше ймовірність попадання під вплив маніпуляційних схем.

Крім того, важливо забезпечувати доступ до об'єктивної та незалежної інформації. Це може включати підтримку незалежних медіаорганізацій, які забезпечують надійне та об'єктивне висвітлення подій, а також створення механізмів перевірки достовірності новин та джерел їх походження. Наприклад, можуть бути розроблені програми фактчекінгу, які допомагають перевіряти інформацію на достовірність та спростовувати маніпулятивні твердження. Фактчекінг (англ. fact-checking) – це процес перевірки фактів, даних та інформації, що надходять у масові медіа, з метою визначення їх достовірності та правдивості. Це важли-

вий інструмент для виявлення та виправлення помилок, неточностей та спотворень у медійних матеріалах.

Основна ідея фактчекінгу полягає в тому, щоб досліджувати ствердження або твердження, що подаються у новинах чи інших джерелах інформації, і перевіряти їх на основі об'єктивних доказів та джерел. Це може включати перевірку історичних фактів, статистичних даних, заяв політиків та інших осіб, а також дослідження відомостей про події, які відбуваються у реальному часі.

Фактчекінг може проводитися професійними журналістами, дослідниками, а також громадськими організаціями, які спеціалізуються на виявленні дезінформації та маніпуляцій. Результати фактчекінгу можуть бути опубліковані у вигляді спеціальних матеріалів, статей, відеороликів або інших медійних форматів, щоб інформувати громадськість про правдивість чи хибність певних тверджень.

У кінцевому підсумку, протидія маніпуляціям в медіа під час війни потребує комплексного підходу, що включає як освітні заходи для населення, так і створення механізмів контролю за об'єктивністю та достовірністю інформації, яка доходить до громадськості.

**Висновки.** Маніпуляції в медіа під час війни можуть мати серйозні наслідки для суспільства, порушуючи об'єктивність та достовірність інформації та спричиняючи поділ та конфлікти серед населення. Щоб забезпечити стабільність та об'єктивність інформації, необхідно активно боротися з маніпуляціями в медіа шляхом проведення фактчекінгу, підвищення медіа-грамотності серед населення, підтримки незалежних медіаорганізацій та розвитку механізмів перевірки достовірності інформації. Тільки за умови взаємодії громадськості, медійних організацій та влади можна забезпечити доступ до об'єктивної та незалежної інформації, яка є основою для формування свідомого та відповідального суспільства.

#### Список використаних джерел

1. Конституція України : офіц. текст. Київ : КМ, 2013. 96 с.
2. Немцева О. О. Концепція інформаційно-психологічного впливу. Соціальна комунікація: теорія і практика. Київ : ДМЦ «Комтека», 2015. С. 55–66.
3. Шевченко Г. П. Духовна безпека: духовна культура і цінності сучасної людини. *Духовність особистості: методологія, теорія і практика*. 2017. Вип. 3. С. 361–373.
4. Шпига П. С. Основні технології та закономірності інформаційної боротьби *Проблеми міжнародних відносин*. 2014. Вип. 8. С. 326–339.

## ВИВЧЕННЯ ТВОРЧОСТІ ПОЕТІВ-ВІСІМДСЯТНИКІВ У ШКІЛЬНІЙ ПРОГРАМІ З УКРАЇНСЬКОЇ ЛІТЕРАТУРИ

Павликівська Марія,  
I курс ОР магістр, факультет філології.  
Науковий керівник – Процюк Л.Б.,  
кандидат філологічних наук, доцент.

У процесі «діджеталізації», стрімких суспільно-історичних змін, що сприяють змінні сучасного світосприйняття, з'являється потреба оновлення методів викладання у сучасній школі. Задля цього, в Україні проводиться модернізація освітнього процесу, що наближає її до європейських стандартів.

Сучасна українська література кін. ХХ – поч. ХХІ ст. характеризується періодом відчутного зростання інтересу до національної культури та історії. Ідейно-тематичний аспект творчості вісімдесятників досить розгалужений. Вони створили нову поезику, яка була орієнтована на здобутки європейської культури. Поети виявили опозицію традиціоналістському дискурсу радянської літератури, надаючи домінантне значення формальній складовій твору, інтертекстуальності, урбаністичному індивідуалізму.

Підручник з української літератури за 11 клас О. Борзенка та О. Лобусової для профільного рівня навчання у контексті теми сучасної української літератури подає відомості про саме явище, різницю між масовою та елітарною літературою, про літературні покоління та групи, про поняття постмодернізму. Проте, зараз підручник не відіграє ключову роль, адже учитель може не використовувати підручник, а застосовувати вдало підібрані дидактичні матеріали.

При вступі до теми «Сучасна українська літератури» найголовнішим завданням є пояснити суть цього явища і в якому напрямку воно розвивається. Найкращий метод для цього – «слово вчителя» та учнівський проєкт на тему «Історико-культурні передумови становлення сучасної української літератури», «Напрямок постмодернізму у різних видах мистецтва». Така проєктна робота допоможе розвинути в учнів навички реферативного характеру, освоєння засобів ІКТ та самостійно знаходити, фільтрувати потрібну інформацію. Окрім діяльнісного підходу, учні вчать колективній співпраці та вмінню професійної комунікації. Цей метод застосовуємо і при вивченні літературних угруповань. Також високоефективним є перегляд блогів та ютуб-каналів.

При вивченні постмодернізму потрібно виділяти окрему годину для вивчення самого поняття, основних рис та передумов виникнення, адже він розвивався іншим явищем, ніж світовий. Це можна зробити за допомогою ментальної карти, хмари тегів, що підкріплені словесним обґрунтуванням. Все це відбувається на засадах діяльнісного підходу. Тобто, не «зазубрювання» цих особливостей, а їх розуміння.

Як загальний урок-підсумок перед контрольною роботою можна провести урок-літвечір, судовий процес або урок-упо. Для та контролю засвоєних теоретичних знань слід провести або онлайн-тестування, де є можливість поєднати

теорію літератури із іншими мистецькими виявами модернізму (використовувати зображення картин, вирізок із кінострічок та навіть фрагментів відео).

При вивченні теми «Сучасна українська література» підручники пропонують і прозу вісімдесятників. Окрім поезії Ю. Іздрика, В. Герасим'юка, І. Ринарука, Ю. Андруховича та М. Матіос, учням пропонується ще новелістика Ю. Андруховича («Shevchenko is OK») та М. Матіос («Майже ніколи не навпаки»), але, через брак годин, тільки оглядово. Вивчення прози можна продовжити у контексті позашкілья.

Комплексне вивчення поезії і прози постмодерністів допоможе краще зрозуміти їх індивідуальний стиль, проводити паралелі між спільними темами, спробувати простежити взаємну інтертекстуальність, образність, стильову манеру між лірикою та прозою.

Учням, отримавши базові знання на шкільних заняттях, слід аналізувати, як автори використовують різні жанри, стилі, мовні реєстри та ін. особливості для створення поліфонічного тексту. Зокрема, для аналізу образів можна запропонувати учням створити своєрідну карту-прототип героя твору. Учень повинен обґрунтувати кожен із виписаних аспектів, пояснити, чому він важливий у характеристиці героя чи тексту, який зміст у нього заклав автор. Під час такого задання відбувається діалог між учнем-читачем та художнім текстом, елементи психоаналізу.

При аналізі цих текстів використовуються бесіда за змістом тексту та проблемні питання, адже художні твори українського постмодернізму вимагають глибинного аналізу образів і на психологічному рівні. Учням слід пояснити, що «химерні» образи, іронія та карнавальний стиль це не просто «нестандартні» думки авторів, а інтерпретація впливу на них історичних та суспільно-політичних умов.

Отже, творчість покоління вісімдесятників у шкільній програмі досить складне явище. Постає питання створення нових методів та засобів навчання, що зацікавлять сучасних учнів. Засоби ІКТ допоможуть систематизації та цікавому тлумаченні складних питань українського постмодернізму, зможуть зацікавити учнів вивчати українську літературу адже попри все це головним залишається тільки одне – виховати у сучасних учнях національну свідомість та любов до рідного поетичного слова.

### **Список використаних джерел**

1. Анісімова Н. Поетичне покоління 80-х років і нью-йоркська група як явища пізнього українського модернізму. *Філологічні студії*. 2011. С. 95–101. URL: <http://dspace.tnpu.edu.ua/bitstream/123456789/3005/1/Anisimova.pdf>.

2. Зборовська Н. Вісімдесятництво як колоніальна симптоматика. *Код української літератури: Проект психоісторії новітньої української літератури*. Київ : Академвидав, 2006. С. 395-468.

3. Качак Т. Українська література для дітей та юнацтва як зміст літературної освіти. *Гірська школа Українських Карпат*. 2017. № 17. С. 161–165.

4. Клименко А. Вивчення сучасної української літератури засобами інформаційно-комунікаційних технологій: виклики та ризики. URL: <https://core.ac.uk/reader/300405060>.

5. Концепція літературної освіти в 11-річній загальноосвітній школі. URL: <https://docs.google.com/document/d/1281QvUUxOZ-SJBwT1hlp--ned7OeHokmm-JRbJV14xk/edit?hl=uk&pli=1>.

## **МЕТОДИКА ВИВЧЕННЯ СИНТАКСИЧНИХ КОНСТРУКЦІЙ ЗІ ЗВЕРТАННЯМИ У ПОЕТИЧНОМУ ТЕКСТІ (НА МАТЕРІАЛІ ТВОРІВ ТАРАСА ШЕВЧЕНКА) У ЗАКЛАДАХ ЗАГАЛЬНОЇ СЕРЕДНЬОЇ ОСВІТИ**

Перевалова Ольга,  
I курс ОР магістр, факультет філології.  
Науковий керівник – Грещук В.В.,  
кандидат філологічних наук, доцент.

Методика вивчення звертань на уроках української мови ґрунтується на комплексі підходів. Вагоме значення під час розгляду синтаксичних конструкцій зі звертаннями має теоретична площина. Учителю формує в учнів уміння правильно використовувати звертання, оскільки вони є важливою частиною культури мовлення та спілкування.

В українській мові застосування кличного відмінка для звертання є природним і відповідає нормам мови. Однак у деяких випадках, особливо в поетичних текстах, можливе використання називного відмінка для номінації адресата мовлення. Звертання можуть бути поширеними або непоширеними, залежно від кількості повнозначних слів у їх структурі [2].

Звертання виступає як багатоплановий засіб спілкування, оскільки воно не просто вказує на адресата (реального або можливого), а також відображає суб'єктивно-оцінне ставлення мовця до нього, демонструючи його «обличчя» чи ідентичність. Таким чином, вибір форми звертання, інтонація під час його вживання вказують на такі характеристики як такт, ввічливість, чи їхню відсутність, а також на ставлення до співрозмовника. У художньому тексті автор одночасно виступає як адресант і адресат [4]. Розглянемо синтаксичні конструкції зі звертаннями у творах Тараса Шевченка.

У своїх поетичних текстах Тарас Шевченко часто використовував повторення звертань та вигуків, підкреслюючи цим особливе ставлення до адресата та привертаючи його увагу: *Кличе Гандзю козак: «Ходи, Гандзю, пожартую, Ходи, Гандзю, поцілую; Ходім, Гандзю, до попа Богу помолиться; Нема жита ні снопа, Вари варениці» (3); Боже милий, Зжалься, Боже милий (3); Очі! Очі! Нащо ви здалися, Чом ви змалку не висохли, Слізьми не злилися? (3).*

Розташування звертань у реченні не має чіткої функціональної градації та залежить від різних факторів, таких як синтаксична будова всього речення, емоційний стан, настрої мовця, його мовленнєві уподобання тощо. Проте можна спостерігати певну закономірність: у висловлюваннях, що мають великий обсяг

і багато словесних розгалужень, звертання використовуються частіше. Наприклад: «*Чигирине, Чигирине, / Все на світі гине / І святая твоя слава, / Як пилина, лине / За вітрами холодними, / В хмарі пропадає, / Над землею летять літа, / Дніпро висихає, / Розсипаються могили – / Твоя слава...*».

Звертання, виражене кличним відмінком, є настільки природним для української мови, що Тарас Шевченко, очевидно, за звичкою, вживає його навіть у російськомовному тексті поеми «Слепая»: *Не плачь, Оксано!* (3).

Згідно з фольклорними традиціями, у творчому доробку Тараса Шевченка широко вживані звертання до людей, виражені іменниками на позначення птахів. Серед них найпоширенішими звертаннями до чоловіків є «*орле сизий*», «*мій голубе*», «*мій соколе*», до жінок – «*моя голубко*», «*пташко моя*», «*лебедонько*».

**Методика вивчення** синтаксичних конструкцій зі звертаннями у поетичному тексті на матеріалі творів Тараса Шевченка включає декілька послідовних етапів.

По-перше, вступне знайомство з поетом та його творчістю допомагає учням зрозуміти контекст, в якому виникали його поезії, а також основні теми та мотиви творчості. Учні аналізують вибрані вірші, виділяючи речення зі звертаннями, розглядають синтаксичну будову цих речень, виявляють роль звертань у структурі синтаксичних конструкцій та їхній вплив на зміст й емоційне забарвлення тексту. Класифікація звертань за функціональними ознаками є наступним кроком у такій методиці. Учні виділяють основні типи звертань у віршах Шевченка, наприклад, звертання до адресата, до Бога, емоційні звертання тощо; аналізують їхню роль та значення у контексті.

Під час дослідницьких завдань учні самостійно аналізують вірші Тараса Шевченка з метою виявлення синтаксичних конструкцій зі звертаннями та складають таблиці або списки звертань з описом їхньої функції та емоційного відтінку. Такі завдання стимулюють учнів до творчого пошуку. Вони створюють власні поетичні тексти із звертаннями та аналізують їх роль і значення.

Підсумкове обговорення є завершальним етапом методики вивчення звертань у поетичному тексті Тараса Шевченка. Учні роблять узагальнення та висновки про значення звертань у поетичних текстах письменника.

Характеристика звертань на матеріалі творів Тараса Шевченка дає нам можливість глибше зануритися в його літературний світ і зрозуміти стиль та поетичні прийоми автора. Аналіз звертань допомагає розкрити мовленнєвий контекст творів, виявити стилістичні особливості.

Важливим сегментом у цій методиці є систематизація, повторення та узагальнення вивченої теми. Це допоможе учням не лише засвоїти матеріал, але й впевнено використовувати його в майбутньому. Таким чином, на основі цієї методики учні краще розуміють та усвідомлюють роль звертань, вивчають мовознавчу тему на основі літературної, що дає можливість краще формувати компетентності у здобувачів загальної середньої освіти.

### Список використаних джерел

1. Вихованець І. Р., Городенська К. Г. Теоретична морфологія української мови. Київ : Пульсари, 2004. 398 с.



2. Пономарів О. Д. Стилїстика сучасної української мови. Київ : Либїдь, 1993. 248 с.
3. Шевченко Т. Г. Кобзар. Днїпро: ВЦ «Просвїта», 2010. 390с.
4. Шульжук К. Ф. Синтаксис української мови. Київ : Академїя, 2004. 408 с.

## **ЖАНРОВІ ОСОБЛИВОСТІ ЦИКЛУ ТВОРІВ «ВІДЬМАК» А. САПКОВСЬКОГО**

Перегуда Анастасїя,  
I курс магістр, факультет філологїї.  
Науковий керївник – Спатар І.М.,  
кандидат філологїчних наук, доцент.

Цикл художнїх творїв (двї збїрки оповїдань «Останнє бажання» і «Меч призначення» та сага про вїдьмака, що налічує 5 романїв: «Кров ельфїв», «Час погорди», «Хрещення вогнем», «Вежа ластївки», «Володарка озера») польського письменника Анджея Сапковського про Вїдьмака, Геральта із Рївїї, здобув велику популярнїсть не лише у Польщі, але і свїті. Його успїх зумовив цїкавий авантюрно-пригодницький сюжет, у якому харизматичнї герої взаємодїють із фантастичними істотами і народами, чаклунами, мїфологїчними персонажами, надприродними явищами і магїєю, борються з темними силами і долають чимало перешкод, йдучи до своєї мети. Усї цї художнї складники стали основою жанрової диференцїацїї твору як фентезї.

Генеza жанру фентезї пов'язана із європейськими народними епосами, зокрема, на думку Б. Стеблфорда у працї «Historical Dictionary of Fantasy Literature», витокї фентезї сягають VIII столїття [5, с. 14], а у його формуваннї важливу роль вїдїграли такї твори, як «Старша та Молодша Едди», «Пїсня про Беовульфа», «Пїсня про Нїбелунгїв», лицарські романи, історїї «Артурївського циклу», мїфи та легенди рїзних народїв. Риси фентезї як жанру викристалїзувалися в 1930-1932 рр. завдяки оповїданню «Фенїкс на мечї» Р. Говарда, що було опублїковано у журналі «Weird Tales».

Інтенсивний розвиток жанру фентезї наприкінцї ХХ – початку ХХІ столїття спричинив появу наукових дослїджень цього лїтературного явища у доробку А. Сапковського як основоположника жанру фентезї у сучаснїй польськїй лїтературї. У польському (М. Роциньяльська, К. Унїловський, Й. Щешняк) та українському лїтературознавствї (А.Гурдуз, М. Демчик) існує низка ґрунтовних наукових праць, у яких вчені дослїджують питання проблемно-тематичних особливостей та поетики циклу «Вїдьмак», проте актуальною є проблема аналізу специфічних ознак, характерних для жанру фентезї, тому мета нашого дослїдження – визначити особливостї цього жанру у сазї А. Сапковського «Вїдьмак».

Згїдно з «Лїтературознавчою енциклопедїєю» за редакцїєю Ю. Ковалїва, сага – це «оригїнальнї і перекладнї епїчні (історичнї і героїчнї) твори з вїршованими вставками, розлогими дїалогами <...>, поширенї в Ісландїї. <...>. Найдав-

ніші, або родові, започатковані в оповідях про минуле ісландців, відрізняються від інших, казково-легендарних (С. про вікінгів) реалістичністю, стислістю викладу, відсутністю яскравих епітетів» [2, с. 362]. Тому доречною є думка польської дослідниці М. Роциняльської, яка вважає, що вживання терміна «сага» щодо творів про відьмака є дискусійним, адже назва «сага» використовується для позначення творів про королів, героїв та лицарів, для яких характерне оприявлення кельтських мотивів. Крім того, на переконання науковиці, згодом сагою почали називати родинні історії кількох поколінь. Натомість головні герої «Відьмака» – Геральт, Йеннефер, Цірі – не є членами однієї сім'ї і проживають свої долі окремо. Проте сам А. Сапковський визнає, що назва «сага» – це ідея його видавця і використовується, як маркетинговий хід [4, с. 181].

Ще одним важливим терміном для нашого дослідження є фентезі. У згаданій вище енциклопедії міститься таке визначення: «жанровий різновид фантастики, в якому використовуються ірраціональні мотиви чарівництва, магії, лицарського епосу, поєднані з реалістичною на рацію, змальовуються віртуальні світи із середньовічними реаліями, нетехнічною психологією» [2, с. 529]. Крім того, дослідниця М. Бережна виділяє такі жанрові особливості фентезі: 1) неіснуючий світ, що має властивості, неможливі в нашій реальності; 2) магія та народні персонажі як необхідний елемент; 3) авантюрний сюжет (зазвичай пошук, подорож, війна тощо); 4) середньовічне оточення, його варіанти; 5) приховане протиставлення технологій та магії на користь останньої; 6) герої, їх дії та переживання, магія висуваються на перший план; казка виконує допоміжну роль; 7) наявність та протистояння потойбічного світу і світу людей; 8) абсолютна свобода авторської думки. Письменник може поєднувати непоєднуване, закручувати сюжет у найнесподіваніший спосіб [1, с. 249–255]. Порівнюючи наведені характеристики жанру фентезі, зазначимо, що домінантною ознакою фентезі та одними з головних рушіїв сюжету творів фентезі є магія, надприродні події, фантастичні істоти, події, що відбуваються у повністю вигаданому, ірраціональному світі. Наведемо основні ознаки фентезі у творі А. Сапковського:

– інтерпретація ірреального світу: «Як скрізь відомо, Всесвіт – як і саме життя – йде по колу. Колу, на ободі якого позначено вісім магічних точок, що складають повний оберт, або ж річний цикл. Точками тими, що попарно лежать на ободі кола точнісінько одна навпроти одної, є: Імбелк – чи Пророщення, Ламмас – чи Визрівання, Беллетейн – Розквіт і Саовін – Завмирання. Є також позначені на колі два Сонцестояння чи Переломи – зимове, що зветься Мідінваерне, а також Мідаете, посеред літа. Ті дати ділять коло на вісім частин – і саме так у календарі ельфів ділиться рік» [6, с. 7];

- наявність середньовічного антуражу: «У кімнаті всередині барбакану і справді було тепло, душно й затишно. Вогонь весело потріскував у каміні, а за каміном завзято цвіркотів цвіркун. За важким квадратним столом, заставленим глечиками, сиділо троє чоловіків» [3, 205]. » – Не просить. – Стражник сперся на алебарду. – Наказ є наказ. Якщо пропущу вас то піду під різки, а ще зі служби мене виженуть» [3, с. 205];

- *високий ступінь фантастичного*: «Дим запульсував, зібрався у нерівну кулю, що висіла на рівні голови з великими очиськами й чимось схожим на дзьоб. Голова була десь з сажень діаметром» [3, с. 202], зокрема різноманіття рас та народів «Чоловік був ельфом. Як і другий, що сидів за столом. Обидва, на що вказував одяг, мішанина людської та ельфійської моди, були ельфами осілими, асимільованими» [3, с. 205];

- *ненауковість, ірраціональність, зумовлена наявністю магії*: «Геральт чекав спокійно, піднятою правою рукою креслив перед собою знак Аард. Геральт занепокоївся. Він не очікував, що Знак цілковито паралізує стригу, але не сподівався, що бестія так легко подолає опір» [3, с. 29];

*фантастичні міфологічні істоти*: «Стрига йшла поволі, чалапаючи по підлозі. А потім він її побачив. Опис був точним. Непропорційно велика голова, посаджена на коротку шию, мала ореол сплутаного, розкуйовдженого рудого волосся. Очі світилися у темряві, наче два карбункули. Раптом вона розчахнула пащу – немов похваляючись рядами білих загострених зубиць, а потім клацнула щелепою зі стуком, що нагадував гупання віка» [3, с. 28].

Отже, здійснений аналіз творів саги «Відьмак» А. Сапковського засвідчив, що домінантними ознаками, характерними для жанру фентезі є моделювання ірраціональної дійсності, системна актуалізація міфів та мотивів чарівництва і магії, а основні проблеми твору висвітлені крізь призму образів фантастичних істот, що є реальними для нереального світу.

### Список використаних джерел

1. Бережна М. О. Імена власні в романі жанру фентезі : методи формування відповідників. *Нова філологія*. 2008. № 29. С. 249–255.
2. Літературознавча енциклопедія : у 2 т. Т. 2 / авт.-уклад. Ю. І. Ковалів. Київ : Академія, 2007. 624 с.
3. Сапковський А. Відьмак. Останнє бажання. Харків : Книжковий Клуб «Сімейного дозвілля», 2016. 285 с.
4. Roszczyńska M. Wielogatunkowość Sagi o wiedźminie Andrzeja Sapkowskiego. *Annales Universitatis Paedagogicae Cracoviensis. Studia Historicolitteraria*. Kraków, 2002. F. 11. S. 179-187. URL: <https://rep.up.krakow.pl/xmlui/bitstream/handle/11716/5935/AF011--15--Wielogatunkowosc--Roszczyńska.pdf?sequence=1> (дата звернення: 16.04.2024).
5. Stableford B. Historical dictionary of fantasy literature. *Historical Dictionaries of Literature and the Arts*. Maryland : The Scarecrow Press, Inc., 2005. Vol. 5. 567 p.
6. Сапковський А. Відьмак. Вежа ластівки. Харків : Книжковий Клуб «Сімейного дозвілля», 2022. – 480 с.

## **РЕКЛАМА, ЯК СКЛADOVA ПРОСУВАННЯ ОСОБИСТОГО БРЕНДУ В СОЦІАЛЬНИХ МЕРЕЖАХ (НА ПРИКЛАДІ ОСОБИСТОГО БРЕНДУ ЄВГЕНА КЛОПОТЕНКА)**

Рутковська Ольга,  
IV курс ОР бакалавр, факультет філології.  
Науковий керівник – Марчук Г.І.,  
кандидат філологічних наук, доцент.

Поняття бренду та процес його створення стають все більш актуальними для науковців і широкої громадськості, оскільки це питання впливає на наше суспільство щоденно. Завдяки доступності Інтернету та різноманітних соціальних мереж, месенджерів та інших комунікаційних засобів зацікавленість у питаннях брендування зросла. Хоча багато користувачів соцмереж часто взаємодіють з інфлюенсерами, існує багато невизначеностей стосовно того, що таке особистий бренд і яка роль соціального медіа маркетингу впливає на його формування та просування.

У наш час, успішний розвиток особистого бренду та ефективна комунікація вимагають використання рекламних стратегій і PR-інструментів. Це робить цей процес дуже цікавим, особливо з точки зору стратегій комунікації для реклами особистих брендів та їх впізнаваності у світі.

Рушійною силою у сфері реклами та PR стають соціальні мережі, які фактично виступають ключовими каналами поширення реклами і як результат формування бренду. Користуючись можливостями соціальних мереж можна швидко просунути ідею чи продукти і ввести його у обіг. Реклама в соціальних мереж часто стає основою для формування персонального бренду. Особистий бренд – це те, як інші люди сприймають певну особу або її ім'я. Він включає уявлення, яке виникає в головах інших людей про цю особу, а також її образ, репутацію та асоціації. Особистий бренд визначає, як дана особа сприймається оточенням і чому їй віддають перевагу. Процес формування особистого бренду пов'язаний з діями та вчинками самої людини. Позитивний особистий бренд сприяє здобуттю популярності серед аудиторії і створює підстави для вибору саме цієї особистості. Персональний брендинг – це сукупність стратегій у маркетингу, спрямованих на те, щоб зробити конкретну особистість відомою серед цільової аудиторії і розповісти про унікальні характеристики її бренду.

Аналіз українських особистих брендів показує, що вони головним чином використовують такі засоби комунікації, як веб-сайти, блоги і соціальні мережі, такі як Facebook, Instagram і TikTok. Крім того, широко використовується зовнішня, внутрішня і соціальна реклама. Ці інструменти визначаються як ключові у стратегіях комунікації для введення брендів на ринок та зацікавлення цільової аудиторії.

Важливим етапом у формуванні та становленні власного бренду є формування іміджу. Особистий імідж – це система певних уявлень, які асоціюються з конкретною особою. Формування особистого іміджу на пряму залежить від впливу засобів масової інформації на масову свідомість. Власне, саме імідж

відіграє ключову роль у сфері кар'єрного зростання. Важливим для формування іміджу є перше враження, яке закладає основу в подальшому поширенні.

Поняття імідж корелюється з поняттям репутації. В сучасному інформаційному суспільстві репутацію можна поділити на онлайн та офлайн, при цьому стосовно однієї особи вони можуть бути різними. Тобто для успішного поширення та функціонування особистого бренду варто думати в першу чергу про імідж та репутацію. Тобто людина повинна бути самою рекламою.

Коли ми говоримо про персональний бренд то говоримо в першу чергу про людей, які за допомогою сучасних комунікаційних стратегій поширюють власне ім'я. Яскравим прикладом особистого бренду в Україні може стати Євген Клопотенко, який завдяки правильній стратегії створення та побудови особистого бренду став експертом в кулінарній галузі. Сьогодні Євген Клопотенко це не лише конкретна людина, але і однойменний проект, який охоплює різні соціальні та бізнесові сфери. За брендом «Клопотенко» стоїть ціла команда в голові з Олександром Фідкевичем.

Сьогодні особистий бренд Євгена Клопотенка активно поширюється в інтернеті, особистий кулінарний сайт Klopotenko.com, вважається одним із найуспішніших проектів компанії, який має своє продовження в соціальних мережах.

В становленні особистого бренду «Євген Клопотенко» засоби PR та реклами відіграли важливу роль. Тут ми говоримо про різні засоби як зовнішньої так і внутрішньої реклами. Успіх даного бренду полягає в правильній рекламній стратегії, яка відразу була спрямована на конкретну аудиторію та передбачала поступове просування бренду. Ключовий меседж рекламної стратегії Клопотенка полягає в ідеї популяризації української кухні, яка розпочалася ще від його участі у проекті «Мастершеф» і продовжується дотепер. Власне дана ідея була доволі актуальною та цілеспрямованою.

Активна pr-компанія Євгена Клопотенка розпочалася після його перемоги в телешоу «Мастершеф», в якому він запам'ятався як яскравий та талановитий учасник. Власне саме обличчя Клопотенка, як кулінара стало основним візуальним елементом майбутньої рекламної кампанії.

На сьогодні відомий кулінар не приховує, що в розкрутку власного бренду вклав чималу суму, проте проект таки став успішним.

Отже ми можемо сказати, що поширення та розвиток власного бренду це доволі непросте справа, яка потребує залучення багатьох комунікаційних стратегій, власне однією з яких є реклама. Серед багатьох каналів для просування власного бренду найпопулярнішими є соціальні мережі та веб сайти.

### Список використаних джерел

1. Афанасьєва О. Особливості використання медіа для просування медіа. *Вісник Східноукраїнського національного університету імені Володимира Даля*. 2021. Т. 267. № 3. С. 137–139.
2. Іванюха Т., Новікова Я. Контентна стратегія просування брендів у соціальних мережах. *Молодий вчений*. 2017. Т. 52, № 12. С. 133–134.

3. Карманська Ю. Food-планета Клопотенка. за рік бізнес шеф-кухаря збільшив обороти у шість разів. У планах – вирости ще вдвічі та додати п'ять нових напрямків. інтерв'ю з євгеном клопотенком – forbes.ua. Forbes.ua | Бізнес, мільярдери, новини, фінанси, інвестиції, компанії. URL: <https://forbes.ua/lifestyle/food-raketa-klopotenka-za-drugiy-rik-velikoi-viyni-biznes-shef-kukharya-zroste-u-shist-raziv-do-nerestorannikh-150-mln-grn-na-chomu-navchivsyazaroblyati-evgen-klopotenko-28092023-16186>.

4. Ковальов А., Шиян А. Теоретичні основи бренду, брендингу та ребрендингу. *Теоретичні і практичні аспекти економіки та інтелектуальної власності*. 2013. Т. 2. № 1. С. 76–80.

## РОЛЬ ЖУРНАЛІСТІВ У ІДЕНТИФІКАЦІЇ ІНФОРМАЦІЙНО-ПСИХОЛОГІЧНИХ ОПЕРАЦІЙ В УМОВАХ 3-ГО ПЕРІОДУ РОСІЙСЬКО-УКРАЇНСЬКОЇ ВІЙНИ 2022–2024 РОКІВ

Симчич Тетяна,  
IV курс, ОР бакалавр, факультет філології.  
Науковий керівник – Холод О.М.,  
доктор філологічних наук, професор.

**Постановка проблеми.** На сьогоднішній день проблема інформаційно-психологічного впливу Росії на українців є досить гострою, адже, на нашу думку, операції такого роду можна прирівняти до зброї, ставлячи їх в один ряд разом з автоматами та кулеметами. Будь-які негативні зміни в поведінці народу безперечно «відбиваються» на ході російсько-української війни. Для того, щоб уникати конфліктів всередині держави та не реагувати на провокації країни-агресора, суспільство нашої держави мусить вирізняти «вкиди» пропагандистів і тим самим унеможливити успішність інформаційно-психологічних операцій. Їх ідентифікація є ключовим аспектом у веденні гібридної війни. Журналісти ж неодмінно мають свою місію в допомозі суспільству.

**Метою дослідження** є з'ясування ролі журналістів в ідентифікації інформаційно-психологічних операцій російсько-української війни 2022-2024 років.

**Об'єктом дослідження** ми обрали інформаційно-психологічні операції російсько-української війни 2022-2024 років, **предметом** – роль журналістів в ідентифікації інформаційно-психологічних операцій російсько-української війни 2022-2024 років.

**Виклад основного матеріалу.** Питання інформаційно-психологічних операцій під час російсько-української війни описували такі дослідники: Наталія Шульська, Наталія Букіна, Наталія Адамчук [4], Катерина Поліщук [3], Алла Мегель та Марія Яремчук [1] та інші.

Серед великого потоку повідомлень про те, що таке ІПСО, як протидіяти та їх приклади, важливо все таки чітко виділити покрокову інструкцію, як швидко ідентифікувати такі маніпуляції країни-агресорки. Саме така стаття була опублікована на порталі «Медіа Великих Історій» від їхніх авторів, де

фахівець з інформаційних воєн Дмитро Золотухін виділив 5 ознак інформаційно-психологічної інформації [2].

Для того, щоб визначити яку ж роль у ідентифікації ІПСО, на думку громадян України, виконують журналісти, ми провели опитування серед різних вікових категорій. Опитувані заповнювали Гугл-Форму, яка була розміщена на особистій сторінці у Фейсбук та Інстаграм. У цій частині дослідження взяло участь 100 респондентів.

Проведене нами опитування в рамках аналізованої теми показало, що 64% респондентів вважають, що журналісти у впізнанні ІПСО в час війни відіграють такі ролі:

1. Роль інформатора про можливу загрозу;
2. Роль наставника, який навчає їх ідентифікувати;
3. Роль захисника, який не допускає ІПСО в наш медійний простір.

Також респонденти за нашим проханням надавали рекомендації щодо того, як журналістам краще ідентифікувати інформаційно-психологічні операції. Узагальнюючи, більшість порад можна описати наступним чином:

1. Ретельно перевіряти джерела інформації, орієнтуючись на офіційні.
2. Бути уважним до деталей.

3. Вмикати критичне мислення та застосовувати навички медіаграмотності.

4. Не піддаватись емоціям/тверезо мислити.
5. Не поспішати, а терпеливо добувати істину.

Отже, підсумовуючи можемо підтвердити, що журналісти відіграють важливу роль у ідентифікації інформаційно-психологічних операцій у час війни. Опираючись на дослідження Катерини Поліщук [3], варто зауважити, що попри всі успіхи України в протидії ІПСО країни-агресора загроза все ще дуже велика й ми мусимо ефективно працювати над створенням дієвого механізму, який би швидко дискредитував маніпуляції окупантів в українському медіапросторі.

Проведене нами опитування доводить, що провідну роль у такому механізмі посідають журналісти.

### **Список використаних джерел**

1. Мегель А., Яремчук М. Ворожі ІПСО. Як визначити та протистояти? Київ, 2022. 98 с. URL: <https://sprotuyv7.com.ua/wp-content/uploads/2023/04/IPSO-Textbook.pdf>.

2. Медіа Великих Історій. Війна за мізки. Як розпізнати ІПСО – інформаційно-психологічні операції. URL: <https://media.zagorij.foundation/velyka-istoriya/vijna-za-mizky-yak-rozpiznaty-ipso-informacijno-psyhologichni-operacziyi/>.

3. Поліщук К. Р. Система протидії інформаційно-психологічним операціям під час повномасштабної воєнної агресії Російської Федерації проти України : Бакалаврська робота. Київ, 2023. 70 с. URL: <https://dspace.nau.edu.ua/bitstream/NAU/60364/1/Поліщук%20диплом.pdf>.

4. Шульська Н., Букіна Н., Адамчук Н. Типологічні маркери інформаційно-психологічних операцій (ІПСО) в умовах війни в медіа. *Вчені записки ТНУ імені В. І. Вернадського. Серія: Філологія. Журналістика*. 2023. Т. 34 (73)., № 1. С. 264–273. URL: <https://doi.org/10.32782/2710-4656/2023.1.2/42>.

## **ВИКОРИСТАННЯ ПОЕТИЧНИХ ФОРМ ПРИ ВИВЧЕННІ ПОЛЬСЬКОЇ МОВИ**

Стефанів Марина,  
I курс ОР магістр, факультет філології.  
Науковий керівник – Мицан Д.М.,  
кандидат філологічних наук, доцент.

У мові відбивається картина світу, пізнання людини традицій культурного життя певного народу. Мова виступає засобом розуміння одне одного, сприяє вираженню емоцій, почуттів, оцінюванню явищ, з якими стикається людина, волевиявленню, що реалізується в мовленні, завдяки правильній інтонації та експресивності [1]. Під час вивчення іноземної мови учням доводиться докласти максимум зусиль, щоб охопити весь обсяг матеріалу, тож перед вчителем постає важливе завдання: полегшити і урізноманітнити процес навчання. Оволодінню будь-якої іноземної мови передуює велика праця над покращенням мовних компетентностей на лексичному та семантичному рівнях, а особливу увагу варто звернути на розвиток і вдосконалення фонетичного рівня мовлення.

Мовленнєва діяльність людини тісно пов'язана з усіма сферами життя і людської свідомості. Історія існування людства довела, що саме мовлення є важливим фактором психічного розвитку особистості й удосконалення суспільних відносин [2]. Для того, щоб покращити роботу мовленнєвої функції, потрібно всіляко її удосконалювати. У цьому зможуть допомогти малі тексти і робота із ними. За їх допомоги розвивається свідомість, мисленнєві операції, волюва та емоційна сфери, збагачується словниковий запас, покращуються дикція та артикуляція, виробляється правильне мовленнєве дихання. Адже тренування мовлення за допомогою поетичних форм: віршів, скоромовок, пісень – це процес, у якому задіяні фізіологічні механізми, що детермінуються ще й на лексичному, семантичному і фонетичному рівнях, удосконалюючи їх. Проте для того, щоб робота над поетичними формами була результативною, потрібно її правильно налаштувати: знати алгоритм дій при роботі із віршами, скоромовками, піснями. Також важливо розуміти, що кожен суб'єкт навчального процесу – це індивідуальність, і якщо для одного робота над віршами буде цікавою, то для іншого може видатися марним витрачанням часу.

На перших порах вивчення іноземної мови важливо заохотити, а вже пізніше, коли учень буде вмотивований, поступово підбирати матеріал, який дозволить пропрацювати слабкі сторони. Безперечно, варто пам'ятати, що існує таке поняття як різні типи сприймання: хтось краще сприймає на слух, тож для нього буде ефективнішою робота із піснями, а хтось надає перевагу віршам,



оскільки йому притаманне візуальне сприймання інформації. Важливо наголосити, що і вірші, і пісні є надзвичайно корисним дидактичним матеріалом, який може використовуватися на будь-якому етапі вивчення польської мови та буде підходити для учнів різної вікової категорії. У цьому контексті також постає питання знайомства із мистецтвом тієї країни, мову якої вивчають, адже вірші та пісні є невід’ємною частинкою культурної спадщини країни. Мова і культура тісно взаємопов’язані, тож чим більше людина заглиблюється у культуру, тим швидше вона наближається до мовленнєвої досконалості.

Щодо скоромовок, тут варто наголосити, що швидке, незрозуміле і невиразне їх читання не дасть жодного результату. Чітке читання скоромовок у швидкому темпі – це довготривалий процес, який потребує неабияких зусиль та наполегливої праці, а ще добрих навичок мовленнєвого дихання [3]. Робота над цим видом поетичних форм нерідко складає труднощі навіть, якщо йдеться про рідну мову, тож для досягнення презентабельної декламації скоромовок іноземною мовою потрібно також діяти за певними правилами. Спочатку слід продемонструвати на практиці, як правильно має звучати скоромовка, пояснити вимову тих звуків, на яких зроблений акцент, або ж, з якими можуть виникати труднощі [4]. Наступним кроком буде читання вголос у повільному темпі мовлення. Далі потрібно дати можливість учневі прочитати вголос, щоб для себе зрозуміти, що дається легше, а що важче. Згодом можна переходити до все швидшого темпу мовлення, за умови, що при тренуванні у повільному темпі вже не виникало труднощів. Скоромовки – це такий вид поетичних форм, який дозволяє звернутися до особливостей мови на фонетичному рівні. Наприклад у нижчеподаній скоромовці можна потренувати вимову носових голосних:

*Idą gąski gęsiego do boru dalekiego:*

– gę, gę, gę!

– gę, gę, gę!

*Boją się małe gąski,  
bo mostek taki wąski....*

– gę, gę, gę!

– gę, gę, gę!

Для того, щоб попрацювати над збагаченням словникового запасу, можна запропонувати скоромовку, яка складатиметься зі слів, що починаються однією літерою. Прикладом скоромовки може слугувати наступна:

*Król Karol*

*Kupił królowej Karolinie*

*Korale koloru koralowego.*

Отже, у цій статті розкривається поняття комунікативної компетенції та її розвитку за допомогою поетичних форм на фонетичному лексичному та семантичному рівнях при вивченні польської мови. Також йдеться про роль поетичних форм у вивченні іноземної мови. Такі форми дозволяють учневі збагатити словниковий запас, відчутти і виразити емоції при відтворенні різних інтонаційних нюансів, покращити дикцію і пробудити свій мовленнєвий апарат, тренуючи вимову складніших звуків, непритаманних рідній мові, покращити артикуляцію та темп мовлення при чіткому повторенні певного тексту кілька

разів, промовляючи його у наростаючому темпі, розвинути у собі здібності оратора, впевненого мовця, який не боїться висловитися перед публікою.

### Список використаних джерел

1. Абрамович С. Д., Чікарькова М. Ю. Риторика : навчальний посібник – Львів, 2005.
2. Багмут А. Й., Бровченко Т. О., Борисюк І. В., Олійник Г. П. Інтонаційна виразність звукового мовлення засобів масової інформації. Київ, 1994.
3. Безручко О. В, Десятник Г. О., Іщенко М. С., Полешко С. М., Порожна С. Г. Майстерність телевізійного ведучого як навчальна дисципліна та методика її викладання : навчальний посібник. Київ, 2000.
4. Будянський В. І., Будянський Д. В. Мистецтво виразного читання : навч. посіб. Суми : Вид-во «Козацький вал», 2006.
5. Грицан Н. В. Техніка сценічного мовлення. Івано-Франківськ, 2011.

## ПОЛІТИЧНА РЕКЛАМА В УКРАЇНСЬКОМУ МЕДІЙНОМУ ПРОСТОРІ В УМОВАХ ВІЙНИ

Струк Діана,  
I курс ОР магістр, факультет філології.  
Науковий керівник – Марчук Н.В.,  
кандидат політичних наук, доцент.

**Проблема дослідження** зосереджується на аналізі впливу політичної реклами на український медійний простір у контексті війни. Умови конфлікту та війни, які відбуваються на території України, роблять політичну рекламу важливим інструментом впливу на громадську думку, формування політичних установок та масове маніпулювання інформацією. Дослідження проблеми включає аналіз різновидів політичної реклами, їхніх методів та стратегій, а також вивчення реакції громадськості на неї. Також досліджується роль медійних платформ у поширенні політичної реклами та можливість впливу зовнішніх факторів на український медійний простір через рекламні кампанії.

На основі проаналізованих джерел ми визначили, що **предметом дослідження** є особливості політичної реклами в українському медійному просторі в умовах повномасштабної війни. **Об'єктом дослідження** є приклади політичної реклами в мережі Facebook, джінса та звонішня реклама в українському інформаційному просторі в 2022-2023 роках.

**Мета** полягає у виявленні особливостей політичного рекламного ринку в Україні в період повномасштабного вторгнення, з'ясування можливостей та обмежень використання політичної реклами для досягнення політичних цілей під час війни.

**Виклад основного матеріалу.** Сучасне суспільство характеризується як інформаційне через те, що в останні роки обсяги інформації, що сприймає людина, значно збільшуються. Головним шляхом отримання інформації зали-

шається словесний, оскільки через слово передається основна частина нових знань про світ навколо нас. Слово може впливати на отримувача за допомогою візуальних та аудіовізуальних каналів. Тому вплив на членів суспільства здійснюється через друковані видання, радіо, телебачення та Інтернет. Систематичним впливом можна вважати рекламу, яка має різні види: комерційна, соціальна, політична та інші. У певних моментах життя суспільства, наприклад, під час виборів до будь-яких органів влади, особливо важливою стає політична реклама, яка виступає основним засобом комунікації між політичною силою та виборцями. Політична реклама спрямована на створення позитивного іміджу кандидата/партії та мобілізацію виборців на його/її підтримку.

Ситуація рекламного ринку в українському медіапросторі значно змінилася через війну. Тому постало питання, як потрібно використовувати такий інструмент впливу під час військового конфлікту так, щоб не втратити набутий імідж та отримати очікуваний результат. Одним із популярних каналів поширення реклами стали соціальні мережі, як дають можливість будь-якому користувачу за оплату розмістити та швидко поширити контент. Однією з найпопулярніших соціальних мереж для розміщення реклами стає Facebook. [1]. Наприклад у 2019 році напередодні парламентських виборів в соціальній мережі лише партії та політики від власного імені розмістили близько восьми тисяч рекламних публікацій. На сьогодні ця цифра є значно меншою, але реклама мережі Facebook не втрачає актуальності. Варто сказати, що війна диктує і свої умови для рекламного тексту, і якщо раніше реклама була прямою та відвертою, то сьогодні її навпаки прагнуть приховати і скоріше така політична реклама служить методом створення позитивного іміджу для політика чи партії. Якщо до повномасштабного вторгнення і під час проведення місцевих виборів 2020 року політичні сили досить агресивно застосовували політичну рекламу у мережі Facebook, то в 2022-2023 роках вона стає більш завуальованою. Політичні сили просувають політичну рекламу переважно від імені новостворених благодійних фондів та під виглядом волонтерських ініціатив. [3]

Сформувати позитивний імідж також допомагає політична джинса, яку ми пропонуємо розглядати, як одну із рекламних стратегій, які часто використовуються під час війни, при цьому джинса здатна досягти кращих результатів на відміну від класичної реклами. Нагадаємо, що джинса – це прихована реклама, яка подається під виглядом авторського матеріалу. Джинса соціально спрямована на те, щоб створити позитивний імідж державної структури, політичної партії чи окремого політика. Все частіше політичну джинсу можна зустріти на сторінках популярних в Україні онлайн-медіа. Одним із лідерів з розміщення політичної джинси виступає Петро Порошенко [5].

Порошенка в позитивному ключі і з сумнівним балансом думок часто розміщують на сайті «obozrevatel», зокрема пишуть про його гучні заяви або його вклад у військові дії. З останнього: «Справжня кіберзброя нового покоління: Порошенко представив український комплекс РЕБ «Ай-Петрі СВ», 6 в розробку якого інвестував 150 млн грн»; «Порошенко передав партію тепловізійних прицілів для снайперів», «Порошенко закликав євродепутатів прискорити початок вступних переговорів для України». Зазвичай першоджерелом для

таких статей виступає сайт «Європейської Солідарності». Здебільшого такі інформаційні повідомлення базуються виключно на словах самого Порошенка.

Проте є сайти, які пишуть про Петра Порошенка виключно в негативному ключі, так сайт УНІАН. Наприклад публікації «Порошенко фактично загальмував вступ України до ЄС, – експерти», «Боти Порошенка атакували в соцмережах бійця ЗСУ за згадку про сина-ухилянта, – експерти». Такі публікації здебільшого засновані на словах невідомих у широких масах експертів. Можемо стверджувати, що так само як за допомогою джинси Петро Порошенко намагається покращити власний імідж той хто навпаки пробує негативно впливати на образ колишнього президента серед народу.

Крім того, що Петро Порошенко активно використовує політичну джинсу для просування власних ідей та поглядів, він використовує ще один не менш поширений метод просування під час війни – просування за допомогою іменних благодійних організацій. ГО «Справа громад» засновником якого власне є Петро Порошенко активно рекламується не лише в інтернеті але на вулиці за допомогою бігбордів. На такому бігборді зазвичай розміщується QR-код, просканувавши який можна задонатити на потреби ЗСУ. Проте якоїсь звітності щодо роботи організації, крім заяв самого Порошенка не знаходимо. ГО «Справа громад» також активно рекламується у соціальних мережах зокрема у Фейсбуці, зазначимо що вартість однієї такої рекламної публікації становить приблизно сто доларів. Вважаємо, що варто розцінювати рекламу ГО «Справа громад», як рекламу самого Петра Порошенка. [2]

**Висновки.** Політична реклама дещо модифікувалася за часів повномасштабного вторгнення. Стратегії політичної реклами використовують нові канали поширення контенту, наприклад соціальні мережі. В такій політичній рекламі акцент робиться на відображенні позитивного іміджу політика. Під час повномасштабного вторгнення політична реклама є присутньою в українському інформаційному просторі, але в останні два роки вона стала більш завуальованою. Часто політична реклама використовує методи джинси або непрямой реклами, наприклад поширення через іменні благодійні фонди чи волонтерські ініціативи.

### Список використаних джерел

1. Бабіна В. Використання впливу комунікацій у політичній рекламі. *Регіональні студії*. 2021. № 27. С. 14–18. URL: <http://dspace.opu.ua/jspui/handle/123456789/12263>.
2. Максимова В. Політична реклама чи благодійність? Борди Фонду Порошенка полонили вулиці. *чесно*. URL: <https://www.chesno.org/post/5618/>.
3. Максимова В. Хто з політиків найбільше рекламується у Facebook?. *LB.ua*. URL: [https://lb.ua/news/2023/10/05/578007\\_ho\\_z\\_politikiv\\_naybilshe.html](https://lb.ua/news/2023/10/05/578007_ho_z_politikiv_naybilshe.html).
4. Мариненко І. Лексико-семантичні особливості сучасної політичної реклами. *Наукові записки*. № 118. С. 117–122.
5. Рибак І. В. Вплив інформаційно-маніпулятивних технологій на процес легітимації політичної влади в Україні : автореф. наукова дисертація. Київ, 2016. 23 с.

# ДЕТЕРМІНОВАНІСТЬ ХУДОЖНЬО-КОМПОЗИЦІЙНИХ ОСОБЛИВОСТЕЙ РОМАНУ А. КУРКОВА ТА Ю. ВИННИЧУКА «КЛЮЧІ МАРІЇ» РЕЦЕПЦІЄЮ ГНОСТИЧНИХ ВІРУВАНЬ ТА ЛЕГЕНД

Щербій Інна,  
IV курс ОР бакалавр, факультет філології.  
Науковий керівник – Мафтин Н.В.,  
доктор філологічних наук, професор.

У 2020-му році вийшов у світ захопливий роман «Ключі Марії», який вражає емоційною глибиною, яскравими образами та динамічним сюжетом.

**Актуальність** нашого дослідження пов'язана із невеликою кількістю літературно-критичних розвідок. Отже, **мета** роботи – проаналізувати детермінованість художньо-композиційних особливостей роману А. Куркова та Ю. Винничука «Ключі Марії» рецепцією гностичних вірувань та легенд.

Гностицизм – це філософсько-релігійний рух, який розвинувся в ранньому християнстві та охопив різноманітні вчення про духовне пізнання, космологію та схеми порятунку. Гностики вважають, що істинне знання можна отримати шляхом особистого духовного просвітлення [2, с. 185].

У романі «Ключі Марії» А. Куркова та Ю. Винничука простежуються три сюжетні лінії: «Хроніка Ольгерда» охоплює оповідь 1099-го року (головні герої – Марія та Ольгерд); друга площина розповідає про буття у 1941-му році, а саме період Другої світової війни (Арета та Олесь Курилас); третій часовий зріз розгортається у 2019-му році (Ріна, Олег Бісмарк і «брат» Коля). Варто вказати, що у творі відсутня хронологічна послідовність подій, тому епілог і пролог роману замикають сюжетні лінії, об'єднують й узагальнюють його часово-просторову організацію. Передкульмінаційний вибух скерований на посилення динаміки та створення інтриги (Арета вирішує стратити гестапівця; Олег Бісмарк наважується вбити Ігоря Ваврікова).

Ядром сюжету є легенда про безсмертя Святої Діви. Марія – головний об'єкт полювання у всі часи, автори твору розгортають цю містичну оповідь від 1099 р. до 2019 р. Діву намагаються використати у власних цілях король Балдуїн, енкаведист Олег Вавріков та його син Ігор, оскільки молоко Богородиці надає надзвичайної сили (також і в боротьбі зі злом). Автори вдало використовують мотив переслідування, завдяки якому розкривають характери персонажів у динаміці, твір набуває детективного характеру. Навколо пошуку артефактів розгортається вся площина дійства. Важливим є й опис знахідок «...з зображенням трьох вершників [Maria, Olgerd, Michael] на одному коні» [1, с. 253].

У романі А. Куркова та Ю. Винничука всі жіночі персонажі, в яких втілюється Свята Діва (три іпостасі – Марія, Арета, Ріна) намагаються врятувати світ, вони часто не розуміють своєї долі, проте приймають її. Цікавим є те, що митці поєднують християнські легенди з дохристиянськими. Так, Діву Марію вони пов'язують з давньогрецькою богинею Маа, яка символізує материнство, захист, мудрість і духовну силу. Її образ також асоціюється з жіночністю, рівновагою і гармонією.

Ще одним гностичним елементом є культ служіння. Так, у 2019 р. Ріну захищає Олег Бісмарк, у 1941 р. Арету – Олесь Курилас. Обое мимоволі закохуються в об'єкт охорони, спостерігається ідея служіння та платонічного кохання, проте цей порив душі з часом переходить у почуття любові до посестри. Автори порівнюють це кохання зі смертельною хворобою.

Усіх головних героїв роману «Ключі Марії» – Арету, Олеся Куриласа, Ріну, Олега Бісмарка – об'єднує не тільки божественна змова, а й *«родимка під лівим персом [яка] була схожа на півмісяць, обернений додолу»* [1, с. 296]. У християнстві місяць зображується під стопами Діви Марії та символізує перемогу над злом.

Головну сюжетотворчу роль відіграє композиційний прийом гри. На комп'ютері «брата» Колі невідомим чином з'являється вигадана гра, де головні персонажі трансформуються в Olgerda, Mariu, Michaela. Немов незавершена історія з 1099 р. знаходить своє продовження у 2019 р. Це пригода самопізнання, пошук нових можливостей або відкриттів невідомих горизонтів. Саме тут відбувається процес зростання: від розгубленої дівчини Ріни – до Святої Діви; від «чорного» археолога Олега Бісмарка – до лицаря Olgerda, захисника та заступника Марії; від комп'ютерного спеціаліста «брата» Колі – до хранителя Michaela.

А. Курков та Ю. Винничук створюють неймовірну гру характерів та імен. Так, полковник НКВС Олег та його син Ігор перебувають на боці темних сил. Олег Бісмарк, Олесь Курилас та Ігор Клейнод – прибічники світлої, білої сторони у цій запеклій боротьбі. Варто зазначити й про антитезу, адже Олег Бісмарк – «чорний» археолог, а Ріна – «чорний» бухгалтер, проте обое борються зі злом. Ярлики «чорні» контрастують із вчинками самих персонажів: Олег Бісмарк впускає у свій дім незнайомку Ріну; рятує Григорія Польського; дає «вкрадений» еліксир Ігорю Клейноду та ін.

Варто вказати, що образи організацій відіграють одну з ключових ролей у романі «Ключі Марії». Тамплієри – це орден християнських лицарів, який використовував образ Богородиці як символ духовної сили та покровительства у битвах та військових кампаніях. Ще однією організацією є «Аненербе», яка конкурує з безіменною таємною групою радянської влади, оскільки їхні цілі та мета збігаються (пошук Святої Діви).

**Висновок.** А. Курков та Ю. Винничук наголошують, що історія страждань і боротьби циклічна, тому важливими залишаються одні й ті ж самі цінності та ідеї. Безумовно, що шлях сучасних рятівниць-берегинь не зникає безслідно. І тому містична історія про безсмертя Святої Діви містить неодмінну складову – мотив очікування на кульмінаційне протистояння. Адже Марія відчуває наближення небезпеки для цілого світу, а саме *«велику біду, що насувається зі Сходу»* [1, с. 563]. І в будь-який час вона та її «небесний спецназ» готові стати на захист рідної землі.

### Список використаних джерел

1. Курков А. Ю., Винничук Ю. П. Ключі Марії. Харків : ФОЛІО, 2020. 571 с.

2. Матвеев В. О. Роль гностицизму в становленні та еволюції християнства. *Гілея. Серія «Філософія»*. 2008. Вип. 14. С. 183-196.

3. Мафтин Н. В. «Симуляція гнозису»: які двері відчиняють «Ключі Марії» (на матеріалі роману А. Куркова, Ю. Винничука «Ключі Марії»). *Журнал Прикарпатського університету імені Василя Стефаника*. 2021. Вип. 2. С. 70-78.

4. Ставнича О. М. Соціокультурна специфіка художнього моделювання маргінальних ідентичностей (на прикладі романів «Ключі Марії» А. Куркова, Ю. Винничука та «Код да Вінчі» Д. Брауна). *Національна ідентичність у мові та культурі*. Київ : Талком, 2023. С. 324-343.

## СЕКЦІЯ ІНОЗЕМНИХ МОВ

### ОСОБЛИВОСТІ ВІДТВОРЕННЯ ВІЙСЬКОВОЇ ТЕРМІНОЛОГІЇ В УКРАЇНСЬКИХ ПЕРЕКЛАДАХ РОМАНУ Е. ХЕМІНГУЕЯ «A FAREWELL TO ARMS»

Бігун Ольга,  
I курс ОР магістр, факультет іноземних мов.  
Науковий керівник – Гуляк Т М.,  
кандидат філологічних наук.

Терміни є неодмінною складовою лексичної системи літературної мови, вирізняючись великою інформаційною насиченістю. Швидкий розвиток військової науки та техніки призводить до появи нових термінів і словосполучень.

Термінологія, пов'язана з військовою сферою, складається зі слів і виразів, які використовуються для опису предметів, дій, процесів, явищ та осіб. У цій системі термінів можуть існувати як ті, що мають конкретне пояснення, так і ті, які не потребують додаткового пояснення. У масиві військової лексики традиційно виділяють три основні категорії: військову термінологію, яка охоплює поняття, що безпосередньо стосуються військової справи, збройних сил і методів озброєної боротьби; військово-технічну термінологію, що включає науково-технічні терміни; і емоційно-забарвлену військову лексику або сленг, що складається зі слів і виразів, які переважно використовуються в усному розмовному мовленні серед військовослужбовців і є стилістичними аналогами відповідних військових термінів [2, с. 139].

Ефективність військового перекладу надзвичайно важлива, оскільки від точності перекладеного матеріалу може залежати успішність стратегічних рішень та проведення військових операцій. Адекватність перекладу військових текстів включає в себе, як стверджує В. Лобода, не тільки передачу суті власне повідомлення, але й вірне відтворення структурної форми, послідовності викладу та інших аспектів, які можуть вважатися деталями, але мають величезне значення для фахівців у цій сфері [1, с. 73].

Тема війни в художніх текстах визначається не тільки актуальністю світових подій, але й глибоким впливом на суспільну свідомість та індивідуальне сприйняття. Вона стає важливою не лише для відображення конкретних воєнних подій, але і для висловлення загальнолюдських цінностей, таких як мир, гідність та людська терпимість. Художні тексти, присвячені війні, дозволяють не лише розкрити жах і страждання воєнних конфліктів, але й ставити питання про цінність життя, моральні вибори та необхідність підтримки миру. Вони допомагають читачам відчувати емоційне забарвлення війни, викликаючи глибокі роздуми та враження, а також сприяють формуванню критичного погляду на важливі глобальні проблеми. Така тема виступає каталізатором для вираження та сприйняття глибоких гуманітарних цінностей у художньому виконанні. Аналізуючи текстові матеріали, пов'язані з військовою тематикою, можна визначити дві основні категорії: самі військові тексти та тексти, що стосуються



аспектів війни, зокрема, у художній літературі. Хоча обидві ці категорії можуть бути віднесені до мови спеціального призначення, вони мають відмінності за жанровими особливостями. Військові тексти, зокрема, відрізняються своєрідністю та структурною чіткістю, адаптованою до специфіки військового спілкування.

Автори художніх прозових текстів на військову тематику, не володіючи конкретним власним військовим досвідом, спрямовують свої твори на те, щоб викликати емоційний вплив на читача. Незважаючи на відсутність особистого військового досвіду, вони намагаються передати реалістичність і близькість подій, щоб читач міг сприймати їх як щось доступне та близьке. Складність перекладу військових термінів у художній літературі може виникнути через багатозначність термінів. Важливо визначити приналежність терміну до певної термінологічної системи для адекватного його перекладу. Ця проблема набуває особливого виразу у військових романах та творах, які насичені термінологією. Прикладом такого роману є книга «A Farewell to Arms» Е. Хемінгуея, яку українською мовою переклали В. Морозов і В. Митрофанов.

Проаналізуємо фрагмент оповіді, який англійською мовою звучить так: «*The soldiers were marching in formation*»[3]. В. Морозов у своєму перекладі використовує метод транслітерування та пошуку еквівалента: «*Солдати марширують в строю*» [2]. А В. Митрофанов замість транслітерування експлуатує калькування: «*Військові йшли в строю*» [1].

Отже, під час виконання професійного перекладу роману Е. Хемінгуея «Прощавай, зброє!» українською мовою основними прийомами перекладу військових термінів є переклад за допомогою пошуку військового термінологічного еквівалента в українській мові, транслітерування або калькування.

### Список використаних джерел

1. Лобода В. А. Перекладацькі трансформації: дефінітивний характер та проблема класифікації. *Науковий вісник Міжнародного гуманітарного університету. Серія «Філологія»*. 2019. № 43. С. 72–74.
2. Мельник П. П. Визначення поняття військової лексики та підходи до її вивчення. 2021. С. 137–141.

### Список джерел ілюстративного матеріалу

1. Митрофанов В. Прощавай, зброє. URL: <https://textbook.com.ua/zarubizhna-literatura/1548701899/s-8>.
2. Морозов В. Прощавай, зброє: роман / Ернест Гемінгвей; перекл. з англ.; ілюстрації Романи Романишин і Андрія Лесів. Львів : Видавництво Старого Лева, 2018. 424 с.
3. Hemingway E. A Farewell to Arms. New York: Scribner, 1929. 332 p.

## ХУДОЖНЯ ДЕТАЛЬ ЯК ІНСТРУМЕНТ ФОРМУВАННЯ ПСИХОЛОГІЧНОГО ПОРТРЕТУ ГЕРОЯ

Булавинець Наталія,  
I курс ОР магістр, факультет іноземних мов.  
Науковий керівник – Малишівська І.В.,  
кандидат філологічних наук, доцент.

Місце та роль портрета героя у літературному творі різняться в залежності від жанру та роду літератури. Автори намагаються передати всебічну інформацію про свого персонажа, описуючи його зовнішні та внутрішні риси. У цьому контексті важливою складовою творчого стилю автора є художня деталь. Саме деталь дозволяє автору зацентувати увагу на найбільш промовистих характеристиках героїв.

Дослідниця художньої деталі М.Коцюбинська, зауважила, що: «деталь – це мікрообраз, елементарна модель, яка в процесі динамічного розвитку вживається або розгортається у макрообраз, письменник у творчій деталі ніби робить психологічну емоційну «витяжку» із зображуваної ним дійсності» (Коцюбинська, 1965: 452).

Рене Веллек виділяє кілька видів художньої деталі, а саме зовнішні та психологічні, зазначаючи, що кордон між ними нечіткий, оскільки зовнішні деталі можуть переходити в психологічні, якщо вони передають риси характеру людини. За характером функціонування виділяють три типу деталей:

- образотворча деталь, найчастіше є складовою структури образу пейзажу та персонажа (втілює зоровий образ);
- уточнююча деталь, підсилює реалістичність, переконливість та правдивість образу, зазвичай у тексті вона невпорядкована;
- характерологічна деталь описує риси, вона «створює враження усунення авторської точки зору» (Welleck, 1978:46), тому дозволяє читачеві зробити висновок самому про характер головного героя, таким чином, залучивши його у «світ» твору.

Часто саме в портретному описі присутня авторська оцінка персонажа, сприйняття його характеру та дій (Бохун, 2015).

В антиутопічному романі Джорджа Орвелла «1984» художня деталь сприяє створенню загального враження пригніченості та обмеженості в якому перебувало суспільство. Наприклад автор пропонує досить детальний опис зовнішності сусідки головного героя Вінстона Сміта, яку він змальовує як «*A colorless, crushed-looking woman, with wispy hair and a lined face...*»; «*She was a woman of about thirty, but looking much older. One had the impression that there was dust in the creases of her face*» (Orwell, 1949). Епітети *colorless*, *crushed-looking* вказують на те, що жінка була беземоційна та втомлена життям. Вказівка на те, що у складках на її обличчі була пилюка, сигналізує про різючу невідповідність між доволі молодим віком (30 років) та тим, як вона виглядала. Окрім портретних деталей, окремої уваги заслуговує деталь, яку можемо назвати уточнюючою, оскільки вона з одного боку яскраво підкреслює відразу

героя до зовнішніх обставин, а з іншого завдяки своїй інтенсивності дозволяє викликати у читача схоже відчуття відрази та неприязні. Коли герой зайшов до будинку він відразу відчув, що *The hallway smelt of boiled cabbage and old rag mat* (Orwell, 1949).

Художня деталь у літературному творі виступає важливим інструментом для формування психологічного портрету героя. Вона допомагає читачеві краще розуміти внутрішній світ персонажа, його мотивації, характер та емоційний стан. Кожна деталь, навіть найдрібніша, має своє значення в створенні образу героя, дозволяючи автору поглибити та збагатити його.

### Список використаних джерел

1. Бохун Н. В. Методика лінгвістичного аналізу портретних описів. *Проблеми семантики, прагматики та когнітивної лінгвістики* : зб. наук. праць Київськ. нац. ун-т імені Тараса Шевченка. Київ, 2015. Вип. 27. С. 21-30.
2. Коцюбинська М. Література як мистецтво слова. Київ : Наук. думка, 1965. 452 с.
3. Welleck R. *Theory of Literature*. М.: Progress, 1978. 46 p.
4. Orwell George. «1984». URL: <https://rauterberg.employee.id.tue.nl/lecturenotes/DDM110%20CAS/Orwell-1949%201984.pdf>.

## ОБРАЗ БЕАТРИС ПРАЙОР ЯК ВТІЛЕННЯ ІДЕЇ ПОШУКУ ВЛАСНОЇ ІДЕНТИЧНОСТІ

Вульчин Дарія,  
I курс ОР магістр, факультет іноземних мов.  
Науковий керівник – Тереховська О.В.,  
кандидат філологічних наук, доцент.

У романі «Дивергент» Вероніки Рот розкривається конфлікт між індивідуальністю та суспільними нормами через образи персонажів, де кожен герой стикається з проблемами самовизначення та почуттям відсутності зв'язку з навколишнім світом. Саме ці проблеми лежать в основі головної теми твору. Дослідження ідентичності може пояснити зміни в особистості персонажів, їхнє моральне зростання та душевні страждання.

Яскравим прикладом пошуку ідентичності є головна героїня Беатріс Прайор, яка мешкає зі своїми батьками та молодшим братом у Чикаго, де підлітки старше сімнадцяти років повинні обрати свою фракцію. Після результатів кваліфікаційного іспиту Беатріс була змушена зробити вибір: або вона хоче жити зі своєю сім'єю в одній фракції, або ж бажає покинути власний дім та обрати іншу фракцію. Для Беатріс розлучитися із родиною – це найважче, що вона може собі уявити. Її переживання та роздуми можна яскраво побачити в наступних словах головної героїні:

«Today is the day of the aptitude test that will show me which of the five factions I belong in. And tomorrow, at the Choosing Ceremony, I will decide on a

faction; I will decide the rest of my life; I will decide to stay with my family or abandon them» [1, 2].

Під час тестування Тріс було з'ясовано, що героїня втілює риси трьох різних фракцій, а це означає, що вона – Дивергент:

«My conclusion is that you display equal aptitude for Abnegation, Dauntless, and Erudite. People who get this kind of result are called... Divergent» [1, 22].

Це явище становить значну загрозу для її безпеки, оскільки дивергенти вважаються небезпечними та повинні бути знищені відповідно до суспільних правил. Головна героїня – збентежена, і не бачить себе в цьому «ідеальному» суспільстві, як наслідок, вона повністю втратила свою ідентичність. Врешті-решт, Тріс обирає фракцію Безстрашних і змінює деякі риси: боягузтво – на жорстокість, слабкість – на лютість. Таким чином, очевидним є контраст між колишньою Беатріс і тією, котрою вона стає [2].

Крім того, варто зазначити зовнішні чинники, які допомагають дівчині знайти власну ідентичність. Романтичні стосунки головної героїні суттєво впливають на її особистість. Її зв'язок із Фором, сміливим інструктором, дає їй підтримку, допомогу та глибше розуміння себе. Фор визнає Тріс не просто символом своєї фракції, а й індивідуальністю, яка долає всі стереотипи фракції Безстрашних. Отже, Фор допомагає головній героїні усвідомити її внутрішню силу, хоробрість та риси, які виходять за межі фракцій.

Стосунки між Беатріс та іншими персонажами, як друзями, так і ворогами, ставить під сумнів її припущення та переконання. Головна героїня отримує багато нових знань та досвіду, що сприяє її зростанню та моральній еволюції як особистості. Наприклад, суперечки з такими ворожими персонажами, як Пітер і Ерік, змушують Тріс протистояти своїм страхам і вміти захистити себе, що посилює її почуття впевненості в собі та ідентичності. У міру розгортання оповіді героїня починає краще усвідомлювати ризики бути Дивергентом у суспільстві, яке цінує поступливість і одноманітність. Беатріс стикається з важким завданням, а саме приховати свою справжню особистість і намагається жити за власними принципами.

Отже, Беатріс Прайор, головна героїня роману «Дивергент» Вероніки Рот, уособлює концепцію ідентичності в романі. Тріс, будучи Дивергентом, намагається знайти своє місце у ворожому для неї суспільстві і не зрадити собі. Головна героїня проходить нелегкий шлях становлення власної особистості від розгубленої дівчини до безстрашної. Це показує, як може змінюватися природа ідентичності, і яким важливим є особистий вибір для усвідомлення власної ідентичності.

### Список використаних джерел

1. Roth V. Divergent. HarperCollins Children's Books, 2011. 496 p.
2. Wardani N. K. OPPRESSION ON BEATRICE IN VERONICA ROTH'S DIVERGENT. URL: <http://repository.untag-sby.ac.id/11653/9/JURNAL.pdf> (date of access: 02.04.2024).

## ЛЕКСИКО-СЕМАНТИЧНІ ОСОБЛИВОСТІ КОНЦЕПТУ IDENTITY

Івасюк Божена,  
I курс ОР магістр, факультет іноземних мов.  
Науковий керівник – Іванотчак Н.І.,  
кандидат філологічних наук, доцент.

Концепт ідентичності є ключовим аспектом людської психології та соціальної динаміки, що визначає наші цінності, уподобання та спосіб сприйняття себе та інших у світі. Поняття ідентичності важливе у світі, де люди зіштовхуються з різноманітністю впливів та викликів, що впливають на їхнє самовизначення, і стає особливо актуальним у контексті глобалізації та швидких змін.

Онлайн словники відображають різноманітність підходів до визначення поняття «IDENTITY», проте найбільш уживаними є «ким або чим є хтось» та «бути однаковим», що підкреслює значення самої сутності особистості та подібності до інших. Поняття ідентичності визначається не лише унікальністю та самосвідомістю особистості, але й здатністю відрізнитися від інших у вірі та уподобаннях, що впливають на наше розуміння себе та нашого місця у світі.

Дослідження поняття «IDENTITY» у різних контекстах вказує на його складність та різноманітність підходів до розуміння, що потребує подальшого аналізу. Основні частини, які визначають поняття «IDENTITY», включають унікальність, самосвідомість, групову приналежність, відмінність від інших людей та характеристики, почуття та вірування, що свідчить про багатогранність та складність цього поняття.

Порівнявши словникові частини визначення ми отримали наступні результати: найуживанішими є *ким або чим є хтось* (who or what somebody/someone is) – зазначено у 6-ти із 8-ми словникових визначень. Це свідчить про значення самої сутності особистості або предмета в контексті їхньої ідентичності; та *бути однаковим* (being the same) – 7 визначень. Це може вказувати на важливість концепції ідентичності в контексті подібності, взаємозамінності або співпадіння з іншими об'єктами чи особами.

Загалом спільні частини у визначенні поняття IDENTITY в англійських онлайн словниках можна узагальнити наступним чином:

1. Особистість: Усі словники звертають увагу на те, що ідентичність відображає те, хто або що є особа чи предмет.

2. Унікальність: Визначення підкреслюють, що ідентичність відзначається унікальними характеристиками або якостями.

3. Упізнаваність: Усі словники вказують на те, що ідентичність дозволяє розпізнавати або відрізнити особу чи предмет від інших.

4. Групова приналежність: Деякі словники (наприклад, Cambridge Dictionary) відзначають, що ідентичність може також відображати особливості або якості групи, до якої належить особа.

Меншими частинами у порядку зменшення є наступні: *відрізнитись від інших людей* (being different from other people) – 4 визначення та *характерис-*

тики, почуття та вірування (the characteristics, feeling or beliefs) – 4 визначень. Зазначені за вживанням частини, вказують на унікальність та індивідуальність особистості. Це підкреслює важливість відмінностей та унікальності в розумінні ідентичності. *Якості та ставлення, якими володіє особа або група людей* (the qualities and attitudes that a person or group of people have) – 2 визначення, *умова бути собою, а не іншим* (the condition of being oneself or itself, and not another) – 3 визначення, як менша частина, також вказує на важливість самопізнання та самосвідомості у розумінні особистісної ідентичності. *Чисель ім'я* (someone's name) – 2 визначення, *відношення, встановлене психологічною ідентифікацією* (the relation established by psychological identification) – 1 визначення, які вказують на роль ідентифікації через атрибути особистості, такі як ім'я, або через психологічні зв'язки. *Здатний зрозуміти когось/щось* (able to understand somebody/something) – 1 визначення, яке відображає розуміння ідентичності через спілкування та взаєморозуміння. Ці результати свідчать про важливі аспекти та варіації в розумінні поняття «ідентичність» в різних джерелах і словниках.

Загалом відмінні частини у визначенні поняття IDENTITY в англійських онлайн словниках можна узагальнити наступним чином:

1. Акцент на особистість чи групу: Деякі словники (наприклад, Collins Dictionary) надають більше акценту на особистість, тоді як інші (наприклад, Cambridge Dictionary) також визначають групову приналежність.

2. Формулювання: Хоча основна ідея є схожою в усіх визначеннях, але деякі словники використовують більш простий чи стислий спосіб формулювання, тоді як інші можуть бути більш докладними чи технічними.

Розуміння ідентичності через призму її формування та прояву у різних контекстах дозволяє краще зрозуміти себе та взаємовідносини з іншими людьми, що є важливим для розвитку та самореалізації кожної особистості.

Подальше дослідження концепту «IDENTITY» у медійних творах дозволить краще зрозуміти його роль у формуванні ідентичності та самосвідомості сучасного суспільства, що стає все більш важливим у контексті глобалізації та культурного розмаїття.

### Список використаних джерел

1. Йосипенко О. Парадокси концепту ідентичності: минуле та сучасність. *Філософська думка*, 2019, № 5. С. 90 – 102.

2. Лащук О. М. Концепт як феномен когнітивної лінгвістики. *Наукові записки [Національного університету «Острозька академія»]. Серія філологічна*. Острог, 2011. Вип. 19. С. 64–72. URL: [http://nbuv.gov.ua/UJRN/Nznuoaf\\_2011\\_19\\_11](http://nbuv.gov.ua/UJRN/Nznuoaf_2011_19_11).

3. М'ялковська, Л. М. Поняття «концепт» в сучасній лінгвістичній стилістиці. *Науковий вісник Волинського національного університету ім. Лесі Українки / ВНУ ім. Лесі Українки*. Луцьк, 2008. № 10 : Філологічні науки : Мовознавство. С. 88–92.

4. Хорошун О. О. Концепт як основне поняття когнітивної лінгвістики. *Вісник Житомирського державного університету імені Івана Франка*. Жито-

мир, 2010. Вип. 49 : Філологічні науки. С. 158–161. URL: [http://eprints.zu.edu.ua/4089/1/Vip\\_49\\_32.pdf](http://eprints.zu.edu.ua/4089/1/Vip_49_32.pdf).

5. Чернієнко В. О. Ідентичність як концепт. *Науковий вісник. Серія «Філософія»*. Харків : ХНПУ, 2017. Вип. 49. С. 157–176.

6. Широков В. А. Дослідження концептів у сучасній лінгвістиці та системна концептографія. *Науковий часопис Національного педагогічного університету імені М. П. Драгоманова. Серія 10 : Проблеми граматики і лексикології української мови* : зб. наук. пр. Київ, 2011. Вип. 8. С. 387–392. URL: <http://enpuir.npu.edu.ua/handle/123456789/16433>.

## **ЖІНОЧІ ОБРАЗИ В РОМАНІ КРИСА БОХДЖАЛЯНА «АКУШЕРКИ»**

Капець Адріана,  
I курс ОР магістр, факультет іноземних мов.  
Науковий керівник – Мельник І.Є.,  
кандидат педагогічних наук, доцент.

У сучасній літературі жіночі образи відіграють значну роль у створенні складних та багатоаспектних характеристик сучасної жінки. Один із яскравих прикладів цього – роман «Акушерки» відомого письменника Криси Бохджаляна. У цьому творі автор вдало розкриває різноманітні образи жінок, кожен з яких несе у собі важливі символічні та соціокультурні аспекти.

Відзначимо, що роман «Акушерки» вписується у важливий контекст сучасного літературного світу, де постає необхідність аналізу сучасного жіночого досвіду та його відображення в літературі.

Попередні дослідження у галузі літературних студій таких вчених як Дж. Батлер [4] та Б. Хукс [5] свідчать про вагомість та вплив жіночих образів у сучасних романах. Зокрема, дослідники звертають увагу на роль жінки у сучасному суспільстві, відтворення гендерних стереотипів та пошук нових шляхів самовираження та ідентичності. Дослідження Дж. Сміта надають фундаментальні висновки для подальшого розуміння та аналізу роману «Акушерки» у контексті сучасної літератури [1].

Перш за все, центральний жіночий образ у романі – акушерка. Вона виступає як символ сили та відданості жіночому призначенню. Її робота не обмежується тільки медичними аспектами, але й полягає у вмінні допомагати жінкам у важкі моменти життя. Цей образ допомагає читачеві зрозуміти важливість жіночої підтримки та емоційного зв'язку між жінками.

У романі також присутні інші жіночі персонажі, кожен з яких відображає різні аспекти жіночого досвіду. Наприклад, одна з пацієнок акушерки може символізувати боротьбу з традиційними ролями жінок у сім'ї та суспільстві. Інші персонажі можуть представляти сучасні аспекти жіночого життя, такі як кар'єрні амбіції та вибір у важливих життєвих питаннях. Детальніше про ці поняття писав Сміт.

Роман також підносить на поверхню тему жіночої дружби та взаєморозуміння. Приклади взаємодії між головною героїнею та іншими жінками демонструють важливість підтримки та взаєморозуміння серед жінок у сучасному світі.

Окрім цього, роман звертає увагу на гендерні та соціокультурні аспекти жіночого життя. Він висвітлює складні проблеми, з якими стикаються жінки у сучасному суспільстві, такі як боротьба за рівність прав та можливостей, стереотипи щодо жіночих ролей та інші аспекти. Детальніше про жіночий рух писала С. Гільберт [2].

Жіночі образи в романі «Акушерки» К. Бохджаляна є не лише літературними персонажами, але й символами різних аспектів жіночого досвіду в сучасному світі. Автор вдало поєднує їхні історії та долі, розкриваючи складність та різноманітність жіночого життя, як писав і Г. Стайнем [3].

Роман «Акушерки» є важливим внеском у дискусію про роль жінки у суспільстві, аналізуючи складність жіночого досвіду, боротьбу за рівноправ'я та вплив соціокультурних змін на жіночу ідентичність. Він глибоко занурюється в питання материнства, професійного розвитку, особистого вибору та самовизначення, показуючи, що справжня сутність жіночої ідентичності полягає не в приписуваних їй ролях, а в її здатності до самореалізації та самовираження.

Через персонажів «Акушерок», К. Бохджалян відображає широкий рух за гендерну рівність, демонструючи, як сучасні жінки прагнуть досягти балансу між різними аспектами свого життя, водночас борючись зі стереотипами та обмеженнями. Ці історії не лише висвітлюють особисті виклики, але й підкреслюють значення солідарності, взаємопідтримки та колективної боротьби за рівні права та можливості.

Унікальність роману полягає в тому, як він ілюструє вплив соціокультурних змін на життя та вибори жінок. «Акушерки» вдаються в глибокий аналіз того, як еволюція суспільства формує нові можливості для жінок та допомагає подолати традиційні бар'єри. Роман вказує на необхідність продовження діалогу та активних дій для подальшого розвитку гендерної рівності, визнаючи, що хоча багато досягнуто, шлях до повної рівності все ще потребує значних зусиль.

«Акушерки» слугують могутнім нагадуванням про важливість боротьби за рівність, автономію та визнання жінок у всіх сферах життя. Роман закликає читачів не тільки рефлектувати над жіночим досвідом, але й активно долучатися до змін у суспільстві, щоб забезпечити справедливе та інклюзивне майбутнє для всіх.

Роман «Акушерки» Криса Бохджаляна видається не лише захоплюючим літературним твором, але і важливим твором, що привертає увагу до ключових питань жіночої ідентичності, гендерної рівності та важливості свободи вибору. Глибокий зміст та актуальність роблять його важливим читанням для тих, хто цікавиться не лише літературою, але і сучасними соціокультурними викликами, що стоять перед жінками у сучасному світі.



### Список використаних джерел

1. Дж. Сміт. Поняття жіночості в сучасному світі. Лондон : Cambridge University Press, 1986. 250 p.
2. Гільберт С. Історія жіночого руху. Нью-Йорк : Random House, 1988. 210 p.
3. Стайнем Г. Фемінізм у літературі. Париж : Gallimard, 1980. 277 p.
4. Butler Judith. Gender Trouble: Feminism and the Subversion of Identity. Routledge. 2006. 272 p. URL: [https://selforganizedseminar.wordpress.com/wp-content/uploads/2011/07/butler-gender\\_trouble.pdf](https://selforganizedseminar.wordpress.com/wp-content/uploads/2011/07/butler-gender_trouble.pdf)
5. Hooks Bell. Feminist Theory: From Margin to Center. South End Press. 2000. 192 p. URL: [https://funceji.org/wp-content/uploads/2017/08/bell\\_hooks\\_feminist\\_theory\\_from\\_margin\\_to\\_centebookzz-org\\_.pdf](https://funceji.org/wp-content/uploads/2017/08/bell_hooks_feminist_theory_from_margin_to_centebookzz-org_.pdf).

### РОЛЬ ЛІТЕРАТУРНИХ ТВОРІВ У ЗБЕРЕЖЕННІ НАЦІОНАЛЬНОЇ ІДЕНТИЧНОСТІ НА МАТЕРІАЛІ РОМАНУ СОФІЇ ЯБЛОНСЬКОЇ «*MON ENFANCE EN UKRAINE – SOUVENIRS SUR MON PÈRE*»

Кіселюк Наталія,  
I курс ОР магістр, факультет іноземних мов.  
Науковий керівник – Ковбанюк М.І.,  
кандидат філологічних наук, доцент.

У контексті сучасного глобалізованого світу, де стираються кордони і зближуються різні культури, розуміння національної ідентичності стає важливішим завданням, ніж будь-коли раніше. Навіть при обговоренні необхідності універсалістських тенденцій у сучасному соціокультурному просторі постмодернізму, національна ідентичність залишається важливим фактором в самоідентифікації особистості [4].

Свідомий вибір національної ідентичності визначається всім, що сприяє формуванню колективної національної свідомості. Сюди входять: загальні переживання, спільні міфи і символи, ідентичність в культурі, такі як мова, традиції, звичаї, тощо. Одну з найвизначніших ролей у цьому процесі формування національної свідомості відіграє наявність колективної історичної пам'яті, а також впливають різні обставини, такі як політична та економічна ситуація, зовнішні загрози і інші фактори. Особистість ідентифікує себе зі своєю нацією, розглядаючи себе як частину цієї національної спільноти.

Літературні твори завжди мають велике значення у відтворенні та формуванні національної ідентичності [2, с. 10]. Вони не лише занурюють читачів у змальований світ подій та персонажів, але й відображають низку компонентів характеру тієї чи іншої національності. Варто відзначити один із таких літературних творів, який має значний потенціал, – «*Mon enfance en Ukraine – souvenirs sur mon père*» («Книга про батька») Софії Яблонської.

Особливість художнього жанру мемуарної автобіографії полягає у тому, що письменниця, використовуючи свої власні спогади, розкриває історичну та

культурну спадщину народу, демонструє його національну ідентичність [5, с. 212]. Книга написана у вигляді спогадів письменниці про дитинство у Галичині, часів Першої світової війни. Дуже достовірно відтворено атмосферу страху та напруження, коли галицькі землі очікували на вторгнення російських військ: *Qu'est-ce qui se passe? Pourquoi ce printemps est-il devenu triste ? On entend moins de chants, moins de joie, et même moins de gens dehors, comme s'ils se cachaient. Tout le monde parle de la guerre, se transmet les journaux, se chuchote, discute... Ils reviennent constamment sur le sujet de la guerre, comme des mouches sur une charogne... Même les petits garçons jouent à la guerre et discutent de comment la rendre plus cruelle... // Що воно діється? Чому та весна стала сумною? Чути менше співів, менше радості, а навіть менше людей надворі, так наче б вони ховалися... Всі говорять про війну, передають собі газети, перешиптуються, дискутують... Вони постійно повертаються до теми про війну, як мухи до падла... Навіть малі хлопці граються у війну й дискутують, якби то зробити її жорстокішою... [1, с. 94].* Історичні обставини, які супроводжували дитинство Софії Яблонської, виявилися необхідним елементом її творчого розвитку, а «*Mon enfance en Ukraine – souvenirs sur mon père*» виступає важливим свідченням та збіркою подій цього складного періоду, який вплинув на формування її особистості та національної ідентичності.

Твір пронизаний мотивами української культури та національної свідомості. Авторка вдало використовує мовні засоби (діалекти, терміни, лексику), які відтворюють традиції, звичаї та уявлення про світ українського народу [3, с. 36]. Наприклад, в описі численних релігійних обрядів та народних звичаїв персонажів відбивається національна специфіка та характер: *Comme c'est amusant, Noël! ... Peut être parce que les grands sont plus gentils avec moi, ou parce qu'il y a la fête, le bonhomme de paille, les chanteurs de Noël, la «koutia»... // Які вони радісні, Різдвяні свята! ... Може, тому, що старші більше ввічливі до мене, а може, тому, що дідух, колядники, кутя... [1, с. 77].*

Присутні яскраві описи символіки, які містять у собі елементи української культури та історії, за допомогою яких авторка відтворює особливу сутність українського народу та підкреслити його унікальність [5, с. 45]: *L'église est pleine comme chaque dimanche. Tout le monde écoute la messe... Les paysans sont tellement soignés, vêtus de leurs plus belles chemises brodées, de leurs plus jolis caftans, et les femmes parées de leurs plus belles jupes, de leurs plus somptueux fichus, que cela ne peut pas ne pas plaire à Dieu // Церква повна, як і кожної неділі. Всі слухають Богослужіння... Селяни зодягнені по-недільному: найкращі вишивані сорочки і свити, а жінки в їх барвистих спідницях і хустках, та все те разом таке гармонійне, таке веселе, неможливо, щоб не сподобалось Богові [1, с. 47-48].*

Персонажі твору та діалоги між ними також відображають національну ідентичність. Через їхні дії та мовну манеру взаємодії зі світом, чітко видно внутрішній світ та цінності українського народу: *C'est pourquoi l'Ukraine fut le centre du monde, fut au cœur de ses richesses, tellement admirée et jalousée qu'elle fut conquise et réduite en esclavage.*

– *Mais nous existons toujours, et si nombreux qu'un jour nous ne serons plus esclaves, – achevait Youstyna toute songeuse.*

*Moi aussi, ces récits me rendaient songeuse, à la fois gaie et triste à en pleurer*  
// Україна була багатою землею, всі її знали і подивляли. Так подивляли і так завидували, що вкінці її поневолили...

– Та нас багато, так багато, що одного дня ми скинемо наше ярмо, – закінчувала Юстина задумано.

Ті її розповіді вводили мене теж в задуму; я ставала сумна і рівночасно весела, аж до плачу [1, с. 28-29].

Отже, літературні твори, на прикладі «*Mon enfance en Ukraine – souvenirs sur mon père*», не просто розповідають про особистий досвід, але й відіграють важливу роль у формуванні та збереженні національної ідентичності. Вони створюють зв'язок між минулим і сьогоденням, сприяючи усвідомленню, вдячності та збереженню культурних і історичних традицій. Окрім того, вони дозволяють національним групам зберігати свою унікальність в умовах глобалізації, де різноманітність стає все більш значущою та слугують інструментом підтримки, укріплення та розвитку національної ідентичності.

### Список використаних джерел

1. Бондаренко Ю. І. Теорія і практика навчання української літератури на філософсько-історичних засадах у старших класах загальноосвітньої школи : автореф. дис. ... д-ра пед. наук : спец. 13.00.02 «Теорія і методика навчання: українська література». Київ, 2010. 40 с.

2. Бузько С. Лексикологія. Фразеологія. Лексикографія. Конспект лекцій для здобувачів вищої освіти ступеня бакалавра, спеціальності 014 Середня освіта, предметної спеціальності 014.01 Середня освіта (Українська мова і література). Кривий Ріг : КДПУ, 2023. С. 36.

3. Коломієць Т. В. Формування національної ідентичності як чинника консолідації сучасного українського суспільства. *Вісник НТУУ «КПІ». Політологія. Соціологія. Право: збірник наукових праць*, 2009. № 4. С. 99–103.

4. Царьова І. В. Метафора у календарно-обрядовому дискурсі Січеславщини. *Метафора та її семіотичний контекст: матеріали науково-практичного семінару: тези доповідей*. Дніпро : Дніпроп. держ. ун-т внутр. справ. Дніпро, 2017. 82 с.

5. Черкашина Т. Ю. Мемуарна, автобіографічна, мемуарно-автобіографічна проза: термінологічний аспект. *Вісник Житомирського державного університету*. 2014. Вип. 1 (73) : Філологічні науки. С. 212.

6. Jablonska-Oudin S. *Mon enfance en Ukraine: souvenirs sur mon père*. Paris : Nouvelles Editions Latines, 1981. P. 150.

## ТИПИ НАРАТОРА І НАРАТИВУ У ПОЕЗІЇ МАЙКЛА СВОНА *OUTSIDE*

Мандюк Наталія,  
І курс ОР магістр, факультет іноземних мов.  
Науковий керівник – Кульчицька О.О.,  
кандидат філологічних наук, доцент.

Поезія сучасного британського лінгвіста Майкла Свона користується великою популярністю в англomовному суспільстві. Метою цього дослідження є аналіз окремих наративних прийомів, які дозволяють автору поєднати простоту зовнішньої форми з глибоким, тонким, часто прихованим змістом твору.

Дж. Принс [4, с. 58] визначає наратив як «репрезентацію (продукту і процесу, об'єкта й акту, структури й структурування) однієї чи більше дійсних або фікційних подій, про які повідомляється одним, двома чи декількома нараторами одному, двом чи декільком адресатам». У художньому творі наратор відповідає за формування структури оповіді та забезпечення сюжетної та композиційної цілісності [1, с. 131].

Розрізняють експліцитного та імпліцитного наратора. Характерною ознакою першого є індивідуальний голос. Експліцитний наратор прямо чи опосередковано спілкується з адресатом наративу (читачем або слухачем), надає поради і пояснення («конативна» або «апелятивна» функції мови), філософські або метанаративні коментарі, має власну точку зору, використовує риторичні засоби, образи, оцінні, емоційні або суб'єктивні висловлювання. Імпліцитний наратор не проявляє ознак відкритості, переповідаючи події відповідно до їхньої природної послідовності та темпу [3, с. 28].

*Good, sometimes  
to go outside  
and walk round yourself  
looking in the windows.*

*There are lights blazing  
in rooms you have never seen;  
strangers dancing,  
reading,  
quarrelling;  
things going on  
you can scarcely credit.*

*Only  
don't stay out too long.  
They might change the locks.*

За Ж. Женеттом [2, с. 248], існують два основні типи нараторів і наративів: гомодієгетичний та гетеродієгетичний. Гомодієгетичний наратор виступає як «Я-оповідач» (розповідає історію на рівні фікційної комунікації), а також як «Я-учасник подій». Гетеродієгетичний наратор розповідає історію, але не виступає як її персонаж.

Продемонструвати особливості наративу поезії Майкла Свона можна на репрезентативному прикладі вільного вірша *Outside* (збірка *The Shape of Things*, с. 41). Аналіз поводить за такими критеріями: гетеродієгетичність/гомодієгетичність; голос (експліцитний/імпліцитний наратор); діалогічний/монологічний дискурс.

Вірш є випадком накладання двох типів наративу – гетеродієгетичного і гомодієгетичного. З одного боку в дискурсі присутні ознаки того, що оповідач ділиться власним досвідом (перша і третя строфи), що вказує на гомодієгетичний тип

наратора. З іншого боку, оповідач є скоріше рефлектором, аніж учасником будь-яких подій (друга строфа; зокрема, *in rooms you have never seen; / strangers dancing, / reading, / quarrelling; / things going on / you can scarcely credit*). Це погляд на власний внутрішній світ зі сторони; лінгвістичними маркерами, окрім виділених вище лексико-синтаксичних одиниць, є займенники другої і третьої особи *you, they*, а також прислівник *There*, який підкреслює дистанцію між наратором та персонажами *strangers*. Є ймовірність, що описаний досвід і роздуми належать не лише наратору, але й іншим людям, зокрема, читачеві.

Наратора у вірші можна віднести до експліцитного типу. Інклюзивні займенники другої особи *you, yourself* вказують як на можливість самореференції, так і на звертання до читача, залучення його/її до розмови, пошук наратором спільного з читачем емоційного досвіду. Експліцитність наратора виражена у пораді-застереженні, звернених до читача: *don't stay out too long. / They might change the locks*.

Вірш поєднує у собі характеристики внутрішнього монологу (перша і друга строфи) та одностороннього діалогу (третья строфа).

Отже, своєрідність наративних прийомів цієї поезії полягає у переході від одного типу наратора/наративу до другого та у прямому залученні читача до розмови з наратором. Знайомство з поетичним доробком автора в цілому дозволяє стверджувати, що такий принцип побудови нрративу є характерним для художнього дискурсу Майкла Свона.

### Список використаних джерел

1. Кушнірова Т. Наратив як літературознавча категорія: генеза, ознаки, типологія. *Науковий вісник Міжнародного гуманітарного університету. Сер. : Філологія*. 2019. № 39. Т. 1. С. 130–133. DOI <https://doi.org/10.32841/2409-1154.2019.39.1.31>.
2. Genette, G. *Narrative Discourse. An Essay in Method*. New York : Cornell University Press, 1980. 285 p.
3. Jahn, M. 2021. *Narratology 2.3: A Guide to the Theory of Narrative*. English Department, University of Colone, 2021. 98 p. URL <http://www.uni-koeln.de/~ame02/pppn.pdf>. Accessed April 06, 2024.
4. Prince, G. *A Dictionary of Narratology*. Revised edition. Lincoln and London : University of Nebraska Press, 2003. 126 p.

### Джерело ілюстративного матеріалу

1. Michael Swan. *The Shape of Things*. South Pool, Nr Kingsbridge, Devon, UK : Oversteps Books Ltd, 2011. 51 p.

**ПСИХОЛОГІЧНЕ НАПОВНЕННЯ ОБРАЗІВ АНТАГОНІСТА  
(СПОЖИВАЧА) ТА ПРОТОГОНІСТА (ТВОРЦЯ)  
У РОМАНІ СТВЕНА КІНГА «МІЗЕРІ»**

Сидорук Дарина,  
I курс ОР магістр, факультет іноземних мов.  
Науковий керівник – Мартинець А.М.,  
кандидатка педагогічних наук, доцентка.

У кожному сюжеті художнього твору присутня боротьба між злом і добром. Як правило головний герой тексту втілює добро [1]. Головного героя, що відстоює добром чи є прихильником позитивних міркувань, моделей поведінки можна назвати по-різному: лицарем, борцем, праведником. Ми будемо називати його протагоністом. Саме такий тип героя був введений у сюжетні лінії великим французьким комедіографом – Мольєром. І хоча роман Стівена Кінга «Мізері» зовсім не комедія, тип засліпленого власною ілюзорною дійсністю героя нам дуже підходить. У класичному розумінні такому типу персонажа, як правило, протистоїть антагоніст – особа, що декларує зло, або ж є підступною, жадібною, задрісною сутністю, яка паразитує на засліпленні протагоніста. Антагоніст може бути зображений по-різному: від класичного лиходія до людини, в душі якої існує конфлікт цінностей з протагоністом.

У сучасній літературі зустрічаються персонажі, які поєднують в собі позитивні і негативні риси, представляючи тип «природно-органічного», або «екзистенційно-абсурдного» героя, з канонічної точки зору – «антигероя», що відкидає загальнозначущі розпорядження моралі і розуму, є нерішучим і відзначається нудьгою та відчуженням [1]. Такі особи можуть бути корумпованими політиками, безжальними бізнесменами або навіть серійними вбивцями, які володіють надзвичайною харизмою та розумом, що змушують читачів співпереживати їм.

Дослідники сучасної літератури сходяться на думці, що створення антагоніста, який протистоїть протагоністу є одним із найважливіших кроків у побудові захоплюючого сюжету. Він створює ситуації, які вимагають від протагоніста рішучих дій та рішень, розкриваючи його характер і внутрішній світ.

Антагоніст, зауважує О. Зубкова, може стати потужним інструментом для розкриття теми та ідеї художнього твору. Через протиставлення цінностей, ідеологій чи життєвої позиції антагоніста і протагоніста автор може висвітлити важливі соціальні та філософські питання, змушуючи читача замислитися над ними [2].

Спробуємо подивитися на роман «Мізері» Стівена Кінга через призму цих тверджень.

Головний герой твору – Пол Шелдон виступає в ролі протагоніста, в той час як Енні Вілкс є антагоністом. Не дивлячись на те, що Енні Вілкс абсолютно самодостатня людина, а Пол Шелдон, будучи людиною творчою, не зовсім втрачає відчуття реальності, вони не можуть існувати один без одного, їхні життя буквально залежать одне від іншого. Протогоніст Пол – творець. Його

мистецькі нахили покликані творити, тоді як антагоністка Енні є споживачкою. І у своїй споживачській реалізації вона виступає руйнівником, бо руйнує себе та усіх, хто поруч неї.

Роман наповнений складним психологічним портретуванням, на тлі глибокого конфлікту представленого протистоянням творця та споживача й ускладненого необхідністю їхнього співіснування. У якості прикладу наводимо цитату: «*She was crazy but he needed her. Oh I am in so much trouble he thought, and stared blindly up at the ceiling as the droplets of sweat began to gather on his forehead again* [3]». Пол Шелдтон визнає, що, незважаючи на безумство Енні Вілкс, він потребує її. Усвідомлення такого зв'язку відображає складність їхнього взаємин як головних персонажів.

Протогоніст Пол відчуває, що опинився в складній ситуації, в якій він залежить від антагоністки Енні, навіть усвідомлюючи її небезпечність.

Автор показує специфіку конфлікту між головними героями, який ґрунтується на взаємній залежності та насильстві. У цьому конфлікті, Енні виявляє свою злочинну та підлу сторону, демонструючи свою владу над Полом. Вона використовує фізичний та емоційний біль Пола як інструмент контролю. Її непримиренна поведінка, сповнена холоду та безжалісності, підкреслює її психологічну антагоністичну природу («*Please, » he groaned. «Please, the pain, I'm dying.» «No. You're not dying.* [3]»).

Пол зі свого боку відчуває внутрішній конфлікт, між бажанням вижити і підкоритися волі Енні, і відчуттям гідоти і безпомічності перед її підлістю. Він примушує себе підкоритися, випиваючи воду з відра, хоча відчуває себе безсиллим і огидним («*Part of him groaned but none of him hesitated. He drank quickly, washing the pills down, and the taste in his mouth was as it had been on the occasions when his mother made him brush his teeth with soap* [3]»). Він примушений випрошувати ліки від неї, хоча це означає піддаватися її владі та поневолі. Ця ситуація підкреслює взаємозв'язок між головними персонажами, що визначається насильством та психологічним тиском.

Енні Вілкс уособлює найбільші психологічні та емоційні суперечності. Пол Шелдтон, натомість, виступає як жертва ситуації. Аналізуючи взаємодію між цими персонажами, можна відзначити важливість психологічних аспектів у розвитку сюжету та динаміці конфлікту. Висновок полягає в тому, що конфлікт антагоністичних образів у романі «Мізері» відображає складність взаємин на рівні творця та споживача та вплив психологічних факторів на формування поведінки та рішень героїв.

### Список використаних джерел

1. Данилюк Тетяна. Антагоніст: Злодій, Антигерой чи комплексний персонаж. URL : <https://reporter.zp.ua/antagonist-l-uk.html>.
2. Зубкова Оксана. Антагоніст: Злодій, Антигерой чи комплексний персонаж. *Information portal Reporter*: URL: <https://reporter.zp.ua/antagonist-l-uk.html>.
3. Stephen King «Misery», June 8, 1987, first published in USA by Viking Press, 370 pages.

## СПЕЦИФІКА РЕАЛІЙ У СЕРІАЛІ «GAME OF THRONES»

Федик Ольга,  
I курс ОР магістр, факультет іноземних мов.  
Науковий керівник – Ікалюк Л.М.,  
кандидат філологічних наук, доцент.

У сучасному кінематографі фентезі відіграє значну роль, привертаючи увагу мільйонів шанувальників в усьому світі. Однак, за всім цим стоїть ретельний процес створення атмосфери та образів, який будується на основі реалій. Серіал «Game of Thrones» є наочним прикладом, за яким можна простежити формування реалій у фентезі.

Вагомий внесок у вивчення реалій зробила українська мовознавиця Роксоляна Зорівчак. Вчена стверджує, що реалії – це моно- і полілексемні одиниці, за якими стоїть традиційно закріплений комплекс етнокультурної інформації. Тобто, це – слова та вирази, які характерні для життя певного народу [1, с. 216].

Оскільки етнокультурна інформація є основним фактором у реаліях, створюючи фентезійний світ, автор серіалу повинен включити в нього всі важливі аспекти реальності: суспільство, культуру, менталітет, побут та мову. [4].

Одним із шляхів побудови яскравого та унікального світу наповненого етнокультурною інформацією є артланги. Артланги – це вигадані мови створені з творчою метою. Якщо автор прагне створити глибокий та автентичний літературний світ, який вражає своєю жвавістю, то він повинен розробити вигадані мови хоча б на певному рівні деталізації [3].

Розглянемо приклади артлангів у серіалі «Game of Thrones». Девід Петерсон, лінгвіст і співзасновник Товариства створення мови, створив декілька артлангів для серіалу. [5].

Артланги у серіалі: 1) Висока валерійська: ця мова отримує багато екранного часу, оскільки ним користується вся родина Таргарієнів (одна з аристократичних сімей Валерії); 2) Низька валерійська/валерійська бастарда: це – діалекти, які виникли з Високої валерійської, після того як вона вийшла з ужитку; 3) Дотракі; мова кочових воїнів; 4) Скрот; була створена повноцінна мова для того, щоб нею комунікували білі монстри, проте продюсери використали скрип льоду замість неї; 5) Магнук: мова велетнів, яка була використана лише для однієї репліки у серіалі.

Петерсон підійшов до процесу створення антропологічно. Лінгвіст брав до уваги історію, географію та культуру людей, які нею розмовляли. Про це свідчить факт того, що у мові Дотракі, наприклад, немає слів «дякую» або «трон». Народ, який розмовляє Дотракі, кочівний і не вважається культурно розвиненим як інші, і відсутність певних слів слугує визначенням їхньої ідентичності та своєрідності.

У фентезі як літературному жанрі автори часто використовують okazіоналізми, тобто нові слова чи вирази, створені спеціально для конкретного твору. Okazіоналізми поділяються на ономастичні та апелятивні реалії. Власним назвам відводиться окреме місце як ономастичним реаліям [2. с. 165]. Їхнє вико-



ристання є важливим елементом для створення фентезійного світу, тому ономастичні реалії становлять один із найширших шарів реалій у жанрах фентезі.

Одним із видів ономастичних реалій є особові імена. У серіалі прослідковується така комбінація особових імен: [ім'я + прізвище], наприклад, Тайвін Ланністер; [назва + ім'я] Сер Джеймі; та тільки [ім'я]. Тільки одне ім'я є помітним серед кочівних або менш розвинених народів, як-от: у дотракі, де їхній головний воїн племені називається Дрого.

Окрім офіційних імен у серіалі бачимо неофіційні імена. Зазвичай це опис риси характеру або ж зовнішнього вигляду. Наприклад, Сандор Кліган, особистий охоронець короля Джоффри, має прізвисько «пес», яке походить від його фізичного вигляду та жорстокості. Сандор Клеган носить це прізвисько через свій безжалісний характер, схожий на вірного пса свого пана.

Зустрічаються також різноманітні тварини, які грають важливу роль у сюжеті. Наприклад, центральну роль у сюжеті серіалу грають шість «лютівоковків» (вимерлий вид вовків), які в романі отримали власні назви. Одним з них є Привид, вірний собака Джона Сноу.

До іншої великої групи власних назв належать топоніми. Серед них зустрічаються багато назв явищ та об'єктів, які вражають своєю екзотичністю. Можна взяти у приклад назву Залізні Острови, що є архіпелагом, який домінується залізом, з якого зроблені багато їхніх кораблів і зброя. Назва «Залізні острови» відображає географічні особливості регіону і його відмінність від інших місць. Іншою назвою слугує Вінтерфелл, що є резиденцією дому Старків. «Вінтерфелл» вказує на те, що це місце знаходиться на півночі і є особливо важливим під час зими, коли приходять великі снігопади і холод.

Останній вид розрізнення ономастичних реалій – це назви національностей та мов. Зазначимо, що багато назв мов і націй у серіалі «Game of Thrones» базуються на назвах географічних місць (топонімах). Наприклад, «Верхньовалерійська» мова називається саме так через назву регіону «Валерія». У приклад також можна взяти Браавоську мову. Це – мова міста Браавос, яке є важливим торговельним центром у світі серіалі. Проте, окрім побудови назв мов і національностей на топонімах, є і ті, які мають зв'язок з відображенням історією чи якостях характеру носіїв мови чи певної нації. До прикладу, рід Старків (від англ. Stark-суворий) носить таку назву через те, що вони проживають на Північних землях, що є холодним і віддаленим регіоном. Назва «Старк» може відображати стійкість і сталість цього роду у важких умовах півночі.

Отже, у сучасному фентезі створення реалій є важливою складовою для побудови живого, автентичного світу. Цей процес залучає різноманітні аспекти етнокультурної інформації, від вигаданих мов до унікальних назв осіб, місць та національностей. Широкий спектр артлангів у серіалі «Game of Thrones», створених з дотриманням антропологічного підходу, допомагає підкреслити культурну специфіку різних персонажів і місць. Ономастичні реалії, такі як власні імена, топоніми та назви мов, додають текстурність і глибину фентезійному світові, створюючи зрозумілі й відчутні асоціації у глядачів.

### Список використаних джерел

1. Зорівчак Р. П. Реалія і переклад (на матеріалі англійських перекладів української прози). Львів : Вид-во при Львів. ун-ті, 1989. 216с.
2. Крутоголова О., Рябова Ю. Слова-реалії як розряд безеквівалентної лексики (на матеріалі творів О. Забужко та їхніх перекладів). *Studia Methodologica. Volodymyr Hnatyuk National Pedagogic University of Ternopil*. 2014. № 39. С. 163-168.
3. Лозовська К. О. Репрезентація артлангу в оригіналі та українському перекладі (на матеріалі серіалу «Гра престолів»).
4. Поліщук Л.Б. Стилїстика вигаданих мов у трилогії Дж. Р. Р. Толкієна «Володар Перснів» 2017 URL: <https://dspace.onua.edu.ua/server/api/core/bitstreams/eb59d5bc-328a-42a2-91f4-08c8e322830c/content>.
5. Sofia Iberg *Linguistic and Cultural Representation in Audiovisual Translation Chapter A Game of Languages The Use of Subtitles for Invented Languages in Game of Thrones*, 2018.

### ВЕРБАЛІЗАЦІЯ КОНЦЕПТІВ «СВОБОДА» та «СПРАВЕДЛИВІСТЬ» ФРАЗЕОЛОГІЗМАМИ НІМЕЦЬКОЇ МОВИ

Шевчук Валентина,  
І курс ОР магістр, факультет іноземних мов.  
Науковий керівник – Остапович О.Я.,  
кандидат філологічних наук, доцент.

У даній роботі представлені фразеологізми, які вербалізують концепти: «Свобода» та «Справедливість». Усі вирази, словосполучення та ідіоми утворюють лексико-семантичне поле з ядром «Freiheit» та «Gerechtigkeit». Концепти «Свобода» та «Справедливість» розглядаються як окремі лексико-семантичні поля, оскільки це протилежні поняття. Лексико-семантичне поле поділяється на лексико-семантичні тематичні групи, які об'єднані спільним значенням, контекстом, розумінням.

При опрацюванні наукової літератури було виявлено, що до лексико-семантичного поля «Свободи» належить 82 фразеологічні вирази, які поділені на 6 тематичних груп.

№	Зміст тематичних груп	Кількість ФО	Процентне співвідношення
1.	Цінність свободи	9	10, 9%
	Свобода та боротьба	16	19, 5%
3.	Засудження неволі	30	36, 5%
4.	Звільнення	18	21, 9%
5.	Покарання за надмірну свободу	4	4, 8%
6.	Любов і свобода	5	6%

Перша тематична група складається із 9 фразеологізмів і має назву «цінність свободи»: *Freiheit, wie gering, ist doch ein gut Ding; Alle Welt hat nur einen Willen: Daß es ihr wohl gehe.*

Друга тематична група вербалізує «свободу та боротьбу» і містить в собі 16 фразеологізмів: *Nur der verdient sich Freiheit wie das Leben, der täglich sie erobern muss* (Goethe. Faust); *Nichts würdig ist die Nation, die nicht ihr Alles freudig setzt an ihre Ehre* (Schiller. Jungfrau von Orleans).

Третя тематична група фіксує протилежне свободі значення – «неволя», засуджує його та спонукає уникати. Складається із 29 фразеологізмів: *Freiheit geht über Silber und Gold; Eher den Tod! als in der Knechtschaft leben* (Schiller. Wilhelm Tell).

Четверта група «звільнення» закликає звільнитися від рабства, розривати кайдани. Представлені 18 фразеологізмів: *Alle Freier sind reich und alle Gefangenen arm; Bedürfnisse ihr habt, desto freier seid ihr* (І. Кант).

П'ята група «покарання за надмірну свободу» засуджує надмірну свободу і карає за це, 4 фразеологізми: *Zu frei bringt Reu; Das freie Schaf frißt der Wolf.*

Шоста група «любов і свобода» показує почуття любові через свободу, 5 фразеологізмів: *Je mehr Freiheit, je mehr Mutwille.*

Згідно з проведеним дослідженням, до лексико-семантичного поля «Справедливість» належать 107 фразеологічних одиниць, поділені на 7 лексико-семантичних груп.

№	Зміст тематичних груп	Кількість ФО	Процентне співвідношення
1.	Закон	9	8, 4%
	Несправедливість до чесних та обманщиків	33	30, 8%
3.	Справедливість до чесних та обманщиків	41	38, 3
4.	Гроші і справедливість	6	5, 6
5.	Мати право	14	13%
6.	Свобода і справедливість	4	3, 7%

Перша тематична група – «Закон», вона представляє його у вигляді правил певної країни, перед якими всі рівні. Складається із 9 фразеологізмів: *Recht muss doch Recht bleiben; Streng Recht, gewiss Unrecht.*

Друга тематична група – «Несправедливість до чесних та обманщиків» (33 фразеологізмів) показує несправедливість до людей, які справді цього заслуговують і протиставляє несправедливість обманщиків, які хочуть приховати свою провину, але це завжди вдається: *Was die Linke tut, laß die Rechte nicht wissen; Wer allermeist gibt, hat allermeist recht.*

Третя тематична група – «Справедливість до чесних і обманщиків», 41 фразеологізм. Вона представляє справедливу винагороду чи покарання згідно із вчинком людини: *Das Kind beim rechten Namen nennen; Gerechte tun das Rechte recht.*

Четверта група – «Гроші і справедливість», 6 фразеологізмів, засуджує збагачення і протиставляє багатство та справедливість: *Was billig und recht ist, ist Gott lieb*.

П'ята група – «Мати право», 14 фразеологізмів, представляє справедливість у вигляді права на щось. Кожна людина має свої права. Інша людина повинна поважати права першої людини: *Recht haben; Sein Recht fordern/ sein Recht verlangen*.

Шоста група – «Свобода та справедливість», 4 фразеологізми, протиставляє ці поняття і підкреслює, що вони однаково важливі для німецького народу: *Ohne die Freiheit ist Recht nicht denkbar. Alles Recht beruht auf Freiheit, nicht auf Herrschaft* (Karl Albrecht Schachtschneider).

Провівши дослідження двох концептів можна дійти висновку, що обоє концептів є вживаними в німецькомовному середовищі і досить часто використовуються у німецькому суспільстві. Про це свідчить не тільки їхня різноманітність а й цитування в різних виданнях, таких як: *Weltwoche, Zeit Geschichte, Zeit Wissen, Bayerische Staatszeitung, Horizont Österreich*. У концепті «Свобода» найбільше возвеличується боротьба та звільнення з неволі, і найбільше засудження перебування в неволі. Концепт «Справедливість» представляє найбільше схвалення правильних вчинків щодо чесних людей і засуджує несправедливе ставлення до них

### Список використаних джерел

1. Бойко Н. В. *Deutsche Sprichwörter und sprichwörtliche Redensarten* Німецькі прислів'я і приказки. Кам'янець-Подільський : Зволейко Д. Г., 2008. 304 с.
2. Гаврись В. І., Пророченко О. П. *Німецько-український фразеологічний словник*. Київ : Радянська школа. 1981. Т 1. 2 416 + 382 с.
3. Остапович О. Я. Корпусний аналіз текстових електронних масивів у вивченні фразеології іноземних мов. *Методологічні принципи, практична аплікація, межі й застереження*.
4. Остапович О. Я. Фразеологічні концепти і «фразеологічна мовна картина світу». Когнітивна парадигма осмислення ідіоматики у слов'янських та германських лігнвокультурах. *«Семантика мови і тексту»* : матеріали XI Міжнародної науково-практичної конференції. Івано-Франківськ, 2012. С. 456-461.
5. Burger H. *Phraseologie: Eine Einführung am Beispiel des Deutschen*. Berlin : Erich Schmidt, 1998.
6. Duden: *Deutsches Universalwörterbuch*. URL: <http://www.duden.de/>.

## ЛЕКСИКО-СТИЛІСТИЧНІ ТА ЛІНГВО-ПРАГМАТИЧНІ АСПЕКТИ МАНІПУЛЯЦІЇ В ПОЛІТИЧНОМУ ДИСКУРСІ

Шуляр Анастасія,  
I курс ОР магістр, факультет іноземних мов.  
Науковий керівник – Корольова Н.О.,  
кандидат філологічних наук, доцент.

Політична діяльність відіграє важливу роль у сучасному суспільстві і займає одне з ключових місць. Публічні виступи державних посадовців, що є невід'ємною частиною людської комунікації, представляють потужний інструмент у формуванні поглядів, поведінки, громадських позицій та особистих вподобань виборців. Все більш актуальною стає необхідність критичного аналізу засобів, які використовуються політиками задля впливу на громадськість, не тільки в межах своєї нації, а й на континентальному та світовому рівні.

Маніпуляція в політичному дискурсі – це аспект громадських відносин, у якому мовець створює образи та аргументи, що допомагають йому вплинути на громадську думку, переконати аудиторію або зманіпулювати сприйняттям подій у політичній сфері. Стратегія маніпулювання часто спирається на приховання інформації або точок зору, відволікання уваги, перебільшення або применшення значущості інформації та інші прийоми маніпуляції значеннями та інтерпретацією [1, с. 58].

Маніпуляції в політичному дискурсі відбуваються за допомогою різноманітних лексико-стилістичних та лінгво-прагматичних засобів, що надають йому емоційного та психологічного значення. Зокрема, до них належать: метафора, гіпербола, алюзія, цитування, створення ілюзії близькості та риторичні запитання.

Метафора дозволяє унаочнити абстрактні політичні концепції, надаючи їм конкретного образного втілення. Дж. Чартеріс-Блек стверджує, що за допомогою метафори мовець може активізувати несвідомі емоційні асоціації та впливати на цінності і переконання адресатів, через перенесення позитивних або негативних асоціацій в метафоричну площину [2, с. 763].

Приклад метафори із статті «Na, was denn nun? Die wachweichen Positionen der AfD», опублікованої в журналі «Stern»: «*Gleich mehrmals hat sich der Wind in Bezug auf die Europäische Union gedreht, zuletzt am Montag.*» («Відносно Європейського Союзу вітер кілька разів змінював свій напрямок, востаннє – в понеділок») [5].

Це речення є метафорою з іронічним контекстом, що використовується для ілюстрації нестабільності політичних позицій партії «Альтернатива для Німеччини» щодо Європейського Союзу. Вираз «вітер змінював напрямок» має конотацію несподіваної, непередбачуваної зміни, що підкреслює непостійність і ненадійність позицій партії.

Часто використовується градація: стилістична фігура, що полягає у поступовому нагнітанні засобів художньої виразності задля підвищення чи пониження їхньої емоційно-сислової значущості.

Приклад градації знаходимо в промові парламенту 2022 року «Parlament. Rede von Bundestagspräsidentin Bärbel Bas anlässlich der Verleihung des Margot-Friedländer-Preises 2022» на сайті «Deutscher Bundestag»: «*Sie zeigen, wie viel eine Einzelne bewirken kann. Gegen Antisemitismus, Rassismus, Antiziganismus und andere Formen der Menschenfeindlichkeit.*» («Ви показуєте, як багато може досягти одна людина. Проти антисемітизму, расизму, антициганізму та інших форм людиноненависництва»). У даному випадку градація підкреслює світогляд, ідеї та діяльність кандидатури, спрямовану на толерантність в країні [6].

Політики часто вдаються до цитування та алюзій, щоб надати своїм висловлюванням більшої ваги та переконливості. Прикладами можуть слугувати посилання на авторитетних мислителів, історичних діячів, літературних героїв тощо. Поширеним є використання цитат з відомих пісень, фільмів, книг. Часто для маніпуляції цитати виривають з контексту, навмисно спотворюють або приписують не тим авторам. Це дозволяє приховати реальні наміри мовця під «авторитетною» цитатою.

Приклад проаналізованої стратегії бачимо в статті журналу «Stern» «*Alice Weidel kokettiert mit EU-Austritt Deutschlands: Warum das ein fadenscheiniges Manöver ist*», в словах політичної діячки Аліси Вайдель:

«*Denn laut der Umfrage «Eurobarometer» vom Dezember 2023 steht eine Mehrheit in Deutschland der EU positiv gegenüber: «Für 68 Prozent der Deutschen ist die Europäische Union ein Ort der Stabilität in einer unruhigen Welt», so ein Ergebnis der Umfrage.*» («Згідно з опитуванням «Eurobarometer» від грудня 2023 року, більшість громадян Німеччини позитивно ставиться до ЄС: «Для 68% німців Європейський Союз є місцем стабільності в неспокійному світі», – такий один з висновків опитування») [3].

Вайдель вводить цитату з результатів опитування «Eurobarometer» з метою додаткового підсилення свого висловлювання про низьку ймовірність проведення референдуму щодо виходу Німеччини з ЄС. Сутність прийому полягає в тому, що цитата відображає думку значущого числа німецького населення, і це може вразити аудиторію об'єктивністю та широкою підтримкою думки спікера. Такий метод не лише робить висловлювання більш авторитетним, а й підсилює переконливість та впливовість повідомлення.

Ще однією рисою німецькомовного політичного дискурсу є активне використання розмовної лексики та синтаксису, а також займенника «ми», «наш», «нами» і тд. Це пов'язано із прагненням політиків зробити своє мовлення більш доступним та зрозумілим для пересічних громадян і створити ілюзію близькості між політиком та народом. «*Für den Erhalt unserer Demokratie, unseres Rechtsstaates, unserer Freiheit.*» («Для збереження нашої демократії, нашої правової держави, нашої свободи») [4].

Характерною рисою німецького політичного дискурсу є активне використання риторичних фігур. Зокрема, поширеним є застосування риторичних запитань, які не потребують відповіді, але акцентують увагу на певній тезі. «*Viele Menschen fragen sich: Was kann ein Mensch allein schon ausrichten?*» («Багато людей замислюються: «Чого ж може досягти одна людина?») [6].

Отже, мова, використана в політичних виступах, промовах та дебатах, є могутнім інструментом, здатним не лише передавати інформацію, а й маніпулювати сприйняттям реальності. Розуміння маніпулятивних стратегій і прийомів, які використовуються політиками, є важливим для формування власної незалежної думки, здатності протидіяти емоційному тиску, пропаганді та дезінформації. На мою думку, лише критичне сприйняття політичного дискурсу здатне забезпечити справжню демократію та захист суспільства від зловживань владою.

### Список використаних джерел

1. Красівський О. М., Горностай Л. М. Маніпуляція у політичній промові: лінгвістичні засоби. *Науковий вісник Міжнародного гуманітарного університету. Сер.: Філологія*. 2018. № 3. Т. 2. 58 с.
2. Charteris-Black Jonathan. Politicians and Rhetoric: the Persuasive Power of Metaphor. *Applied Linguistics*. 2006. 27(4). P. 762–766.
3. Alice Weidel kokettiert mit EU-Austritt Deutschlands: Warum das ein fadenscheiniges Manöver ist. *Stern* : вебсайт. URL: <https://www.stern.de/politik/deutschland/-dexit---warum-deutschlands-eu-austritt-unwahrscheinlich-ist-34390802.html>.
4. Merz warnt vor «Nazi-Keule» gegen AfD. *Zeit Online* : вебсайт. URL: <https://www.zeit.de/politik/deutschland/2024-01/demos-gegen-rechts-merz-warnt-vor-nazi-keule>.
5. Na, was denn nun? Die wachweichen Positionen der AfD. *Stern* : вебсайт. URL: <https://www.stern.de/politik/deutschland/afd--die-wachweichen-positionen-der-rechtspopulisten-34391242.html>.
6. Rede von Bundestagspräsidentin Bärbel Bas anlässlich der Verleihung des Margot-Friedländer-Preises 2022. *Deutscher Bundestag* : вебсайт. URL: <https://www.bundestag.de/parlament/praesidium/reden/2023>.

## СТРАТЕГІЇ І ТАКТИКИ ПЕРЕКЛАДУ ДІАЛОГІЧНОГО МОВЛЕННЯ У КІНОДИСКУРСІ

(на матеріалі фільмів *Top Gun (1986)* і *Top Gun: Maverick (2022)*)

Яцків Вікторія,  
І курс ОР магістр, факультет іноземних мов.  
Науковий керівник – Дойчик О.Я.,  
кандидат філологічних наук, доцент.

Тема «Стратегії і тактики перекладу діалогічного мовлення у кінодискурсі (на матеріалі фільмів *Top Gun (1986)* і *Top Gun: Maverick (2022)*)» є актуальною з кількох ключових причин. Фільм «*Top Gun*», випущений у 1986 році, швидко став культовим як в кінематографічній галузі, так і серед глядачів. З 2022 року вийшло його продовження «*Top Gun: Maverick*». Обидва фільми мають значну кількість діалогів, що робить їх ідеальним матеріалом для вивчення стратегій і тактик перекладу в кінодискурсі.

Кіно відіграє важливу роль у сучасному суспільстві, впливаючи на масову культуру, суспільні стереотипи та міжкультурне сприйняття. Розуміння стратегій та тактик перекладу у кінодискурсі допомагає зберегти автентичність та передати суть фільмів при перекладі на інші мови. Зростаюча кількість фільмів знаходить своїх глядачів у всьому світі, що створює потребу у якісному перекладі для різних аудиторій. Дослідження стратегій та тактик перекладу дозволяє забезпечити ефективне сприйняття фільмів у різних культурних контекстах. Дослідження різних підходів до перекладу діалогів у фільмах «Top Gun» і «Top Gun: Maverick» здійснено на прикладі культурно-специфічних виразів, жаргонних висловів та ідіом.

Завдання дослідження:

1. Аналіз діалогів в оригінальній версії фільмів та їхніх перекладах українською мовою.
2. Виявлення основних тактик перекладу діалогів, таких як локалізація, еквівалентне відтворення, культурне адаптування тощо.
3. Оцінка впливу стратегій і тактик перекладу на сприйняття та розуміння аудиторією.
4. Ретроспективний аналіз тактик перекладу у фільмі «Top Gun» (1986) та їхня еволюція у фільмі «Top Gun: Maverick» (2022).

Предмет дослідження: стратегії і тактики перекладу діалогічного мовлення у кінодискурсі.

Об'єкт дослідження: фільми «Top Gun» (1986) і «Top Gun: Maverick» (2022), зокрема діалогічне мовлення і тактики його перекладу українською мовою.

Методи дослідження, що були застосовані для аналізу стратегій і тактик перекладу діалогічного мовлення у кінодискурсі на прикладі фільмів «Top Gun» (1986) і «Top Gun: Maverick» (2022), включають:

1. Лінгвістичний аналіз: аналіз текстів діалогів, виявлення лексичних, синтаксичних та стилістичних особливостей мовлення персонажів.
2. Культурологічний аналіз: вивчення культурних та історичних контекстів, які впливають на способи мовлення та їхній переклад.
3. Кінодискурсивний аналіз: оцінка впливу мовлення персонажів на розвиток сюжету, структуру фільму та відтворення психологічних аспектів.
4. Перекладознавчий аналіз: дослідження методів перекладу діалогів, виявлення стратегій і тактик перекладу та їхнього впливу на сприйняття фільмів у різних мовних середовищах.

Переклад діалогічного мовлення у кіно є складним завданням, оскільки він має передати не лише текст, але й емоції, відтінки настрою та характери персонажів. Контекстуальний аналіз кінодискурсу, а також урахування культурних особливостей та історичного контексту є важливими аспектами при виборі стратегій і тактик перекладу. Правильно обрані стратегії та тактики допомагають забезпечити адекватність перекладу, а також зберегти автентичність діалогів фільмів. Аналіз перекладу діалогів у фільмах «Top Gun» (1986) і «Top Gun: Maverick» (2022) дозволяє з'ясувати, як вибір тактики перекладу може бути обумовленим зміною часу, культурних уявлень та інших факторів.



Переклад діалогів українською мовою в серії фільмів «Top Gun» вимагає від перекладача врахування культурних відмінностей та контекстуального значення кожного висловлення. Стратегії та тактики перекладу, такі як адаптація, калькування, транслітерація та інші, використовуються залежно від специфіки діалогів та їхнього контексту.

Дослідження стратегій і тактик перекладу діалогічного мовлення у кінодискурсі, зокрема на матеріалі фільмів «Top Gun» (1986) і «Top Gun: Maverick» (2022), виявилось важливим для розуміння процесу адаптації кінофільмів для різних аудиторій. Тактики перекладу діалогів українською мовою у фільмах «Top Gun» варіюються від калькування до адаптації, залежно від контексту та специфіки висловлення. Тактики перекладу, такі як транслітерація, транскрибування та змішане транскодування, використовуються для забезпечення максимальної адекватності та відтворення емоційного тону оригіналу.

Отже, дослідження стратегій і тактик перекладу діалогічного мовлення у кінодискурсі на прикладі фільмів «Top Gun» розкриває важливі аспекти адаптації кінофільмів для української аудиторії та підкреслює значення вибору відповідних перекладацьких тактик для забезпечення ефективної комунікації з глядачами.

#### **Список використаних джерел**

1. Корунець І. В. Вступ до перекладознавства. Вінниця : Нова Книга, 2008. 512 с.
2. Корунець І. В. Теорія і практика перекладу (аспектний переклад) : підручник. Вінниця : Нова книга, 2003. 448 с.
3. Кривонос Я. В. Нормативні проблеми українського перекладу американської кінопродукції. *Лінгвістика*. 2010. № 1. С. 176–182
4. Некряч Т. Є., Чала Ю. П. Переклад і культура. *Проблеми семантики, прагматики та когнітивної лінгвістики* : збірник наукових праць Київського національного університету імені Тараса Шевченка. Київ : КНУ, 2004. С. 32-37.

# СЕКЦІЯ ЮРИДИЧНИХ НАУК

## ПУБЛІЧНО-ПРАВОВІ ТА ПРИВАТНОПРАВОВІ ЗАСАДИ В РЕГУЛЮВАННІ ЗЕМЕЛЬНИХ ВІДНОСИН

Аннюк Дмитро,  
I курс ОР магістр,  
Навчально-науковий юридичний інститут.  
Науковий керівник – Мороз Г.В.,  
кандидат юридичних наук, доцент.

**Актуальність теми.** Право є унікальним феноменом, який є складним за своїм змістом і досі не до кінця дослідженим. Існують різні концепції щодо характеристики структури права як соціального явища. Однією з найбільш давніх та обґрунтованих позицій є поділ права на дві підсистеми – публічну та приватну системи правового регулювання, кожна з яких має свої характерні особливості правового регулювання.

**Виклад основного матеріалу.** Відповідно до ст. 14 Конституції України, земля є основним національним багатством, що перебуває під особливою охороною держави [2].

Надання земельним відносинам публічно-приватного характеру зумовлено самим змістом земельних ресурсів, оскільки вони мають вагоме як економічне, так і екологічне значення. Використання землі для вирощування продукції так чи інакше, впливає на екологічний стан земель і більшою чи меншою мірою погіршує її екологічні властивості. Крім цього, публічність правового інтересу зумовлена наявністю екологічного інтересу, оскільки кожен громадянин України має інтерес до безпечного навколишнього середовища, безпечної продукції, вирощеної в Україні, мати можливість виростити свою продукцію на безпечній і придатній для цього землі, а також інтереси загального природокористування. Як зазначає Г.В. Мороз у своїй монографії, публічний екологічний інтерес проявляється як у наявності потреб задоволення права загального природокористування, так і встановленням обмежень його реалізації [3, с. 139].

Якщо проаналізувати зміст правового регулювання земельних відносин, то можна визначити які інститути земельного права в своїй суті передбачають перевагу імперативних норм. До таких інститутів можна віднести:

1. Землеустрій. Відповідно до абз. 6 ч. 1 ст. 1 ЗУ «Про землеустрій», під землеустроєм слід розуміти сукупність соціально-економічних та екологічних заходів, спрямованих на регулювання земельних відносин... і т.д. [4]. Основним призначенням землеустрою є регулювання земельних відносин. Дана сфера діяльності є чітко регламентованою, суб'єкти які мають право виступати учасниками даних відносин визначаються законом. Також нормами закону регламентується процедура вчинення заходів з питань землеустрою, визначаються вимоги щодо документації, тощо.

2. Правовий режим охорони земель. Цей аспект земельних правовідносин регулюється спеціальним законом України «Про охорону земель». Відповідно

до абз. 16 ч. 2 ст. 1 цього Закону, охорона ґрунтів – система правових, організаційних, технологічних та інших заходів, спрямованих на збереження і відтворення родючості та цілісності ґрунтів...» [5]. Згідно даного визначення, охорона ґрунтів є системою заходів щодо збереження родючості та цілісності ґрунтів в Україні, і комплекс таких заходів вимагає застосування державного впливу на суб'єктів – власників земельних ділянок;

3. Склад земель та їх класифікація. Земельний кодекс у розділі II чітко регламентує склад земель, визначає їх класифікацію та дає характеристику кожної категорії земель [1]. Натомість, в даній сфері має місце незначний прояв принципу диспозитивності. Зокрема, ст. 28 ЗК України визначено випадки, коли можлива зміна цільового призначення земельної ділянки, тому, за дотримання встановлених законодавством обмежень, власники земельних ділянок можуть змінити цільове призначення своєї земельної ділянки.

Щодо приватноправових принципів та методів у правовому регулюванні земельних відносин, то основним інститутом, в якому знаходять вияв такі методи є інститут права власності на землю. Загалом, існування даного інституту обмежується на конституційному рівні та рівні цивільного законодавства принципами:

- власність зобов'язує;
- не використовувати об'єкти, які належать особі на праві власності на шкоду іншим суб'єктам права [6].

Натомість, якщо провести аналіз норм земельного законодавства, то можна відзначити наявність більших обмежень інституту права власності, що обумовлене «публічністю» використання землі як об'єкта права власності. До основних обмежень права власності на землю можна віднести:

1. Наявність інституту категорій та цільового призначення землі, що включає можливість перебування певних категорій земель у приватній власності та встановлює додаткові обов'язки на власника використовувати землю згідно такого призначення та відповідальність у разі порушення встановленого режиму використання земельної ділянки;

2. Обов'язок вживати заходів для охорони земель, зокрема щодо підвищення родючості земель сільськогосподарського призначення та не вчинення таких дій, які можуть завдавати шкоди ґрунтам;

3. Наявність інститутів обмеження та обтяження права на користування земельними ділянками;

4. Наявність виключного переліку способів набуття права власності, визначених розділом IV Земельного кодексу України;

5. Наявність особливих підстав припинення права власності на землю;

6. Наявність обмежень щодо відчуження земельних ділянок, зокрема заборону відчужувати певні категорії земель іноземцям тощо.

Ще одним приватноправовим інститутом є інститут користування землею, зокрема права постійного користування землею та права оренди. Дані інститути в своїй основі мають правомочності щодо володіння та користування землею, і підлягають загальним обмеженням, які пов'язані із особливостями землі як особливого об'єкта права власності.

**Висновки.** Підсумовуючи, варто зазначити, що земельні відносини є комплексними за характером правового регулювання відносинами, в яких тісно взаємодіють публічно-правові та приватноправові методи правового регулювання. При цьому, варто зазначити, що земельне право є більш публічною галуззю права, ніж приватною, оскільки більшою мірою відносини використання та обігу земель регулюються нормами імперативного характеру, а диспозитивні засади обмежуються публічним інтересом суспільства та держави.

### **Список використаних джерел**

1. Земельний кодекс України: Кодекс України № 2768-III від 25.10.2001 р. URL: <https://zakon.rada.gov.ua/laws/show/2768-14#top>.
2. Конституція України № 254к/96-ВР від 28.06.1996 р. URL: <https://zakon.rada.gov.ua/laws/show/254%D0%BA/96-%D0%B2%D1%80#top>.
3. Мороз Г. В. Взаємодія публічних і приватних інтересів в екологічному праві України : монографія. Івано-Франківськ : Прикарп. нац. ун-т ім. В. Стефаника, 2022. 353 с. URL: <http://lib.pnu.edu.ua:8080/bitstream/123456789/15740/1/%D0%9C%D0%BE%D0%BD%D0%BE%D0%B3%D1%80%D0%B0%D1%84%D1%96%D1%8F%20%D0%9C%D0%BE%D1%80%D0%BE%D0%B7.pdf>.
4. Про землеустрій: Закон України № 858-IV від 22.05.2003 р. URL: <https://zakon.rada.gov.ua/laws/show/858-15#top>.
5. Про охорону земель: Закон України № 962-IV від 19.06.2003 р. URL: <https://zakon.rada.gov.ua/laws/show/962-15#top>.
6. Цивільний кодекс України: Кодекс України № 435-IV від 16.01.2003 р. URL: <https://zakon.rada.gov.ua/laws/show/435-15#top>.

## **ОСОБЛИВОСТІ ЕКОЛОГІЧНОЇ ПОЛІТИКИ УКРАЇНИ ПІД ЧАС ВІЙНИ ТА ЇЇ ЦІЛІ НА ПОВОЄННИЙ ПЕРІОД**

Галадій Олеся,  
III курс ОР бакалавр,  
Навчально-науковий юридичний інститут.  
Науковий керівник – Данилюк Л.Р.,  
кандидат юридичних наук, доцент.

З початку повномасштабного вторгнення росії наша держава потерпає від численних руйнувань, насильства та смертей. І справді, найбільша трагедія розпочатої країною-терористом війни, полягає в її наслідках. Вже сьогодні ми зазнаємо катастрофічних втрат не тільки серед населення, інфраструктури та економіки, але й в екологічній сфері. Наслідки тих збитків, що вже завдані та будуть завдаватись довік під час агресії з боку росії, мають досить довгостроковий характер [1, с. 8]. Так, за ці два роки ми вже їх відчули, проте у повоєнний період вони поставатимуть надзвичайно гостро. Оскільки для того, аби відбудувати інфраструктуру достатньо коштів та матеріалу, але для того аби відновити екологію, принаймні те, що буде можливо, цього вкрай мало.

Звісно, що говорячи про такий негативний вплив війни на довкілля доречно розглядати їх саме в контексті державної екологічної політики, тобто діяльності державних органів, що спрямована на створення і забезпечення умов безпечних для життя та здоров'я кожного [2, с. 3]. Важливим в питанні екополітики є її правове регулювання, особливо в умовах воєнного стану. Аналізуючи низку нормативних актів можна сказати точно – багато з них зазнали адаптивних змін. Зокрема, було прийнято Закон України «Про внесення змін до деяких законів України щодо порядку здійснення стратегічної екологічної оцінки», Постанову КМУ «Про зупинення строків надання адміністративних послуг та видачі документів дозвільного характеру» (25 серпня 2023 року втратила чинність) тощо [3, с. 39]. Безумовно такі зміни є досить важливими і відображають специфіку реалій воєнного стану. Проте, проаналізувавши все екологічне законодавство, справді не знайдено жодного нормативного акту, який забезпечував би безпосереднє збереження довкілля у період повномасштабного вторгнення, жоден механізм реалізації чи жодних цілей та передбачених заходів, і це, однозначно, суттєва проблема.

Аналізуючи документи, що пов'язані з питаннями довкілля, найбільш конкретним та чітким виявився План роботи Міністерства захисту довкілля та природних ресурсів України на 2024 рік. Це чи не єдиний документ, що окреслює коло тих питань, на вирішення яких цього року буде зосереджено найбільше уваги, оскільки Міндовкілля є одним з основних органів, що формує та забезпечує реалізацію державної екологічної політики. На основі Плану можна побачити, що досить багато зусиль буде докладатись саме у створенні правової бази щодо збереження та покращення навколишнього природного середовища, зокрема лівова частка – це імплементація європейського законодавства в межах Угоди про асоціацію між Україною та ЄС [4, с. 1–25]. Зміни торкатимуться таких питань, як запобігання негативним наслідкам зміни клімату, промислового забрудненню, моніторинг, управління відходами та екологічна безпека, охорона біорізноманіття, збереження природно-заповідних фондів та збалансоване природокористування. Окрім того, планується проведення активної діяльності щодо оцінки, моніторингу та нормування [4, с. 9, с. 40].

В контексті цілей на повоєнний період можна сказати лиш те, що варто пам'ятати: норма закону без механізму її реалізації – ніщо, тому будуючи стратегії відновлення довкілля варто не тільки чітко й повно регламентувати всі аспекти, але й передбачати конкретні етапи їх здійснення. З того, що існує на сьогодні та планується на недалеке майбутнє, на нашу думку, в пріоритеті наступне:

- створення якісного нормативно-правового екологічного законодавства, зокрема з урахуванням світового досвіду та імплементацією міжнародних норм;
- збільшення комунікації, як з громадянами, громадськими організаціями нашої держави, так і з органами та організаціями інших країн, що забезпечить не тільки розголос екологічних катастроф, спричинених державною-терористом, але й активну підтримку, в тому числі й фінансову, в запобіганні та усуненні негативних наслідків;
- моніторинг, контроль та особливо нормування – багато усталених «сис-

тем» є застарілими та потребують адаптації до реалій сьогодення, знову ж таки необхідність в міжнародному досвіді та допомозі;

- дієвий апарат органів – чіткий розподіл сфер обов'язків, можливо навіть створення органів з більш вузькою спрямованістю;

- обов'язково – фіксація екозлочинів для притягнення росії до відповідальності;

- своєчасне реагування на виникнення нагальних проблем, аби зменшити обсяг можливих наслідків.

### **Список використаних джерел**

1. Матеріали слухань у Комітеті Верховної Ради України з питань екологічної політики на тему: «Вплив воєнних дій на довкілля в Україні та його відновлення до природного стану» (10 листопада 2022 року) / ред.: Ю. Ю. Овчинникова. Київ : Комітет Верховної Ради України з питань екологічної політики та природокористування, 2023. 184 с. URL: <https://uncg.org.ua/wp-content/uploads/2023/05/Materialy-slukhan-2-1-1.pdf>.

2. Рябець К. А. Екологічне право України : навчальний посібник. Київ : Центр учбової літератури, 2009. 438 с. URL: [https://library.nlu.edu.ua/POLN\\_TEXT/CUL/06-Ekolog\\_pravo-Ryabec.pdf](https://library.nlu.edu.ua/POLN_TEXT/CUL/06-Ekolog_pravo-Ryabec.pdf).

3. Земко А. М., Головня Ю. І., Удовенко І. О. Особливості правового забезпечення екологічної політики в умовах війни. Наукові перспективи. 2022. № 11(29). С. 36–46. URL: <http://perspectives.pp.ua/index.php/np/article/view/2999/3012>.

4. План роботи Міністерства захисту довкілля та природних ресурсів України на 2024 рік. URL: <https://mepr.gov.ua/wp-content/uploads/2024/02/Plan-na-2024-pidpysanyj-YArovoyu-YE.V..pdf>.

## **МОРАЛЬНІ АСПЕКТИ ВПРОВАДЖЕННЯ ЕВТАНАЗІЇ В УКРАЇНІ**

Довганюк Анастасія,  
ІІ курс ОР бакалавр,  
Навчально-науковий юридичний інститут.  
Науковий керівник – Розвадовський В.І.,  
кандидат юридичних наук, доцент.

Актуальність цього дослідження полягає в тому, що суперечливі погляди на евтаназію породили неоднозначні правові оцінки цього морально-етичного явища, які знайшли відображення в національних законах, більшість з яких проголошують «право на смерть».

Питання евтаназії є унікальним з точки зору складності правових і морально-етичних питань. Під час обговорення права людини на смерть виникають питання юридичного характеру: – як можна оцінити лікаря, який виконує цю процедуру, з правового погляду; – чи має такий акт бути легалізований законом; – чи не веде легалізація евтаназії до криміналізації медицини і конфлікту з

правилами медичної етики; – чи має суспільство моральне право вбивати пацієнтів?

Згідно зі статтею 27 Конституції України, ніхто не може бути довільно позбавлений життя. Захист життя людини є обов'язком держави. Кожен має право на захист свого життя і здоров'я, а також життя і здоров'я інших осіб від протиправного посягання [1].

Люди, які страждають від хвороб, є прихильниками евтаназії. Страждаючи від жахливого болю і втоми, вони вважають, що смерть – це єдиний спосіб позбутися страждань. Евтаназія проводиться лікарями і позбавляє сім'ї невиліковно хворих пацієнтів від докорів сумління і фінансових витрат.

На наш погляд, використання евтаназії серйозно гальмує розвиток медичної науки і сприяє помилкам у наданні медичної допомоги тяжкохворим пацієнтам. Критерії невиліковності важко визначити. Відомо багато випадків, коли безнадійно хворі пацієнти одужували. Неоднозначність поняття евтаназії, природно, включає в себе складні аспекти: медичний, юридичний, моральний, етичний, філософський, релігійний та інші. Кожен із цих аспектів має свої протилежні точки зору. Кожен із цих аспектів зустрічає протидію. Можна вважати, що вони впливають на неможливість винесення однозначного судження з питання евтаназії. Одним із найбільш суперечливих і неоднозначних соматичних прав людини в юридичній науці та практиці є право на смерть [3].

У більшості країн евтаназія вважається злочином і карається законом. Однак Нідерланди, Бельгія, Швейцарія, Люксембург і Канада закріпили право на смерть у своїх законах, і цей прецедент дає підстави припустити, що інші країни незабаром послідувать їхньому прикладу. Наприклад, питання про легалізацію евтаназії неодноразово порушували в Україні. Вивчення історичного розвитку ідей про евтаназію привело до висновку, що це явище частково сягає античності. Однак лише наприкінці 19 століття евтаназія стала предметом наукового вивчення, а вчення про евтаназію виокремилося в самостійну наукову галузь. Як юридичне питання вона набула значення лише у 20 столітті завдяки досвіду її легалізації.

Сьогодні евтаназія є предметом численних дебатів серед лікарів, юристів, соціологів, філософів і психологів. Вони підтверджують гіпотезу про те, що питання евтаназії, незважаючи на свою давню історію, має особливу актуальність сьогодні. Термін «евтаназія» спочатку означав лише «добру смерть», але в сучасному суспільстві він трактується як «убивство з милосердя», тобто навмисне припинення життя задля полегшення страждань тяжкохворої людини. Усі види евтаназії можна класифікувати за двома основними параметрами: за бажанням пацієнта і за бажанням лікаря. Вона може бути добровільною або недобровільною з боку пацієнта і пасивною або активною з боку лікаря. Активна евтаназія класифікується як пряма або непряма, залежно від сфери мотивації медичного персоналу [4].

Ми вважаємо, що легалізація евтаназії в Україні матиме багато негативних наслідків. Наприклад, вона стане зброєю для родичів, які змушують пацієнтів накласти на себе руки з корисливих мотивів; стане засобом убивства розумово відсталих, безхатченків, дітей-інвалідів, ВІЛ-інфікованих та людей похи-

лого віку; спричинятиме зловживання з боку лікарів; загальмує розвиток науки і фармацевтичної промисловості; узаконить убивство людей заради донорства органів і т.д. Тому альтернативою легалізації евтаназії є розвиток паліативної допомоги та створення хоспісів.

Евтаназія має бути закріплена в Кримінальному кодексі України [2] як привілейований злочин. Це сприятиме індивідуалізації кримінальної відповідальності за умисне позбавлення життя невиліковно хворого пацієнта з міркувань співчуття та виправданого покарання. Результати дослідження показали, що питання евтаназії не може бути вирішене тільки шляхом внесення змін до Кримінального кодексу України. У зв'язку з важливістю цього питання, можна зауважити, що його необхідно обговорювати якомога ширше, як на національному, так і на міжнародному рівні.

### **Список використаних джерел**

1. Конституція України. URL.: <https://zakon.rada.gov.ua/laws/show/254%D0%BA/96-%D0%B2%D1%80#Text>.

2. Кримінальний кодекс України. URL: <https://zakon.rada.gov.ua/laws/show/2341-14#Text>.

3. Кушніренко О. Г., Слінько Т. М. Права і свободи людини та громадянина : навч. посіб. Харків : Факт, 2001. 440 с.

4. Колодій А. М., Олійник А. Ю. Права, свободи та обов'язки людини і громадянина в Україні : підручнику Київ : Правова єдність, 2008. 350 с.

## **УНІФІКАЦІЯ ДОГОВІРНОГО ПРАВА ЄС**

Іванчук Марта,  
IV курс ОР бакалавр,  
Навчально-науковий юридичний інститут.  
Науковий керівник – Мироненко І.В.,  
доктор юридичних наук, професор .

Сьогодні для національної правової системи важливого значення набуває процес гармонізації законодавства України з правом ЄС. Першим кроком для цього стала ратифікація Верховною Радою України 16 вересня 2014 року Угоди про асоціацію з ЄС [1]. В майбутньому це повинно забезпечити повноцінне членство України в ЄС, однак зараз воно обумовлює низку питань щодо уніфікації права. Одним із них є питання гармонізації національного договірного права та договірного права Європейського Союзу.

Тому важливим є дослідження процесів уніфікації договірного права, які зараз відбуваються у самому ЄС.

Основною проблемою, з якою зіштовхуються європейські юристи-практики, є різноманітність положень національних правових систем країн ЄС. Дана правова неузгодженість, крім іншого, ускладнює договірні правовідносини як



юридичним особам, які здійснюють свою підприємницьку діяльність на території різних держав ЄС, так і пересічним громадянам Європейського Союзу.

Відповідно, протягом багатьох років здійснювалися численні спроби розробити єдине уніфіковане європейське договірне право.

Серед даних спроб варто відзначити проект «Європейського кодексу контрактів» (Codice Gandolfi), ініціатором просування якого була «Pavia Group». Вважалося, що для досягнення реальної уніфікації договірного права необхідно прийняти єдиний «Європейський договірний кодекс», за основу якого пропонувалися Цивільний кодекс Італії та проект «Договірного кодексу», раніше запропонованого відомим юристом Харві МакГрегором [2].

Іншою важливою спробою уніфікувати правове регулювання договірних зобов'язань була розробка «Принципів міжнародних комерційних договорів УНІДРУА», розроблених Міжнародним інститутом уніфікації приватного права у 1994 році (остання редакція – від 2016 року). Дані «Принципи» мають природу «м'якого права», оскільки являють собою набір загальних положень, які є спільними та прийнятними для різних національних правових систем ЄС, що застосовуються лише за згодою сторін договору [3].

У 2002 році була створена «Дослідницька група з приватного права ЄС», очолювана професором Гансом Шульте Ньолке, яка в подальшому опублікувала «Принципи Acquis». На відміну від інших дослідницьких груп, Acquis Group вирішила використовувати як базис не окремі національні закони, а уже існуючі загальні принципи європейського права. Її метою було узагальнити фактично існуючі загальноприйнятні положення, сформувавши загальні принципи та норми договірного права [4].

Ще однією важливою ініціативою щодо уніфікації договірного права ЄС стали «Принципи європейського договірного права» (PECL) (1995-2002 рр.). «Принципи європейського договірного права» базуються на концепції єдиної європейської системи договірного права та були створені Комісією з європейського договірного права, очолюваною Оле Ландо (т.з. «Комісія Ландо»). PECL враховує вимоги європейської практики правового регулювання та пропонує стандартизовані правила щодо укладання, виконання та припинення договорів для країн-членів ЄС [5, с. 29, ].

PECL було розроблено як інструмент, який було б можливо застосовувати:

- при проведенні реформування національної правової системи;
- для судів при вирішенні спорів щодо транскордонних контрактів;
- для тлумаченні міжнародних конвенцій;
- як правову основу для майбутньої європейської кодифікації;

Комісія Ландо шляхом порівняльного історичного аналізу правових систем ряду європейських країн опублікувала між 1995 і 2002 роками частини, з яких склалися PECL. Вони були створені як «загальні норми договірного права», застосовувані для вирішення договору або врегулювання спору. Оскільки «Принципи» не мають обов'язкової сили, вони застосовуються лише тоді, коли сторони погодилися, що їхній договір буде регулюватиметься ними.

Підтвердженням актуальності цього проекту стало створення у 1998 «Дослідницької групи з Європейського цивільного кодексу», яку координував про-

фесор Крістіан фон Бар. Кінцевим результатом діяльності цієї дослідницької групи є «Принципи європейського права» (надалі PEL), які розширили сферу застосування PECL з тим, щоб охопити все приватне право, а також питання банківських послуг, страховий послуг і фінансового посередництва. Також PEL охоплює відносини щодо захисту прав споживачів як слабшої сторони договору [5, с. 30-35].

Виходячи з вищезазначеного, договірне право Європейського Союзу на сьогодні можна охарактеризувати як частково гармонізоване. Незважаючи на численні спроби уніфікації, сфера договірних зобов'язань у ЄС і надалі в основному регулюється національними нормами права тієї чи іншої держави-учасниці.

### Список використаних джерел

1. Угода про асоціацію між Україною та Європейським Союзом, Європейським співтовариством з атомної енергії і їхніми державами-членами : Угода Україна від 27.06.2014 року (станом на 30.11.2023 р.) URL: [https://zakon.rada.gov.ua/laws/show/984\\_011#Text](https://zakon.rada.gov.ua/laws/show/984_011#Text) (дата звернення: 23.04.2024).

2. McGregor H. Contract code drawn up on behalf of the english law commission. Italy, 1993. 256 p.

3. Принципи міжнародних комерційних договорів (принципи УНІДРУА (UNIDROIT): URL: [https://zakon.rada.gov.ua/laws/show/995\\_920#Text](https://zakon.rada.gov.ua/laws/show/995_920#Text) (дата звернення: 23.04.2024).

4. Communication from the commission to the council and the European parliament on european contract law. Brussels, 2001. 57 p. URL: <https://eur-lex.europa.eu/LexUriServ/LexUriServ.do?uri=COM:2001:0398:FIN:EN:PDF>.

5. Bertolini A. European commercial contract law. 2023. 103 p. URL: [https://www.europarl.europa.eu/RegData/etudes/STUD/2023/753420/IPOL\\_STU\(2023\)753420\\_EN.pdf](https://www.europarl.europa.eu/RegData/etudes/STUD/2023/753420/IPOL_STU(2023)753420_EN.pdf). (дата звернення: 23.04.2024).

## СУДОВИЙ ЗАХИСТ ТРУДОВИХ ПРАВ ПРАЦІВНИКІВ У ВОЄННИЙ ЧАС

Кашевська Анастасія,  
III курс ОР бакалавр,  
Навчально-науковий юридичний інститут.  
Науковий керівник – Кохан Н.В.,  
кандидат юридичних наук, доцент.

Режим воєнного стану, оголошений в Україні, приніс низку викликів, які також стосуються реалізації прав працівників на працю. Такі виклики пов'язані із зміною умов і оплати праці, міграції працездатного населення за межі України, а також з іншими обставинами, які настають у зв'язку із тривалою військовою агресією у відношенні до громадян України. Питання захисту трудових прав працівників завжди було актуальним, на це вказують статичні дані розгляду цивільних справ судами України.

Відповідно до ст. 55 Конституції України, кожен має право на захист трудових прав, а права і свободи людини і громадянина захищаються судом. Кожному гарантується право на оскарження в суді рішень, дій чи бездіяльності органів державної влади, органів місцевого самоврядування, посадових і службових осіб [1].

Як визначає В. Бурак, право на судовий захист слід розглядати як можливість правомочних осіб звертатися до суду та у процесі судового розгляду справи здійснювати захист (відновлення порушеного) права на працю на умовах та у порядку передбаченому законом [2].

В Україні у зв'язку з вторгненням військ країни агресора проголошено військовий стан. Відповідно до Закону України «Про правовий режим воєнного стану». Відповідно до положень ст. 1 вказаного закону, визначається режим воєнного стану, а також визначаються під час воєнного стану права і свободи людини і громадянина та права та законні інтереси юридичних осіб. Пункт 5 ч. 1 ст. 6 цього ж Закону, міститься посилання на Указ Президента України про введення воєнного стану, під час якого обмежуються права і свободи людини і громадянина. Обмеження стосуються, в першу чергу, реалізації трудових прав громадянами України, а також іншими громадянами, які проживають в Україні в період дії воєнного стану [3]. На виконання попередньо вказаного Закону, прийнятий Закон України «Про організацію трудових відносин в умовах воєнного стану», яким визначаються особливості здійснення трудових прав у період дії воєнного стану [4, 5]. Як зазначає Н. Кохан, уточнює перелік тих конституційних прав і свобод людини і громадянина, які обмежуються на період дії правового режиму воєнного стану в Україні. Відповідно йому, у сфері праці обмеженню підлягає право на працю та право на страйк, як основоположні трудові права, які забезпечують соціально-економічні інтереси людини та громадянина. Такі обмеження запроваджуються на час дії військового стану [6].

На думку І.В. Лагутіної, механізм захист порушених трудових прав має наступну структуру: 1) оцінка працівником, права якої порушуються, оспорується чи не визнаються, обставин і характеру порушення; 2) вибір форми захисту; 3) вибір способу захисту в межах відповідної форми захисту [7]. Якщо розуміти механізм захисту як систему, то в її складову входять такі елементи, як суб'єкти, правові норми і форми захисту. Серед суб'єктів, на мою думку, слід виділити чотири категорії. До першої відноситься сам працівник, який потребує відновлення порушених прав у воєнний період, до другої категорії суб'єктів відноситься роботодавець, чії дії можуть оскаржуватися працівником. Третя категорія суб'єктів включає державні органи контролю за дотриманням трудового законодавства, які не відносяться до судових органів. Четверта категорія суб'єктів є судами: від першої до останньої інстанції.

В залежності від обраного суб'єкта захисту, до якого звертається працівник, способи захисту розподіляються на юрисдикційні і неюрисдикційні. Юрисдикційний захист здійснюють державні органи, а сам захист розподіляється на загальний і спеціальний. Загальний захист здійснюється судами, а спеціальний – органами контролю, серед яких прокуратура, а також комісія по трудових спо-

рах. До неюрисдикційних способів захисту належать примирно-третейські процедури, самозахист і громадський захист.

На мою думку, судовий захист прав працівників є найбільш ефективним, адже рішення є обов'язковими до виконання.

Щодо проблематики судового захисту трудових прав працівників у воєнний час в Україні, то багато працівників втратили роботу, зазнали затримки заробітної плати або змушені працювати в небезпечних умовах. У цій складній ситуації питання захисту трудових прав стає особливо гострим.

У воєнний час цей механізм стикається з численними проблемами, а саме: доступ до правосуддя, обмеження доступу до судів, фінансові труднощі, психологічні бар'єри, тривалість судових процесів, затримки у розгляді справ невиконання судових рішень, проблеми з виконанням рішень, недосконалість законодавства, прогалини в законодавстві.

Таким чином, аналізуючи законодавство та наукові позиції дослідників, можна виділити такі шляхи вирішення проблем: підвищення обізнаності про трудові права та обов'язки, спрощення доступу до правосуддя, підтримка юристів, вдосконалення трудового законодавства.

Отже, захист трудових прав це завжди буде актуальним питанням в Українській науці та на практиці при поновленні порушеного права. Захист трудових прав у воєнний період, включає в себе такі елементи як: суб'єкт, правові норми і форми захисту. Механізм захисту трудових прав у військовий період носить тимчасовий характер і регулюється загальними і спеціальними нормативно-правовими актами. Припинення воєнного стану призведе до відновлення діючих у мирний час норм трудового права.

### **Список використаних джерел**

1. Конституція України URL: <https://zakon.rada.gov.ua/laws/show/254%D0%BA/96-%D0%B2%D1%80#Text>.
2. Бурак В. Система правового захисту трудових прав та законних інтересів працівників в Україні. *Вісник Львівського університету. Серія юридична*. 2016. № 63. С. 64-67.
3. Про правовий режим воєнного стану : Закон України від 12 травня 2015 року № 389-VIII. URL: <https://zakon.rada.gov.ua/laws/show/389-19#Text>.
4. Про організацію трудових відносин в умовах воєнного стану : Закон України від 15.03.2022 № 2136-IX. URL: <https://zakon.rada.gov.ua/laws/show/2136-20#Text>.
5. Кодекс законів про працю України: Закон України від 10.12.1971 № 322-VIII. URL: <https://zakon.rada.gov.ua/laws/show/322-08#Text>.
6. Кохан Н.В. Обмеження права на працю в умовах воєнного стану. *Юридичний науковий електронний журнал*. 2022. № 7. С. 189-193. URL: [http://www.lsej.org.ua/7\\_2022/41.pdf](http://www.lsej.org.ua/7_2022/41.pdf).
7. Лагутіна І. В. Юридичний механізм забезпечення особистих немайнових трудових прав працівників : автореф. дис. д-ра юрид. наук. Одеса, 2015.

## ОКРЕМІ АСПЕКТИ ПРАВОВОГО РЕГУЛЮВАННЯ НЕДОБРОСОВІСНОЇ КОНКУРЕНЦІЇ У НАЦІОНАЛЬНОМУ ПРАВІ ТА ПРАВІ ЄВРОПЕЙСЬКОГО СОЮЗУ

Кіщук Віталіна,  
IV курс ОР бакалавр,  
Навчально-науковий юридичний інститут.  
Науковий керівник – Олійник О.С.,  
кандидат юридичних наук, доцент.

В сучасних умовах господарювання особливої ваги набувають питання, пов'язані із конкурентною діяльністю на ринку та захист суб'єктів господарювання від недобросовісної конкуренції. Важливість проблематики захисту від недобросовісної конкуренції обумовлена цілим спектром економіко-правових явищ, серед яких глобалізація економіки та розширення ринків, наслідком чого є посилення конкуренції на міжнародних ринках, де діяльність компаній регламентується різними правовими системами, відтак виникає потреба гармонізації законодавства в сфері захисту від недобросовісної конкуренції; необхідність розробки дієвих механізмів захисту прав споживачів, що є одним із вагомих елементів розвитку ефективної та справедливої ринкової економіки; розвиток цифрової економіки та цифрових технологій, з появою яких з'являються нові прояви недобросовісної конкуренції, що вимагають особливої уваги законодавця та адаптації існуючих правових механізмів захисту. Дослідження цих викликів є надзвичайно важливим для забезпечення рівних умов для всіх учасників ринку та актуальним для подальших наукових досліджень. Безумовно, проблематика забезпечення чесної конкуренції та боротьба з недобросовісними практиками неодноразово була предметом доктринальних досліджень представників як юриспруденції так і економіки, серед яких такі відомі вчені як О. Бакалінська, О. Безух, О. Джуринський, І. Коваль та інші, однак враховуючи специфіку сучасної ринкової економіки, залишається актуальною потреба деталізації та уточнення ключових аспектів правового регулювання недобросовісної конкуренції у національному праві та гармонізації його з конкурентним правом Європейського Союзу.

В Паризькій конвенції з охорони промислової власності викладено базове розуміння недобросовісної конкуренції, відповідно до частини 2 статті 10 якої будь-які дії в сфері конкуренції, які порушують принципи чесності у промисловості та торгівлі, вважаються недобросовісними. Стаття 10 зобов'язує уряди країн-учасниць конвенції забезпечувати захист від таких дій через адміністративні та судові механізми, захищаючи права бізнесу та індивідів. Це означає, що в разі неможливості забезпечення захисту від недобросовісної конкуренції на національному рівні, суб'єкти господарювання мають право звертатися за міжнародно-правовим захистом, подаючи скарги як на встановлення факту порушення, так і проти державних органів, які не забезпечили адекватного захисту їхніх прав [1]. У сучасній світовій економіці та бізнес-практиці таке широке тлумачення розуміння недобросовісної конкуренції призвело до великого

розмаїття дій, які розглядаються як недобросовісна конкуренція. Серед таких дій: 1) застосування стратегії, метою якої є видалення конкурентів з ринку, методами чого є встановлення ціни, що відрізняється від звичайної; обман клієнта під час покупки; уникнення сплати податків для зниження цін шляхом зменшення власних витрат; продаж товарів низької якості за ціною високоякісних товарів; застосування демпінгу; 2) поведінка, яка включає пряме або непряме поширення неправдивої інформації серед конкурентів або покупців, що має на меті їх обман (використання чужої назви, бренду, фальсифікація товарного знака тощо); 3) застосування примусу або погроз кримінального характеру до конкурентів; 4) необ'єктивне порівняння продукції або послуг власної компанії з продуктами конкурентів; 5) промислове шпигунство; 6) організація бойкоту або заклики до бойкоту продукції конкурентів, обмеження доступу конкурентів до ресурсів або каналів збуту [2, с. 92-93]. Наведений перелік недобросовісних конкурентних практик може доповнюватися різними монополістичними діями, серед яких координація дій у формуванні картелів, застосування недоброчесних стратегій рекламного розповсюдження, а також інші дії, які є нечесними по відношенню до конкурентів.

Якщо звернутися до практики права ЄС щодо відносин регулювання конкуренції, основною метою правил конкуренції ЄС є забезпечення належного функціонування внутрішнього ринку ЄС як основного фактора добробуту громадян ЄС, підприємств і суспільства в цілому. З огляду на це, Договір про функціонування Європейського Союзу (ТФЕУ) містить правила, спрямовані на запобігання обмеженням і спотворенням конкуренції на внутрішньому ринку. Така мета забезпечується шляхом заборони антиконкурентних угод між підприємствами та зловживання ринковим становищем домінуючими підприємствами, що може негативно вплинути на торгівлю між державами-членами. Злиття та поглинання за виміром ЄС контролюються Комісією, і їм можна запобігти, якщо вони призведуть до значного зниження конкуренції. Державна допомога підприємствам або особам заборонена, якщо вона призводить до спотворення конкуренції, але може бути дозволена в окремих випадках. За певними винятками правила конкуренції також застосовуються до державних підприємств, державних послуг і послуг загального інтересу [3].

У законодавстві України термін «недобросовісна конкуренція» вперше згадується в ст. 31 Законі «Про зовнішньоекономічну діяльність» від 16.04.1991 р., де під цим поняттям розуміли такі дії як демпінг, нелегальне використання або фальсифікація корпоративних найменувань, торговельних марок, промислових дизайнів, поширення хибної інформації та інше [4]. Юридичне визначення недобросовісної конкуренції було введено в українське законодавство ст. 1 Закону України «Про захист від недобросовісної конкуренції» від 07.06.1996 р. Недобросовісна конкуренція – це будь-які дії у конкуренції, що суперечать торговим та іншим чесним звичаям у господарській діяльності [5]. Комплексний розгляд вказаного Закону та практика Антимонопольного комітету України дозволяє ідентифікувати основні характеристики недобросовісної конкуренції, серед яких активні дії порушника, недотримання правил чесної торгівлі та інших господарських звичаїв, а також наявність конкурентних відно-

син між бізнес-суб'єктами. Національне законодавство визначає такі основні види недобросовісної конкуренції: 1) незаконні дії, що мають на меті отримання переваг за рахунок інтелектуальної власності та ділової репутації конкурента; 2) протиправні дії, які спрямовані на порушення виробничого процесу конкурента, створення перешкод у конкурентній боротьбі і здобуття неправомірних конкурентних переваг; 3) дії, пов'язані з незаконним збором, розповсюдженням та використанням комерційних таємниць [5].

Нині оновлення законодавства України в сфері боротьби з недобросовісною конкуренцією має стати пріоритетом для підтримки принципів чесності у сфері підприємництва, що залежить від розробки та впровадження дієвої політики в сфері конкуренції, яка б сприяла формуванню конкурентного ринкового середовища, захисту законних інтересів бізнесу та споживачів, а також підвищенню конкурентоспроможності виробників на внутрішньому та міжнародному рівнях. В контексті зазначеного останні зміни до законодавства про недобросовісну конкуренцію в Україні відбулися восени 2023 року. Так, 12.09. 2023 р. затверджено Закон № 3295 «Про модифікацію певних нормативно-правових документів України з метою поліпшення норм, що регулюють захист економічної конкуренції та діяльність Антимонопольного комітету України». Цей закон вступив в дію з 01.01.2024 року та ініціює запровадження Реформи у сфері конкурентного права, яка є частиною зобов'язань України перед Європейським Союзом, зафіксованих у рамках Угоди про асоціацію. Мета внесених змін – адаптація українського законодавства та практики його застосування до *acquis communautaire* (правової системи ЄС) [6]. В основу закону закладено зміцнення повноважень АМКУ і вдосконалення механізму проведення розслідувань щодо порушень в області захисту економічної конкуренції.

### Список використаних джерел

1. Паризька конвенція про охорону промислової власності 1883. URL: [https://zakon.rada.gov.ua/laws/show/995\\_123](https://zakon.rada.gov.ua/laws/show/995_123).
2. Слободчикова Ю. В. Форми недобросовісної конкуренції і методи її регулювання. *Економіка та держава*. 2010. № 2. С. 92-94.
3. Консолідовані версії Договору про Європейський Союз та Договору про функціонування Європейського Союзу з протоколами та деклараціями від 07.02.1992, 25.03.1957. URL: [https://zakon.rada.gov.ua/laws/show/994\\_b06#Text](https://zakon.rada.gov.ua/laws/show/994_b06#Text).
4. Про зовнішньоекономічну діяльність: Закон України від 16.04.1991 р. № 959-XII. *Відомості Верховної Ради (ВВР)*. 1991. № 29. С. 377.
5. Про захист від недобросовісної конкуренції: Закон України від 07.06. 1996 р. *Відомості Верховної Ради України*. 1996. № 36. С.164.
6. Про внесення змін до деяких законодавчих актів України щодо вдосконалення законодавства про захист економічної конкуренції та діяльності Антимонопольного комітету України : Закон України від 09.08.2023 р. № 3295-IX. URL: <https://zakon.rada.gov.ua/laws/show/3295-20#Text>.

## НАРОДОВЛАДДЯ У КОНСТИТУЦІЯХ ЗУНР ТА УНР. ПОРІВНЯЛЬНО-ПРАВОВИЙ АНАЛІЗ

Микитчук Романія,  
І курс ОР магістр,  
Навчально-науковий юридичний інститут.  
Науковий керівник – Сворак С.Д.,  
доктор юридичних наук, доктор історичних наук, професор.

**Актуальність теми.** Народовладдя є одним з фундаментальних принципів сучасної демократії, що забезпечує громадянам можливість активно впливати на формування політичних процесів та прийняття важливих рішень. Процес створення та прийняття конституцій у ЗУНР та УНР має велике історичне значення, адже він відображав намагання українського народу побудувати суспільство на принципах свободи, рівності та справедливості.

**Мета статті** полягає у проведенні детального порівняльного аналізу Конституцій ЗУНР та УНР в аспекті регулювання принципів народовладдя, виявлення спільних і відмінних характеристик обох документів та аналізі еволюції конституційно-правових поглядів на народний суверенітет.

**Виклад основного матеріалу.** Початок конституційного процесу України визначився після прийняття Першого Універсалу Українською Центральною Радою (УЦР) 10 червня 1917 року, який визнав право України на автономію у складі федеративної Росії. Невдовзі після цього, 20 червня, УЦР створила конституційну комісію для розробки проекту конституції України [3].

IV Універсал Центральної Ради, проголошений у 1918 році, визначив Українську Народну Республіку суверенною державою і встановив демократичні та народовладні принципи у її конституційному устрої. Згідно з аналізом українського правознавця А. Яковліва, який цитує Н. Стецюк, III та IV Універсали мали вирішальне значення для створення правової системи УНР, заклавши основи для політичної та правової структури держави, відповідно до визнаних міжнародних принципів [4].

Стаття 1 Конституції УНР 1918 року відображає основні положення IV Універсалу, згідно з яким УНР проголошувалася суверенною і незалежною державою. Конституція підкреслює відновлення державного права, незалежність і самостійність України, метою якої є захист території, забезпечення прав і свобод, культури та добробуту її громадян. Стаття 2 визначає, що суверенне право належить народу України, який є джерелом усієї влади в країні. Тому, ця Конституція, хоч і не набула чинності через гетьманський переворот, проте вона відображала бажання українців створити демократичну державу, базовану на принципах парламентаризму, розподілу влади, та гарантії прав і свобод громадян [1; 5]. У Конституції УНР громадяни мали гарантовані права і свободи, як-от свобода слова, друку, мітингів, страйків, а також недоторканність особи і житла, забезпечуючи рівність перед законом. Центральні державні органи, такі як Всенародні Збори, Рада Народних Міністрів і Генеральний Суд, формували систему влади, базовану на принципах поділу влади, що є ключовим для



демократичного управління [5]. Також варто наголосити на тому, що Конституція визначала права і свободи громадян, враховуючи норми попереднього законодавства УЦР, зокрема щодо права на одне громадянство.

Таким чином, Конституція УНР 1918 року встановлювала парламентську республіку та закріплювала принципи демократії, з огляду на специфіку розвитку державності того часу.

Переходячи до розгляду Конституції Західноукраїнської Народної Республіки, важливо відзначити вплив Конституції УНР на її формування, особливо у контексті народовладдя. Це підкреслює значення обміну конституційним досвідом та ідеями між українськими територіями у процесі становлення національної державності.

У листопаді 1918 року Українська Національна Рада прийняла «Тимчасовий Основний закон ЗУНР», що встановив державність Західно-Української Народної Республіки. Цей закон визначав кордони республіки, гарантував право громадян на участь у виборах через представницькі органи, а також встановлював Установчі Збори як найвищий орган влади. ЗУНР вирішила об'єднатися з Директорією УНР, але цей акт злуки не було реалізовано. Хоча представники правоцентристських політичних партій перебували при владі, конституційні принципи були частково закріплені, але не були фактично реалізовані [2].

У жовтні 1918 року Станіслав Дністрянський розробив проект «Устрій Галицької Держави», де визначив основи конституційного ладу: єдність українських територій, влада українського народу, права меншин на самоуправління та гарантії основних свобод. У 1920 році, за проханням уряду ЗУНР, він створив новий конституційний проект, що містив 130 параграфів у трьох главах і акцентував на праві народу на самовизначення, виділяючи це як ключову особливість в порівнянні з УНР. Також в даному проєкті Президент ЗУНР мав значні виконавчі повноваження, включаючи призначення урядовців та право вето на закони [6].

Цікаво, що у проєкті Конституції ЗУНР закладалася демократична процедура участі громадян у державному управлінні, не лише через вибори представників у парламент, але й через пряме народне голосування – референдуми. Це підкреслює намагання забезпечити максимально широке залучення громадян до політичного життя і відображає сильні демократичні аспекти, які перегукуються з сучасними практиками багатьох демократичних держав. Загальна народна рада, відповідно до проєкту, мала виконувати роль надзвичайного органу, зокрема в такі критичні періоди, як воєнний час. Влада цієї ради призначалася для прийняття особливо значущих рішень, що вимагали швидкого втручання та можливості адаптації законодавства до екстраординарних обставин. Ця концепція нагадує сучасні механізми в кризових ситуаціях, коли необхідно тимчасово змінювати діючі правові рамки для захисту держави та її громадян.

Таким чином, розглядаючи проєкт Конституції ЗУНР, можна виявити передові на той час ідеї, які лягли в основу багатьох сучасних конституційних принципів. Ці положення свідчать про глибоке розуміння потреби в народовладді і можливості громадян активно впливати на ключові аспекти державного управління.

**Висновки.** Значення цього дослідження у висвітленні ключових аспектів народовладдя у конституціях ЗУНР і УНР важко переоцінити, особливо у контексті розвитку конституційно-правової думки в Україні. Автори виокремлюють, як ці конституції закладали фундамент для майбутніх демократичних процесів, які стали більш усталеними та розвинутими з часом. Також ми бачимо різницю у формі державного устрою ЗУНР та УНР, адже проект конституції Станіслава Дністрянського 1920 року визначав статус ЗУНР як президентсько-парламентської республіки. А щодо Конституції УНР то ми маємо встановлення саме парламентської республіки. Ще одним розрізненням Конституцій є те, що в УНР діяло лише одне громадянство, а щодо ЗУНР то там наголошується на множинності громадянства, враховуючи територіальні питання того часу.

Обидві конституції відіграли роль у визначенні політичної автономії та самоврядування, що було особливо значущим у контексті прагнень українського народу до незалежності та самостійного державотворення. Цінним є аналіз того, як права та свободи громадян були забезпечені в обох конституціях.

Підкреслюється, що, хоча обидві конституції містили передові на той час гарантії основних прав і свобод, їхня реальна реалізація часто зустрічала перепони від військових конфліктів, політичної нестабільності та зовнішнього тиску. Це дослідження не тільки поглиблює розуміння історичних змін у правовій сфері України, але й вказує на важливість продовження досліджень у цій області, що допоможе краще зрозуміти шляхи розвитку української державності та права.

### **Список використаних джерел**

1. Конституція Української Народної Республіки 1918 року.
2. Козаченко А. І. Історія розвитку конституціоналізму в Україні.
3. Українська Центральна Рада. Документи і матеріали : у 2-х т. Київ : Наукова думка, 1996. Т. 1. (4 березня – 9 грудня 1917 р.) / ред. кол. В. А. Смолій, В. Ф. Верстюк та ін. 587 с.
4. Стецюк Н. Андрій Яковлів (1872-1955). *Вибори і демократія*. 2007. № 1(11). С. 61.
5. Історія конституційного законодавства України : зб. док. / упор. В. Д. Гончаренко. Харків : Право, 2007.
6. Медвідь А. Щодо закріплення прав людини та основоположних свобод у проектах конституції Західноукраїнської народної республіки. *Наукові записки Інституту законодавства Верховної Ради України*. 2016. № 2. С. 16-23.

# ПРАВОВИЙ АНАЛІЗ ДЕПОРТАЦІЇ УКРАЇНСЬКИХ ДІТЕЙ ДО РОСІЇ

Пашковська Юлія,  
II курс ОР бакалавр,  
Навчально-науковий юридичний інститут.  
Науковий керівник – Адамович С.В.,  
доктор історичних наук, професор.

**Актуальністю дослідження** є те, що, починаючи ще з 2014 року, коли Росія (далі-рф) почала окупацію території сходу України – відбуваються незаконні переміщення та депортації українських дітей і це є однією з п'яти основних ознак геноциду.

Після початку повномасштабного вторгнення 24 лютого 2022 року вивезення та викрадення дітей на територію рф з подальшим їх швидким усиновленням набрало значних обертів. За офіційними даними української влади станом на 31 липня 2023 року, починаючи з 24 лютого 2022 року з України до рф було депортовано 19 546 дітей. Це лише офіційно зафіксовані випадки, наприклад, коли батьки, опікуни або свідки депортації дитини повідомили про це Державну службу інформації України [1].

Точну кількість депортованих встановити складно, оскільки рф, зважаючи на свої найвищі геноцидні традиції, змінює імена, прізвища депортованих і розселяє дітей по всій своїй території. Україна неодноразово вимагала повернення всіх дітей-сиріт з рф, повідомляючи, що всі українські діти-сироти мають офіційних державних представників і, відповідно до статті 24 Женевської конвенції про захист жертв війни, забороняється усиновлювати цих дітей або брати під опіку [2].

**Метою** статті є дослідження процесу незаконних депортацій українських дітей та аналіз нормативно-правової бази для притягнення державних службовців рф до кримінальної відповідальності.

Згідно із заявами ЗМІ, російські урядові особи вжили правових і політичних заходів проти українських дітей, переміщених до рф, включаючи надання російського громадянства та розміщення дітей в прийомні сім'ї, що може призвести до того, що деяким дітям доведеться залишитися в рф назавжди. У зв'язку з цим у травні 2022 року президент рф путін підписав указ, що спрощує процедуру отримання російського громадянства для деяких категорій дітей: «Указ Президента Російської Федерації від 30 травня 2022 року №330 «Про внесення змін до Указу Президента Російської Федерації від 24 квітня 2019 року №183 «Про визначення в гуманітарних цілях категорій осіб, які мають право подати заявку про прийняття в громадянство Російської Федерації в спрощеному порядку» стаття 1 [3].

Також 31 січня 2023 року була проведена зустріч президента рф путіна із уповноваженою з прав дитини львовою-беловою, у ході якої було обговорено бюрократичні перешкоди оформлення вивезених з України дітей у російські сім'ї [4].

Міжнародне гуманітарне право забороняє сторонам збройного конфлікту евакуувати дітей. Винятком може бути тимчасова евакуація, коли існують вагомі причини, пов'язані зі станом здоров'я або лікування дітей, медичним обслуговуванням або якщо діти не перебувають на окупованій території, з їхньою безпекою. У таких випадках має надаватись письмова згода батьків або законних представників. У всіх випадках переміщення дітей було примусовим і не відповідало вимогам міжнародного гуманітарного права. Примусове переміщення не може бути виправдане міркуваннями безпеки або охороною здоров'я. Немає жодних доказів того, що було неможливо перевезти дітей на підконтрольну Україні територію. Російська влада не намагалася зв'язатися з родичами дітей або українською владою. Хоч переміщення мали бути тимчасовими, більшість з них стали тривалими, а батьки або законні опікуни та діти стикалися з численними перешкодами у встановленні контактів, возз'єднанні сімей та поверненні дітей до України.

Примусова передача українських дітей у російські сім'ї порушує не лише Конвенцію ООН 1948 року [5], але й положення іншої важливих міжнародно-правових актів, зокрема таких як IV Женевська конвенція від 12 серпня 1949 року «Про захист цивільного населення під час війни» [2] та Конвенції від 20 листопада 1989 року «Про права дитини».[6]

Відповідно до IV Женевської конвенції [2] держави повинні вживати всіх заходів для забезпечення того щоб діти, віком до 15 років, які осиротіли або розлучилися зі своїми сім'ями внаслідок війни, не були покинуті і, зокрема, зобов'язані сприяти їхньому піклуванню і доступу їх до освіти. Також стаття 49 IV Женевської конвенції [2] категорично забороняє, незадежно від мотивів, примусове індивідуальне переселення або депортацію цивільного населення з окупованої території на території окупаційної держави або на території будь-якої іншої держави, незалежно від того окупована вона чи ні.

Міжнародна спільнота виявила глибоку стурбованість кількістю воєнних злочинів рф і тому, 18 лютого 2023 року, розпочалась Мюнхенська конференція з безпеки. Віце-президент США Камала Гарріс заявила, що немає сумнівів тому, що російські військові в Україні вчинили злочини проти людяності. Вона додала, що у цій війні ми бачимо докази злочинів проти людства та перелічила їх, зокрема: депортація українців на територію рф, атака на театр у Маріуполі, де поряд був великий напис «ДІТИ», масові вбивства в Бучі, а також гвалтування з боку російських військових.

На даний час, проблему депортацій українських дітей до рф вивчають та аналізують безліч як національних, так і міжнародних комісій. Однією з них є Незалежна міжнародна комісія ООН з розслідування порушень в Україні.

Комісія визначила три основні випадки незаконного переміщення українських дітей на територію рф. Зокрема, це діти, які:

1. Втратили батьків під час бойових дій або контакт яких з батьками був тимчасово перерваний;
2. Розділені з батьками, коли одного з батьків затримали у пунктах фільтрації;
3. Діти, які знаходилися в установах догляду.

У всіх випадках, розслідуваних комісією, відповідальність за пошук батьків і членів сім'ї лежала, в першу чергу, на дітях. Батьки та родичі зіткнулися зі значними логістичними, фінансовими та безпековими проблемами при возз'єднанні зі своїми дітьми. У деяких випадках, для возз'єднання сімей потрібні були тижні або місяці. За свідченнями свідків, багато молодших дітей, яких було примусово депортовано, не змогли встановити контакт зі своїми родинами і, як наслідок, могли втратити зв'язок з ними на невизначений час.

Дії рф щодо українських дітей та депортацій цих дітей на територію рф, надання їм російського громадянства, зміна їх ідентичності та розривання зв'язку з рідними грубо порушують норми міжнародного права і свідчать про здійснення російською владою злочину геноциду проти українців. Ці дії є порушенням міжнародного гуманітарного права та становлять воєнні злочини (IV Женевська конвенція, ст. 147). [2] Російська влада порушила свої зобов'язання за міжнародним гуманітарним правом сприяти всіма можливими засобами возз'єднанню сімей, роз'єднаних війною. Така поведінка становить воєнний злочин у вигляді незаконного затримання цивільних осіб (Додатковий протокол I до Женевських конвенцій, ст. 85). Заходи з отримання громадянства та розміщення у сім'ях можуть серйозно вплинути на ідентичність дитини, що є порушенням права дитини на збереження своєї індивідуальності, включаючи громадянство, ім'я та сімейні зв'язки, як це визнано міжнародним правом у свері прав людини.

Органи влади рф роблять все, щоб залишити незаконно депортованих дітей у себе і на своїй території, ігнорують міжнародні нормативно-правові акти та вважають, що такі кримінальні правопорушення залишаться без покарань або санкцій. Російська влада навідріз відмовляється приймати той факт, що у багатьох з депортованих неповнолітніх є законні представники, батьки, родичі та змушують батьків самостійно приїхати та забрати дитину або дітей, що, логічно, в змозі виконати тільки одиниці батьків через складність маршруту, вартість та безпекові умови.

### Список використаних джерел

1. Верещук розповіла, скільки дітей, незаконно вивезених до Росії, повернули в Україну. 2023. URL: <https://www.radiosvoboda.org/a/news-vereshchuk-dity-vyvezeni-do-rosiji/32541019.html>.
2. Конвенція про захист цивільного населення під час війни (від 08.02.2006). URL: [https://zakon.rada.gov.ua/laws/show/995\\_154#Text](https://zakon.rada.gov.ua/laws/show/995_154#Text).
3. Указ Президента Російської Федерації від 30 травня 2022 року №330 «Про внесення змін до Указу Президента Російської Федерації від 24 квітня 2019 року №183 «Про визначення в гуманітарних цілях категорій осіб, які мають право подати заявку про прийняття в громадянство Російської Федерації в спрощеному порядку». URL: <http://publication.pravo.gov.ru/Document/View/0001202205300008>.
4. Зустріч путіна і львової-бєлової 31 січня 2023 року. URL: <https://youtu.be/mjzmnLSjq74?si=QABhArshMVZE3VBa>.
5. Конвенція ООН про права дитини (від 21 грудня 1995 року). URL: [https://zakon.rada.gov.ua/laws/show/995\\_021#Text](https://zakon.rada.gov.ua/laws/show/995_021#Text).

6. Конвенція ООН про права дитини (від 21 грудня 1995 року). URL: [https://zakon.rada.gov.ua/laws/show/995\\_021#Text](https://zakon.rada.gov.ua/laws/show/995_021#Text).

## ДОМАШНІЙ АРЕШТ В УМОВАХ ВОЄННОГО СТАНУ

Семенів Соломія,  
ІІІ курс ОР бакалавр,  
Навчально-науковий юридичний інститут.  
Науковий керівник – Кульчак Л.С.,  
старша викладачка.

Домашній арешт є одним із запобіжних заходів вітчизняного кримінального провадження, який може бути застосовано до особи, яка підозрюється або обвинувачується у вчиненні кримінального правопорушення, за вчинення якого законом передбачено покарання у вигляді позбавлення волі та полягає у: забороні на вихід з будинку чи приміщення повністю чи в певний час доби; встановлення спостереження за підозрюваним чи його житлом; застосування електронних засобів контролю та покладення обов'язку завжди мати при собі ці засоби і забезпечувати їхнє функціонування; відповідати на контрольні телефонні дзвінки, телефонувати чи особисто з'являтися у визначений час до уповноваженого здійснювати нагляд за поведінкою особи, що перебуває під домашнім арештом.

У чинному Кримінальному процесуальному кодексі України, закріплено, що ухвала про обрання запобіжного заходу у вигляді домашнього арешту передається для виконання органу Національної поліції за місцем проживання підозрюваного, обвинуваченого. Орган Національної поліції повинен негайно поставити на облік особу, щодо якої застосовано запобіжний захід у вигляді домашнього арешту, і повідомити про це слідчому або суду, якщо запобіжний захід застосовано під час судового провадження. Строк дії ухвали слідчого судді про тримання особи під домашнім арештом не може перевищувати двох місяців. У разі необхідності строк тримання особи під домашнім арештом може бути продовжений за клопотанням прокурора в межах строку досудового розслідування в порядку, передбаченому статтею 199 КПК України. Сукупний строк тримання особи під домашнім арештом під час досудового розслідування не може перевищувати шести місяців. По закінченню цього строку ухвала про застосування запобіжного заходу у вигляді домашнього арешту припиняє свою дію і запобіжний захід вважається скасованим [1].

У вітчизняних воєнних реаліях виникає ряд проблем щодо обрання і виконання такого запобіжного заходу, як домашній арешт.

Коли домашній арешт застосовано, а у громаді, де проживає особа розпочалось ведення активних бойових дій, то за її клопотанням слідчий суддя, суд має право розглянути питання про зміну запобіжного заходу у вигляді домашнього арешту на запобіжний захід у вигляді особистого зобов'язання (ч. 6 ст. 616 КПК). Для вирішенні питання про те чи перебуває житло у районі проведення активних бойових дій слід використовувати Перелік територій, на

яких ведуться (велися) бойові дії або тимчасово окупованих Російською Федерацією, затверджений Наказом Міністерства з питань реінтеграції тимчасово окупованих територій України від 22.12.2022 року № 309, який систематично оновлюється [2].

При виникненні термінових підстав для залишення житла – особа повинна подбати про свою безпеку та інших осіб, якими вона опікується, при першій можливості повідомити орган Національної поліції, який здійснює контроль за дотриманням домашнього арешту та повернутися до житла після того, як зникне небезпека. Підозрюваний, обвинувачений повинен мати відповідні докази необхідності залишення житла через виникнення небезпеки життю і здоров'ю, до таких доказів можна віднести медичну документацію, фото, відео та інші докази. У загальновідомих випадках виникнення небезпеки (повітряна тривога, стихійне лихо, катастрофа) такі докази можуть бути непотрібні. Усі інші підстави для залишення житла є нетерміновими. Тобто у особи є час для звернення до суду з метою зміни умов домашнього арешту чи заміни його на інший запобіжний захід. Наприклад, потреба пройти медичний огляд, обстеження, тощо [3].

Також, ми поділяємо думку науковця А. В. Гутника, що в умовах сучасного стану держави, в умовах блекауту та у випадках коли особа, яка перебуває під цілодобовим домашнім арештом, проживає у житлі одна слід застосовувати інший запобіжний захід ніж домашній арешт, через його недовірливість. Доведено, що недоцільно зазначати в ухвалі про застосування домашнього арешту найближчі укриття від місця проживання особи, до яких особа може пройти у випадку сигналу тривоги. Слідчий суддя, суд під час розгляду клопотання про застосування домашнього арешту та поліцейський, який здійснює контроль за дотриманням умов домашнього арешту повинні детально роз'яснювати право підозрюваного, обвинуваченого на вжиття заходів особистої безпеки під час виникнення загрози його життю і здоров'ю [4, с. 518].

Ще варто враховувати обставини щодо можливості проходження підозрюваним, обвинуваченим військової служби і виконання військового обов'язку, наявність військової спеціальності, досвіду, вмінь, навичок, отримання повістки, проходження медкомісії. Проте, аналізуючи судову практику, автор А. В. Свінцицький, зазначає, що суди критично оцінюють доводи підозрюваного, обвинуваченого щодо його можливої участі в захисті України в умовах воєнного стану шляхом його вступу до лав ЗСУ чи територіальної оборони. Це пов'язано із тим, що така інформація не завжди підтверджується [5, с. 318–319].

Враховуючи вище наведене ми можемо зробити висновок, що законодавство не стоїть на місці у питанні вдосконалення інституту застосування домашнього арешту, проте ще потребує вирішення багатьох труднощів, що активно проявляються у сучасному світі, охопленому війною. Дослідження практики судових рішень дає можливість аналізувати динаміку тих чи інших процесів та створювати нові ідеї для вдосконалення законодавства з метою усунення колізій у наступних справах.

### Список використаних джерел

1. Кримінальний процесуальний кодекс України: Закон від 13.04.2012 №4651-VI. База даних «Законодавство України». URL: <https://zakon.rada.gov.ua/laws/show/4651-17#Text>.
2. Наказ Міністерства з питань реінтеграції тимчасово окупованих територій України від 22.12.2022 року № 309. URL: <https://zakon.rada.gov.ua/laws/show/z1668-22#Text>.
3. Ухвала Придніпровського районного суду м. Черкаси від 24.05.2022 р. у справі № 711/5885/21. URL: <https://reyestr.court.gov.ua/Review/104507104>.
4. Гутник А.В. Застосування домашнього арешту під час воєнного стану. *Електронне наукове видання «Аналітично-порівняльне правознавство»*. 2023. № 5. С. 518-524.
5. Свінцицький А. В. Зміна запобіжних заходів під час воєнного стану: деякі особливості. *Актуальні питання теорії та практики в галузі права, освіти, соціально-гуманітарних та поведінкових наук в умовах воєнного стану* : матеріали міжнар. наук.-практ. конф. (м. Чернігів, 25–26 квітня 2023 р.) : у 2 т. Т. 1 / голов. ред. В. Ф. Пузирний; Академія Державної пенітенціарної служби. Чернігів : Академія ДПтС, 2023. С. 317–319.

## ПРАКТИКА ЄВРОПЕЙСЬКОГО СУДУ З ПРАВ ЛЮДИНИ ЩОДО ЗАХИСТУ АВТОРСЬКИХ ПРАВ

Стручинська Христина,  
II курс ОР бакалавр,  
Навчально-науковий юридичний інститут.  
Науковий керівник – Гейнц Р.М.,  
кандидатка юридичних наук, доцентка.

Поняття авторського права розглядають як в суб'єктивному, так і в об'єктивному розумінні. В об'єктивному розумінні авторське право є системною сукупністю правових норм, встановлених державою, які регулюють суспільні відносини, пов'язані зі створенням і використанням творів літератури, науки, мистецтва та є обов'язковими до виконання.

До того ж об'єктивне авторське право, як різновид права інтелектуальної власності, є окремим цивільно-правовим інститутом. Правові норми цього інституту регулюють особисті немайнові та майнові відносини, які ґрунтуються на юридичній рівності, вільному волевиявленні, майновій (економічній) самостійності їх учасників, а також стосуються створення і використання літературних, художніх та інших творів, а також користування правами інтелектуальної власності на них. Якщо розглядати авторське право в суб'єктивному розумінні, то це особисті немайнові та майнові права, які з'являються в конкретного автора стосовно створеного ним твору та перебувають під охороною закону [1, с.23].

Підтвердження цього можна знайти у статтях 199 і 201 Цивільного кодексу України [5], в яких йдеться про те, що результати інтелектуальної, творчої



діяльності та інші об'єкти права інтелектуальної діяльності створюють цивільні права і обов'язки, а авторство, свобода літературної, художньої, наукової і технічної творчості є особистими немайновими благами, які охороняються цивільним законодавством.

Відповідно до частини 2 ст. 54 Конституції України, громадянам гарантується свобода літературної, художньої, наукової творчості, захист інтелектуальної власності, їх авторських прав, моральних і матеріальних інтересів, що виникають у зв'язку з різними видами інтелектуальної діяльності. Двома основними договорами, які регулюють міжнародне авторське право, є Бернська конвенція про охорону літературних і художніх творів (1886) і Всесвітня конвенція про авторське право (1952) [1, с. 36].

Вичерпавши всі вітчизняні засоби захисту прав інтелектуальної власності, в тому числі авторських прав, особа має право звернутись з заявою до Європейського Суду з прав людини для врегулювання даного спору.

До прикладу у справі «Коротюк проти України» (Заявка № 74663/17) [3], заявниця О. Коротюк подала до Європейського суду з прав людини проти України на підставі ст. 34 Конвенції про захист прав людини і основоположних свобод [2]. Обставинами справи є те, що заявниця є авторкою книги, яка була незаконно та без дозволу авторки розміщена для оплатного завантаження в мережі «Інтернет». Її скарга полягала у тому, що органи державної влади не вжили жодних заходів для запобігання цьому та не провели оперативного та ефективного розслідування у зв'язку з цим усупереч обов'язкам держави за ст. 1 Першого протоколу до Конвенції щодо захисту інтелектуальної власності. (Також стаття 6 та 13 Конвенції).

У даній справі суд зауважив, що заявниця скаржилася не так на відсутність можливості отримати грошове відшкодування від держави, а радше на неспроможність держави захистити її права інтелектуальної власності та зокрема, не проведення слідчих дій органами державної влади. Беззаперечним є те, що заявниця була автором відповідної книги і мала відповідне авторське право на неї. Отже, можна зробити висновок, що заявниця володіла «майном», визначеним у статті 1 Першого протоколу до Конвенції. Аналогічне застосування статті 1 Першого протоколу Конвенції є і у справі *Anheuser-Busch Inc. v. Portugal* [4]. Також Суд зазначив, що дана скарга відповідає нормам ст. 35 Конвенції і з даних причин є прийнятною та обґрунтованою, застосувавши принципи практики Суду, які були наведені в рішенні у справі «Блумберга проти Латвії» (*Blumberga v. Latvia* (заява № 70930/01), пункти 67 і 68, від 14 жовтня 2008 року). За висновком Суду в контексті ст. 1 Першого протоколу до Конвенції, обов'язком держави є забезпечення захисту прав своїх громадян та надання їм можливості застосування засобів. Також, було визнано, що за цих обставин згідно українського законодавства заявниця не мала у своєму розпорядженні такі засоби юридичного захисту, які б могли врегулювати даний спір.

Посилаючись на ст. 41 Конвенції, Суд постановив часткове відшкодування потерпілій стороні (заявниці) завданої незаконним оприлюдненням її книги у мережі «Інтернет» шкоди, та зобов'язав Україну виплатити справедливую сатисфакцію.

Підсумовуючи, можна зробити висновок, що авторське право – це система суб'єктивних виключних прав, що надає авторам можливість контролювати використання створених ними творів. Практика Європейського суду з прав людини щодо захисту авторських прав засвідчує, що ця інституція є достатньо ефективною та доступною кожному судовою формою захисту, яка на міжнародному рівні забезпечує захист авторських прав та підтверджує, що у багатьох випадках засобів вітчизняного захисту авторських прав є недостатньо для того, щоб запобігти незаконному використанню творів.

### **Список використаних джерел**

1. Вахонєва Т.М. Авторське право і суміжні права в Україні : навчальний посібник. 2-ге вид., перероб. і доп. Київ : ВД «Дакор», 2019. 576 с.
2. Європейська конвенція про захист прав людини та основоположних свобод (з протоколами). URL: [https://zakon.rada.gov.ua/laws/show/995\\_004#Text](https://zakon.rada.gov.ua/laws/show/995_004#Text).
3. Справа «Коротюк проти України» (Заява № 74663/17). URL: [https://zakon.rada.gov.ua/laws/show/974\\_i51#Text](https://zakon.rada.gov.ua/laws/show/974_i51#Text).
4. Copyright Law in the EU Salient features of copyright law across the EU Member States – EPRS | European Parliamentary Research Service 2020. URL: [https://www.europarl.europa.eu/RegData/etudes/STUD/2018/625126/EPRS\\_STU\(2018\)625126\\_EN.pdf](https://www.europarl.europa.eu/RegData/etudes/STUD/2018/625126/EPRS_STU(2018)625126_EN.pdf).
5. Цивільний кодекс України від 16.01.2003 р. № 435-IV. URL: <https://zakon.rada.gov.ua/laws/show/435-15#Text>.

## **ОБМЕЖЕННЯ ТА ПОРУШЕННЯ ОСОБИСТИХ НЕМАЙНОВИХ ПРАВ ФІЗИЧНИХ ОСІБ В УМОВАХ ВОЄННОГО СТАНУ**

Сулима Анастасія,  
II курс ОР бакалавр,  
Навчально-науковий юридичний інститут.  
Науковий керівник – Гришко У.П.,  
кандидатка юридичних наук, доцентка.

Повномасштабне вторгнення РФ на територію України та всі ті дії, що вчиняються військовими РФ щодо мирного цивільного населення України, створює необхідність належного правового захисту та охорони прав кожної людини.

Основним обов'язком держави є затвердження та забезпечення прав людини і громадянина. Проте, законодавство передбачає випадки, коли права особи можуть бути обмежені. Відповідно до ст. 64 Конституції України, окремі обмеження прав і свобод людини і громадянина можуть встановлюватись лише за умови введення в Україні воєнного або надзвичайного стану [1].

Однак через збройну агресію російської федерації проти України з 24 лютого 2022 р. на території нашої держави введено воєнний стан. Правовий режим воєнного стану є особливим, в період дії якого обмежуються здійснення окремих прав, у тому числі особистих немайнових.

В Указі Президента №64/2022 зазначено, що у зв'язку із введенням в Україні воєнного стану, та під час дії правового режиму воєнного стану, можливе обмеження конституційних прав і свобод людини і громадянина, передбачених статтями 30-34, 38, 39, 41-44, 53 Конституції України [2]. Закон України «Про правовий режим воєнного стану» закріплює перелік заходів правового режиму воєнного стану, що, зокрема, стосуються обмежуваних прав фізичних осіб, а саме:

1) право на вільне пересування, вибір місця проживання та вільний виїзд за кордон (ст. 33 КУ) – під час дії правового режиму воєнного стану може встановлюватись заборона або обмеження на вибір місця перебування чи місця проживання осіб на території, на якій діє воєнний стан [3].

2) право на працю, яку особа вільно обирає або на яку вільно погоджується (ст. 43 КУ) – під час дії воєнного стану може встановлюватись «...трудова повинність для працездатних осіб... з метою виконання робіт... для задоволення потреб Збройних Сил України» [5] та інші.

Статтями 269 та 274 Цивільного кодексу України встановлено, що особисті немайнові права тісно пов'язані з фізичною особою, а їх обмеження можливе лише у випадках передбачених Конституцією України [4].

Особисті немайнові права фізичної особи, що забезпечують природне існування фізичної особи за своєю суттю, є невідільними від особи, а тому не можуть обмежуватися в період дії воєнного стану. Право на життя є невід'ємним від особи, крім того, фізична особа має право за дії будь-якого правового стану на охорону свого здоров'я та медичну допомогу, а також право на безпечне для життя й здоров'я довкілля, а у разі загрози – на усунення небезпеки, яка загрожує її життю та здоров'ю.

Гарантування права на життя закріплено у міжнародному праві на рівні Загальної декларації прав людини – «кожна людина має право на життя, на свободу і на особисту недоторканність» (стаття 3) та Міжнародному пакті про громадянські та політичні права – «право на життя є невід'ємним правом кожної людини. Це право охороняється законом. Ніхто не може бути свавільно позбавлений життя» (стаття 6) [5, 6].

Зобов'язання держави, що стосується захисту права на життя повинне бути дотримане не лише у звичайних мирних умовах, а й під час збройних конфліктів. Незважаючи на те, що міжнародне гуманітарне право допускає випадки, коли держави можуть робити відступ від дотримання деяких норм під час надзвичайних ситуацій, відступи від права на життя не допускаються.

Фізична особа має право на сім'ю та проти її волі не може бути розлучена зі своєю сім'єю. Однак під час воєнного стану зазначене право може бути обмежено, наприклад, у випадку евакуації за кордон. Так, на період дії воєнного стану заборонено виїзд за межі України громадянам України чоловічої статі віком від 18 до 60 років.

У період дії воєнного стану не можуть бути обмежені права на: ім'я, його зміну та використання; повагу до честі та гідності; недоторканість ділової репутації; індивідуальність, особисте життя і його таємницю; а також права щодо особистого зображення, фільмування; у сфері творчої діяльності; інформаційні.

Однак можуть бути винятки стосовно інформаційних прав. Так, станом на сьогодні закрито доступ до деяких державних реєстрів з метою збереження персональних даних та іншої інформації від несанкціонованого отримання та подальшого використання в неправомірних цілях державою-агресором. Окрім того, потрібно пам'ятати про повагу до людини, яка померла, зокрема до її тіла, місця поховання. Знову ж таки, таке право зазнає грубих порушень з боку держави-агресора на тимчасово окупованих територіях України [7, с. 47].

У період дії воєнного стану можливе примусове відчуження майна, що перебуває у приватній власності, зокрема житла, транспортних засобів. Однак зазначене майно після завершення воєнного стану має бути повернутим або ж, якщо таке майно знищено, власник має право на компенсацію.

З метою збереження суверенітету, територіальної цілісності, життя та здоров'я людей діяльність партій та організацій, якщо вона спрямована на підтримку держави-агресора, може бути обмежена або заборонена. Мирні зібрання в період дії воєнного стану також заборонені з метою запобігання великого скупчення людей і збереження їх життя та здоров'я.

Таким чином, деякі особисті немайнові права фізичних осіб можуть бути правомірно обмежені, внаслідок дії воєнного стану чи прийняття інших нормативних актів органами державної влади. Запровадження таких обмежень спрямоване на захист суверенітету, територіальної цілісності та збереження життя і здоров'я людей, а тому вони є правомірними, проте ці обмеження не можуть бути спрямовані на позбавлення фізичних осіб права на життя, здоров'я та медичну допомогу.

### **Список використаних джерел**

1. Конституція України. Відомості Верховної Ради України (ВВР). 1996. №30. С. 141. URL: <https://zakon.rada.gov.ua/laws/show/254%D0%BA/96-%D05B2%D1%80#Text> (дата звернення: 10.03.2024).

2. Про введення воєнного стану в Україні: Указ Президента України від 24.02.2022 р. №64/2022. URL: <https://www.president.gov.ua/documents/642022-41397> (дата звернення: 24.03.2024).

3. Про правовий режим воєнного стану: Закон України від 12.05.2015 р. № 389-VIII: станом на 19 жовтня 2023 р. URL: <https://zakon.rada.gov.ua/laws/show/389-19#Text> (дата звернення: 22.03.2024).

4. Цивільний кодекс України : Кодекс від 16.01.2003 р. № 435-IV : станом на 8 берез. 2024 р. URL: <https://zakon.rada.gov.ua/laws/show/435-15#n1485> (дата звернення: 11.03.2024).

5. Загальна декларація про права людини від 10 грудня 1948 р. № 995\_015. URL: [https://zakon.rada.gov.ua/laws/show/995\\_015#Text](https://zakon.rada.gov.ua/laws/show/995_015#Text).

6. Міжнародний пакт про громадянські та політичні права. № 995\_043. URL: [https://zakon.rada.gov.ua/laws/show/995\\_043#Text](https://zakon.rada.gov.ua/laws/show/995_043#Text).

7. Риженко Н. Немайнові права в період воєнного стану : євроінтергаційний контекст. *Зовнішня торгівля: економіка, фінанси, право*. 2022. № 5. С. 40-51.

# **КРИМІНАЛЬНО-ПРАВОВА ХАРАКТЕРИСТИКА НЕЗАКОННОГО ВИКОРИСТАННЯ З МЕТОЮ ОТРИМАННЯ ПРИБУТКУ ГУМАНІТАРНОЇ ДОПОМОГИ, БЛАГОДІЙНИХ ПОЖЕРТВ АБО БЕЗОПЛАТНОЇ ДОПОМОГИ**

Федорович Олександр,  
І курс ОР магістр,  
Навчально-науковий юридичний інститут.  
Науковий керівник – Медицький І.Б.,  
доктор юридичних наук, професор.

Тема гуманітарної допомоги, благодійних пожертв або безоплатної допомоги та їх належного використання не перестає бути актуальною для України з початку воєнних дій, які вчиняються під впливом та безпосередньо збройними силами російської федерації з 2014 року. Гуманітарна допомога та благодійні пожертви продовжують забезпечувати нагальні потреби наших захисників, вимушених переселенців та людей, постраждалих від війни загалом.

Повномасштабне вторгнення військ держави-терориста зумовило суттєві зміни у правовій системі України, і кримінальний закон не став винятком. На теперішній стан ВРУ внесено понад 20 змін до положень Кримінального кодексу, у тому числі, у частині криміналізації незаконного використання з метою отримання прибутку гуманітарної допомоги, благодійних пожертв або безоплатної допомоги (ст. 201-2).

Згідно з даними Офісу Генерального прокурора, у 2022 р. було обліковано 384 правопорушення за ст. 201-2 КК, в 58 випадках було вручено повідомлення про підозру та передано 25 обвинувальних актів до суду, у 2023 р. обліковано 188 правопорушень, в 36 випадках вручено повідомлення про підозру та передано 25 обвинувальних актів до суду [6]. Відповідно, можна зробити висновок, що динаміка є негативною, хоча обороти постачання гуманітарної допомоги не зменшуються.

Аналіз здобутків кримінально-правової доктрини, а також практики правозастосування надав можливість зосередити увагу на наступних дискусійних положеннях ст. 201-2 КК України:

1) обсяг поняття «гуманітарна допомога». Відповідно до визначення ЗУ «Про гуманітарну допомогу», сюди входять такі види допомоги як виконання робіт та/або надання послуг, в т.ч. надання медичних послуг. З урахуванням того, що у ст. 201-2 КК фігурують лише «товари (предмети) гуманітарної допомоги» і «таке майно», можна зробити висновок про те, що нецільове використання гуманітарної допомоги, наданої у вигляді робіт чи послуг, не утворює складу к. пр., передбаченого ст. 201-2 КК. Зазначене стосується і такого різновиду гуманітарної допомоги, як безоплатна допомога, під якою розуміють надання гуманітарної допомоги без будь-якої грошової, матеріальної або інших видів компенсацій донорам і яка також може надаватись у вигляді виконаних робіт чи наданих послуг. Констатуємо у даному випадку неузгодженість окресленої кримінально-правової заборони із приписами регулятивного законодавства, а отже,

порушення принципу системно-правової несуперечливості криміналізації діяння [1];

2) визначення значного розміру шкоди, як обов'язкової ознаки складу правопорушення викликало неоднозначне сприйняття у колі науковців. Відповідно до положень статті, діяння не буде визнаватися як дане кримінальне правопорушення, якщо сума реалізованої неналежним чином допомоги складатиме менше ніж 530 000 грн (350 нмдг), що змушує правоохоронні органи використовувати для кваліфікації положення ст. 190, 191 та інших статей з розділу VI «Кримінальні правопорушення проти власності»;

3) місце знаходження норми в структурі кримінального кодексу. Вважаємо за недоцільне розміщення даної норми серед статей, які регулюють кримінальні правопорушення у вигляді контрабанди та її безпосередніх видів, оскільки незаконне використання гуманітарної допомоги можливе і без переміщення її через державний кордон, що не відповідає принципу системності законодавства і може викликати певні сумніви в застосуванні норми.

Іншою проблемою виступає обов'язковість мети правопорушення – отримання прибутку, адже існує суттєвий перелік правочинів, які може здійснити особа, реалізуючи допомогу неналежним чином і без отримання прибутку. Сюди можна віднести і договір дарування, оплати боргових зобов'язань, оплати послуг, які за своєю природою не утворюють прибутку, проте елемент реалізації допомоги неналежним чином зберігається.

Підсумовуючи вказане, слід визнати, що включення ст. 201-2 до КК стало не лише проявом надмірної криміналізації і невиправданої казуїстичності кримінального закону, а й підґрунтям для чергової правової невизначеності (суперечливе розуміння ознак предмета цього к. пр., його мети, суб'єкта тощо). Не можемо визнати обґрунтованою потребу в існуванні окремої (спеціальної) кримінально-правової заборони, розрахованої на «розкрадання» предметів гуманітарної допомоги і благодійних пожертв. При цьому запропоновані у юридичній літературі «точкові» зміни ст. 201-2 КК навряд чи дозволять вирішити нагальні питання, пов'язані з її застосуванням.

Найбільш оптимальним варіантом забезпечення належної кримінально-правової охорони вбачаємо розширення обсягу ст. 191 КК України, за рахунок появи кваліфікуючих ознак у вигляді відповідальності за привласнення, заволодіння або розтрату гуманітарної допомоги чи благодійних пожертв. Підставно також передбачити відповідальність за аналізовану поведінку, якщо вона вчинена службовою особою через зловживання службовим становищем.

### **Список використаних джерел**

1. Дудоров О. О., Мовчан Р. О. Незаконне використання гуманітарної допомоги (ст. 201-2 КК). *Новели кримінального законодавства України, прийняті в умовах воєнного стану* : наук.-практ. комент. / А. А. Вознюк, О. О. Дудоров, Р. О. Мовчан, С. С. Чернявський та ін.; за ред. А. А. Вознюка, Р. О. Мовчана, В. В. Чернея. Київ : Норма права, 2022. С. 172–195.

2. Про гуманітарну допомогу : Закон України від 22.10.1999 р. № 1192-XIV : станом на 23.01.2024 р. URL: <https://zakon.rada.gov.ua/laws/show/1192-14#Text> (дата звернення: 25.04.2024).

3. Про благодійну діяльність та благодійні організації : Закон України від 05.07.2012 р. № 5073-VI : станом на 23.01.2024 р. URL: <https://zakon.rada.gov.ua/laws/show/5073-17#Text> (дата звернення: 25.04.2024).

4. Кришевич О. В. Кримінальна відповідальність за нецільове використання гуманітарної допомоги чи один з видів шахрайства. Вісник Асоціації кримінального права України. 2022. № 1 (17). С. 173–183. DOI: <https://doi.org/10.21564/2311-9640.2022.17.258361>.

5. Шевчук А. В., Бондарук О. М. Кримінальна відповідальність за розкрадання гуманітарної допомоги. *Науковий вісник Ужгородського національного університету. Серія : Право.* 2022. Вип. 72. Ч. 2. С. 184–191.

6. Статистика офісу Генерального прокурора про зареєстровані кримінальні правопорушення та результати їх досудового розслідування за 2023-2024 роки. URL: <https://gp.gov.ua/ua/posts/pro-zareyestrovani-kriminalni-pravoporushennya-ta-rezultati-yih-dosudovogo-rozsliduvannya-2>.

## **СТАМБУЛЬСЬКА КОНВЕНЦІЯ У НАЦІОНАЛЬНІЙ ПРАКТИЦІ: КРИМІНАЛЬНО-ПРАВОВІ АСПЕКТИ**

Чеботару Даніела,  
III курс ОР магістр,  
Навчально-науковий юридичний інститут.  
Науковий керівник – Медицький І.Б.,  
доктор юридичних наук, професор.

З 2011 року в Україні тривав процес підготовки до ратифікації Конвенції Ради Європи про запобігання насильству щодо жінок та домашньому насильству [6], далі – Конвенція, а 2017 року був прийнятий Закон України «Про внесення змін до Кримінального та Кримінально-процесуального кодексів України з метою реалізації положень Конвенції Ради Європи про запобігання насильству стосовно жінок і домашньому насильству та боротьбу з цими явищами» та «Про запобігання та протидію домашньому насильству» [2]. Законотворець даними діями вніс значні зміни у регулювання даної сфери, проте цього не достатньо [3, с. 70].

Конвенція як міжнародний акт, на який надана згода на обов'язковість Верховною Радою України, має перевагу перед національним законодавством, відповідно до ст. 9 Конституції України та Закону України «Про міжнародні договори України» [2], – закон може змінюватися, а гарантії, встановлені міжнародним актом, залишаються чинними без обмеженого часу дії [1, с. 280]. За таких обставин, нові закони не можуть суперечити Конвенції за умови її ратифікації.

Конвенція була ратифікована тільки у 2022 році із ухваленням Закону України «Про ратифікацію Конвенції Ради Європи про запобігання насильству

стосовно жінок і домашньому насильству та боротьбу із цими явищами» [3, с. 67]. Разом із тим, було заявлено, що Україна не розглядає жодне з положень Конвенції як таке, що зобов'язує її вносити зміни до Конституції та Сімейного кодексу та інших законів щодо інститутів шлюбу, сім'ї, усиновлення та права батьків виховувати дітей згідно власних переконань [6].

Імплементация норм Конвенції може виправити безліч колізій, проте цей механізм досі не запущений в достатній мірі. Наприклад, згідно ст. 126-1 Кримінального Кодексу України [2] дефініція про домашнє насильство містить вказівку на систематичність дій, не розкриваючи змісту такого поняття в контексті саме даного кримінального правопорушення [5, с. 593].

Держави, що ратифікували дану Конвенцію беруть на себе зобов'язання також передбачати механізми захисту від всіх форм насильства щодо жінок та домашнього насильства, сприяючи міжнародній співпраці у цьому напрямку: Україна змушена переглянути усталену дискримінаційну практику, щодо справ пов'язаних з насильством щодо жінок, чого досі не відбулося [1, с. 281].

Ще в 2017 році за інформацією звіту аналітичного центру DCAF і «Ла Страда» про кримінальне правосуддя та насильство щодо жінок в Україні 39% опитаних співробітників поліції вважали домашнє насильство приватною справою, 58% погодилися з твердженням, що «жертви згвалтування іноді самі винні в тому, що з ними сталося», 59% вважали більшість випадків домашнього насильства неправдивими, а абсолютна більшість у 81% погодилися, що «у випадках домашнього насильства в пріоритеті завжди має бути примирення партнерів» [6].

Державна політика спрямована на захист жінок постраждалих від насильства, а також осіб постраждалих від домашнього насильства повинна включати збір даних, а також передбачати належне фінансування, для відслідковування змін у суспільстві [4, с. 7].

Ст. 21 Закону України «Про забезпечення рівних прав та можливостей жінок і чоловіків» передбачає, що навчальні заклади забезпечують виховання культури гендерної рівності, ненасильницької поведінки, взаємоповаги та рівного розподілу професійних і сімейних обов'язків між жінками та чоловіками, але в Законі «Про освіту» не враховано вимоги, встановленої Конвенцією [2].

Український законодавець зробив значні кроки в криміналізації дій, які за своїм змістом становлять дискримінацію за ознакою статі, а також посягають на права жінок, як встановлення відповідальності за домашнє насильство, нова редакція статті із передбаченою відповідальністю за згвалтування тощо. Проте, все ще доцільно продовжити напрацювання конкретних змін до національного законодавства у відповідність до вимог Конвенції, навіть в умовах воєнного часу. Особливо важливим є деталізація диспозиції статей відповідно до вимог Конвенції: створення більш деталізованих та об'ємніших нормативно-правових актів в першу чергу позитивно впливатиме та чітку кваліфікацію правопорушення. Імплементация окремих статей чи їх точкових змін може частково позитивно вплинути на ситуацію, проте зміна цілого механізму потребує ґрунтовного підходу до зміни законів.



### Список використаних джерел

1. Васильєв А. А., Юртаєва К. В. Реалізація положень Стамбульської конвенції в законодавстві України про кримінальну відповідальність: системно-правовий аналіз внесених змін і доповнень. *Порівняльно-аналітичне право*. 2019. Вип. 1. С. 279-284. URL: <https://dspace.uzhnu.edu.ua/jspui/bitstream/lib/36205/1/%D0%A0%D0%95%D0%90%D0%9B%D0%86%D0%97%D0%90%D0%A6%D0%86%D0%AF%20%D0%9F%D0%9E%D0%9B> (дата звернення 24.04.2024)
2. Верховна рада України: Законодавство України. URL: <https://zakon.rada.gov.ua/laws/main/index> (дата звернення 24.04.2024).
3. Дубенко О. М. Імплементация положень стамбульської конвенції в контексті притягнення кривдників до відповідальності та зміни їх насильницької моделі поведінки. URL: [http://www.sulj.oduvs.od.ua/archive/2022/4/part\\_1/11.pdf](http://www.sulj.oduvs.od.ua/archive/2022/4/part_1/11.pdf) (дата звернення 24.04.2024).
4. Конвенція Ради Європи про запобігання насильству стосовно жінок і домашньому насильству та боротьбу із цими явищами. URL: <https://rm.coe.int/1680462546> (дата звернення 24.04.2024).
5. Сікан О. М. Стамбульська конвенція в національній практиці: окремі кримінально-правові аспекти. *Юридичний науковий електронний журнал*. 2022. Вип.11. С. 592-594. URL: [http://lsej.org.ua/11\\_2022/143.pdf](http://lsej.org.ua/11_2022/143.pdf).
6. Jurfem: Стамбульська конвенція Archives. URL: <https://jurfem.com.ua/tag/%D1%81%D1%82%D0%B0%D0%BC%D0%B1%D1%83%D0%BB%D1%8C%D1%81%D1%8C%D0%BA%D0%B0-%D0%BA%D0%BE%D0%BD%D0%B2%D0%B5%D0%BD%D1%86%D1%96%D1%8F/> (дата звернення 24.04.2024).

### КЛАСИФІКАЦІЯ ПІДСТАВ ПРИПИНЕННЯ ПРАВА ПРИРОДОКОРИСТУВАННЯ

Чорний Юрій,  
ІІІ курс ОР бакалавр,  
Навчально-науковий юридичний інститут.  
Науковий керівник – Яремак З.В.,  
кандидат юридичних наук, доцент.

Сучасний етап розвитку людства характеризується інтенсивним використанням природних ресурсів, що призводить до їх виснаження та негативного впливу на довкілля. У цьому контексті, регулювання права природокористування, зокрема, визначення чітких підстав для його припинення, стає ключовим аспектом екологічної безпеки та збереження природних багатств для майбутніх поколінь.

Чинне національне законодавство передбачає два основні види природокористування – загальне та спеціальне. Саме це лежить першопочатково в основі класифікації підстав припинення права природокористування.

Загальне право на користування природою визначається можливістю його здійснення без потреби отримувати окремий дозвіл від уповноважених державних структур, підприємств чи організацій, яким природні ресурси відведені для управління. Основою для здійснення загального права на використання природних ресурсів є встановлений юридичний факт, коли закон пов'язує початок дії цього права з діяльністю людини, яка виявляє бажання перебувати у природному середовищі, наприклад, у лісі, збирати дикорослі рослини, користуватися водоймами або дикими тваринами [1, с. 39].

Підстави для припинення, обмеження та зміни права загального природокористування є важливими елементами регулювання взаємовідносин між людиною та природою, забезпечуючи баланс між потребами суспільства в доступі до природних ресурсів і необхідністю збереження та захисту довкілля. Основною підставою припинення права на загальне використання природних ресурсів, незалежно від його виду, є добровільне припинення дій, які, згідно з законом, входять до сфери загального природокористування. Зазвичай, право на загальне водокористування припиняється за бажанням самих громадян. Виникає питання, чи можливе примусове припинення такого права? До прикладу, згідно з ч. 1 ст. 47 Водного кодексу України, громадяни мають право на безкоштовне загальне користування водними об'єктами для особистих потреб (наприклад, купання, риболовля, забір води) без необхідності отримання спеціальних дозволів чи закріплення водних об'єктів за конкретними особами. Проте, в ч. 2 цієї статті зазначено, що з метою захисту життя та здоров'я громадян, а також навколишнього середовища, місцеві ради можуть, за пропозиціями відповідних державних органів, встановлювати обмеження або заборони на певні види водокористування, такі як купання або водопій тварин [2]. Таким чином, існує можливість примусового обмеження загального права на використання природних ресурсів з метою охорони здоров'я людей та довкілля.

Спеціальне користування природними ресурсами здійснюється громадянами, компаніями, установами та організаціями на платній основі за допомогою спеціальних дозволів (ліцензій), процедуру отримання яких регламентує Кабінет Міністрів України.

Підстави припинення права спеціального природокористування охоплюють вимоги, які пов'язані з особливостями конкретного природного ресурсу, типом його спеціального використання та законодавчо встановленою основою для припинення відповідного права на цей ресурс. Особливості умов припинення права на спеціальне користування природними ресурсами впливають із різноманітності прав громадян на таке використання (наприклад, постійне, тимчасове чи на основі оренди) та унікальності самих природних ресурсів, що також впливає на умови припинення цих прав. Ураховуючи цю різноманітність, можливо визначити:

1. Підстави для припинення постійного користування природними ресурсами, як-от наявність офіційного документа, що підтверджує право на постійне користування;

2. Підстави для припинення тимчасового користування, включно з наявністю дозволів, які легітимізують право на спеціальне тимчасове використання,

та процедура анулювання чи відкликання таких дозволів у межах повноважень відповідних установ;

3. Підстави для припинення права на орендне використання, зокрема наявність договору оренди та відповідність вимогам, які забезпечують його легітимність; при цьому, якщо припинення базується на односторонньому рішенні про розірвання договору оренди, потрібно дотримання визначених умов для такого рішення [3, с. 69-72].

Таким чином, дослідження підстав припинення права природокористування є важливим для розвитку правових основ екологічної політики, формування сталого підходу до природокористування та забезпечення екологічної безпеки. Забезпечення правових механізмів ефективного та справедливого припинення права природокористування може сприяти попередженню екологічних катастроф, зменшенню антропогенного навантаження на екосистеми, збереженню біорізноманіття та раціональному розподілу природних ресурсів. Крім того, актуальність теми посилюється необхідністю адаптації національного законодавства до міжнародних стандартів у сфері природокористування та екологічного права, а також врахуванням суспільної вимоги до прозорості та відповідальності у використанні природних ресурсів.

### **Список використаних джерел**

1. Дейнега М. А. Право користування природними ресурсами як правовий інститут у системі природоресурсного права. *«Право людина. Довкілля» «Law. Human. Environment»*. Vol. 11. 2020. № 1. С. 36-49.

2. Водний кодекс України від 06.06.1995 № 213/95-ВР. *Відомості Верховної Ради України (ВВР)*. 1995. № 24, ст.189.

3. Бондарчук Н. В. Природоохоронне законодавство та екологічне право: навч. посібник. Житомир : Вид-во ЖНАЕУ, 2015. 276 с.

## **ПРОВЕДЕННЯ ВИБОРІВ В УКРАЇНІ ПІД ЧАС ДІЇ ПРАВОВОГО РЕЖИМУ ВОЄННОГО СТАНУ: ТЕОРЕТИКО-ПРАВОВИЙ АСПЕКТ**

Янакова Аміна,  
І курс ОР бакалавр,  
Навчально-науковий юридичний інститут.  
Науковий керівник – Федорончук А.В.,  
кандидат юридичних наук, доцент.

На сьогоднішній день наша держава живе в умовах дії правового режиму воєнного стану.

Чергові вибори народних депутатів України мали б відбутися у жовтні 2023 року. Чергові вибори Президента України мали б відбутися у березні 2024 року. Чергові місцеві вибори мають відбутися у жовтні 2025 року.

З огляду на ситуацію, в якій опинилася Україна через неспровоковану та агресивну війну росії, актуальним є дослідження питання щодо можливості

проведення виборів, наявності необхідних умов задля забезпечення змінюваності влади.

Згідно із соціологічним дослідженням, яке було проведено на замовлення Українського інституту майбутнього у першій половині серпня 2023 року, 76% учасників опитування відмічали, що вибори Президента необхідно проводити після закінчення війни, щодо виборів до Верховної Ради подібну відповідь надали 61% опитаних, щодо виборів депутатів до місцевих рад та сільських, селищних, міських голів – 56%. Також відомо про те, що минулого місяця лише 15% респондентів сказали Київському міжнародному інституту соціології, що в країні слід провести вибори [1].

Реакція міжнародної спільноти доволі однозначна – вибори необхідні за умови, що вони можуть бути вільні та чесні. Зокрема, президент Парламентської асамблеї Ради Європи (ПАРЄ) Тоні Кокс вперше заговорив про необхідність виборів під час війни в Україні у травні 2023 року. На його думку, вибори навесні 2024 року мали бути «вільними та чесними», навіть якщо вони «не були ідеальними в умовах воєнного стану». Пізніше сенатор США, Ліндсі Грем, під час візиту до Києва в серпні знову заявив про цю необхідність. Він хоче, щоб у нашій країні відбулися вільні та чесні вибори, навіть під час нападу на неї. Ліндсі Грем говорив також про те, що американський народ має знати, що Україна змінилась, через те, що у минулому це була корумпована країна. Нині ж, на думку сенатора, американці пильно стежать за зброєю та коштами, які передають Україні. І наступним кроком у становленні демократії мають стати саме вибори [2].

Тож, можемо стверджувати, що Україна, знаходячись в умовах дії воєнного стану, потребує проведення виборів, але за умови, що це не буде становити небезпеки та дестабілізувати політику країни. Однак, звертаючись до законодавства та до сучасних воєнних реалій, в яких знаходиться наша держава, ми не можемо організувати вибори, і на те є обґрунтовані конституційні, законодавчі, а також практичні перешкоди, які унеможливають проведення голосування.

Відповідно до ч. 1 ст. 19 Закону України «Про правовий режим воєнного стану» від 19.03.2023 №389-VIII, в умовах воєнного стану прямо забороняється вносити зміни до Конституції України та Конституції Автономної Республіки Крим, проводити вибори Президента України, а також вибори до Верховної Ради України, Верховної Ради Автономної Республіки Крим і органів місцевого самоврядування [3]. Додатково, основний закон України – Конституція України – в статті 71 зазначає, що вибори до органів державної влади та органів місцевого самоврядування є вільними та відбуваються на основі загального, рівного і прямого виборчого права шляхом таємного голосування, а виборцям гарантується вільне волевиявлення. Зокрема, статтею 83 Конституції України передбачено, що в разі закінчення строку повноважень Верховної Ради України під час дії воєнного стану її повноваження продовжуються до дня першого засідання Верховної Ради України, обраної після скасування воєнного стану [4].

Однією з головних переваг проведення виборів під час воєнного стану є можливість волевиявлення народу з метою в майбутньому легітимізувати владу. Крім того, проведення виборів дозволяє громадянам висловити свою політичну

думку та обрати шлях національного розвитку, який може стати кроком до суспільно-економічного відновлення. Слід також зазначити, що результат проведення виборів може бути передумовою до залучення міжнародної спільноти до підтримки України [5].

Що потрібно для того, щоб вибори в Україні стали можливими? Для цього необхідно дотримуватися низки умов, основними з яких є фінансування, роззброєння та демілітаризація, створення незалежної виборчої комісії (інституційне забезпечення проведення виборів), участь усіх громадян, забезпечення безпеки для цивільного населення та «нейтрального політичного середовища» під час передвиборчої кампанії, виконання всіх етапів підготовки до виборів та дотримання всіх домовленостей [6, с. 44-45].

Як відомо, в державному бюджеті на 2024 рік, вже ухваленому Верховною Радою, не передбачено фінансування будь-яких виборів. Враховуючи це, можемо зазначити, що в сучасних умовах організація виборчого процесу, що забезпечує легітимність та легальність виборів та безпеку всім учасникам, стає неможливою. Також варто зазначити, що з урахуванням агресивних дій рф, кожна виборча дільниця може стати потенційною мішенню для воєнних атак.

Громадяни України, які перебувають за кордоном, військовослужбовці, зокрема ті, хто знаходиться на передовій лінії фронту або виконує бойові завдання, де-факто обмежені в можливості брати участь у голосуванні, що породжує сумніви щодо легітимності таких виборів. Окрему увагу варто приділити особам, які знаходяться на тимчасово окупованих територіях України, де контроль і влада є тимчасовою прерогативою рф. Відсутність контролю цих територій Україною та гарантій безпеки громадян під час передвиборчої кампанії та взагалі організація такої масштабної події як загальнодержавні українські вибори стає неможливим та надто ризикованим.

Провести вибори в електронному додатку «Дія» або з використанням інших електронних ресурсів теж небезпечно. Ризики кібератак з боку рф залишаються вкрай високими, навіть якщо організувати онлайн-вибори лише для закордонних виборців.

Проаналізувавши різні аспекти цього питання, як висновок, можемо зазначити, що вибори під час дії правового режиму воєнного стану є ризикованими, такими, що порушують принципи загального та рівного виборчого права, а необхідність обмеження політичних і громадянських прав і свобод у воєнний період суперечить демократичним стандартам, а отже, як наслідок, вибори без дотримання цих стандартів можуть вважатися не легітимними. З іншої сторони, у випадку зміни внутрішньополітичної ситуації та скасування воєнного стану, в Україні можна буде створити необхідні умови для їх проведення. Тому, сподіваємося, що хоча б місцеві вибори будуть проведені своєчасно у жовтні 2025 року. Звісно ж, вже за відсутності правового режиму воєнного стану.

### **Список використаних джерел**

1. Ігор Попов Чи можна проводити вибори під час війни? *Espresso*. 2023, URL: <https://espresso.tv/chi-mozhna-provoditi-vibori-pid-chas-viyni> (дата звернення: 30.03.2024).

. Will there be presidential elections in Ukraine in 2024 and who can become a candidate? *Visit Ukraine today*. 2023. URL: <https://visitukraine.today/blog/2863/will-there-be-presidential-elections-in-ukraine-in-2024-and-who-can-become-a-candidate> (дата звернення: 30.03.2024).

3. Закон України «Про правовий режим воєнного стану» від 12.05.2015 №389-VIII. URL: <https://zakon.rada.gov.ua/laws/show/389-19#Text> (дата звернення: 30.03.2024)

. Конституція України: Закон України від 28.06.1996 № 254к/96-ВР. URL: <https://zakon.rada.gov.ua/laws/show/254%D0%BA/96%D0%B2%D1%80#Text> (дата звернення: 30.03.2024)

5. Шевчук В. Виборчий процес в умовах воєнного стану в Україні як новий виклик для української демократії. 2024. URL: <https://law.chnu.edu.ua/vyborchyi-protses-v-umovakh-voiennoho-stanu-v-ukraini/> (дата звернення: 30.03.2024).

6. Андрушко І. П. Проблеми проведення виборів під час воєнного стану. *Юридичний науковий електронний журнал*. 2023. № 9. С. 43-45. <https://doi.org/10.32782/2524-0374/2023-9/9> (дата звернення: 30.03.2024).

# СЕКЦІЯ ФІЗИЧНОГО ВИХОВАННЯ І СПОРТУ

## СУЧАСНІ ПІДХОДИ ДО ФІЗИЧНОЇ ТЕРАПІЇ ПАЦІЄНТІВ 35-55 РОКІВ ІЗ ПОСТВІРУСНИМ СИНДРОМОМ ВТОМИ

Завадовський Андрій,  
магістрант кафедри фізичної терапії, ерготерапії.  
Науковий керівник – Яцишин З.М.,  
кандидат медичних наук, доцент,  
завідувач кафедри фізичної терапії, ерготерапії.

На думку Н. В. Малярської та Ю. М. Панишко [], пост вірусний синдром втоми (ПВСВ), м'язової слабкості, депресії, порушення сну, головного болю зустрічаються після епідемії інфекційних захворювань упродовж 2-3 тижнів, а потім поступово зникають [3]. Як зазначають вчені, такий стан насторожує, коли він не проходить більше 6 місяців. Колись такі розлади здоров'я лікарі за хворобу не вважали [3]. На сьогоднішній час існують наступні критерії, та ознаки ПВСВ: **А** Великі діагностичні критерії – нездолання втоми і зниження працездатності (не менше ніж на 50%) у раніше здорових людей протягом останніх 6 місяців

**Б** Малі діагностичні критерії підвищення температури тіла; • біль у горлі; • збільшення та болючість шийних, потиличних та пахвових лімфатичних вузлів; • незрозуміла м'язова слабкість; • болючість окремих груп м'язів – міалгії; • мігруючий біль у суглобах (переважно великих) – артралгії; • головний біль нового характеру чи інтенсивності; • швидка стомлюваність при фізичних або розумових навантаженнях, що супроводжується подальшою тривалою втомою, що триває понад 24 години; • порушення сну (поверхневий сон, який не приносить бадьорості, підвищена сонливість, безсоння); • психологічні розлади (погіршення пам'яті, підвищена дратівливість, зниження інтелекту, порушення концентрації уваги, депресія, люмінофобія (страх світла).

Хвороба, як правило, виникає у людей працьовитих, енергійних, честолюбних, відповідальних, з високочутливою нервовою системою. Такі люди прагнуть виконати все, що їм доручили. Вони активні, досягають значних успіхів. Однак, в минулому такі люди, як правило, отримували серйозні психічні травми. На свої плечі вони звалюють весь тягар відповідальності, прагнуть бути незамінними у всіх сферах життя. Звідси звичка завжди щось доказувати собі та оточуючим. Але можливості нервової системи організму не безмежні. Рано чи пізно від перенапруження настає зрив адаптаційних резервів організму[3].

Як вказують окремі автори [6], на сьогоднішній день існують декілька напрямків терапії ПВСВ, однак жодне з них не є патогенетично обґрунтованим та ефективним [6]. На думку вчених комплексність лікування з впливом на різні ланки патогенезу є головним принципом, неприйняття якого визначає недостатню ефективність застосованих методів лікування і профілактики ПВСВ. У комплекс лікування якого в обов'язковому порядку повинні включатися: 1) нормалізація режиму відпочинку та фізичного навантаження; 2) застосування збалан-

сованої дієти; 3) вітамінотерапія препаратами з використанням мікроелементів; 4) загальний або хоча б сегментарний масаж; 5) гідропроцедури; 6) лікувальна фізкультура; 7) аутогенне тренування або інші активні методи нормалізації психоемоційного статусу В лікуванні ПВСВ, підкреслюють окремі автори, особливих успіхів й досі не вдалося досягнути [5]. Вчені також підтверджують, що комплексність лікування є головним принципом. На їх думку, лікування повинне включати: нормалізацію режиму праці та відпочинку, ЛФК, фізичні навантаження, дієтотерапію (при необхідності), вітамінні комплекси, масажі, психотерапію, імунокоректори, адаптогени, ентеросорбенти, ноотропні засоби [5]. Важливими є також періодичні спостереження, повторні лікувально-профілактичні курси в стаціонарі та амбулаторних умовах, дотримання профілактичних рекомендацій пацієнтами – нормалізація відпочинку та фізичного навантаження (аутогенні тренування тощо). Використання загального і сегментарного масажу, у тому числі з елементами мануальної терапії, нормалізує зворотно-аферентційну ретрансляцію про стан внутрішніх органів і систем, сприяє як релаксації, так і активації нервової системи [5, с. 283]. Основа лікування ПВСВ, за Т.Ф. Татарчук та Я.П. Сольським [6], полягає в нормалізації відпочинку та фізичного навантаження для пацієнтів, що виправдовує стаціонарні курси лікування для даних хворих, які бажано проводити в спеціалізованих відділеннях, що забезпечують можливість створення спеціального терапевтичного режиму. Рекомендуються щоденні піші прогулянки по парку протягом 2-3 годин. Обов'язкові курси ЛФК, масаж, гідротерапія і аутогенне тренування [6]. ЛФК підбирається в обсязі та комплексі, достатньому для підтримки нормального фізичного стану пацієнтів в умовах стаціонару або санаторію. Високу ефективність при лікуванні ПВСВ, на думку Н.М. Шонгіної, з гідропроцедур мають, перш за все, циркулярний душ та кисневі ванни [7]. При проведенні лікувального повного голодування, навантаження зменшуються, але повністю відмовлятися від ЛФК не варто. Аутогенне тренування чи інші активні методи нормалізації психоемоційного фону, що видно з патогенезу ПВСВ, є найважливішими патогенетичними елементами ФТ цієї патології. Варто згадати, що в багатьох випадках ПВСВ виправдано призначення деяких транквілізаторів, особливо у пацієнтів з хронічним алкоголізмом [7]. Окремі автори [1] вказують, що особливістю застосування реабілітаційних заходів при ПВСВ є комплексність і різноманітність лікувального впливу засобів ФТ, індивідуальна спрямованість фізичного навантаження, безперервність і повторність курсів реабілітації, мінімалізація медикаментозного впливу на організм [1] Аутогенне тренування або інші активні методи нормалізації психоемоційного статусу, є важливими патогенетичними елементами ФТ при ПВСВ [6].

**Висновок.** Проведений аналіз сучасних підходів до фізичної терапії пацієнтів 35-55 років із синдромом хронічної втоми свідчить про актуальність даної проблеми. У програму фізичної терапії хворих із синдромом хронічної втоми включають: ЛФК, лікувальний масаж, гідрокінезіотерапію, фізіотерапію, аутогенне тренування та дієтотерапію.



### Список використаних джерел

1. Бісмак О. В. Особливості реабілітаційних заходів при синдромом хронічної втоми. *Науковий часопис НПУ імені М.П. Драгоманова. Серія 15 : Науково-педагогічні проблеми фізичної культури (фізична культура і спорт)*. Вип. 3К (44). Київ, 2014. С. 100-103.
2. Добрусина М. Е. Організація праці і синдром хронічної втоми. *Збірник наукових статей*. Львів, 2010. Вип. 54. С. 19-21; 2021. С. 14-18.
3. Малярська Н. В. Синдром хронічної втоми – загроза здоров'ю. *Здоровий спосіб життя : зб. наук. ст.* Львів, 2020. Вип. 54. С. 19-21.
4. Марченко О. Теоретичні обґрунтування до застосування засобів фізичної реабілітації при синдромі хронічної втоми. *Теорія і методика фізичного виховання і спорту*. 2016. № 4. С. 47-51.
5. Очеретна О. Л. Синдром хронічної втоми як прояв соматичних захворювань та інших патологічних станів у населення України. *Biomedical and biosocial anthropology*, 2018. № 23. С. 281-284.
6. Татарчук Т. Ф., Сольський Я. П. Ендокринна гінекологія (клінічні нариси). Київ : Заповіт, 2003. 300 с.
7. Шонгіна Н.Н. Особливості санаторної реабілітації людей з астеною, втомою, хронічною або невротичною слабкістю і синдромом хронічної втоми: *Biomedical and biosocial anthropology*, 2019. – №24. – С. 381-384.
8. Богдановська Н. Патолофізіологічні концепції синдрому хронічної втоми і клінічні особливості як основа побудови програм фізичної реабілітації. *Journal of Education, Health and Sport*. 2019. № 6 (11). С. 955-965.

### ЗНИЖЕННЯ ПСИХОЕМОЦІЙНОЇ НАПРУГИ У ШКОЛЯРІВ ЗАСОБАМИ ФІЗИЧНОГО ВИХОВАННЯ

Ізай Зоряна,  
І курс ОР магістр,  
факультет фізичного виховання і спорту.  
Науковий керівник – Султанова І.Д.,  
кандидат біологічних наук, доцент.

**Актуальність теми.** У зв'язку з стрімкими і мінливими умовами останніх років, а саме: пандемією COVID-19 [1], повномасштабним вторгненням в нашу країну, а також розвитком інформаційного суспільства та мереж комунікації неухильно зростає емоційна напруга дітей та підлітків [4; 5]. Зміна структури соціальних ролей, засвоєння нових цінностей та норм, розвиток самосвідомості та поглиблення рефлексії, які починають відбуватися у шкільному віці, самі по собі є стресогенними факторами для дітей [5]. Разом із перевантаженням навчального процесу та під дією вище зазначених стресогенних чинників в організмі школярів виникають морфологічні та функціональні зміни, які можуть призвести до зниження резервів соматичного здоров'я, порушення регулятор-

них процесів та виникнення ряду захворювань, що і обумовлює актуальність дослідження.

**Мета дослідження** – здійснити аналіз та відбір засобів для зниження психоемоційної напруги у школярів.

**Методи дослідження:** аналіз та узагальнення наукової та методичної літератури.

**Результати дослідження.** Однією з причин психоемоційної напруги є гіпокінезія, яка поєднується із тривалими статичними навантаженнями, що зумовлено сидінням за партою, роботою з гаджетами, виконання домашніх завдань [6]. Відомо, що помірні фізичні навантаження (наприклад, біг підтюпцем) спричиняють підвищення тонусу парасимпатичної вегетативної системи, що підвищує стресостійкість організму [4]. Аеробні вправи низької та помірної інтенсивності знижують рівень психоемоційної напруги та призводять до підвищення тонусу парасимпатичної вегетативної системи при тривалому застосуванні, що знижує реактивність організму на дію стресових факторів.

Одним із засобів, що дозволяє регулювати психофізіологічний стан людини, є дихальні вправи [2]. Простим і доступним є застосування діафрагмального дихання, яке дозволяє знизити рівень психоемоційної напруги достатньо швидко. Робимо 8-10 глибоких повільних вдихів і видихів ... і наша реакція на події, що відбуваються, уже не така «гостра» завдяки підвищенню тонусу блукаючого нерва та зниженню активності симпатичного відділу вегетативної нервової системи.

Доведено, що завдяки ритмічному диханню стимулюється робота мигдалеподібного тіла [3]. Це допомагає не лише подолати стрес, але й стимулює розвиток нервових клітин. Тобто процеси аналізу і засвоєння інформації проходять швидше. При цьому мозок тримається у тонусі та зберігається ясність розуму. У зв'язку із цим застосовують «квадратне дихання» (дихання «4 на 4»). Ця вправа має «побічні ефекти». Окрім зниження рівня психоемоційної напруги, покращується концентрація уваги, а отже, зростає продуктивність, що підвищує розумову працездатність і ефективність навчання.

**Висновки.** Дихальна гімнастика є фундаментальним засобом розвитку резервів соматичного здоров'я, в умовах тривалих статичних навантажень та обмеження рухової активності школярів, на уроках фізичної культури та в режимі дня, а також є потужним засобом регуляції психофізичного стану організму, оскільки дозволяє знизити рівень психоемоційної напруги та сприяє врівноваженості процесів збудження та гальмування в корі великих півкуль головного мозку. Поєднання дихальної гімнастики із фізичними навантаженнями аеробного спрямування низької та помірної інтенсивності дозволить підвищити стійкість центрів регуляції системи дихання до умов гіпоксії, що приведе до економізації функціонування провідних адаптивних систем організму як за умов спокою, так і при виконанні фізичних навантажень.

### Список використаних джерел

1. Гозак С., Єлізарова О., Станкевич Т., Дюба Н., Парац А., Лебединець Н. Вплив дистанційного навчання школярів 1-11 класів під час пандемії

COVID-19 на їх психоемоційний стан. *Вісник Київського національного університету імені Тараса Шевченка*. 2020. № 1 (11). С. 27–32.

2. Дінейка Кароліс. Рух, дихання, психофізичне тренування. Київ : Здоров'я, 1988. 176 с.

3. Мележик Т. Мозок буде працювати, наче в 25 років: що таке квадратне дихання і як його виконувати. 2023. URL: <https://tsn.ua/zdorovya/mozok-bude-pracuyvati-nache-v-25-rokiv-scho-take-kvadratne-dihannya-v-yozi-i-yak-yogo-vikonuvati-2388043.html>.

4. Свеженцева І. До сьомого поту: як фізичні вправи допомагають боротися зі стресом під час війни. *Kunsht озвучена стаття біологія – 2022*. URL: <https://kunsht.com.ua/articles/do-somogo-potu-yak-fizichni-vpravi-dopomagayut-borotisya-zi-stresom-pid-chas-vijni>.

5. Сергета І. В., Тимошук О. В. Прогностична оцінка перебігу психофізіологічної і психічної адаптації учнів і студентів сучасних закладів освіти у контексті здійснення комплексної оцінки якості життя. *Довкілля та здоров'я*. 2019. № 4 (93). С. 18–23.

6. Чорна Т. В. Проблеми фізичного виховання та оздоровлення сучасних школярів. *Науковий часопис Національного педагогічного університету імені М.П. Драгоманова. Серія 15: Науково-педагогічні проблеми фізичної культури (фізична культура і спорт)*. 2019. № 3К (110). С. 588–562.

## **ВПЛИВ ПРОГРАМИ ФІЗИЧНОЇ РЕАБІЛІТАЦІЇ НА ПОКАЗНИКИ ФУНКЦІОНАЛЬНОГО СТАНУ В ОСІБ З ВЕРТЕБРОГЕННОЮ ПАТОЛОГІЄЮ В СТАДІЇ РЕМІСІЇ**

Панько Анжеліка,  
І курс ОР магістр,  
факультет фізичного виховання і спорту.  
Науковий керівник – Ящишин З.М.,  
кандидат медичних наук, доцент,  
завідувач кафедри фізичної терапії, ерготерапії.

**Актуальність.** Загальновідомо, що вертеброгенна патологія (ВП) є одним із найпоширеніших захворювань, що виникає у кожної п'ятої людини після 30 років, а майже четверта частина населення (24,95) мають своєрідну «підготовленість» до попереково-крижових болей, будучи носіями аномалій розвитку хребта [4]. Захворювання характеризується тривалим перебігом, багатогранністю клінічних проявів, виразною схильністю до прогресування, складністю лікування, високою інвалідизацією пацієнтів [10]. Біль у спині, особливо в поперековому відділі, – одна з найчастіших причин звернення до лікарів. За даними ВООЗ, ВП є частою причиною тимчасової непрацездатності (32–161 день на рік) [9]. В Україні ураження нервової системи, зумовлені ВП, посідають друге місце серед причин втрати працездатності [8]. При цьому хронічні больові синдроми порушують не тільки якість життя, але й обмежують функціональний

стан і фізичну працездатність. У той же час протягом усіх хронічних захворювань спостерігаються періоди ремісії, коли людина почувається практично здоровою.

**Аналіз досліджень із цієї проблеми.** Розгляд даних, накопичених фахівцями різного профілю, показав наявність великого обсягу теоретичного, практичного та експериментального матеріалу, присвяченого відновленню даного контингенту хворих у гострій та підгострій стадіях. Так, в окремих публікаціях [3] описували результати використання персонального низькочастотного комбінованого теплового стимулятора у процесі реабілітації попереково-крижового остеохондрозу хребта. Ще в одній роботі [1] наводяться відомості про ефективність остеорефлексотерапії в програмах реабілітації і фізичної терапії (РіФТ) пацієнтів на остеохондроз поперекового відділу хребта. У дослідженнях О.М. Бережної [2] основна увага акцентується на застосуванні лікувального плавання в системі РіФТ для пацієнтів із ВП.

Таким чином, дослідники цієї проблеми велику увагу приділяють конкретним засобам РіФТ при відновленні пацієнтів із ВП. У той же час, іноземні фахівці дотримуються іншої думки. Н.Д. Мун і співав.,(2023) виділяє необхідність порівняння ефективності динамічних стабілізуючих вправ, спрямованих на збільшення максимальної ізометричної сили поперекового відділу хребта у хворих з хронічною формою ВП. У дослідженнях Р. Pensri, Р. Janvantanakul (2022) доведено ефективність застосування комплексу спеціально розроблених вправ для пацієнтів із ВП. Але при цьому контингент для дослідження складала офісні працівники працездатного віку [12]. В останні роки з'явилася низка робіт, де досліджуються відновлення фізичного здоров'я даного контингенту пацієнтів на стадії ремісії, і різні сторони як медичної, так і фізичної реабілітації. Показники кардіореспіраторної системи, функціонального стану опорно-рухового апарату та фізичної працездатності при ВП характеризує у своїй роботі С. Родін (2021) [7]. Особливості використання засобів фітнесу у програмі РіФТ та її вплив на показники периферичної гемодинаміки у пацієнтів з ВП описує Т. Ю. Круцевич із співавт. (2021) [5]. В обох роботах вказується на значне зниження фізичної працездатності та функціонального стану пацієнтів з різною локалізацією ВП. Однак у всіх перерахованих вище роботах відсутні дані про показники функціонального стану пацієнтів, особливо якщо це люди працездатного віку. Також виділяється гостра необхідність розробки програми з РіФТ, яка спрямована на зменшення больових синдромів та на покращення функціонального стану організму [6]. Автори [1-6, 11,12] вважають, що у пацієнтів з ВП синдроми хронічного болю впливають на показники функціонального стану організму і, таким чином, одним із завдань фізичного терапевта при роботі з таким контингентом є покращення функціонального стану їх організму.

**Мета роботи** – оцінка ефективності застосування програми реабілітації і фізичної терапії пацієнтів з вертеброгенною патологією поперекового відділу хребта у стадії ремісії на показники функціонального стану.

**Методи дослідження** – аналіз науково-методичної літератури, методи оцінки функціонального стану, методи математичної статистики

**Результати дослідження.** Нами обстежено 20 пацієнтів-чоловіків 2-го періоду зрілого віку з вертеброгенною патологією у стадії ремісії. Усі вони поступили на курс РіФТ до фітнес-кабінету поліклініки №1 м. Івано-Франківська. На підставі наявності взаємозв'язку між фізіологічними показниками, що вимірюються у спокої, та рівнем максимальної фізичної працездатності ми використували такі методи визначення функціонального стану: – визначення адаптаційного потенціалу за методикою Р. М. Баєвського (АП); – прогнозування рівня фізичного стану за формулою О. А. Пирогової (РФС); – Проведення проби  $PWC_{170}$ ; Середньостатистичні показники рівня фізичного стану представлені у таблиці 1.

Таблиця 1

**Показники рівня функціонального стану пацієнтів (n=60)**

Показник	$x$	S
АП, у. о	2,7	0,11
РФС, у. о.	0,602	0,04
$PWC_{170}$ , $кгм \cdot хв^{-1}$	169,93	30,53

Таким чином, показники, представлені в таблиці, знаходяться в межах норми та для чоловіків 2-го періоду зрілого віку. Однак показник АП до початку реабілітації становив  $2,7 \pm 0,11$  у. о. ( $x \pm S$ ), що відповідає стану функціональної напруги. УФС на початку експерименту становив  $0,602 \pm 0,04$  у. о. ( $x \pm S$ ), що відповідає середньому рівню функціонального стану. Показник проби  $PWC_{170}$  у учасників експерименту становив  $169,9 \pm 30,53$   $кгм \cdot хв^{-1}$  ( $x \pm S$ ), що відповідає низькому рівню функціонального стану. Виходячи з початкових даних, нами розроблено програму з реабілітації і фізичної терапії, в якій передбачені наступні періоди:

- адаптаційний;
- тренувально-коригуючий;
- стабілізаційний.

**Адаптаційний період.** Тривалість – два місяці, мета – міорелаксація, підготовка до зростаючих навантажень, пацієнти перебувають у стадії неповної ремісії. Засоби, що застосовуються в даному періоді, – лікувальна гімнастика (ЛГ), сегментарно-рефлекторний і точковий масаж, гідрокінезотерапія з елементами аквафітнесу.

**Тренувально-коригуючий період.** Тривалість – шість місяців, мета – корекція патологічного профілю постави, міокорекція, хворі перебувають у стадії повної ремісії. Засоби, що застосовуються в даному періоді, – стабілізаційний тренінг та коригуюча гімнастика.

**Стабілізаційний період.** Тривалість – два місяці, мета – міотонізація, зміцнення м'язового корсету та пролонгація стадії ремісії. Засоби, що застосовуються на даному етапі – заняття в тренажерному залі та функціональний тренінг.

**Результати дослідження.** Після закінчення експерименту в обох групах відзначалося зменшення АП. Так в основній групі підсумковий показник зменшився до  $2,43 \pm 0,07$  у. о., що відповідає середньому рівню напруги, в контрольній групі він також зменшився до  $2,49 \pm 0,05$  у. о. ( $x \pm S$ ), що є показником серед-

нього рівня напруги адаптаційних резервів. Відмінності між групами статистично невірогідні ( $p > 0,05$ ). В кінці експерименту в основній групі відзначали збільшення показника рівня фізичних можливостей (РФМ). Так, у пацієнтів основної групи підсумковий показник збільшився до  $07 \pm 004$  у. о., що відповідає вищому, ніж середній, рівню фізичного стану, а у пацієнтів контрольної групи показник залишився на рівні  $0,6 \pm 0,05$  у. о. ( $x \pm m$ ), що свідчить про середній рівень фізичного стану. У той самий час різницю між групами – статистично вірогідні ( $p < 0,05$ ). Після закінчення експерименту в обох групах відзначалося значне збільшення проби  $PWC_{170}$ . Так, в основній групі підсумковий показник збільшився до  $797,7 \pm 163,3$   $\text{кгм} \cdot \text{хв}^{-1}$ , що відповідає вище за середній рівень фізичної працездатності, у пацієнтів контрольної групи він також збільшився і склав  $735,44 \pm 150,6$   $\text{кгм} \cdot \text{хв}^{-1}$  ( $x \pm m$ ), що є показником «вище за середній рівень» фізичної працездатності. Відмінності між групами статистично невірогідні ( $p > 0,05$ ).

**Висновки.** Встановлено, що у пацієнтів другого зрілого віку з остеохондрозом відзначається значне зниження функціональних можливостей організму. Отримані результати вказують на низьку тренуваність кардіореспіраторної системи у пацієнтів другого зрілого віку з вертеброгенною патологією. Нами запропоновано програму реабілітації і фізичної терапії, яка довела свою ефективність за показниками порівняльного аналізу функціонального стану пацієнтів до і після впровадження програми.

### Список використаних джерел

1. Білоглазов Д. Н. Ефективність остеорефлексотерапії при лікуванні неврологічних проявів поперекового остеохондрозу. *Одеський науково-медичний журнал*. 2022. № 2 (20). С. 137–140.
2. Бережна М. О. Використання лікувального плавання в системі фізичної реабілітації для хворих на поперековий остеохондроз. *Молода спортивна наука України* : зб. наук. праць у галузі фізичної культури та спорту. Львів, 2022. Вип. 16 : у 4 т. Т. 3. С. 26–29.
3. Котелевський В. І. Патогенетичне обґрунтування комплексного застосування лікувального масажу, мануальної терапії та психокорекції у реабілітації хворих на вертебральний остеохондроз : автореф. дис. ... канд. мед. наук : спец. 14.01.33 – «Медична реабілітація, фізіотерапія та курортологія». Одеса, 2021. 24 с.
4. Круцевич Т. Ю. Вплив програми фізичної реабілітації з використанням засобів фітнесу на показники периферичної гемодинаміки пацієнтів з вертеброгенною патологією. *Вісник Запорізького національного університету. Серія : Фізичне виховання та спорт*. 2023. № 1 (10). С. 103–107.
5. Шкробот З. І. Диференційований підхід у лікуванні хворих із неврологічними проявами поясничного остеохондрозу. *Міжнародний неврологічний журнал*. 2022. №3 (25). С. 20–26.
6. Effect of lumbar stabilization and dynamic lumbar strengthening exercises in patients with chronic low back pain / H. J. Moon, K. H. Choi, D. H. Kim [et al.]. *Annals of rehabilitation medicine*. 2023. №1 (37). P. 110–117.

# ЯКІСТЬ ЖИТТЯ ЯК ІНТЕГРАЛЬНИЙ ПОКАЗНИК ЕФЕКТИВНОСТІ ПРОГРАМ ФІЗИЧНОЇ ТЕРАПІЇ СТУДЕНТІВ З ПЛОСКОСТОПІСТЮ

Проданчук Анна,  
IV курс ОР бакалавр,  
факультет фізичного виховання та спорту.  
Науковий керівник – Наконечна С.П.,  
PhD з галузі знань 22 «Охорона здоров'я».

Життя – найбільше надбання людини, держави та нації загалом. Саме життя має найвищу цінність. ВООЗ ще у далекому у 1948 році визначила цей термін як цілісну систему, що складається з компонентів, а саме фізичних, психічних, духовних, соціальних, генетичних. Детальний аналіз компонентів свідчить про їх взаємозв'язок та взаємодоповнюваність. При порушенні зв'язку страждає як загальної концепції здоров'я, так і її окремі компоненти [3].

Розвитком реабілітації та медицини зумовлює потребу у деталізації термінів, що описують якісні показники життя пацієнта/клієнта [2]. Поняття «якість життя» в медицині та реабілітації відноситься до оцінки загального благополуччя та задоволення життям людини з урахуванням її фізичного, психологічного, соціального та духовного стану [5]. Це поняття не обмежується лише відсутністю хвороби або інвалідизації, але й враховує різні аспекти життя, такі як фізичне здоров'я, емоційний стан, соціальні взаємодії, рівень незалежності та задоволення від життя.

У контексті реабілітації, поняття «якість життя» стає особливо важливим, оскільки основною метою реабілітації є покращення функціонального стану та підвищення якості життя людей з обмеженими можливостями або після перенесених захворювань чи травм. Реабілітаційні програми спрямовані на відновлення або компенсацію втрачених функцій, забезпечення соціальної інтеграції та підтримки самостійності [1].

У процесі реабілітації оцінка якості життя може включати оцінку фізичного функціонування, рівня болю, психологічного благополуччя, рівня задоволення від життя, соціальної взаємодії та інших аспектів, що впливають на загальний стан та самопочуття пацієнта. Реабілітаційні програми допомагають пацієнтам повернутися до активного життя та досягти максимально можливого рівня функціонування та задоволення від життя.

Зазвичай оцінку життя людини здійснюють на основі лабораторних, інструментальних, фізикальних методів, які, на жаль, не враховують емоційний стан. Під час виконання програми фізичної терапії, мотивація має надзвичайно важливе значення, тому емоційна складова є важливою для досягнення ефективності запропонованої програми. Тому дуже важливо надати пацієнтам можливість брати активну участь в оцінці свого стану та отримувати інформацію про свій поточний стан. Це полягає в тому, щоб спільно встановити цілі реабілітації та мотивувати їх досягти цієї мети шляхом завершення програми реабілітації, що досягає результатів.

Поліпшення фізичних, психологічних і соціальних здібностей людини також покращує якість її життя, тому залежність між ефективністю реабілітаційної програми та якістю життя прямо пропорційна. Це означає, що, визначаючи якість життя, ми можемо отримати уявлення про ефективність розроблених нами програм реабілітації [4].

**Методи.** Для оцінки якості життя у фізичній терапії використовують опитувальники. Зокрема, з метою визначення ефективності розробленої програми фізичної терапії, ми використали опитувальник EuroQol EQ-5D-5L [5].

**Результати.** Анкетування було проведено до та після програми фізичної терапії. У програмі взяли участь 50 студентів. Контрольну групу склали 25 студентів із нормальною стопою. Групу порівняння склали 25 студентів із плоскоstopістю, які виявили бажання виправити склепіння стопи самостійно та/або на заняттях фізичного виховання.

Таблиця 1

Результати якості життя пацієнтів за опитувальником EuroQolEQ-5D-5L до і після програми фізичної реабілітації

Шкала, бали	КГ (n=25)		ГП1 (n=25)	
	Первинне обстеження	Повторне обстеження	Первинне обстеження	Повторне обстеження
мобільність	1,00±0,00	1,00±0,00	2,88±0,42	2,92±0,11
догляд за собою	1,00±0,00	1,00±0,00	3,25±0,35	3,15±0,07
звична повсякденна активність	1,28±0,05	1,00±0,00	3,38±0,18	3,25±0,12
біль/дискомфорт	1,28±0,05	1,00±0,00	3,65±0,09	3,75±0,08
тривога/депресія	1,36±0,04	1,41±0,05	3,01±0,24	2,89±0,15
EQ-VAS	84,08 ±2,45	80,11±3,60	60,08±4,22	65,5±3,51

**Висновки.** Отже, в результаті проведеного дослідження ми робимо висновок, що оцінка якості життя є об'єктивним показником ефективності реабілітаційних програм, визначити яку можна за допомогою опитувальника EuroQol EQ-5D-5L, а також кількісні показники для цього параметра.

### Список використаних джерел

1. Karimi M., Brazier J. Health, health-related quality of life, and quality of life: What is the difference? *Pharmacoeconomics*. 2016. Vol. 34 (7). P. 645–649. DOI: 10.1007/s40273-016-0389-9.

2. Quality of life instruments for economic evaluations in health and social care for older people: A systematic review / P. Makai, W. B. F. Brouwer, M. A. Koopmanschap [et al.]. *Soc. Sci Med*. 2014. Vol. 102. P. 83–93. DOI: 10.1016/j.socscimed.2013.11.050.

3. Наконечна С. П. Вплив засобів фізичної терапії на антропометричні параметри та компонентний склад тіла молодих осіб з порушенням постави, плоскоstopістю та ожирінням. *Rehabilitation and Recreation*. 2023. № 15. С. 87–94. <https://doi.org/10.32782/2522-1795.2023.15.11>



4. Наконечна С. П. Програма фізичної терапії студентів 17-19 років з плоскостопістю і функціональними порушеннями постави у фронтальній площині. *Art of Medicine*, 2019.

5. Ferreira L. N., Ferreira P. L., Pereira L. N. Comparing the performance of the SF6D and the EQ-5D in different patient groups. *Acta Med. Port.* 2014. Vol. 27 (2). P. 236–245. DOI: 10.20344/amp.4057.79.

## СУЧАСНІ АСПЕКТИ ІНКЛЮЗІЇ У ФІЗИЧНІЙ КУЛЬТУРІ

Федорчук Надія  
ІІІ курс ОР бакалавр,  
факультет фізичного виховання та спорту  
Науковий керівник – Мицкан Т.С.,  
кандидат психологічних наук, доцент.

Інклюзивна освіта – це система освітніх послуг, що ґрунтується на принципі забезпечення основного права дітей на освіту та права здобувати її за місцем проживання, що передбачає навчання дитини з особливими освітніми потребами в умовах загальноосвітнього закладу. Сучасні аспекти інклюзії у фізичній культурі охоплюють широкий спектр питань, пов'язаних зі забезпеченням доступності фізичної активності та спорту для всіх людей, незалежно від їхніх індивідуальних особливостей та обмежень [1].

Деякі з ключових аспектів включають: інклюзивність у спортивних програмах – забезпечення можливості участі людям з різними фізичними, психічними та емоційними особливостями у різноманітних спортивних програмах; доступність спортивних закладів – створення фізичного середовища, яке легко доступне для людей з обмеженими можливостями; професійна інклюзія – забезпечення можливості для людей з різними особливостями працювати в галузі фізичної культури та спорту як тренери, інструктори, адміністратори тощо; соціальна інтеграція через спорт – використання спорту як засобу для спільної діяльності та спілкування між людьми різного віку, статі, фізичних можливостей та інших характеристик; спеціалізовані програми та заходи – розробка спеціалізованих програм та заходів, спрямованих на підтримку інклюзії у фізичній культурі, таких як спортивні змагання для людей з обмеженими можливостями, тематичні заходи з просвітництва та інші ініціативи [6].

Сучасні технології впровадження інклюзії у фізичній культурі включають в себе широкий спектр інноваційних підходів та інструментів, які сприяють покращенню доступності та участі людей з різними особливостями [2].

Ось деякі з найбільш важливих сучасних технологій в цій сфері: адаптивні спортивні обладнання – розробка та використання спеціалізованих спортивних обладнань, які дозволяють людям з обмеженими можливостями брати участь у різних видах фізичної активності; віртуальна реальність – використання *vr*-технологій для створення іммерсивних спортивних середовищ, де люди з різними особливостями можуть відчувати себе включеними та отримувати нові

можливості для розвитку фізичних навичок та спортивних досягнень; мобільні додатки та онлайн-ресурси – розробка додатків для смартфонів та онлайн-платформ, які надають інформацію та ресурси про інклюзивні спортивні програми, тренування та можливості для участі у спорті незалежно від місця проживання; технології аналізу даних – використання сучасних систем аналізу даних для відстеження та оцінки успішності інклюзивних спортивних програм, виявлення тенденцій та вдосконалення стратегій для покращення участі та результатів; електронні системи комунікації – використання електронних систем комунікації, таких як аудіо- та відеосповіщення, для покращення спілкування та інструкцій для учасників інклюзивних спортивних програм; спеціалізовані програмні засоби – розробка програмного забезпечення, яке спрощує організацію та управління інклюзивними спортивними програмами, включаючи реєстрацію учасників, планування тренувань та спортивних подій, а також ведення статистики [2, 4, 5].

У такого поняття, як інклюзія, є ряд плюсів і такий же ряд мінусів. Плюси: взаємодія з широким колом осіб – ще зовсім недавно люди, що мають відхилення в розвитку, були змушені обмежуватися спілкуванням, в основному, з близькими родичами і з людьми, які так само мають обмеження по здоров'ю; соціалізація – люди з омз і інваліди ні в якому разі не повинні виділятися від основного суспільства, тому що вони є такою ж його частиною, як і люди без відхилень; можливість отримання різного виду допомоги – протягом усього процесу навчання надається допомога психолога, дефектолога, логопеда та інших необхідних фахівців, що забезпечують психолого-педагогічний, корекційний та соціальний супровід; розвиток навичок спілкування і самообслуговування; можливість зростання над самим собою – якщо у людини немає серйозних порушень розвитку, які перетинали б шлях його навчання, то знаходження в групі нормально розвинених однолітків допоможе йому стати краще, адже він буде прагнути бути хоча б нарівні з ними [3].

Мінуси: неприйняття людини з дефектами іншими учасниками навчання; відсутність фахівців: на сьогоднішній день інклюзія на паперах є, але далеко не скрізь вона можлива в повному обсязі; відсутність інформації про те, як має відбуватися інклюзивна освіта [2].

### Список використаних джерел

1. Основи інклюзивної освіти : навчально-методичний посібник / за заг. ред. А. А. Колупаєвої. Київ : А. С. К., 2012. 308 с.
- П'яткова Т. Розвиток інклюзивної компетентності вчителя : швейцарський досвід. URL: [http:// www. deseco. admin. Ch](http://www.deseco.admin.ch).
2. Підготовка педагогів до роботи в умовах інклюзивного навчання. *Вісник науково-дослідницької лабораторії інклюзивної освіти* / упорядники: І. В. Юхимець, Л. О. Савчук. Рівне : РОІППО, 2012. Вип. 3. 69 с.
3. Пасічник В., Шестакевич Т. Застосування формальних граматики у моделюванні інформаційно-технологічного супроводу інклюзивного навчання. *Вісник Національного університету «Львівська політехніка»*. Серія : *Інформатизація вищого навчального закладу*. 2015. С. 58-64.

4. Приступа Є. Н., Петришин Ю. В., Боднар І. Р. Інклюзивне фізичне виховання школярів 1-3 груп здоров'я. *Педагогіка, психологія та медико-біологічні проблеми фізичного виховання і спорту*. 2013. С. 62-67

5. Хозраткулова І. А. Проблеми впровадження інклюзивного та інтегрованого навчання у загальноосвітніх навчальних закладах. *Науковий вісник Миколаївського державного університету ім. В. О. Сухомлинського. Серія «Психологічні науки»*. Т. 2. Вип. 5. Миколаїв : МДУ ім. В. О. Сухомлинського, 2010. С. 279–284.

## **ПОСТМАСТЕКТОМІЧНИЙ БОЛЬОВИЙ СИНДРОМ. КЛІНІКОПАТОГЕНЕТИЧНЕ ОБГРУНТУВАННЯ РОЗРОБКИ ПРОГРАМИ ПСИХОКОРЕКЦІЇ І ФІЗИЧНОЇ ТЕРАПІЇ ДЛЯ ЖІНОК ПІСЛЯ МАСТЕКТОМІЇ**

Яковина Роман, Кріпчук Іван, Білоус Вікторія,  
ІІ курс ОР бакалавр,  
факультет фізичного виховання і спорту.  
Науковий керівник – Герич Р.П.,  
кандидат медичних наук, доцент.

**Актуальність дослідження.** Рак молочної залози (РМЗ) посідає перше місце в структурі онкозахворюваності жінок. Кожна десята жінка в Україні страждає на дане захворювання [1], РМЗ діагностують переважно у жінок працездатного віку (пік захворюваності припадає на вік 39-50 років). Виявлення РМЗ на ранніх стадіях хвороби створює умови для радикального лікування та високої ймовірності одужання. На сьогодні найбільш перспективним лікуванням хворих на РМЗ вважається комплексний та комбінований методи, які передбачають застосування оперативних втручань сумісно з променевою терапією та хіміотерапією, що дозволяє знизити ризик розвитку місцевих рецидивів і віддалених метастазів і тим самим збільшити тривалість життя [1, 5].

На даний час багато практичних онкологів довели перевагу органозберігальних операцій (ОЗО) над радикальними мастоектоміями в хірургічному лікуванні РМЗ на ранніх стадіях хвороби. Багаточисельними дослідженнями доведено, що радикальні хірургічні втручання призводять до низки післяопераційних ускладнень, нерідко з важкими наслідками, оскільки із-за видалення окрім молочної залози у зону оперативного втручання потрапляють лімфатичні вузли, лімфатичні і кровоносні судини, нерви і нервові стовбури. Більше того, виникнення післяопераційних ускладнень після радикальної мастектомії пов'язано не тільки з характером операції і її обсягом, але й із застосуванням променевої терапії та поліхіміотерапії, які є невід'ємними складовими комбінованого лікування РМЗ [4,5]. Після радикальної мастектомії виникають ускладнення, що об'єднані в поняття «постмастектомічний синдром» (ПМЕС), який розвивається за даними багатьох дослідників у 60-80% жінок після радикальної мастектомії і призводять до інвалідності близько 80% жінок, причому більше 40% із них є

інвалідами I і II груп. У 25% жінок із ПМЕС спостерігаються тяжка психологічна депресія, у 40% – лімфостаз верхньої кінцівки та плечового поясу з інсіляторного боку, у 2,6-11% жінок – хронічний больовий синдром (ХБС) з розвитком міофасціальної дисфункції [2, 3, 5]. Проблема ХБС після мастектомії полягає в тому, що цей тип больового синдрому вкрай важко піддається терапії і не завжди вдається повністю усунути його. Більше того, до 25,8% серед хворих жінок із ХБС виникають вегетативна дисфункція і психоемоційні порушення. З огляду на вищезазначене, постає актуальне науково-прикладне завдання – створення програми психокорекції та фізичної терапії для жінок із ПМЕХБС з метою збереження й зміцнення здоров'я та покращання функціональних можливостей. Означене, зрештою, й обумовлює актуальність та доцільність цього дослідження та його структуру.

Для реалізації поставлених задач у даній роботі, дослідження проводили у декілька етапів. Завданнями першого етапу було визначення загального стану жінок із ПМЕБС за оцінкою клінічних проявів, фізичного розвитку і функціонуванням кардіо-респіраторної системи на відтермінованому етапі реабілітації.

#### **Завдання дослідження:**

1. Узагальнити дані літературних джерел з проблеми хронічного больового синдрому у жінок після мастектомії.

2. Дослідити особливості клінічного перебігу постмастектомічного хронічного больового синдрому у жінок після радикальної мастектомії за оцінкою клінічних проявів, фізичного розвитку і функціонуванням кардіо-респіраторної системи.

**Об'єкт дослідження** – вплив хронічного больового синдрому на клінічну симптоматику, фізичний розвиток і стан кардіо-респіраторної системи у жінок після радикальної мастектомії на відтермінованому етапі медичної реабілітації.

**Предмет дослідження** – методи загальноклінічного обстеження і дослідження фізичного розвитку та функціонування кардіо-респіраторної системи і їх результати.

**Методи дослідження:** теоретичний аналіз вітчизняної та зарубіжної науково-методичної літератури, об'єктивне обстеження, функціональні методи фізичного розвитку і кардіо-респіраторної системи. За допомогою t-критерію Стьюдента здійснювалась перевірка достовірності отриманих результатів дослідження.

Перший етап дослідження розпочато у вересні минулого року. Діагностичними критеріями залучення жінок в дослідження вважали стан після мастектомії, тривалість больового синдрому більше 3 місяців, наявність скарг на порушення чутливості та сили м'язів, обмеження рухового патерну і наявність нейровізуалізаційних ознак ураження периферичних нервів чи тригерних точок у м'язах в/кінцівки з боку операції, вегетативні і психоемоційні порушення.

Оцінювання реабілітаційного потенціалу жінок, які перенесли операцію мастектомію, було відправною точкою нашого дослідження. На даний час обстежено 23 жінки, що були оперовані в умовах «ПОКЦ ІФОР», у яких діагностовано ПМЕХБС різних ступенів виразності. Всі інші післяопераційні

ускладнення у жінок на віддаленому післяопераційному періоді не мали статистичного значення і нами не враховувалися.

Пацієнтки з ПМЕБС склали першу групу дослідження (n=23), середній вік яких становив (49±0,19) років. В другу групу дослідження (група порівняння) ввійшли 12 практично здорових жінок із середнім віком (50,28±0,16) років без проявів порушення функціонування органів і систем.

Згідно з анамнестичними даними, у жінок, які перенесли операцію мастектомію, найкоротший термін часу між появою скарг на наявність больового синдрому у в/кінцівці і верхньому плечовому поясі з боку операції і звертанням за медичною допомогою, склав 3 місяці, а найдовший термін – 6 років.

Збір даних розпитування пацієнток проводилося за спеціально розробленою анкетною, в якій відмічали скарги, анамнез хвороби та життя, показники загальноклінічного, функціонального, психоневрологічного та лабораторно-інструментального обстежень. Клініко-демографічна характеристика жінок із ПМЕБС після мастектомії наведена в табл. 1 і мал. 1.

Таблиця 1

**Клініко- демографічна характеристика жінок із хронічним больовим синдромом після мастектомії на відтермінованому етапі реабілітації**

Показник	Групи дослідження		P
	1-ша група, n=23	Контрольна група, n=12	
Вік, роки	49,31±0,19	50,28±0,16	>0,05
Маса тіла, кг	69,7±0,14	70,3±0,26	>0,01
Середня тривалість перебігу ПМЕС, роки.	3,12±0,36*	-	
Отримували променеву терапію, абс., 5	7 (58,33%)	-	
Отримували поліхіміотерапію, абс., 5	11 (47,82%)	-	

Примітки: \* – p<0,05 – 0,001 – показник вірогідності різниць між групами

Як свідчать дані табл. 1, середній вік у жінок із ПМЕБС складав (49,31±0,19) років та (50,28±0,16) років у осіб КГ, що свідчить про відсутність достовірних розбіжностей між групами дослідження та вказує на однорідність груп дослідження (p>0,05). Середня тривалість перебігу ПМЕС становила (3,12±0,36) років.

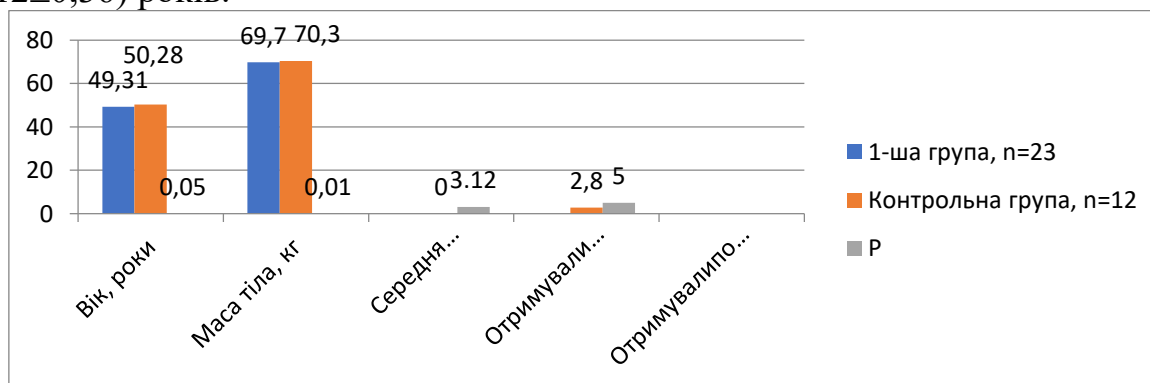

Мал. 1. Клініко-демографічна характеристика жінок із хронічним больовим синдромом після мастектомії на відтермінованому етапі реабілітації

За даними табл. 2 і мал. 2, ПМЕБС найбільш часто спостерігався у жінок віком від 30 до 49 років, а саме, у 13 (56,03%) пацієнок 1-ої групи, водночас як у віковому цензі 19-29 років було тільки 2 (9,07%) жінки із ПМЕБС, що вказувало на статистичну достовірність показників ( $p < 0,001$ ).

Таблиця 2

**Показники вікового цензу жінок із постмастектомічним хронічним больовим синдромом на відтермінованому етапі відновного реабілітації**

Показник, роки	Кількість обстежених, абс, (%)
19–29	2 (8,69%)
30–39	4 (17,39%)
40–49	9 (39,13%)
50–59	8 (34,78%)
<b>Всього</b>	<b>23 (100%)</b>

Примітка. \* –  $p < 0,05$  – 0,001 – показник вірогідності різниць між групами

Показник ХБС у жінок віком 30-49 років свідчить про високий ризик захворюваності на РМЗ у цій віковій категорії, що є показанням до поглибленого обстеження з метою ранньої діагностики і своєчасного початку лікування.

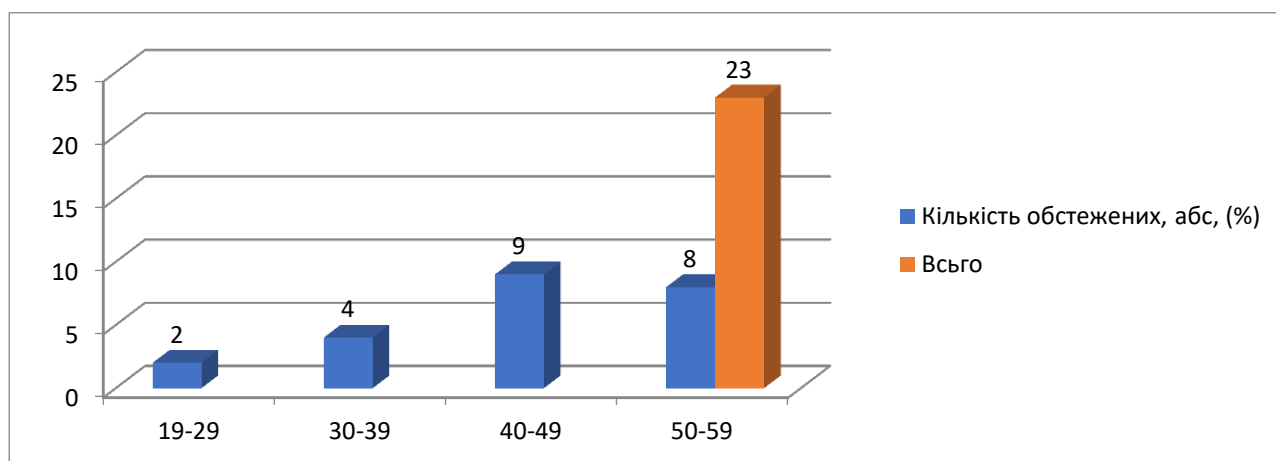

Мал. 2. Показники вікового цензу жінок із постмастектомічним хронічним больовим синдромом на відтермінованому етапі відновного реабілітації

Клінічна картина ПМЕХБС у всіх пацієнок була представлена. чутливими та руховими розладами, вегетативними і психоемоційними порушенням. Діагностична оцінка виявлених порушень і розладів проводилася у відповідності з Міжнародною класифікацією функціонування, інвалідності і здоров'я (МКФ) [6]. При розпитуванні жінок основною скаргою був біль у в/кінцівці та плечовому поясі з боку операції. Тривалість больового синдрому складала від 3 місяців до 5 років і більше. За тривалістю перебігу больового синдрому розподіл жінок мав наступний вигляд (табл. 3, мал. 3).

Як свідчать дані табл. 3, найчастіше пацієнтки зверталися за допомогою в термінах від 2 до 5 років з приводу ХБС після операції мастектомії, що склало 39,13% від загальної кількості і не було вірогідним по відношенню до інших термінів ( $p > 0,05$ ).

Розподіл жінок після мастектомії за тривалістю перебігу постмастектомічного хронічного больового синдрому

Тривалість перебігу ПМЕС	Кількість обстежених жінок	
	n	%
До 2 років	8	34,72
Від 2 до 5 років	9	39,13
Понад 5 років	6	26,08
Всього	23	100

Примітка. Наведені дані в роках і відсотках.

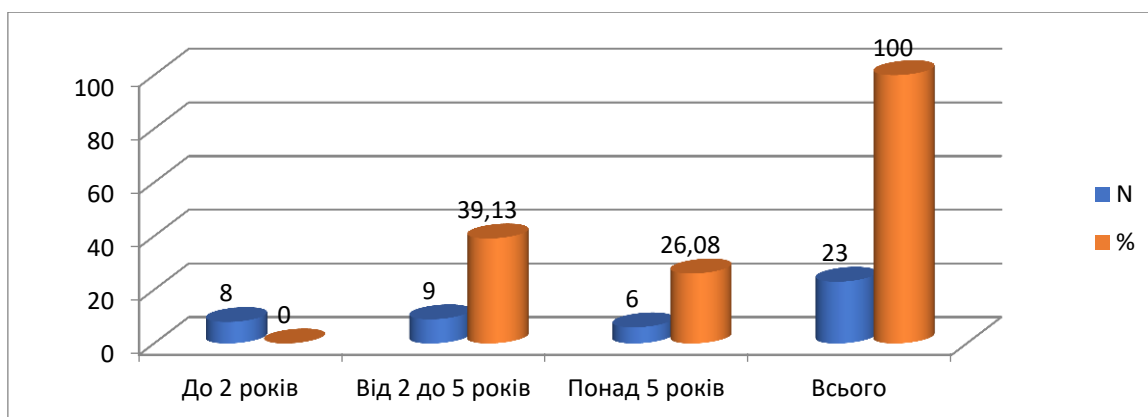

Мал. 3. Показники термінів звертання за медичною допомогою у жінок із ХБС

Розпитування пацієнток проводилося з застосуванням формалізованих інструментів, зокрема, використовувалася аналогова шкала болю (ВАШ) за допомогою якої визначали характер больового синдрому та його інтенсивність. У 4 (17,39%) пацієнток біль турбував до операції, у решти пацієнток больовий синдром виник у різні терміни після операції. За інтенсивністю біль був середній, рідше слабкий, переважно тупого, стягуючого характеру, що посилювався при різких рухах і характеризувався «прострілами» при зміні положення, нерідко ставав пекучим і нестерпним («мучинецьким»). У переважній кількості випадків біль був щоденний. У 16 (69,56%) жінок із ХБС біль посилювався вночі. Нерідко невправні рухи під час сну призводили до пробудження жінок із-за болю, пошуку ними анталогічної пози, що в кінцевому підсумку порушувало сон і викликало симптоми астенізації. Рухові стереотипи (згинання/розгинання, відведення/приведення, внутрішня/зовнішня ротації) верхньої кінцівки з боку операції часто супроводжувалися больовим синдромом, що засвідчувало ушкодження під час операції нервових закінчень, самих нервів або нервових сплетінь, або були наслідком дії променевої терапії та поліхіміотерапії. Виразність болю залежала від тривалості перебігу хвороби, у переважній кількості жінок після мастектомії з подовженням післяопераційного терміну біль, як правило, посилювався.

Ускладнення після комбінованого лікування РМЗ проявлялися в загальній слабкості, нудоті, втраті апетиту (у деяких пацієнток, навпаки, спостерігали підвищення апетиту), *сльозливості, підвищенні пітливості, тремтінні, ознобі, загостренні нюху, зниженні настрою та апатії*. Багато жінок при заповненні тестових шкал емоційного реагували на деякі з них. Розмова з жінками після виконан-

ня тесту на самооцінку виявила у більшості скептичне ставлення до свого здоров'я. Найвні скарги вказували на психоемоційні порушення астеничного, невротичного та депресивного характеру.

Попередніми дослідженнями багатьох дослідників доведено, що немаловажне значення у розвитку нервово-психічних розладів у пацієнток після мастектомії має наявність у них соматичних супровідних захворювань, що ослаблюють реабілітаційний процес на різних етапах відновного лікування [2, 3, 5]. За результатами нашого дослідження, в даній когорті пацієнток супровідну патологію встановлено у 9 (26,08%) жінок. Розподіл супровідної патології наведено в табл. 4.

Таблиця 4

**Показники супровідної патології у жінок із хронічним больовим синдромом після мастектомії на відтермінованому етапі відновного лікування, n, (%)**

Супровідна патологія	Показники	
	n	%
Артеріальна гіпертензія легкого та помірного ступенів	4	17,39%
Ішемічна хвороба серця (стабільна стенокардія напруги I-II ФК, дифузний кардіосклероз)	2	8,69%
Цукровий діабет II типу	3	13,04%
Всього	9	39,12%

Примітка. Дані наведено в абс. числах і у відсотках.

Як вказують дані табл. 4, у структурі супровідних захворювань найбільш часто були захворювання серцево-судинної системи, зокрема, артеріальна гіпертензія у 4 (17,39%) пацієнток, ІХС – у 2 (8,69%) жінок. Цукровий діабет II типу діагностовано у 3 (13,04%) осіб (мал. 4). Усі супровідні захворювання бралися до уваги та враховувалися в подальшому при розробці реабілітаційної програми.

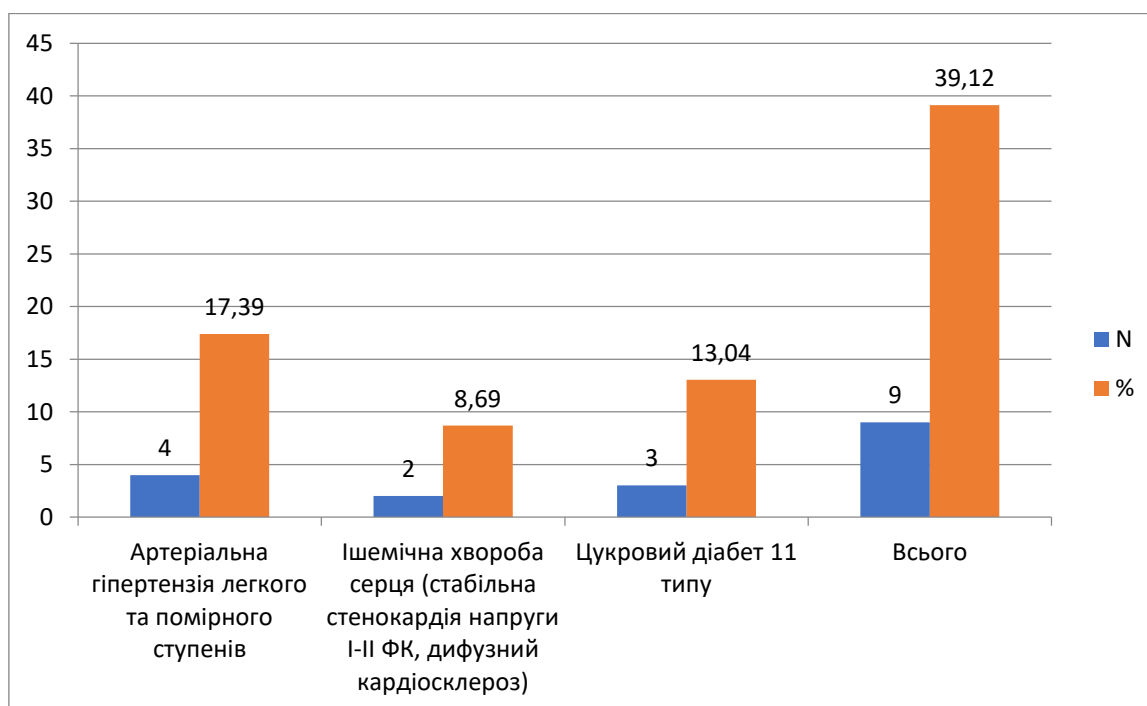

Мал. 4. Показники супровідної патології у жінок із хронічним больовим синдромом після мастектомії на відтермінованому етапі відновного лікування.



На цьому етапі дослідження нами було проведено оцінку фізичного розвитку та функціонування серцево-судинної і дихальної систем. За результатами антропометричних вимірювань росту і ваги у жінок групи дослідження встановлено різновекторні дані показників між групами дослідження, зокрема, середній ріст жінок у групі дослідження становив  $(165,9 \pm 6,1)$  см проти  $(166,2 \pm 6,4)$  см у осіб КГ, середній показник ваги у пацієток групи дослідження склав  $(63,19 \pm 4,60)$  кг проти  $(62,81 \pm 5,86)$  кг у осіб КГ ( $p > 0,05$ ), що вказувало на відсутність вірогідних відмінностей. Розподіл жінок за індексом маси тіла (ІМТ) суттєво відрізнявся (табл. 5).

Таблиця 5

Результати дослідження індексу Кетле у жінок із ПМЕХБС і контрольної групи

Контингент обстежуваних	ІМТ < 18,5, кг/м <sup>2</sup>	ІМТ = 18-25-кг/м <sup>2</sup> ,	ІМТ = 25-30 кг/м <sup>2</sup> і >
Контрольна група, n = 12	4 (34,8%)	7 (65,33%)	1 (8,33%)
1-а група, n = 23	10 (43,47%)	7 (30,43%)	6 (26,08%)

Примітка: \* – показник вірогідності розходжень  $p < 0,05$  –  $p < 0,001$  між групами дослідження.

Як свідчать дані табл. 5, у жінок групи дослідження ІМТ менше ( $18,5-25 \text{ кг/м}^2$ ) встановлено у 10 (43,47%) пацієток, від 18 до  $25 \text{ кг/м}^2$  – у 7 (30,43%) жінок і від 25 до  $30 \text{ кг/м}^2$  у 6 (26,08%) осіб, що вірогідно відрізняло їх від відповідних показників у осіб КГ ( $p < 0,05$ ).

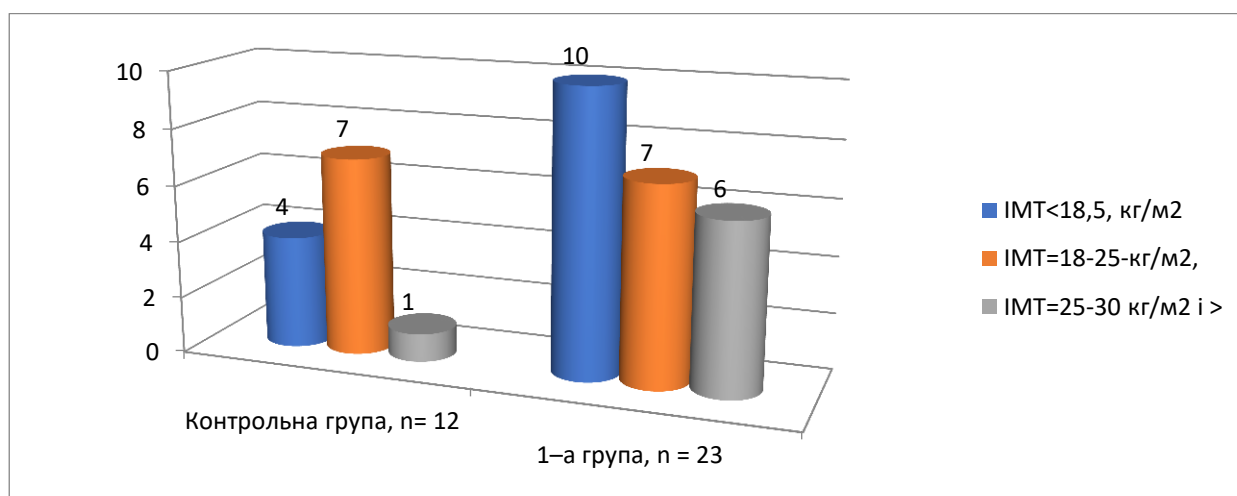

Мал. 5. Показники індексу Кетле у жінок групи дослідження та контрольної групи.

Отже, у жінок із ПМЕХБС встановлено більш високі показники ІМТ, ніж у осіб КГ, що може бути одним із маркерів ризику розвитку післяопераційного хронічного больового синдрому після мастектомії.

Дослідження функціонування серцево-судинної і дихальної систем у жінок із ПМЕХБС проводили за визначенням ЧСС, АТ, індексів Руфф'є та Руфф'є-Діксона, частотою дихання/хв, показниками екскурсії грудної клітки та гіпоксичних проб Штанге та Генчи.

Дані дослідження показників функціонування серцево-судинної та дихальної систем наведено в таблиці 6 і мал. 6.

Таблиця 6

**Показники функціонування серцево-судинної та дихальної систем у жінок із ПМЕХБС за результатами дослідження на оперативному етапі реабілітації**

№ п/п	Функціональні проби та індекси	контрольна група, n = 12	перша група, n = 23
1.	Індекс Руфф'є, ум. од.	5,3±0,3	9,4±1,5
2.	Індекс Руфф'є- Діксона, ум. од.	3,8±0,2	10,4±1,2
3.	Проба Штанге, с	44,2±8,8	34,06±8,1
4.	Проба Генчи, с	46,2±8,1	38,6±6,8
5.	Експурсія грудної клітки, см	5,1±0,7	4,7±0,8
6.	Частота дихання за хв.	19,5±0,44	20,5±0,52
7.	ЧСС під час навантаження, уд./хв	128,5±1,23	140,5±1,28
8.	ЧСС після відпочинку, уд./хв	98,6±1,21	136,4±1,18

Примітка: \* – показник вірогідності розходжень  $p < 0,05$ -  $p < 0,001$  між групами дослідження.

Як свідчать дані табл. 6, показники ЧСС при фізичному навантаженні у осіб КГ становили (98,6±1,21) уд/хв, проти (140,5±1,28) уд/хв у пацієток із ПМЕХБС, що вказує на статистичну вірогідність ( $t=17$ ;  $p < 0,001$ ). Після 45 с відпочинку у осіб КГ ЧСС склала (98,6±1,21) уд./хв, у пацієток групи дослідження ЧСС становила (136,4±1,18) уд./хв,  $p < 0,05$ , ця різниця виявилась статистично значущою ( $p < 0,05$ , що свідчить про низьку функціональну здатність серця на фізичні навантаження (мал. 6).

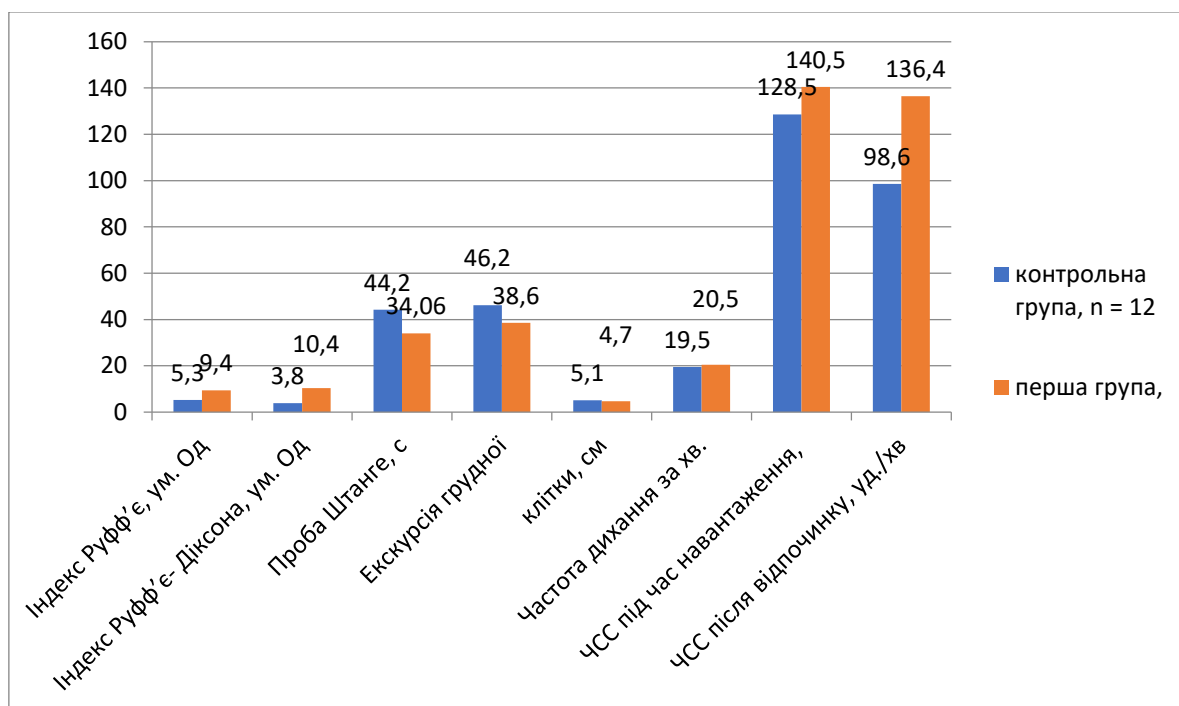

Мал. 6. Показники функціонування серцево-судинної і дихальної систем у жінок групи дослідження та контрольної групи.

Для визначення рівня функціонування серцево-судинної системи у жінок із ПМЕХБС була проведена функціональна проба з визначенням індексів Руфф'є та Руфф'є–Діксона.

За даними табл.6, середні показники індексу Руфф'є у осіб КГ становили  $(5,3 \pm 0,3)$  ум. од., що засвідчувало «задовільну» здатність серцево-судинної системи. У жінок групи дослідження середні показники індексу Руфф'є склали, в середньому,  $(9,4 \pm 1,5)$  ум. од., що вказує на «погану задовільну» фізичну працездатність серця і вірогідність показників дослідження ( $t=0,81$ ;  $p<0,05$ ).

Працездатність серця за пробою Руфф'є–Діксона у осіб КГ становила  $(3,8 \pm 0,2)$  ум. од., що відповідає показнику «задовільно», водночас у пацієнток групи дослідження середні значення цього показника склали  $(10,4 \pm 1,2)$  ум. од., що вказує на статистичну вірогідність різниці показників ( $t=5,43$ ;  $p<0,05$ ) про статистичну достовірність результатів досліджень ( $t=5,43$ ;  $p<0,05$ ) і визначає фізичну працездатність серця за показником «слабо».

Функціональний стан дихальної системи визначали за допомогою проб Штанге і Генчи. Ці проби застосовуються для виявлення прихованої коронарної недостатності та визначення стійкості організму до гіпоксії. На початку дослідження середні значення показників проби Штанге у осіб КГ становили  $(44,2 \pm 8,8)$  с проти  $(34,06 \pm 8,1)$  с у пацієнток групи дослідження і вказували на вірогідність різниць показників ( $t=0,84$ ,  $p<0,05$ ). Середні значення показників проби Генчи у пацієнток групи дослідження склали  $(38,6 \pm 6,8)$  с проти  $(46,2 \pm 8,1)$  с у осіб КГ, що також засвідчує вірогідність різниць показників ( $t=0,72$ ;  $p<0,1$ ) і визначає фізичну працездатність дихальної системи за показником «слабо». Отже, наведені результати дослідження свідчать про зниження показників функціонування серцево-судинної і дихальної систем у жінок із хронічним больовим синдромом після мастектомії на відтермінованому етапі реабілітації, що є підставою для розробки та використання реабілітаційних заходів з метою покращання здоров'я і працездатності.

### **Висновки**

1. Основними клінічними проявами ПМЕХБС у жінок на відтермінованому етапі реабілітації були скарги на біль і зменшення сили у верхній кінцівці і плечовому поясі з боку операції та психоемоційні порушення, які проявлялися переважно астеничним синдромом.

2. Дослідження фізичного розвитку у жінок із ПМЕХБС на відтермінованому етапі реабілітації свідчать про різновекторні показники ІМТ у пацієнток із ПМЕХБС і осіб контрольної групи.

3. Результати дослідження вказують на зниження показників функціонування серцево-судинної і дихальної систем у жінок із хронічним больовим синдромом після мастектомії на відтермінованому етапі реабілітації.

4. Отримані результати дослідження вказують на доцільність розробки і впровадження програми реабілітаційних заходів у жінок із постмастектомічним хронічним больовим синдромом на відтермінованому етапі реабілітації.

### **Список використаних джерел**

1. Андріїв А. В., Романчук В. Р., Крижанівська А. Є. Особливості епідеміології та клініко-морфологічних характеристик раку молочної залози у хворих із

різних екологічних зон Івано-Франківської області. *Онкологія*. 2015. № 3, Т. 17. С. 156–161.

2. Андрійчук О. Особливості реабілітації жінок після мастектомії з психо-емоційними порушеннями. *Вісник Прикарпатського університету*. 2017. № 25–26. С. 3–7.

3. Анікіна І. І. Депресивні розлади у жінок, хворих на рак молочної залози, після мастектомії. *Архів психіатрії*. 2017. Т. 23, № 4. С. 217–220.

4. Бас О., Кургалюк Н., Вовканич А. Вплив програми фізичної реабілітації на особливості відновлення функціональності верхньої кінцівки з оперованої сторони в жінок після мастектомії. *Спортивна наука України*. 2011. №11. С. 22–27. URL: [http://www.nbu.gov.ua/e-journals/SNU/2011-11/Kurg\\_3.pdf](http://www.nbu.gov.ua/e-journals/SNU/2011-11/Kurg_3.pdf).

5. Ковальчук А. П., Хурані І. Ф. Ранні та пізні післяопераційні ускладнення при лікуванні раку молочної залози (огляд літератури). *Вісник морфології*. 2009. № 15(2). С. 484–486.

6. Міжнародна класифікація функціонування, обмежень життєдіяльності та здоров'я (МКФ). *Всесвітня Організація охорони здоров'я (ВООЗ)*. Женева, 2001. 342 с.

## Зміст

### СЕКЦІЯ ЕКОНОМІЧНИХ НАУК

Базюк Людмила. ПОТОЧНІ ЗОБОВ'ЯЗАННЯ ПІДПРИЄМСТВА: ТЕОРІЯ ТА МЕТОДИКА ОБЛІКОВОЇ РЕЄСТРАЦІЇ.....	3
Вінтоняк Оксана. МОДЕЛЮВАННЯ ІНВЕСТИЦІЙНОГО ПОТЕНЦІАЛУ РЕГІОНУ..	5
Вітовська Анастасія. РОЗРОБКА МОДЕЛІ ПРОГНОЗУВАННЯ ЗМІН ФІНАНСОВО-ГОСПОДАРСЬКОГО СТАНУ ПІДПРИЄМСТВА.....	7
Вовчук Владислав. ПРОБЛЕМИ ОПОДАТКУВАННЯ СУБ'ЄКТІВ ГОСПОДАРЮВАННЯ В УМОВАХ ВОЄННОГО СТАНУ.....	9
Дектярєва Катерина. ІНВЕСТИЦІЙНА ПРИВАБЛИВІСТЬ УКРАЇНИ ПІД ЧАС ВІЙНИ: ПРОБЛЕМИ ТА КЛЮЧОВІ ВЕКТОРИ ВИРІШЕННЯ.....	11
Дубенська Вікторія. ПРОБЛЕМИ ТА ПЕРСПЕКТИВИ РОЗВИТКУ ЦИФРОВОГО ОБЛІКУ В УКРАЇНІ.....	13
Зеленський Владислав. ІНТЕРНЕТ-ШАХРАЙСТВО: РЕАЛІЇ ТА ПРОБЛЕМИ СУЧАСНОСТІ.....	16
Підмалівська Сніжана. ФОРМУВАННЯ ТА ВИКОНАННЯ МІСЦЕВИХ БЮДЖЕТІВ В УМОВАХ ВОЄННОГО СТАНУ (НА ПРИКЛАДІ ЯСІНЯНСЬКОЇ ТЕРИТОРІАЛЬНОЇ ГРОМАДИ).....	18
Худик Мар'яна. СУЧАСНИЙ СТАН БАНКІВСЬКОЇ ІНВЕСТИЦІЙНОЇ ДІЯЛЬНОСТІ.....	20

### СЕКЦІЯ ІСТОРИЧНИХ НАУК

Айзель Віталій. ВІДНОСИНИ МІЖ ЄС ТА ШВЕЙЦАРІЄЮ.....	23
Андріїв Владислав. ІНСТИТУТ РЕГЕНТСТВА НА ПРИКЛАДІ КНЯЗІВСЬКИХ РОДИН «МОЛОДШОЇ ЄВРОПИ» XII–XIII СТОЛІТЬ.....	25
Барияк Анастасія. КИРИЛИЧНА РУКОПИСНА КНИГА В УКРАЇНІ (XI–XVI ст.)....	27
Котик Христина. ПРЕДМЕТИ РОЗКОШІ В СТРУКТУРІ СПОЖИВАННЯ НА СВІТОВОМУ РИНКУ.....	29
Палійчук Іванна. ПОДРУЖЖЯ КАТЕРИНИ ЗАРИЦЬКОЇ І МИХАЙЛА СОРОКИ В НАЦІОНАЛЬНО-ВИЗВОЛЬНІЙ БОРОТЬБІ ХХ ст. ....	31
Семчук Катерина. СПОГАДИ УЧАСНИКІВ ВИЗВОЛЬНИХ ЗМАГАНЬ ЯК ДЖЕРЕЛО ДО ВИВЧЕННЯ ПОБУТУ ПОВСТАНЦІВ У КРИЇВКАХ (1940–1950-ті рр.).....	33
Семянчук Тетяна. ДЕМОНОЛОГІЧНО-СВІТОГЛЯДНІ УЯВЛЕННЯ І ВІРУВАННЯ ГУЦУЛІВ.....	35
Сорочинська Анастасія. КАТЕРИНА ГРУШЕВСЬКА (1900–1943 рр.): ЖИТТЯ І НАУКОВА ДІЯЛЬНІСТЬ.....	38
Тикенчук Надія. УГОРСЬКА АНЕКСІЯ ТЕРИТОРІЇ ПІДКАРПАТСЬКОЇ РУСИ/КАРПАТСЬКОЇ УКРАЇНИ (1938–1939 рр.).....	39
Тросцінська Вікторія. ТРАНСФОРМАЦІЇ СВІТОВОГО РИНКУ ТРАНСПОРТНО-ЛОГІСТИЧНИХ ПОСЛУГ У СУЧАСНИХ УМОВАХ.....	42
Фурдига Віталій. СТАНОВИЩЕ НАСЕЛЕННЯ ГАЛИЧИНИ В РОКИ ДРУГОЇ СВІТОВОЇ ВІЙНИ (НА ОСНОВІ УСНИХ ДЖЕРЕЛ).....	45

### СЕКЦІЯ МАТЕМАТИЧНИХ НАУК

Данилів Ірина. СИМЕТРИЧНІ ЛІПШИЦЕВІ ФУНКЦІЇ.....	47
Кваснюк Андрій. ПРОГНОЗУВАННЯ ТА АНАЛІЗ ЗАХВОРЮВАНЬ.....	49
Ковальчук Наталія. ПРИКЛАДНА СПРЯМОВАНІСТЬ НАВЧАННЯ ТЕМИ «ІНТЕГРАЛ ТА ЙОГО ЗАСТОСУВАННЯ».....	51
Малишевський Арсен. РОЗРОБКА СИСТЕМИ ГЕНЕРАЦІЇ ДОКУМЕНТІВ ЗА ШАБЛОНОМ ТА ЇЇ ІНТЕГРАЦІЯ В СИСТЕМУ ДОКУМЕНТООБІГУ УНІВЕРСИТЕТУ....	53
Мельничук Владислав. МЕТОДИЧНІ ОСОБЛИВОСТІ ВИВЧЕННЯ МОВИ ПРОГРАМУВАННЯ PYTHON В ШКІЛЬНОМУ КУРСІ ІНФОРМАТИКИ.....	55

Мердак Віталій. МЕНЕДЖЕР ВІДСТЕЖЕННЯ ФІТНЕС-АКТИВНОСТІ.....	58
Мішагіна Уляна. ГЕНЕРАТОР ПСЕВДОВИПАДКОВИХ ПОСЛІДОВНОСТЕЙ НА ОСНОВІ АФІННОГО ШИФРУ.....	60
Павлюк Михайло. МЕТОДИ ВИ ЯВЛЕННЯ КІБЕРАТАК НА ОСНОВІ АНАЛІЗУ МЕРЕЖЕВОГО ТРАФІКУ.....	62
Пукач Марія. ВИКОРИСТАННЯ МАТЕМАТИЧНИХ МОДЕЛЕЙ ПРИ РОЗВ'ЯЗУВАННІ ПРИКЛАДНИХ ЗАДАЧ.....	64
Ровінський Юрій. РОЗРОБКА МАТЕМАТИЧНОЇ МОДЕЛІ 3D МАНІПУЛЯТОРА РОБОТА.....	66
Сорока Ростислав. ГЕЙМІФІКОВАНА СИСТЕМА ПІДТРИМКИ ВИВЧЕННЯ АНГЛІЙСЬКОЇ МОВИ ДЛЯ ДІТЕЙ.....	68
Фединяк Іван. ГОЛОСОВЕ УПРАВЛІННЯ ТА АЛЬТЕРНАТИВНІ СПОСОБИ ВЗАЄМОДІЇ З ПЕРСОНАЛЬНИМ КОМП'ЮТЕРОМ.....	70
Марія Хомин. КОМБІНАТОРНІ ТОТОЖНОСТІ З МУЛЬТИНОМІАЛЬНИМИ КОЕФІЦІЄНТАМИ ДЛЯ ЧИСЕЛ ФУССА–КАТАЛАНА.....	72
Яворський Любомир. ВЛАСТИВОСТІ ТА ЗАСТОСУВАННЯ КОМПЛЕКСНОЇ ПОСЛІДОВНОСТІ ГОРАДАМА.....	74

### СЕКЦІЯ ФІЗИЧНИХ НАУК

Бабінчук Любов. ТЕРМОДИНАМІЧНИЙ МЕТОД АНАЛІЗУ ДЕФЕКТНОЇ ПІДСИСТЕМИ КРИСТАЛІВ.....	77
Білянський Андрій. РЕАЛІЗАЦІЯ ІНФОРМАЦІЙНОЇ СИСТЕМИ ДЛЯ ПОШУКУ ТА ПЕРЕГЛЯДУ ЗАКЛАДІВ ХАРЧУВАННЯ НА ОСНОВІ ФРЕЙМВОРКУ NEXT.JS.....	79
Галиціян Роман. ЗАХИСТ ВІД ВПЛИВУ ЕЛЕКТРОМАГНІТНОГО ВИПРОМІНЮВАННЯ РАДІОЧАСТОТНОГО ДІАПАЗОНУ.....	81
Герега Богдан. ШТУЧНИЙ ІНТЕЛЕКТ ЯК КАТАЛІЗАТОР РЕФОРМИ ФІЗИЧНОЇ ОСВІТИ.....	83
Гринів Іван. РОЗРАХУНОК ТЕРМОЕЛЕКТРИЧНОЇ ЯКОСТІ МАТЕРІАЛІВ ГРУПИ А4В6.....	86
Долішній Віктор. ПОНЯТТЯ «КРАФТУ» ЯК АРХЕТИПНА ОСНОВА АКТИВНОСТІ У ФІЛОСОФІЇ ТА ФІЗИЦІ.....	87
Кос Інна. ВИКОРИСТАННЯ ТЕХНОЛОГІЇ КОЛАБОРАТИВНОГО НАВЧАННЯ У НАВЧАЛЬНОМУ ПРОЦЕСІ З ФІЗИКИ.....	89
Крайнова Маргарита. ФІЗИКА МАЙБУТНЬОГО У КОНТЕКСТІ ФІЛОСОФІЇ МАЙБУТНЬОГО (ЗА ТВОРОМ С.ЛЕМА «СОЛЯРИС».).....	93
Мартинюк Віталій. РОЗРОБКА МОБІЛЬНОГО ПРИСТРОЮ ДЛЯ МОНІТОРИНГУ ФІЗИЧНОГО СТАНУ ПРИ РЕАБІЛІТАЦІЇ ХВОРИХ.....	94
Тимофій Тарас. ЕЛЕКТРОХІМІЧНІ КОНДЕНСАТОРИ НА ОСНОВІ НАНОПОРІСТОГО ВУГЛЕЦЕВОГО МАТЕРІАЛУ.....	96
Хома Дарія. СПЕКТРАЛЬНІ ХАРАКТЕРИСТИКИ ТОНКИХ ПЛІВОК НА ОСНОВІ РВТЕ В ІЧ ОБЛАСТІ ДЛЯ МЕДИЧНИХ ЗАСТОСУВАНЬ.....	98

### СЕКЦІЯ МИСТЕЦЬКИХ НАУК

Білик Роман. ВИКОРИСТАННЯ ТРАДИЦІЇ ДЕКОРАТИВНОГО МИСТЕЦТВА У ПРОФЕСІЙНІЙ ДІЯЛЬНОСТІ МАЙБУТНЬОГО ВЧИТЕЛЯ ОБРАЗОТВОРЧОГО МИСТЕЦТВА.....	100
Гриневич Ірина. ГЕНДЕРНА СПЕЦИФІКА МИСТЕЦТВА ГРИ НА КЛАСИЧНІЙ ГІТАРІ.....	102
Гриньків Павло. ТВОРЧИСТЬ ОКСАНИ МЕЛЬНИЧУК.....	104
Дилян Христина. ВПЛИВ УКРАЇНСЬКОГО ПОЕТИЧНОГО КІНО НА ТЕАТРАЛЬНУ ЕСТЕТИКУ.....	105
Дубчак Наталія. СУЧАСНІ ІННОВАЦІЙНІ ФОРМИ ТА МЕТОДИ ВИКЛАДАННЯ ДЕКОРАТИВНО-ПРИКЛАДНОГО МИСТЕЦТВА НА ГУРТКОВИХ ЗАНЯТТЯХ.....	108

Загайкевич Бернадета. ВПЛИВ ЗЕНОНА ДАШАКА ТА ЙОГО УЧНІВ НА РОЗВИТОК УКРАЇНСЬКОГО АЛЬТОВОГО МИСТЕЦТВА КІНЦЯ ХХ – ПОЧАТКУ ХХІ СТОЛІТТЯ.....	110
Коцан Христина. КУЛЬТУРНА СПАДЩИНА ЛЬВОВА.....	112
Кравчук Роксолана. ОСОБЛИВОСТІ ІНТЕРПРЕТАЦІЇ УКРАЇНСЬКИХ ЕТНІЧНИХ МОТИВІВ У СУЧАСНОМУ ДИЗАЙНІ ПРЕДМЕТНО-ПРОСТОРОВОГО ДОСЛІДЖЕННЯ.....	114
Кравчук Христина. СУЧАСНЕ САКРАЛЬНЕ МИСТЕЦТВО ЛЬВІВСЬКОЇ ІКОНОПИСНОЇ ШКОЛИ.....	116
Маслій Тетяна. ТЕРМІНОЛОГІЧНИЙ СЛОВНИК ПРОФЕСІЙНОЇ ЛЕКСИКИ ДИЗАЙНЕРА ОДЯГУ.....	118
Московчук Олеся. ОСНОВНІ ТЕНДЕНЦІЇ В БУДІВНИЦТВІ ТА ДИЗАЙНІ ЗАКЛАДІВ ДОШКІЛЬНОЇ ОСВІТИ В ЗАХІДНІЙ УКРАЇНІ ДРУГОЇ ПОЛОВИНИ ХХ – ПОЧАТКУ ХХІ СТОЛІТТЯ.....	120
Настюк Андрій. СТИЛЬОВІ ОСОБЛИВОСТІ АВТОРСЬКИХ АРАНЖУВАНЬ РОЛАНДА ДЬЕНСА.....	122
Озарко Віталія. ФОРМУВАННЯ ІМІДЖУ ПІДПРИЄМСТВА НА ОСНОВІ ОСОБИСТІСНИХ ЯКОСТЕЙ КЕРІВНИКА.....	124
Пилипчук Вікторія, Жмудик Олеся. СУЧАСНІ БІБЛІОТЕКИ В СОЦІОКУЛЬТУРНОМУ ПРОСТОРІ УКРАЇНСЬКИХ МІСТ.....	126
Подюк Степан. ОРГАНІЗАЦІЯ ПОЗАКЛАСНОГО ДОЗВІЛЛЯ ШКОЛЯРІВ У КОНТЕКСТІ РОБОТИ МУЗИЧНИХ ГУРТКІВ.....	128
Попович Іванна. ГРИМ ЯК МИСТЕЦТВО ЗОВНІШНЬОГО ПЕРЕВТІЛЕННЯ АКТОРА У СУЧАСНОМУ ТЕАТРІ.....	130
Сандей Анастасія. СТИЛЬОВИЙ ТА ЖАНРОВИЙ АНАЛІЗ СКРИПКОВИХ ТВОРІВ СТАНІСЛАВА ЛЮДКЕВИЧА.....	133
Сніховська Ольга. ПАМ'ЯТКИ УКРАЇНСЬКОЇ САКРАЛЬНОЇ АРХІТЕКТУРИ В УМОВАХ ВІЙНИ: СУЧАСНИЙ СТАН РУЙНУВАННЯ ТА МОЖЛИВОСТІ ВІДТВОРЕННЯ.....	135
Соболь Аліна. ФОТОМИСТЕЦТВО МАРТИНА СТРАНКИ: ВІД АРТ-ТЕРАПІЇ ДО СЕНСУ ЖИТТЯ.....	137
Суслик Софія. КНИГИ ДЛЯ СЛАБОЗРЯЧИХ ТА ЛЮДЕЙ ЗІ СЛІПОТОЮ. ПОРІВНЯЛЬНИЙ АСПЕКТ РІЗНОВІКОВИХ АУДИТОРІЙ.....	139

#### **СЕКЦІЯ ПЕДАГОГІЧНИХ НАУК**

Вовчук Аліна. ОСОБЛИВОСТІ ОРГАНІЗАЦІЇ ОЗДОРОВЧОЇ РОБОТИ З ДІТЬМИ ДОШКІЛЬНОГО ВІКУ В УМОВАХ ВОЄННОГО СТАНУ.....	142
Галій Назар. ТЕХНОЛОГІЇ МЕДИКО-СОЦІАЛЬНОЇ РОБОТИ У ПРОФЕСІЙНІЙ ДІЯЛЬНОСТІ СОЦІАЛЬНОГО ПРАЦІВНИКА.....	145
Grynyshyn Natalya. URBAN FEMINISM IN ELIZABETH GILBERT'S NOVEL «CITY OF GIRLS».....	147
Кітура Наталія. РОЛЬ ДИТЯЧОЇ ЛІТЕРАТУРИ У СОЦІАЛІЗАЦІЇ МОЛОДШИХ ШКОЛЯРІВ.....	160
Князевич Ірина. ЕМПАТІЯ ЯК КОМПОНЕНТ ПРОФЕСІЙНОГО СТАНОВЛЕННЯ МАЙБУТНІХ СОЦІАЛЬНИХ ПЕДАГОГІВ.....	152
Коваль Віра. ВИКОРИСТАННЯ ІННОВАЦІЙНИХ ТЕХНОЛОГІЙ ДЛЯ РОЗВИТКУ ЛОГІКО-МАТЕМАТИЧНИХ ЗДІБНОСТЕЙ ДОШКІЛЬНИКІВ.....	154
Мельник Діана. МЕТОДИКА КУБУВАННЯ У НАВЧАННІ МОЛОДШИХ ШКОЛЯРІВ ЛІТЕРАТУРНОГО ЧИТАННЯ.....	158
Прунько Діана. РОЗВИТОК ТВОРЧОЇ АКТИВНОСТІ МОЛОДШИХ ШКОЛЯРІВ.....	160
Стрілецька Олександра. ХОРЕОГРАФІЧНЕ МИСТЕЦТВО ЯК ІНСТРУМЕНТ СОЦІАЛЬНОЇ ІНТЕГРАЦІЇ ДЛЯ ДІТЕЙ З ОКУПОВАНИХ ТЕРИТОРІЙ.....	162



Харченко Ольга. ПРОБЛЕМА «ПРОФЕСІЙНОГО ВИГОРАННЯ» У РОБОТІ ВЧИТЕЛЯ.....	164
Хоменко Інна. ФОРМУВАННЯ МОВЛЕННЄВОЇ КУЛЬТУРИ МАЙБУТНІХ ВИКЛАДАЧІВ У КОНТЕКСТІ СУЧАСНОГО ОСВІТНЬОГО СЕРЕДОВИЩА ЗВО.....	166

### СЕКЦІЯ ПРИРОДНИЧИХ НАУК

Андрощук Євген. СПЕКТРОФОТОМЕТРИЧНЕ ВИЗНАЧЕННЯ ВАЖКИХ МЕТАЛІВ У ВОДАХ.....	169
Вережак Надія, Глодан Оксана. СУЧАСНІ СТРАТЕГІЇ ДІАГНОСТИКИ РАКУ ШИЙКИ МАТКИ .....	171
Гасюк Марта. ПЕРСПЕКТИВИ ДОСЛІДЖЕННЯ МІСЬКИХ ОСТРОВІВ ТЕПЛА.....	173
Гуцул Любов. ОЦІНКА І КОНТРОЛЬ РОДЮЧОСТІ ҐРУНТУ: ЄВРОПЕЙСЬКІ ПІДХОДИ.....	174
Добрянська Анна-Марія. ГЕОГРАФІЯ ЯКОСТІ ЖИТТЯ В ІВАНО-ФРАНКІВСЬКУ... Додон Дар'я. ВПЛИВ ПРОРОСТКІВ БРОКОЛІ ТА КАФЕТЕРІЙНОЇ ДІСТИ НА ЕКСПРЕСІЮ МАРКЕРІВ ЗАПАЛЕННЯ, СИСТЕМ ДЕТОКСИКАЦІЇ КСЕНОБИОТИКІВ ТА РЕГУЛЯТОРІВ МЕТАБОЛІЗМУ В ПЕЧІНЦІ МИШЕЙ.....	176
Корпан Лариса. ВИКОРИСТАННЯ РОСЛИННИХ ЕКСТРАКТІВ В КОСМЕТИЧНІЙ ПРОДУКЦІЇ.....	178
Мислюк Єлизавета. ІМУНОГІСТОЛОГІЧНИЙ АНАЛІЗ МОЗКУ МИШЕЙ: ДОСВІД НІМЕЦЬКОЇ ЛАБОРАТОРІЇ ТА НАШІ МОЖЛИВОСТІ.....	180
Регуш Павло. ВИВЧЕННЯ РІЗНОМАНІТТЯ ФЛОРИ ПРУТ-ДНІСТРОВСЬКОГО МЕЖИРІЧЧЯ НА УРОКАХ ІНТЕГРОВАНОГО КУРСУ «ПІЗНАЄМО ПРИРОДУ»....	182
Сухацька Марія. ЗАКОНОМІРНОСТІ ПИЛЕННЯ ПРЕДСТАВНИКІВ РОДУ <i>CORULUS</i> У 2023 РОЦІ.....	184
Федів Христина. ФЛУОРЕСЦЕНТНИЙ БАРВНИК ДЛЯ ВИЗНАЧЕННЯ ВМІСТУ СУЛЬФОРАФАНАУ В РОСЛИННИХ ЕКСТРАКТАХ.....	186
Чумбей Катерина. АСПЕКТИ ОРГАНІЧНОГО ВИРОЩУВАННЯ ГРЕЧКИ В ФГ «ЖИТНІ ЛАНИ».....	188
	190

### СЕКЦІЯ ФІЛОСОФСЬКИХ, ПСИХОЛОГІЧНИХ І СОЦІОЛОГІЧНИХ НАУК

Бігун Тетяна. ПСИХОЛОГІЧНІ ЧИННИКИ ПЕРЕЖИВАННЯ САМОТНОСТІ У РАННЬОМУ ЮНАЦЬКОМУ ВІЦІ.....	193
Вінтонюк Дмитро. ГЕНДЕРНІ СТРАТЕГІЇ ПОВЕДІНКИ МОЛОДІ В КОНФЛІКТНИХ СИТУАЦІЯХ.....	195
Галайчук Ольга. СОЦІАЛЬНО-ПСИХОЛОГІЧНІ ЧИННИКИ ТРИВОЖНОСТІ ПІДЛІТКІВ.....	197
Головка Оксана. ОСОБЛИВОСТІ ПСИХОЛОГІЧНОЇ ДОПОМОГИ ПОРАНЕНИМ З АМПУТАЦІЯМИ В ПРОЦЕСІ РЕАБІЛІТАЦІЇ.....	198
Жуківська Марія. ПСИХОЛОГІЧНІ ОСОБЛИВОСТІ ПЕРЕВАГ, СМАКІВ ТА ЗВИЧОК ДІТЕЙ В УМОВАХ ДОШКІЛЬНОГО ЗАКЛАДУ.....	202
Калініченко Андрій. СУТНІСТЬ ПОНЯТТЯ ШУНЬЯТА (ПОРОЖНЕЧА) В БУДДИЗМІ МАХАЯНИ.....	204
Кобилянська Наталія. ПСИХОЛОГІЧНІ ЧИННИКИ СТРАХУ ЗВЕРНЕННЯ ЗА МЕДИЧНОЮ ДОПОМОГОЮ ОСІБ ЮНАЦЬКОГО ВІКУ.....	206
Кобилянська Надія. ОСОБЛИВОСТІ ПЕРЕБІГУ КРИЗИ ІДЕНТИЧНОСТІ В КОНТЕКСТІ БЛИЗНЮКОВОЇ СИТУАЦІЇ.....	208
Лисецька Ольга. СОЦІАЛЬНО-ПСИХОЛОГІЧНА ПІДТРИМКА ВЕТЕРАНІВ У АДАПТАЦІЇ ДО ЦИВІЛЬНОГО ЖИТТЯ: ІНОЗЕМНИЙ ДОСВІД.....	210
Сарварі Набіла. ОСОБЛИВОСТІ СТРЕСОСТІЙКОСТІ МАТЕРІВ, ЯКІ ВИХОВУЮТЬ ДІТЕЙ З ОСОБЛИВИМИ ОСВІТНИМИ ПОТРЕБАМИ.....	214
Сілін Діана. ОСОБЛИВОСТІ НАДАННЯ ПСИХОЛОГІЧНОЇ ДОПОМОГИ ЖЕРТВАМ СЕКСУАЛЬНОГО НАСИЛЬСТВА.....	217



Соколов Віталій. РОЗГОРТАННЯ АКТИВНОГО МИСЛЯЧОГО СУБ'ЄКТА З «НАУКОВЧЕННЯ ФІХТЕ» В ЛАКУНАХ СОЦІАЛЬНОЇ РЕАЛЬНОСТІ.....	219
<b>СЕКЦІЯ КОЛОМИЙСЬКОГО НАВЧАЛЬНО-НАУКОВОГО ІНСТИТУТУ</b>	
Бойко Вікторія. ХУДОЖНЬО-ОБРАЗНА ТЕМАТИКА ПОЕЗІЙ У ПРОЗІ В УКРАЇНСЬКІЙ ЛІТЕРАТУРІ.....	223
Горішна Іванна. ВЪДОМЪСТЬ О РУСКОМЪ ЯЗЫЦЬ» ІВАНА МОГИЛЬНИЦЬКОГО: ПИТАННЯ САМОБУТНОСТІ УКРАЇНСЬКОЇ МОВИ.....	224
Павлюк Назар. ЄПИСКОПСЬКА ДІЯЛЬНІСТЬ ЙОСАФАТА (КОЦИЛОВСЬКОГО) В 1917–1939 рр. ....	226
Сливчук Яна. ОСОБЛИВОСТІ ВИКОРИСТАННЯ STEM – ТЕХНОЛОГІЙ ПІД ЧАС ФОРМУВАННЯ ПРИРОДНИЧИХ ПОНЯТЬ У ПОЧАТКОВІЙ ШКОЛІ.....	228
<b>СЕКЦІЯ ТУРИЗМУ</b>	
Ковташ Василь. РОЗВИТОК СІЛЬСЬКОГО ЗЕЛЕНОГО ТУРИЗМУ ЯК ІНСТРУМЕНТ ПІДТРИМКИ СІЛЬСЬКИХ ГРОМАД.....	231
Кукурудз Романа. ІННОВАЦІЙНЕ ОБЛАДНАННЯ У ТЕХНОЛОГІЯХ РЕСТОРАННОЇ ПРОДУКЦІЇ: АКТУАЛЬНІСТЬ, ЕФЕКТИВНІСТЬ ТА ПЕРСПЕКТИВИ ВИКОРИСТАННЯ.....	233
Лесів Роман. ПРИРОДНІ ЛІКУВАЛЬНІ РЕСУРСИ: АБЕТКА КОРИСТУВАЧА.....	236
Царевич Марта. ТІМБЛДІНГ ЯК МЕТОД ЕФЕКТИВНОГО УПРАВЛІННЯ ПЕРСОНАЛОМ НА ТУРИСТИЧНОМУ ПІДПРИЄМСТВ.....	238
<b>СЕКЦІЯ ФАКУЛЬТЕТУ УПРАВЛІННЯ</b>	
Джуряк Богдан. СТРАТЕГІЧНЕ ПЛАНУВАННЯ СОЦІАЛЬНО-ЕКОНОМІЧНОГО РОЗВИТКУ РЕГІОНУ.....	241
Яблінчук Марія. МЕХАНІЗМИ ПУБЛІЧНОГО УПРАВЛІННЯ ЩОДО НАЦІОНАЛЬНО-ПАТРІОТИЧНОГО ВИХОВАННЯ МОЛОДІ В УКРАЇНІ.....	243
<b>СЕКЦІЯ ФІЛОЛОГІЧНИХ НАУК</b>	
Бойко Оксана. СИНТЕЗ ЛІРИЧНОГО Й ЕПІЧНОГО РОДІВ ЛІТЕРАТУРИ В МАЛІЙ ПРОЗІ ВАСИЛЯ СИМОНЕНКА.....	245
Букіна Анна. СТИЛІСТИЧНЕ НАВАНТАЖЕННЯ ДІАЛЕКТИЗМІВ У РОМАНІ МИРОСЛАВА ЛАЗАРУКА «ЧОРТОРИЙСЬКІ МАРЕВА-ВИДІННЯ».....	247
Дідик Сніжана. МОРАЛЬНО-ЕТИЧНА ПРОБЛЕМАТИКА ПОВІСТІ НАТАЛЕНИ КОРОЛЕВИ «1313».....	249
Дмитрів Інеса. ТРАДИЦІЇ ШІСТДЕСЯТНИЦТВА В СУЧАСНІЙ УКРАЇНСЬКІЙ ПОЕЗІЇ РЕЗИСТАНСУ.....	251
Думітраш Василь. ХУДОЖНІЙ ПРОСТІР І ЧАС ЯК ФОРМИ МОДЕЛЮВАННЯ СЕНСІВ У ТВОРАХ Г. ПАГУТЯК.....	253
Дупляк Олена. МОЖЛИВОСТІ ГЕЙМІФІКАЦІЇ У ПОДОЛАННІ ПОСТТРАВМАТИЧНОГО СТРЕСОВОГО РОЗЛАДУ В РАМКАХ УРОКІВ ПОЛЬСЬКОЇ ЛІТЕРАТУРИ.....	255
Калин Вікторія. ЛЕКСИЧНІ ЕКСПРЕСИВНІ ЗАСОБИ В ЗАГОЛОВКАХ ПУБЛІЦИСТИЧНИХ ТЕКСТІВ (НА МАТЕРІАЛІ УКРАЇНСЬКОМОВНИХ ІНТЕРНЕТ-МЕДІА).....	257
Костів Іванна. КОНЦЕПТ «РІДНА ЗЕМЛЯ» В ПОЕТИЧНИХ ТЕКСТАХ СТЕПАНА ПУШИКА.....	259
Крук Анастасія. ХУДОЖНЬО-ФІЛОСОФСЬКЕ ОСМИСЛЕННЯ ОБРАЗУ УКРАЇНИ В ПЕРШОМУ РОМАНІ З ТЕТРАЛОГІЇ «ДІТИ ЧУМАЦЬКОГО ШЛЯХУ» Д. ГУМЕННОЇ.....	261
Леоцько Віта. ЕКОЛОГІЧНЕ ВИХОВАННЯ НА УРОКАХ УКРАЇНСЬКОЇ ЛІТЕРАТУРИ.....	264

Майструк Тетяна. РОДИЛЬНА ОБРЯДОВА ЛЕКСИКА СЕЛА ШЕВЧЕНКОВЕ ГАЛИЦЬКОГО РАЙОНУ ІВАНО-ФРАНКІВСЬКОЇ ОБЛАСТІ.....	266
Мартин Богдан. МОВНІ ЗАСОБИ ВИРАЖЕННЯ ЕКСПРЕСІВНОСТІ У ЗАГОЛОВКАХ ПОЛІТИЧНИХ СТАТЕЙ СУЧАСНОЇ ПОЛЬСЬКОЇ МОВИ.....	268
Машталер Яна. ІНТЕРТЕКСТУАЛЬНІСТЬ ЯК ЖАНРОВО-СТИЛЬОВА СПЕЦИФІКА ПОЕТИЧНОЇ ТВОРЧОСТІ БОГДАНА РУБЧАКА.....	270
Мороз Марія. ЕЛЕМЕНТИ ТОПОНІМІКИ ПІД ЧАС ВИВЧЕННЯ УКРАЇНСЬКОЇ МОВИ В ЗАГАЛЬНООСВІТНІЙ ШКОЛІ.....	272
Мохнацька Софія. МАНПУЛЯЦІЇ В МЕДІА ТА ВПЛИВ НА СУСПІЛЬСТВО ПІД ЧАС ВІЙНИ.....	274
Павликівська Марія. ВИВЧЕННЯ ТВОРЧОСТІ ПОЕТІВ-ВІСІМДСЯТНИКІВ У ШКІЛЬНІЙ ПРОГРАМІ З УКРАЇНСЬКОЇ ЛІТЕРАТУРИ.....	277
Перевалова Ольга. МЕТОДИКА ВИВЧЕННЯ СИНТАКСИЧНИХ КОНСТРУКЦІЙ ЗІ ЗВЕРТАННЯМИ У ПОЕТИЧНОМУ ТЕКСТІ (НА МАТЕРІАЛІ ТВОРІВ ТАРАСА ШЕВЧЕНКА) У ЗАКЛАДАХ ЗАГАЛЬНОЇ СЕРЕДНЬОЇ ОСВІТИ.....	279
Перегуда Анастасія. ЖАНРОВІ ОСОБЛИВОСТІ ЦИКЛУ ТВОРІВ «ВІДЬМАК» А. САПКОВСЬКОГО.....	281
Рутковська Ольга. РЕКЛАМА, ЯК СКЛАДОВА ПРОСУВАННЯ ОСОБИСТОГО БРЕНДУ В СОЦІАЛЬНИХ МЕРЕЖАХ (НА ПРИКЛАДІ ОСОБИСТОГО БРЕНДУ ЄВГЕНА КЛОПОТЕНКА) .....	284
Симчич Тетяна. РОЛЬ ЖУРНАЛІСТІВ У ІДЕНТИФІКАЦІЇ ІНФОРМАЦІЙНО-ПСИХОЛОГІЧНИХ ОПЕРАЦІЙ В УМОВАХ 3-ГО ПЕРІОДУ РОСІЙСЬКО-УКРАЇНСЬКОЇ ВІЙНИ 2022–2024 РОКІВ.....	286
Стефанів Марина. ВИКОРИСТАННЯ ПОЕТИЧНИХ ФОРМ ПРИ ВИВЧЕННІ ПОЛЬСЬКОЇ МОВИ.....	288
Струк Діана. ПОЛІТИЧНА РЕКЛАМА В УКРАЇНСЬКОМУ МЕДІЙНОМУ ПРОСТОРІ В УМОВАХ ВІЙНИ.....	290
Щербій Інна. ДЕТЕРМІНОВАНІСТЬ ХУДОЖНЬО-КОМПОЗИЦІЙНИХ ОСОБЛИВОСТЕЙ РОМАНУ А. КУРКОВА ТА Ю. ВИННИЧУКА «КЛЮЧІ МАРІЇ» РЕЦЕПЦІЄЮ ГНОСТИЧНИХ ВІРУВАНЬ ТА ЛЕГЕНД.....	293

### СЕКЦІЯ ІНОЗЕМНИХ МОВ

Бігун Ольга. ОСОБЛИВОСТІ ВІДТВОРЕННЯ ВІЙСЬКОВОЇ ТЕРМІНОЛОГІЇ В УКРАЇНСЬКИХ ПЕРЕКЛАДАХ РОМАНУ Е. ХЕМІНГУЕЯ «A FAREWELL TO ARMS» .....	296
Булавинець Наталія. ХУДОЖНЯ ДЕТАЛЬ ЯК ІНСТРУМЕНТ ФОРМУВАННЯ ПСИХОЛОГІЧНОГО ПОРТРЕТУ ГЕРОЯ.....	298
Вульчин Дарія. ОБРАЗ БЕАТРИС ПРАЙОР ЯК ВТІЛЕННЯ ІДЕЇ ПОШУКУ ВЛАСНОЇ ІДЕНТИЧНОСТІ.....	299
Івасюк Божена. ЛЕКСИКО-СЕМАНТИЧНІ ОСОБЛИВОСТІ КОНЦЕПТУ IDENTITY..	301
Капець Адріана. ЖІНОЧІ ОБРАЗИ В РОМАНІ КРИСА БОХДЖАЛЯНА «АКУШЕРКИ» .....	303
Кіселюк Наталія. РОЛЬ ЛІТЕРАТУРНИХ ТВОРІВ У ЗБЕРЕЖЕННІ НАЦІОНАЛЬНОЇ ІДЕНТИЧНОСТІ НА МАТЕРІАЛІ РОМАНУ СОФІЇ ЯБЛОНСЬКОЇ «MON ENFANCE EN UKRAINE – SOUVENIRS SUR MON PÈRE».....	305
Мандюк Наталія. ТИПИ НАРАТОРА І НАРАТИВУ У ПОЕЗІЇ МАЙКЛА СВОНА <i>OUTSIDE</i> .....	308
Сидорук Дарина. ПСИХОЛОГІЧНЕ НАПОВНЕННЯ ОБРАЗІВ АНТАГОНІСТА (СПОЖИВАЧА) ТА ПРОТОГОНІСТА (ТВОРЦЯ) У РОМАНІ СТВЕНА КІНГА «МІЗЕРІ».....	310
Федик Ольга. СПЕЦИФІКА РЕАЛІЙ У СЕРІАЛІ «GAME OF THRONES».....	312
Шевчук Валентина. ВЕРБАЛІЗАЦІЯ КОНЦЕПТІВ «СВОБОДА» та «СПРАВЕДЛИВІСТЬ» ФРАЗЕОЛОГІЗМАМИ НІМЕЦЬКОЇ МОВИ.....	314

Шуляр Анастасія. ЛЕКСИКО-СТИЛІСТИЧНІ ТА ЛІНГВО-ПРАГМАТИЧНІ АСПЕКТИ МАНІПУЛЯЦІЇ В ПОЛІТИЧНОМУ ДИСКУРСІ.....	317
Яцків Вікторія. СТРАТЕГІЇ І ТАКТИКИ ПЕРЕКЛАДУ ДІАЛОГІЧНОГО МОВЛЕННЯ У КІНОДИСКУРСІ (на матеріалі фільмів Top Gun (1986) і Top Gun: Maverick (2022)).....	319

### **СЕКЦІЯ ЮРИДИЧНИХ НАУК**

Аннюк Дмитро. ПУБЛІЧНО-ПРАВОВІ ТА ПРИВАТНОПРАВОВІ ЗАСАДИ В РЕГУЛЮВАННІ ЗЕМЕЛЬНИХ ВІДНОСИН.....	322
Галадій Олеся. ОСОБЛИВОСТІ ЕКОЛОГІЧНОЇ ПОЛІТИКИ УКРАЇНИ ПІД ЧАС ВІЙНИ ТА ЇЇ ЦІЛІ НА ПОВОЄННИЙ ПЕРІОД.....	324
Довганюк Анастасія. МОРАЛЬНІ АСПЕКТИ ВПРОВАДЖЕННЯ ЕВТАНАЗІЇ В УКРАЇНІ.....	326
Іванчук Марта. УНІФІКАЦІЯ ДОГОВІРНОГО ПРАВА ЄС.....	328
Кашевська Анастасія. СУДОВИЙ ЗАХИСТ ТРУДОВИХ ПРАВ ПРАЦІВНИКІВ У ВОЄННИЙ ЧАС.....	330
Кіщук Віталіна. ОКРЕМІ АСПЕКТИ ПРАВОВОГО РЕГУЛЮВАННЯ НЕДОБРОСОВІСНОЇ КОНКУРЕНЦІЇ У НАЦІОНАЛЬНОМУ ПРАВІ ТА ПРАВІ ЄВРОПЕЙСЬКОГО СОЮЗУ.....	333
Микитчук Романія. НАРОДОВЛАДДЯ У КОНСТИТУЦІЯХ ЗУНР ТА УНР. ПОРІВНЯЛЬНО-ПРАВОВИЙ АНАЛІЗ.....	336
Пашковська Юлія. ПРАВОВИЙ АНАЛІЗ ДЕПОРТАЦІЇ УКРАЇНСЬКИХ ДІТЕЙ ДО РОСІЇ.....	339
Семенів Соломія. ДОМАШНІЙ АРЕШТ В УМОВАХ ВОЄННОГО СТАНУ.....	342
Стручинська Христина. ПРАКТИКА ЄВРОПЕЙСЬКОГО СУДУ З ПРАВ ЛЮДИНИ ЩОДО ЗАХИСТУ АВТОРСЬКИХ ПРАВ.....	344
Сулима Анастасія. ОБМЕЖЕННЯ ТА ПОРУШЕННЯ ОСОБИСТИХ НЕМАЙНОВИХ ПРАВ ФІЗИЧНИХ ОСІБ В УМОВАХ ВОЄННОГО СТАНУ.....	345
Федорович Олександр. КРИМІНАЛЬНО-ПРАВОВА ХАРАКТЕРИСТИКА НЕЗАКОННОГО ВИКОРИСТАННЯ З МЕТОЮ ОТРИМАННЯ ПРИБУТКУ ГУМАНІТАРНОЇ ДОПОМОГИ, БЛАГОДІЙНИХ ПОЖЕРТВ АБО БЕЗОПЛАТНОЇ ДОПОМОГИ.....	349
Чеботару Данієла. СТАМБУЛЬСЬКА КОНВЕНЦІЯ У НАЦІОНАЛЬНІЙ ПРАКТИЦІ: КРИМІНАЛЬНО-ПРАВОВІ АСПЕКТИ.....	351
Чорний Юрій. КЛАСИФІКАЦІЯ ПІДСТАВ ПРИПИНЕННЯ ПРАВА ПРИРОДОКОРИСТУВАННЯ.....	353
Янакова Аміна. ПРОВЕДЕННЯ ВИБОРІВ В УКРАЇНІ ПІД ЧАС ДІЇ ПРАВОВОГО РЕЖИМУ ВОЄННОГО СТАНУ: ТЕОРЕТИКО-ПРАВОВИЙ АСПЕКТ.....	355

### **СЕКЦІЯ ФІЗИЧНОГО ВИХОВАННЯ І СПОРТУ**

Завадовський Андрій. СУЧАСНІ ПІДХОДИ ДО ФІЗИЧНОЇ ТЕРАПІЇ ПАЦІЄНТІВ 35-55 РОКІВ ІЗ ПОСТВІРУСНИМ СИНДРОМОМ ВТОМИ.....	359
Ізай Зоряна. ЗНИЖЕННЯ ПСИХОЕМОЦІЙНОЇ НАПРУГИ У ШКОЛЯРІВ ЗАСОБАМИ ФІЗИЧНОГО ВИХОВАННЯ.....	361
Панько Анжеліка. ВПЛИВ ПРОГРАМИ ФІЗИЧНОЇ РЕАБІЛІТАЦІЇ НА ПОКАЗНИКИ ФУНКЦІОНАЛЬНОГО СТАНУ В ОСІБ З ВЕРТЕБРОГЕННОЮ ПАТОЛОГІЄЮ В СТАДІЇ РЕМІСІЇ.....	363
Проданчук Анна. КІСТЬ ЖИТТЯ ЯК ІНТЕГРАЛЬНИЙ ПОКАЗНИК ЕФЕКТИВНОСТІ ПРОГРАМ ФІЗИЧНОЇ ТЕРАПІЇ СТУДЕНТІВ З ПЛОСКОСТОПІСТЮ.....	367
Федорчук Надія. СУЧАСНІ АСПЕКТИ ІНКЛЮЗІЇ У ФІЗИЧНІЙ КУЛЬТУРІ.....	369
Яковина Роман, Кріпчук Іван, Біловус Вікторія. ПОСТМАСТЕКТОМІЧНИЙ БОЛЬОВИЙ СИНДРОМ. КЛІНІКОПАТОГЕНЕТИЧНЕ ОБГРУНТУВАННЯ РОЗРОБКИ ПРОГРАМИ ПСИХОКОРЕКЦІЇ І ФІЗИЧНОЇ ТЕРАПІЇ ДЛЯ ЖІНОК ПІСЛЯ МАСТЕКТОМІЇ.....	371

Наукове електронне видання

## **Еврика – XXV**

**Збірник студентських наукових праць**

В авторській редакції

Головний редактор *В. М. Головчак*  
Комп'ютерна верстка *В. Д. Яремко*

Підп. до друку 28.05.2024. Формат 60x84/8.  
Гарнітура «Times New Roman».  
Ум. друк. арк. 45,0.

Видавець  
Прикарпатський національний університет  
імені Василя Стефаника  
76018, м. Івано-Франківськ, вул. С. Бандери, 1,  
тел. 75-13-08, e-mail: [vdvcit@pnu.edu.ua](mailto:vdvcit@pnu.edu.ua)  
*Свідоцтво суб'єкта видавничої справи ДК № 7616 від 26.05.2022*