

Міністерство освіти і науки України
ДВНЗ “Прикарпатський національний університет
імені Василя Стефаника”

ЕВРИКА – XVI

ЗБІРНИК СТУДЕНТСЬКИХ НАУКОВИХ ПРАЦЬ



Івано-Франківськ
ДВНЗ “Прикарпатський національний університет імені Василя Стефаника”
2015

ББК 70.516
МЗ4

*Рекомендовано до друку вченою радою Прикарпатського
національного університету імені Василя Стефаника*

Редакційна рада: *Цепенда І.Є.* – голова, ректор ДВНЗ “Прикарпатський університет імені Василя Стефаника”, доктор політичних наук, професор; *Загороднюк А.В.* – проректор з наукової роботи, доктор фізико-математичних наук, професор; *Васильєва В.А.* – доктор юридичних наук, професор; *Благуно І.С.* – доктор економічних наук, професор; *Гасюк І.М.* – доктор фізико-математичних наук, професор; *Голянич М.І.* – доктор філологічних наук, професор; *Кугутяк М.В.* – доктор історичних наук, професор; *Калуцький І.Ф.* – доктор сільськогосподарських наук, професор; *Круль П.Ф.* – доктор мистецтвознавства, професор; *Парпан В.І.* – доктор біологічних наук, професор; *Качак Т.Б.* – кандидат педагогічних наук, доцент; *Матківський М.П.* – кандидат технічних наук, доцент; *Остапович О.Я.* – кандидат філологічних наук, доцент; *Федик О.В.* – кандидат філософських наук, доцент; *Осипчук М.М.* – кандидат фізико-математичних наук, доцент; *Луцький В.Я.* – кандидат наук з фізичного виховання і спорту, доцент; *Ковальчук М.П.* – кандидат філологічних наук, доцент; *Кошель В.І.* – кандидат технічних наук, доцент; *Сав’юк М.І.* – кандидат геолого-мінералогічних наук, доцент.

Адреса редакційної ради:

76018, Івано-Франківськ, вул. Шевченка, 57
Прикарпатський національний університет імені Василя Стефаника
Тел. 59-60-51

Еврика – XVI : збірник студентських наукових праць. –
МЗ4 Івано-Франківськ : Вид-во Прикарпат. нац. ун-ту ім. В. Стефаника, 2015. – 322 с.

У збірнику висвітлені результати студентських наукових досліджень із проблем математики, фізики, хімії, біології, екології, економіки, історії, філософії, політології, релігієзнавства, культурології, філології, педагогіки, мистецтвознавства, туризму, фізичного виховання і спорту.

Дослідження виконані в наукових лабораторіях та на кафедрах університету.

ББК 70.516

© Видавництво Прикарпатського національного
університету імені Василя Стефаника, 2015

ГУМАНІТАРНІ НАУКИ

ФІЛОСОФІЯ, ПСИХОЛОГІЯ, СОЦІОЛОГІЯ, РЕЛІГІЄЗНАВСТВО

МОРАЛЬНИЙ СМИСЛ ОБМЕЖЕННЯ РОЗУМУ І. КАНТОМ

Лазор Мар'яна,
ІІІ курс, філософський факультет.
Науковий керівник – Возняк С.В.,
кандидат філософських наук.

*Найважливіший предмет у світі – це людина,
бо вона для себе – своя остання ціль...
Право людини повинно вважатися священним...
І. Кант*

“На шляху людської освіченості існує місток, обминати який неможливо; ім'я цьому місткові – Іммануїл Кант” (Я.Голосквер) [4, с.145]. Справді, його філософія дозволяє звертатися до серця всупереч холодному диктові теоретичного розуму [5, с.183].

Розвиваючи своє вчення, філософ стверджує примат практичного розуму над теоретичним. Теоретичний розум виконував лише регулятивну функцію, застерігав від помилок у пізнанні, а от практичний – це розумна воля людини, яка керує вчинками і встановлює принципи моральних діянь. Але вся моральна філософія Канта базується на своїй чистій частині. Практичний розум сам собі приписує принципи моральної поведінки. Знання тільки тоді має цінність, коли допомагає людині стати більш людяною. Він уперше говорить, що лише обов'язок надає вчинку морального характеру і наголошує на цьому. Моральний тільки той вчинок, у якому людина вибирає дотримання самого обов'язку. Для такого вибору людина має сумління.

Кантівська етика являє собою перший варіант етики розумної, етики, що повинна базуватись на засадах розуму, і тому розрізнення Кантом чистого і практичного розуму виявляє себе як украй важлива філософська проблема. Не існує суперечності між чистим і практичним розумом, але існує обмеження й розмежування функцій розуму. Тому сама мораль є продовженням сфери розуму.

Практичний розум – це розумна воля людини, яка керує вчинками і встановлює принципи моральних діянь. Якщо теоретичний розум виконував лише регулятивну функцію (застерігав від помилок у пізнанні, про що сигналізували суперечності, з якими він стикався), то практичний розум виконує конституїтивну функцію і тому вищий за теоретичний. Він дає змогу людині визначити свої дії його (розуму) загальними предметами та цілями. Його сфера – мораль [2, с.287].

Примат практики у Канта означає першість за значенням для людини питань моральності поведінки над питаннями наукового пізнання. “У центрі кантівської філософії стоїть людина, її гідність та її доля” [3, с.64].

Кант виходив із переконання, що кожна особистість є самоцінною, і в жодному разі не повинна розглядатись як засіб реалізації будь-яких цілей навіть у тому випадку, коли б останні пояснювалися необхідністю досягнення загального блага. Основним законом етики Кант вважав формальне внутрішнє веління – категоричний імператив: “Чини так, щоб максима твоєї волі могла стати всезагальним законом”.

Бути особистістю означає бути вільним, реалізувати свою самосвідомість у поведінці, оскільки сутнісна природа людини – її свобода, а свобода – це дотримання обов’язку.

Емпіричний індивід і трансцендентна особистість не можуть володіти одними і тими ж мірками оцінки, вибору і дії. Тому слід будувати етику для людини – громадянина двох світів також і в моральному відношенні, причому найвища моральність не може бути виведена з емпірії.

Кант показує, що без моральної “налаштованості” неможлива зміна природи людини, а саме злої, корисливої, яка породжує “підступність людського серця” або самообман, що дозволяє виправдовувати себе перед внутрішнім суддею – совістю.

Отже, численні апеляції до “слабкості”, “немічності”, “крихкості” можуть притупити пильність розуму і розжалобити нашу уяву, але є заповідь, говорить філософ, “ми повинні стати кращими”, значить, для цього потрібно напружувати всі свої сили.

1. Горлач М. Філософія : підручник / Горлач М. – К., 2001.
2. На зламі епох. Філософські новації професора І. Канта / Г. І. Волинка, В. І. Гусев [та ін.] // Історія філософії в її зв’язку з освітою : підручник / за ред. Г. І. Волинки. – К. : Каравела, 2006. – С. 279–291.
3. Нарский И. С. Западноевропейская философия XIX века : учеб. пособ. / Нарский И. С. – М. : Высшая школа, 1976. – 584 с.
4. Петрушенко В. Л. Філософія : курс лекцій / Петрушенко В. Л. – Львів, 2002.

ФЕНОМЕН ЛЮБОВІ ЯК ПРЕДМЕТ ФІЛОСОФСЬКО-БОГОСЛОВСЬКОГО АНАЛІЗУ (ЗА ХРИСТОСОМ ЯННАРАСОМ)

Рев’юк Юлія,
V курс, філософський факультет.
Науковий керівник – Кияк С.Р.,
доктор філософських наук, професор.

Трансформація цінності любові в сучасному соціумі стала однією з ключових проблем. У сучасному світі ми стикаємось із ситуаціями, коли цим почуттям нехтують, “грають” та усвідомлено використовують як засіб маніпуляції. На даному етапі розвитку суспільства ми часто говоримо про занепад моральних цінностей та норм, що породжується відсутністю любові. Але чому

так відбувається? Можливо, це пов'язано з нерозумінням того, що саме ми називаємо цим почуттям і взагалі чи знаємо що таке “любов”.

Любов, кохання, ерос – поняття, що позначають одне почуття досі не всім зрозуміле та науково точно не пояснене. Одну зі спроб пояснити цей феномен зробив відомий грецький філософ і богослов сучасності Христос Яннарас. Тематика досліджуваних проблем у вченого різноманітна, та все ж ключове місце займає тема еросу як любові. Тому він вмотивовано вводить розрізнення між цими поняттями. При цьому, як зазначає Яннарас, ще отці Церкви вживали слово “ерос” замість еквівалентів поняття “любов”. Сам філософ вважав, що вже тоді слово “любов” не в змозі було передати трансцендентальний характер “еросу”. “Взаємини набувають іншої якості, коли перетворюються на любов, ерос” [4, с.5].

З огляду на такий підхід вченого до проблеми, задамося дискусійним питанням: у чому проявляється повнота життя? У книзі “Варіації на тему Пісні Пісень” Христос Яннарас зазначає, що повнота життя досягається лише у співвіднесеності. Тут автор наголошує на співвіднесеності з Іншим – Богом, і з ближнім, а можливість життя полягає лише у нашому зв'язку з ними.

З такого висновку вченого випливає запитання: які способи життя обирає людина та якими принципами керується? Філософ чітко дає відповідь на це питання, яке полягає в тому, що любов повинна стати головним способом існування життя. Жити – не означає існувати, а при цьому лише в додатку любити, але, наголошує філософ, існувати через те, що любиш, де важливу роль відіграє міра того, наскільки любиш. Самотність, що позбавлена любові, є результатом способу існування.

У контексті вищесказаного слід звернути окрему увагу на питання: яку роль у нас відіграє егоїзм? Ми чітко знаємо, чого хочемо від людини яку любимо, але, здається, не знаємо, на що здатні ми самі. Бо не існує любові, яка не проходила б фази жертвовного самозречення й повної самопожертви ближньому. Взірєць способу існування повноти життя – “кенозису” – утілений у постаті Ісуса Христа. Звідси, інстинкт самозбереження, прагнення до привласнення, жага самоствердження і всі інші прояви егоїзму... всі вони опираються любові.

Наступним важливим питанням, яке розглядає вчений, є питання про те, чи має любов межі. Відповідь однозначна – безумовно, що так. Тільки ці межі не відділяють духовне від тілесного, провину від невинності в релігійному сенсі. Існують і справжні кордони, в християнстві зокрема, адже провина і прощення пов'язані між собою через усвідомлення і каяття, як вияв любові. Саме таке розуміння любові долає межі між зв'язком і незв'язком, між самопожертвою та егоцентризмом.

Християнська традиція, як зазначає богослов, трактує любов як спосіб існування “справжнього життя”, викарбуваний у людській природі, оскільки людина створена за “образом і подобою Божою”. А тому роздати свою душу безкорисливо – саме до цього, насправді, відноситься слово покаяння, як “зміна способу мислення”, – смислово похідна любові [4, с.63].

Ми любимо не тільки окрему особу ближнього, а й усе, що може бути з нею хоч якось пов'язано, усе, чим вона займається і до чого може мати будь-який стосунок.

Отже, як зазначає К.Сігов, Христос Яннарас закликає читача подолати вже звичний, заземлений погляд на зв'язок “людини з Вищим Абсолютом” і “людини з людиною” [3, с.11].

1. Вараксина Е. Трансформация представлений о смысле любви в процессе жизнеосуществления человека : автореф. дис. на соискание уч. степени канд. психол. наук : 19.00.01 / Е. Вараксина ; ГОУ ВПО “Новосибирский государственный педагогический университет”. – Томск, 2008. – 24 с.
2. Тарновский К. Любовь как этическая ценность : этико-философский анализ : автореф. дис. на соискание уч. степени канд. филос. наук : 09.00.05 / К. Тарновский ; ФГБОУ ВПО “Орловский государственный университет”. – Тула, 2011. – 20 с.
3. Сігов К. Взаємини набувають іншої якості, коли перетворюються на любов / К. Сігов. – К., 1999. – 11 с.
4. Яннарас Х. Варіації на тему Пісні Пісень / Х. Яннарас. – К. ; Львів : Свічадо, 2003. – 120 с.

ГРАФІТІ ЯК ФЕНОМЕН СУБКУЛЬТУРИ СУЧАСНОГО МІСТА

Макогон Юрій,
V курс, філософський факультет.
Науковий керівник – Зеліско Л.І.,
кандидат педагогічних наук, доцент.

Порівняно новий і малодосліджений феномен графіті стає сьогодні предметом багатьох дискусій. Як семантична складова урбаністичного світу, графіті присутні в образі міста, але залишаються загадковими за своїм смислом для людей, тому зустрічають неоднозначні естетичні та етичні оцінки. У науковому середовищі точаться дискусії про предмет комунікативного та естетичного значення цього явища, розглядаються можливі методи подолання присутності продуктів графіті в міському ландшафті, проблематизуються міркування про можливість надання графіті статусу офіційного мистецтва. Крім науковців, до дискусій часто-густо долучається ще й широка громадськість, адже всі ми, перебуваючи у візуальному ряді міського простору, його споживаємо і реагуємо на його символи.

Графіті як феномен культури зароджується в післявоєнний час у США в епоху розвитку масових комунікацій, появи постіндустріального, інформаційного суспільства, коли нерозуміння традиційних цінностей спонукає молодих людей шукати нову культурну мову, коли в культурній сфері починає панувати масова культура, а у ній мода і реклама [2, с.45].

Поняття “графіті” (від італ. “graffito” – дряпати, дослівно “надряпані”). Спочатку так називали одну з технік настінного малярства. Пізніше цим поняттям почали користуватись археологи, використовуючи його як загальний термін на означення всіх видів випадкових написів і малюнків на стінах будинків. Сьогодні це поняття розширило свої межі: під графіті розуміють

візуальні повідомлення у формі малюнка або напису, спрямовані всередину графіті-спільноти або розраховані на будь-якого випадкового реципієнта залежно від типу комунікації і мотиву створення [4, с.200].

Графіті – явище природне, типове для людського середовища за будь-яких часів і за будь-яких умов. Звідси, ставлення суспільства до графіті досить суперечливе. З одного боку, феномен розуміється як результат кризи урбаністичного середовища або як чинник її зародження, а з іншого – як частина масової вуличної культури, мимоволі розцінена публікою як сучасне мистецтво. Складається враження, що графіті є свого роду інстинктом, формою соціальної поведінки, у якій криється вся складність і неоднозначність означуваного феномена.

Тематичних класифікацій графіті-написів за певними критеріями багато. А оскільки в нашому дослідженні локація розташування написів чітко обмежена певним абстрактним містом (урбанізованим комунікативним середовищем), то ми не будемо поділяти написи ні за критерієм місця, ні авторства, ні вікової, статевої чи іншої групової належності, а обмежимося тим, що перерахуємо та назвемо окремі “види” чи категорії графіті, а також означимо, які саме явища ми будемо відносити до тієї чи іншої групи.

Насамперед ми виокремлюємо в окрему категорію “давні графіті”, які є предметом вивчення археологів та дослідників епітафіки. До них ми віднесемо всі написи та малюнки попередніх історичних епох: і давні наскальні малюнки, від яких і походить назва явища, і прокламації римських ораторів, і графіті античної Помпеї, а також графіті релігійного та сакрального змісту.

Другу категорію ми назвемо “політичні графіті” і віднесемо до неї всі нелегальні публічні малюнки та написи політичного змісту, які з’являються як реакція на політичні події.

До третьої групи ми відносимо малюнки та написи, які М.Л.Лур’є називає “професійними графіті”, або “художніми”, – це кольорові малюнки, які стали невід’ємним атрибутом мегаполісів з часу появи фарби в аерозольному балончику.

І, нарешті, четверту категорію графіті, яку виокремлюємо в нашій класифікації, ми називаємо, слідом за В.Маяковським, “канцелярськими звичками”. До цієї групи відносимо будь-які нелегальні публічні написи, будь-якого змістовного навантаження [1, с.48].

Графіті існує як специфічна публічна, творча практика, що розгортається поза межами інституціалізованого художнього поля (галерейного мистецтва) і спрямована на реконструкцію простору буття міських спільнот головним чином через експонування, трансляцію особистісних смислів у просторі міста, через ініціювання інтерактивності, діалогу, у зв’язку з чим візерунки графіті стали невід’ємною частиною міст у найрозвинутіших країнах світу. Зображення, що поєднують складні літерні орнаменти, декоративні композиції та традиційні жанри образотворчого мистецтва, виражають потяг до маскування сірих бетонних стін усталеного міського ландшафту, сумного сучасного архітектурного дизайну та є актом відволікання від одноманітності урбаністичного середовища. Графіті в такому розумінні завжди містить у собі елемент анонімної самоманіфестації, це “виклик знакам домінуючої культури, яким протиставляється псевдонім, як анонімний знак” [3, с.128].

Сучасні графіті є тими текстами, тією формою візуальної експресії, у яких місто та його жителі виражають свої думки. Графіті як вислів, що зафіксований у просторі в певну мить, є комунікативним актом, незалежно від наявності адресата, до якого він звернений, оскільки адресат припускається навіть у тому випадку, коли вислів є звичайним самовиразом, сплеском емоцій тощо. Тому для графіті міський матеріальний простір виступає як медіум, первинний отримувач і транслятор смислу, що стає тим каналом, через який відбувається діалог усієї міської спільноти.

Різним графіті належить відповідне місце в сучасній соціокультурній картині світу, вони підштовхують до кращого розуміння процесів, що відбуваються в суспільстві, та реакцій на них громадськості. Повідомлення на стінах не залишають без уваги жодної події, що відбувається в місті та світі, і говорять голосами тих, чії думки в іншому випадку неможливо було б почути.

Таким чином, графіті є невіддільним елементом міського соціального організму. Людина навіть поза своєю волею стає реципієнтом настінних написів: вона читає графіті, погоджується з їх змістом або ні, насолоджується їх зовнішнім виглядом або ж малює графіті, реалізуючи свої художні здібності, демонструє свою культуру або факт її відсутності. Проте, будучи вже традиційним елементом міського пейзажу, графіті починає сприйматись як щось звичне й типове для міського простору (як, наприклад, вивіски магазинів, рекламні щити чи світлофори), а символічна мова графіті перетворюється на універсальний код міської комунікації.

1. Кайс З. В. Акт творчості чи спосіб здійснення антигуманізму: соціально-психологічний аспект мотивів продукування графіті / З. В. Кайс // Філософія. Психологія. Педагогіка. – 2009. – № 2. – С. 46–50.
2. Колосов А. С. История граффити движения и его современные особенности / А. С. Колосов // Вестник славянских культур. – 2012. – № 25. – С. 45–49.
3. Красовська З. В. Символіка графіті як семантичний засіб міського життя / З. В. Красовська // Філософія. Психологія. Педагогіка. – 2007. – № 2. – С. 125–128.
4. Чернюк С. Графіті як культурний феномен : Житомирські графіті / С. Чернюк, К. Малиновська // Вісник Волинь – Житомирщина. – 2009. – № 16. – С. 200–207.

ЛЮДИНА РЕНЕСАНСУ У ТВОРЧОСТІ МІКЕЛАНДЖЕЛО БУОНАРОТТІ

Айвенко Ірина,
ІІІ курс, філософський факультет.
Науковий керівник – Зеліско Л.І.,
кандидат педагогічних наук, доцент.

Обрана тема є актуальною, зокрема у вивченні деяких особливостей становища людини в Україні у наш час. Загалом, цей вплив можна окреслити в суспільному, культурному і духовному житті особистості через процеси розбудови держави, руйнування старих форм суспільного буття та активних пошуків нових, зміну соціальних парадигм, боротьбу із кризовими станами тощо. Лю-

дина шукає вихід на новий якісний рівень життя, але у цих пошуках вона зіштовхується із постійними проблемами як в особистому, так і в суспільному житті. Ситуація ускладнюється тим, що майже неможливо детально проаналізувати антропологічну ситуацію сучасності, знаходячись усередині неї, будучи в неї “вкиненою”. Ренесансне розуміння людини якраз і дає нам таку модель, тому що у добу Відродження має місце фундаментальне розширення творчих можливостей, що відбивається на усіх сферах людської діяльності, які у подальшому призведуть людство до кардинальних змін. Тому ретельне дослідження особливостей і суперечностей ренесансного розуміння людини може сприяти поясненню та поглибленню сучасних антропологічних пошуків. Таке дослідження може стати своєрідним “дзеркалом”, у якому знаходить відображення сучасна людина з її світоглядними проблемами. Деяка схожість антропологічних ситуацій нашого часу і доби Відродження пов’язана із тим, що розуміння людини, сформоване у той час, вбирає у себе ідейний та культурний спадок двох визначальних для європейської цивілізації епох: античної культури та філософії, а також процесів виникнення та розвитку християнства у середньовіччі. Діячі Відродження дали змогу людині стати основною цінністю культурних надбань. Це визначило основну рису Ренесансу – антропоцентризм – філософське вчення, за яким людина є центром Всесвіту, епіцентром усіх подій, які в ньому відбуваються. В епоху Ренесансу створюється принципово нова картина світу. Творчість видатних митців цього періоду – це віра в безмежні можливості людини. Художня уява цієї доби охоплена єдиним процесом: з одного боку, є сильним бажання одухотворити чуттєве, а з іншого – втілити духовне; з одного – обожнити людське, з іншого – спустити на землю божественне. Провідною ідейною течією доби Відродження став ренесансний гуманізм, а філософи та митці назвали себе гуманістами. Вони, на противагу церковним ідеалам, прославляли людину та ідеал земного щастя. Гуманізм став вираженням нового світосприйняття, нового розуміння сутності людини і земного щастя. Відомий учений Б.Р.Віппер, визначаючи суть Відродження, говорить: “... Це одна з найбільш цікавих і повноцінних епох у історії людства, це синонім особистої свободи, досконалості у мистецтві, краси в житті, гармонії фізичних і духовних якостей людини” [3, с.102]. Цінність людини *ренесансний гуманізм*, як бачимо, визнавав у єдності моральної та естетичної гідності, в благородстві духу, красі тіла. Відроджуючи античну спадщину, митці епохи возвеличували людське тіло, духовну красу, цінували волелюбність, чесність, мужність, відвагу, прагнення до свободи. Варто не забувати і про те, що діячі Відродження були християнами. Бог продовжував відігравати почесну роль творця світу. Таким чином, звернення до людини як вищого начала буття, носія ідеї утвердження гармонійної, звільненої від феодалських пут творчої особистості, надає мистецтву Ренесансу великої ідейної значимості, величного героїчного масштабу. Відповідно до трансформацій, що супроводжувалися змінами як у культурному, так і духовному житті, змінювались і погляди на мистецтво. Мікеланджело Буонаротті є одним із найбільших творців в історії світової культури. У його творах виражені пристрасті й протиріччя, муки і всеосяжна любов. У створених ним художніх шедеврах відображається натхнення

і людяність, громадянськість і майстерність, які злились у високій і нерозривній єдності (скульптури: “П’єта”, “Давид”, “Голова фавна” “Битва кентаврів”, “Вакх”, “Святий Петро”, “Мадонна Брюгге”; картини: “Мадонна з немовлям”, “Мадонна Доні”, “Титій”, “Клеопатра”, “Страшний суд”; розпис Сикстинської капели у Ватикані та багато інших). Звернення до людини як вищого начала буття, ідея утвердження гармонійної, звільненої від феодальних пут творчої особистості надає мистецтву Мікеланджело великої ідейної значимості, героїчного масштабу. Релігійні і міфологічні персонажі ставали для Мікеланджело втіленням найпрекрасніших людських фізичних і моральних якостей, активного вольового початку, дієвості, благородства устремлінь. Ось чому автор звертається до біблійних сюжетів, до героїчних образів пророків, титанічно сильних, мудрих, натхненних, що втілюють уявлення про ренесансний ідеал гармонійної особистості. Проте наприкінці XVI – на поч. XVII ст. з’ясувалося, що основні положення гуманістів недосяжні. Людина не стала ідеальною. Формування нових буржуазних відносин у цей час внесли свої корективи: ні мистецтво, ні культура не можуть бути визначальними у формуванні особистості. Якщо в епоху Відродження Піко делла Мірандола стверджує, що людина всемогутня, вона знаходиться в центрі Всесвіту, може оглядати все і володіти усім, то в епоху Нового часу Блез Паскаль наголошує, що людина – це “хімера”, “дивина”, “згусток суперечностей”, постійна боротьба розуму та пристрастей. У такому контексті картезіанець формує свій знаменитий образ людини як “мислячого очерету” – одного з найбільш слабких створінь природи. “Щоб його знищити, зовсім не треба всього Всесвіту: досить подуву вітру, краплі води” [1, с.230]. Якщо на початку епохи людина Відродження трактується як найдосконаліше творіння Боже, то в кінці вона стає рабинею природи і насамперед самої себе.

Відродження відірвало природну людину від її духовної основи, воно дало свободу творчому розвитку, але віддалило її від внутрішнього сенсу життя. Таким чином, її первинні потреби опинилися на першому місці. Людина втратила вищість, універсальність, внутрішній динамізм: “пристрасне прагнення до створення краси і досконалих форм, з якого почався ренесансний період в історії, призвів до руйнування і ослаблення форм. Це буде спостерігатись у всіх галузях людської культури” [4, с.110]. Ренесанс пропонує прагнення до абсолютного, і при цьому до земного, божественного й одночасно – людського. З одного боку, мистецтво Відродження сповнене святковості, рівноваги, відкритості, з іншого – коли ці якості досягають межі, виявляється колосальна духовна і художня перенапруга. “Відродження не відбулося, хоча і було в ньому велике напруження творчої енергії” [2, с.445]. Ренесансний гуманізм не виправдав себе. Порив до індивідуалізму призвів до сваволі особистого “я”, у політичному житті почали панувати інтриги, люди, керуючись жагою до збагачення, порушували моральні принципи. Порив до прекрасного призвів до трагічного колапсу, наслідком якого і стали події, які розгорнулися в Новому часі й, на жаль, продовжують існувати у наш час. Зворотний бік ренесансного гуманізму призвів до його краху. Життя і творчість Мікеланджело є свідченням того, як гуманістичний світогляд формувався, розвивався і зазнав трагічного кінця. Живучи на зламі двох епох, він пізнав радість злету й гіркоту падіння.

Наш час багато в чому нагадує ті переломні моменти переходу однієї епохи в іншу. Ще не визначено орієнтири побудови суспільства, ідуть пошуки нового. Як і в ті часи, свідомістю людини керує жага до збагачення, задоволення власних потреб, знецінення ролі гуманістичних ідей, переваги матеріального над духовним. Це призводить до кризи, морального зубожіння, утворення субкультур, революційних переворотів, що в кінцевому підсумку може перейти у відкриту війну. Свідками цього наше покоління є зараз.

1. Бердяев Н. Смысл истории / Николай Бердяев. – М. : Мысль, 1990. – 175 с.
2. Бердяев Н. Философия свободы : Смысл творчества / Николай Бердяев. – М. : Правда, 1989. – 607 с.
3. Мироненко О. М. Історія вчень про державу і право : навч. посіб. / О. М. Мироненко, В. П. Горбатенко. – К. : Академія, 2010. – 456 с.
4. История философии : Запад – Россия – Восток. Кн. 2 : Философия XV–XIX вв. – М. : “Греко-латинский кабинет” Ю. А. Шичалина, 1996. – 557 с.

ВІРА, НАДІЯ, ЛЮБОВ ЯК ЕКЗИСТЕНЦІАЛИ ЛЮДСЬКОГО БУТТЯ

Шкандрій Софія,
ІІІ курс, філософський факультет.
Науковий керівник – Ларіонова В.К.,
доктор філософських наук, професор.

Для нашого часу характерне відчуття хиткості й трагізму людського буття. Це зумовлює відчуження людини від себе самої та свого власного існування. Тому буття людини гостро потребує осмислення та збереження екзистенціальних цінностей, які його насичують. У даній роботі ми розглянемо три екзистенціали людини – віру, надію і любов, які виражають фундаментальні характеристики нашого життя, укорінюють людину у всесвіті та формують “життєвий світ” її особистості.

Слід одразу зазначити, що вияв сутності даних екзистенціалів складний і часто суперечливий, але ми намагатимемось освітлити дані поняття, як ті, що здатні зміцнювати духовний стрижень особистості, її внутрішню силу і міць.

Якщо раніше людина розглядалася як частинка космосу або індивідуальний прояв соціуму, то екзистенційно орієнтовані мислителі звернули увагу на буття особистості самої по собі. Звідси екзистенція – це буття, яке визначає нас; це та форма морального вибору людини, у якій здійснюється її справжнє буття.

Пауль Тіллїх говорить, що віра виступає як свідомий акт, який здійснюється всією особистістю, але цей акт, у якому людина звертається до безкінечного – кінечний і тому обмежений, а це означає, що в нашій вірі завжди є момент ненадійності. Але цю невідворотню ненадійність треба прийняти. Несучи в собі ненадійність, віра зв’язана з ризиком. І краще в цьому випадку прислухатися до Паскаля і йти за канонами віри. Лев Шестов зазначає, що віра дозволяє “намагнічувати” людину вічністю, спрагою Абсолюту, виходу до вищих вимірів екзистенції, що роблять людину внутрішньо незалежною від випадковостей емпіричного світу. Але необхідно підкреслити, що віру не

можна зводити тільки до пошанування церкви. Адже в ім'я віри церква також посилала людей на вогнище страждань. Не включаючи конфесійну форму, треба під вірою мати на увазі чи то звернення до “світової гармонії” Енштейна, чи то до сучасного розуміння людини як монадного виразу Універсуму. Бо, як вважає дослідник Сергій Кримський, саме у вищих зонах своєї екзистенції людина охоплює все розмаїття можливих світів.

Віра може породити надію, Золотухіна-Аболина стверджує, що в надії ми висловлюємо свою схильність стверджувати, що майбутнє буде, більше того, воно складеться так, як ми його задумали. Ставлячи мету, ми кидаємо виклик світу, заявляємо про свою рішучість досягти бажаного. Тут ми активні, але, перебуваючи в надії, ми чекаємо від світу позитивної відповіді. І навіть якщо надіятися, світ може сказати ні. Тоді ми розчаруємося. Через таку свою сторону грекам здавалося, що надія містить ілюзію і обман. Християнство вносить в надію новий сенс: надія – це позитивне очікування. Надія як екзистенціал – це завжди виклик життєвим перешкодам. У ній багато позитивного і негативного. І єдине, що може виправдати її необхідність у житті, це покладання на позитивні перспективи. Хоча і тут існують свої “але”, адже надіятися може і наш ворог на те, що завтра здобуде над нами перемогу.

І віра, і надія завжди спрямовані на подолання якоїсь ситуації, але і віра, і надія приводять людину до любові. І не тої, що має за свою основу емоційні переживання, екзистенціальна любов набагато глибша, вона просуває людину далі, змінює її, не дозволяє лишатися такою, якою вона є. Саме через це вона включає в себе ризики, зміни, вона позбавлена стабільності. У любові немає майбутнього, вона існує лише у становленні. Ось головна екзистенціальна проблема любові: “Як злитися з іншою істотою і в цьому злитті втратити, а потім знову знайти себе”. Екзистенціал любові означає, що існування іншого має для мене сенс.

Отже, людська особа – це завжди проект стати людиною, і тому потрібні постійні зусилля для підтвердження своєї людяності. Екзистенціали віри, надії, любові у такому випадку є знаряддям, через яке ми визначаємо свою сутність. Ми можемо вірити, любити і надіятися на Бога, таким чином відносячи себе до проявлень доброї сутності. Але ми також маємо право вірити, любити і надіятися на Сатану, який є символом зла і того гріховного, що є у людині. Тому завданням людини у житті є здійснення вибору і взяття на себе відповідальності за вчинене. Людина стверджує й осягає себе через віру і надію, які з'єднуються в безмежній любові як силі істинного життя. Наслідком цього є внутрішнє розкриття душі, припинення її замкнутості, її холодного і знеможеного буття в собі.

1. Золотухіна-Аболина Е. В. Философская антропология : учебное пособие / Е. В. Золотухіна-Аболина. – Изд. 2-е, перераб. и доп. – Ростов н/Д : Феникс, 2014. – 350 с.
2. Кримський С. Б. Під сигнатурою Софії / С. Б. Кримський. – К. : Києво-Могилянська академія, 2008. – 367 с.
3. Омарбекова С. В. Восходящая диалектика веры, надежды и любви как экзистенциалов человеческого бытия [Электронный ресурс] / Омарбекова С. В. – Режим доступа :

<http://www.cyberleninka.ru/article/n/voshdyashaya-dialektika-very-nadezhdy-i-lyubvi-kak-ekzistentsialov-chelovecheskoyo-bytiya>.

4. Омарбекова С. В. Любовь как экзистенциал человеческого бытия : монография / Омарбекова С. В. – Нижн. Вартовск : Изд-во Нижневарт. гуманит. ун-та, 2012. – 130 с.
5. Тиллих П. Динамика веры [Электронный ресурс] / П. Тиллих. – Режим доступа : <http://www.altrea.narod.ru>.

ОСНОВНІ КРИТЕРІЇ ВИБОРУ ПОЛІТИЧНОГО ЛІДЕРА СТУДЕНТСЬКОЮ МОЛОДДЮ

Богів Тетяна,
V курс, філософський факультет.
Науковий керівник – Вітюк Н.Р.,
кандидат психологічних наук, доцент.

Політичне лідерство в системі владних відносин займає особливе місце. У лідерстві найбільш яскраво проявляється “видимість” влади, її наочність. Політичні лідери персоніфікують собою владу. Вони мають такий великий вплив, що він не зрівнюється із впливом інших суб’єктів політики [3].

Н.Макіавеллі розглядав політичного лідера як володаря, здатного використати всі доступні засоби для збереження влади, наведення порядку. Т.Карлейль і Р.Емерсон вважали лідера творцем історії, наділеним особливим талантом. На думку Ніцше, політичний лідер – це завжди сильна особистість, наділена всіма можливими достоїнствами, яка здатна нав’язати свою волю широким верствам [1, с.182]. Г.Тард вважав, що люди схильні діяти, наслідуючи поведінку яскравої особистості, якою є лідер. Марксисты розглядають політичне лідерство у контексті історичної необхідності і класових інтересів, тобто лідер обслуговує інтереси класу, що висунув його на політичну арену [1, с.183].

Політичний лідер повинен відповідати інтересам суспільства, які розглянуто через призму політичної ідентифікації. Це процес самоотожднення індивіда з політичним лідером, групою, якою може бути партія, політичним рухом, зразком політичної поведінки, політичною роллю [2, с.210].

Психологічну сутність політичного вибору допомагає зрозуміти електоральна поведінка. Електоральна поведінка – один з найпоширеніших типів політичної поведінки, виражений в участі або в неучасті потенційних виборців у голосуванні.

З метою визначення основних критеріїв, якими керується студентство при виборі політичного лідера, ми провели емпіричне дослідження, для якого було створено дві анкети, складено таблицю для семантичного диференціала та розроблено матеріал для проведення методики “репертуарні решітки”. В опитуванні взяли участь 30 студентів різного віку (від 18 до 22 років), з них по 15 представників кожної статі.

Результати досліджень політичної активності молоді показали, що 27% опитаних студентів узагалі не беруть участі в політичній діяльності, 70% опитаних цікавляться політикою суто при перегляді передач по телебаченню та в Інтернеті й тільки 3% хотіли б займатися політикою професійно. Причому у

3% досліджуваних політичний інтерес почав проявлятися ще в школі, у 7% – ще з раннього дитинства, 83% – тільки в університеті і у 7% не проявляється взагалі. На формування політичного інтересу опитаних вплинули: сім'я (на це вказали 6,7% респондентів), вчителі (3,3%), події в Україні останнього року (90%). Відповідно, можна зробити висновок, що частка зацікавлених у політиці студентів частково зросла у порівнянні з минулими роками і це пов'язано з новою політичною та економічною ситуацією в Україні.

Проаналізувавши й узагальнивши всі отримані дані, ми здобули можливість скласти конкретний образ політичного лідера, який відповідав би політичним інтересам студентства. Це повинен бути: українець (70% опитаних так вважають) 30–35 років (43%), статеві і релігійна належність якого не відіграє значної ролі. За освітою та професією він повинен бути професійним політиком (43%) або, у крайньому випадку, юристом (17%). Такий політик має бути дипломатичним (20%), мати правильну дикцію (15,6%), володіти публічними навиками (14,4%), такими як розкутість, ораторські здібності тощо. Що стосується морально-етичних та інтелектуальних характеристик, то політичний лідер повинен бути чесним і непідкупним (27,8%), добре знати потреби виборців (16,7%), а також бути справедливим і відповідальним (15%).

Дані, отримані в результаті опрацювання методики “Семантичний диференціал”, дали можливість доповнити образ “ідеального” політика таким чином: перш за все, це повинен бути комунікабельний українець, який має чітко структуровану команду. Також добре, щоб він був учасником Євромайдану та брав участь у Революції Гідності, володів тісними закордонними зв'язками, був залучений до участі в процесі люстрації своєї партії. Також доволі важливим є те, щоб політик мав привабливу зовнішність, хоча це і не відіграє аж надто великої ролі. Ще менше значення, на думку респондентів, має сімейний стан, інтереси та діяльність, поява у ЗМІ та політична спрямованість (консервативність чи радикальність). Також не надто великого значення наші респонденти надають суворості чи лояльності політика. Студенти також не надають великого значення надмірному красномовству ідеального політика, емоційності й імпульсивності і надто модному гардеробу; більше цінуються стриманість політика, вміння вести чітку розмову по суті, а також строгий діловий стиль одягу.

Отже, дослідження питання політичних інтересів студентів, по-перше, дало можливість визначити основні критерії, якими керується студентство при виборі політичного лідера. З іншого боку, склавши образ ідеального політика, ми показуємо сучасним та майбутнім політичним діячам, яким хочуть бачити лідера держави, відповідно це дає можливість формувати й розвивати в собі ті риси, які цінуються виборцями. А, по-третє, наше дослідження також показало, що політичні інтереси сучасної молоді формуються надто пізно, часто неусвідомлено, тому педагогам та батькам слід працювати в цьому контексті ще зі школи, розвиваючи політичну грамотність молоді.

1. Гелей С. Д. Політологія : навч. посіб. / С. Д. Гелей, С. М. Рутар. – К. : Знання, 2007. – 309 с.

2. Корнівська М. Психологічні чинники політичної ідентифікації студентів у процесі формування політичної свідомості / М. Корнівська // Освіта регіону. Політологія. Психологія. Комунікації. – 2010. – № 3. – С. 209–216.
3. Ольшанский Д. В. Основы политической психологии / Д. В. Ольшанский. – Екатеринбург : Деловая книга, 2001. – 477 с.

ВПЛИВ АДЕКВАТНОЇ ІДЕНТИЧНОСТІ НА ФОРМУВАННЯ ПРОФЕСІЙНОГО СТАНОВЛЕННЯ У СТАРШОКЛАСНИКІВ

Котов Микола,
IV курс, філософський факультет.
Науковий керівник – Заграй Л.Д.,
доктор психологічних наук, професор.

Введення поняття “ідентичність” у соціальний аналіз та його початкове поширення в суспільних науках відбулося в Сполучених Штатах в 60-х роках ХХ століття. Найбільшого тлумачення та популяризації це поняття отримало в працях Еріка Еріксона. Поняття “ідентифікації” було взято з оригінального, специфічно психоаналітичного контексту, куди цей термін спочатку ввів З.Фройд [2]. Е.Еріксон вказує на відмінність між поняттями “ідентичність” та “ідентифікація”. Ідентифікація – це психологічний механізм, а ідентичність – результат процесу ототожнення. Хоча у своїх працях Е.Еріксон не дає однозначного визначення поняттю “ідентичність” через складність даного феномену і пробує представити суть ідентичності з різних сторін (свідоме відчуття особистісної ідентичності; несвідоме прагнення до цілісності особистісних рис; критерій для процесу синтезу Его; внутрішня солідарність із груповими ідеалами та цінностями).

У нашому дослідженні ідентичність тлумачиться як усвідомлення самотожності особистості і приналежність до різних соціальних, національних, професійних, політичних та інших груп; здатність особистості до повноцінного вирішення задач, які виникають в особистості на кожному етапі її розвитку.

Змістовими характеристиками ідентичності старшокласників визначено:

- ціннісно-орієнтаційну сферу, ієрархію та спрямованість мотивів;
- когнітивну складність особистості, сформованість механізму диференціації;
- наявність життєвих цілей та перспектив.

Сформованість ціннісно-орієнтаційної сфери визначалася зіставленням термінальних (цінності, до яких необхідно прагнути) та інструментальних (пріоритетний образ дій) цінностей та їх відповідністю, для визначення спрямованості – запропоновані цінності умовно поділено на 3 групи: “спрямованість на ставлення до себе”, “спрямованість на ставлення до інших”, “спрямованість на ставлення до майбутнього”.

У ході дослідження отримано такі результати: у 52,9% опитуваних сформована ціннісно-орієнтаційна сфера, про що свідчила відповідність термінальних та інструментальних цінностей, також дана відповідність була відсутня у

16,6% опитуваних, що вказує на несформованість ціннісно-орієнтаційної сфери. У 30,5% досліджуваних цей зв'язок був слабким, а це може свідчити, що в них ціннісно-орієнтаційна сфера в процесі формування, і це характерно для даного вікового періоду. Конфігурація спрямованості ціннісно-орієнтаційної сфери у старшокласників визначилася так: у 43% опитаних найбільш значущими є цінності спрямовані на “ставлення до себе” (впевненість у собі, здоров'я, любов, розвиток та вдосконалення); у 37% опитаних значущими є цінності, що відбивають “ставлення до майбутнього” (цікава робота, матеріальне забезпечення, продуктивне життя, творчість), такий розподіл є природним, адже для періоду ранньої юності характерним є формування еґо-ідентичності, планування життєвого шляху. Проте лише у 20% опитуваних найбільш значущими були цінності, що відображають “ставлення до інших” (хороші та вірні друзі, свобода, самостійність, суспільне визнання). Такі результати можна пояснити актуальністю для сучасної молоді кіберпростору та його значення в їхньому житті. Можна припустити, що, приділяючи значну частину уваги кіберпростору (соціальним мережам), у молодій людині може притуплюватись потреба у хороших та вірних друзях, суспільному визнанні тощо.

У старшокласників виявлено типовий середній рівень (72,3%) когнітивної складності, оскільки високий рівень спостерігався тільки у 27,7% опитаних. Чітко сформовані життєві цілі та перспективи наявні у приблизно 11% учасників опитування, сформовані – у 39%, слабовиражені – у 45%, відсутні – у 5%.

На основі аналізу даних змістових характеристик було зроблено спробу визначити лінію розвитку ідентичності у старшокласників. За даними дослідження у 92% старшокласників, які брали участь в опитуванні, процес формування ідентичності є адекватним, у 8% була виявлена аномальна лінія розвитку ідентичності, або дифузія ідентичності (молода людина не може сформувати власні цінності, цілі та ідеали, завершити самовизначення, уникає адекватних для її віку вимог).

Другий етап дослідження передбачав діагностику професійної самосвідомості. Для цього використовувався модифікований варіант методики “Хто я” М.Куна, Т.Макпартленда, результати якої зіставлялись із результатами методики “Психологічна автобіографія” О.Коржової.

У групі старшокласників із чітко сформованими цілями та у групі зі сформованими цілями опис “Я” в професійній сфері дещо ускладнювався доповненням певних деталей. Проте приблизно у 52% старшокласників не має чітко визначеного образу майбутньої професії та своєї ролі в ній.

Щодо співвідношення адекватної і неадекватної ідентичності та професійної самосвідомості, то слід зазначити, що у 8% досліджуваних з дифузійною ідентичністю відповідей на питання професійної спрямованості або взагалі не було, або вказано, що вони ще не визначились або ж очікують на пораду від батьків.

Отже, період ранньої юності є сензитивним для формування ціннісно-орієнтаційної сфери, когнітивної складності та життєвих цілей особистості. У даний період у молодих людей формується професійна ідентичність, яка на даному віковому етапі є вразливою до впливів зовнішнього середовища, однак можна помітити тенденцію, що в молодих людей виділені змістові характе-

ристики ідентичності набувають більш сталих та визначених форм, уявлення про своє подальше професійне майбутнє є більш сформованим, ніж у юнаків, які тільки входять у процес становлення власної ідентичності.

1. Бурлачук Л. Ф. Психология жизненных ситуаций : учеб. пособ. / Бурлачук Л. Ф., Коржова Е. Ю. – М. : Рос. пед. агентство, 1998. – 263 с.
2. Брубейкер Р. За пределами “идентичности” / Брубейкер Р., Купер Ф. – Kluwer : Academic Publishers, 2000. – 47 с.
3. Гуревич П. С. Проблема идентичности человека в философской антропологии / П. С. Гуревич // Вопросы социальной теории. – 2010. – № 4. – С. 63–87.
4. Тодорів Л. Д. Психологічні умови формування життєвих перспектив у підлітковості (когнітивний аспект) : дис. ... канд. психол. наук : 19.00.07 / Тодорів Лариса Дмитрівна ; Національний педагогічний університет ім. Драгоманова. – К., 2000. – 277 с.

ГЛОБАЛЬНА БІОЕТИКА В.Р. ПОТТЕРА

Костригіна Регіна,
ІІІ курс, Коломийський інститут.
Науковий керівник – Михайлюк С.Я.,
кандидат філософських наук, доцент.

Термін “біоетика” у 1971 р. уперше застосував американський вчений Ван Ронселер Поттер (1911–2001), який розглядав її як галузь знань, що досліджує системні об’єкти живої природи за допомогою органічного поєднання методів природничих і гуманітарних наук. Важливим для цієї галузі є етичний підхід до феномену життя. Слід зазначити, що біоетика перебуває у стадії становлення свого предмету і методології.

У вітчизняній науці терміном “біоетика” спочатку позначали міждисциплінарну галузь досліджень і експертизи, предметом якої є ціннісно-моральні аспекти взаємовідносин лікаря і пацієнта, а також етичні проблеми біомедичних досліджень, медичної практики, експериментів на тваринах і людях, біотехнології, генної інженерії тощо. Пізніше біоетику почали тлумачити більш широко як сферу застосування етики у системі “людина – жива природа” [3]. У даному випадку предмет біоетики і соціальної екології (науки про систему “людство – природа”, її структуру, способи гармонізації основних суперечностей між людиною і природою на сучасному етапі розвитку) значною мірою збігаються, хоч і не є ідентичними.

Основні напрями біоетики:

- етичні аспекти медицини;
- етичні аспекти впровадження біотехніки і біотехнологій;
- етичні аспекти соціально-екологічного знання.

Етичні аспекти медицини як частина біоетики містять у собі низку правил і принципів, які сформувалися традиційно в процесі багатовікової медичної практики, зокрема лікарями античності (Гіппократ, Асклепій), середньовіччя (Авіценна), Нового часу (Парацельс, Томас Персіваль, автор “Етичного кодексу лікаря”)

та ін., а також застосування моральних критеріїв до нових явищ у галузі медицини.

Правила етики медичної діяльності: “Не зашкодь”; “Роби благо”; “Поважай автономію пацієнта”; “Кажи правду”; “Зберігай таємницю” [1].

Правило “Не зашкодь” є основоположним у діяльності лікаря. Згідно з ним лікар не повинен завдавати шкоди хворому під час лікування. Йдеться не тільки про безпосередню свідому шкоду з боку лікаря, що є правовим злочином, а й про шкоду через некомпетентність, недостатню кваліфікованість, недбалість, неподання вчасної допомоги тощо.

Складною моральною проблемою є хірургічне втручання в тих випадках, коли існує ризик, що пацієнт не витримає операції. Йому завдається безумовна шкода. Під час лікування можуть виникати побічні ефекти. Всі ці моменти складні і морально проблематичні. У такому випадку моральною буде позиція, коли лікар прагне добра і здоров'я хворому і з позицій чистої совісті обирає засоби лікування, які найменше шкодять і максимально сприяють кінцевому одужанню чи полегшенню перебігу хвороби. В цьому контексті слід згадати одну з головних християнських заповідей Божих “Не вбивай!” У медицині ця заповідь була і є дуже актуальною.

Друге правило “Роби благо”, на відміну від попереднього, орієнтує на добротність, благодіяння, милосердя, жалість у медичній практиці. Безумовно, це правило з моральної точки зору є добром.

Правило правдивості – це вимога до лікаря говорити правду пацієнту про стан його здоров'я, не приховувати важливу інформацію. З іншого боку, і пацієнт не повинен приховувати важливої інформації щодо свого здоров'я від лікаря. Тобто в медичному спілкуванні обидва його учасники повинні повністю довіряти одне одному і говорити правду.

Правило збереження таємниці зафіксоване в багатьох відомих лікарських кодексах, починаючи від Гіппократа. Дотримання цього правила дозволяє забезпечити конфіденційність інформації, яка не повинна, крім лікаря і пацієнта, стати відомою стороннім особам. Це правило має великий моральний сенс, оскільки розголошення лікарської таємниці може негативно позначитися на самопочутті і здоров'ї пацієнта.

Другим важливим напрямом біоетики є проблеми, пов'язані із застосуванням біотехніки і біотехнологій. Ці проблеми, перш за все, стосуються нових репродуктивних технологій: штучного запліднення, сурогатного материнства тощо. Всі ці методи викликають запеклу полеміку щодо моральності їх застосування [3]. Найбільш послідовно їх засуджують представники католицької церкви. Іван Павло II підписав документ під назвою “*Domini vitae*” (Дар життя), у якому детально пояснюється, чому запліднення в пробірці підлягають моральному засудженню.

Значні моральні колізії супроводжують і такі винаходи сучасної науки, як трансплантація органів, генна інженерія, клонування.

Третім напрямом біоетики є етичні аспекти соціальної екології. Із середини ХХ ст. соціально-екологічні дослідження як синтетична галузь знань виокремлюються із суто біологічних та суто гуманітарних і утворюють особливу науку,

предметом якої стає система “природа – суспільство”. В межах соціальної екології виділяються етичні аспекти, які становлять відносно самостійний її напрям. Разом з тим розуміння системного характеру соціально-економічних об’єктів зумовлює особливі підходи до всіх явищ природи і суспільства, підходи комплексні, міжгалузеві, здатні осягнути цілісні явища. І етичний підхід, безперечно, має таку властивість.

Отже, біоетика є необхідним компонентом світогляду сучасної людини, оскільки в ній концентруються і науково обґрунтовуються моральні підходи до нових явищ, які постають унаслідок технічних і технологічних успіхів людського пізнання. Біоетика орієнтує людину до усвідомлення і відчуття своєї глибокої спорідненості з усім живим, з космосом, з енергією творіння.

1. Биоэтика: принципы, правила, проблемы. – М. : Эдиториал УРСС, 1998. – 472 с.
2. Екологічні виміри глобалізації : монографія / Кисельов Н. М., Гардашук Т. В., Зарубицький К. Є. [та ін.]. – К. : ПАРАПАН, 2006. – 260 с.
3. Пустовит С. В. Глобальная биоэтика: становление теории и практики (философский анализ) / Пустовит С. В. – К. : Артурс-А, 2009. – 324 с.

МІЖОСОБИСТІСНІ СТОСУНКИ СТАРШОКЛАСНИКІВ ТА ШЛЯХИ ЇХ ПОКРАЩЕННЯ

Опрук Світлана,
IV курс, філософський факультет.
Науковий керівник – Макарова Л.І.,
кандидат педагогічних наук, доцент.

Система особистих взаємин старшокласників тривалий час перебувала поза увагою дослідників і лише порівняно недавно стала предметом вивчення. За останні десятиліття цю проблему досліджували Ю.Гільбух, А.Реан, І.Дубровіна, Я.Коломинський, Х.Лійметс, Б.Паригіна та інші. Разом з тим у педагогічній практиці спостерігаємо ускладнення взаємин у системах “вчитель – учні”, “вчитель – батьки”, “учень – учень”.

Напруженість і конфліктність стосунків між учасниками навчально-виховного процесу, якщо вона не знаходить конструктивного вирішення, нищівно позначається на основній діяльності школярів – навчанні. До того ж, навіть найкращі вчителі помиляються в оцінці взаємовідносин між учнями. Для них соціометричні результати часто виявляються несподіваними.

Проведене нами в рамках виробничої практики дослідження виявило, що з 22 учнів 8 класу однієї зі шкіл м. Івано-Франківська один лідер, шість прийнятих, дванадцять відкинутих та троє ізольованих. Для цього ми спиралися на методiku соціометричного дослідження учнів, докладно описану А.А.Реаном та Я.Л.Коломинським, та ряд інших методик.

Проведена робота дозволила нам визначити основні завдання шкільного психолога та намітити шляхи покращення міжособистісних взаємин учнів цього класу.

До завдань ми відносимо:

- психодіагностика соціально-психологічного клімату класу та рівень його розвитку як малої соціальної групи;
- профілактику нездорового психологічного клімату, конфліктності, агресивності;
- допомогу непопулярним учням у покращенні їх положення у структурі взаємин у класі.

Ми також намітили такі шляхи зняття упередженого ставлення однокласників у групових стосунках:

1. Створення ситуацій, у яких учні сприймають одне одного як рівні за статусом. Це можна зробити за допомогою рольових ігор та соціально-психологічного тренінгу.

2. Розвиток у кожного підлітка в групі здатності адекватно сприймати та оцінювати інших, умінь та навичок міжособистісного спілкування.

3. Стимулювання безпосередніх міжособистісних контактів учнів, які відчують взаємну недовіру.

4. Збагачення індивідуального досвіду підлітка шляхом спостереження за стосунками референтних для нього осіб і тих, до кого він відчуває упередженість.

Шкільне середовище є соціалізуючим фактором, тому проблеми в поведінці навіть одного учня можуть позначитися на спільній діяльності цілого класу, і дуже важливо вчасно надавати учням психологічну допомогу, у якій вони відчують потребу.

1. Реан А. А. Социальная педагогическая психология / А. А. Реан, Я. Л. Коломинский. – С. Пб. : Питер, 1999. – С. 107–190.
2. Гільбух Ю. З. Шкільний клас: як пізнавати й виховувати його душу / Ю. З. Гільбух. – К. : Психодіагностика й диференційоване навчання, 1994. – 208 с.
3. Дубровина И. В. Практическая психология / И. В. Дубровина. – М. : Серeda, 2010.
4. Коломинский Я. Л. Психология межличностных отношений в детском коллективе / Я. Л. Коломинский. – М., 2011. – С. 75.

ПСИХОЛОГІЧНІ АСПЕКТИ ПАЛІАТИВНОЇ ТА ХОСПІСНОЇ ДОПОМОГИ

Побежан Ольга,
IV курс, філософський факультет.
Науковий керівник – Матейко Н.М.,
кандидат психологічних наук, доцент.

Актуальність розвитку системи паліативної та хоспісної допомоги (далі ПХД) як пріоритетної медико-соціальної та гуманітарної проблеми суспільства у більшості країн світу та в Україні зумовлена зростанням кількості інкурабельних хворих, як дорослих і літніх людей, так і дітей [1].

Досвід багатьох країн світу свідчить, що ПХД найбільш адекватно реагує на потреби паліативних пацієнтів та їхніх рідних, сприяючи збереженню гід-

ності інкурабельних хворих наприкінці біологічного життя, дає змогу поліпшити якість життя пацієнтів і членів їхніх сімей, які зіткнулися з проблемою смертельного захворювання, шляхом запобігання і полегшення страждання завдяки проведенню адекватних лікувальних втручань при больовому синдромі та інших розладах життєдіяльності, а також наданню психологічної підтримки [2, с.76].

Неможливо уявити адекватне існування на фоні негативних особистих переживань, фобій і депресій, що охоплюють невеликовно хвору людину. Душевні страждання, що переживає вона та її близькі, подібні до фізичного болю, але, на відміну від нього, душевні страждання травмують особистість в цілому і в психологічному та соціальному сенсі загрожують не менше, ніж фізичний біль у біологічному. У цьому розумінні психологічна допомога є органічним продовженням медичної, а також її доповненням [3, с.87].

Психологічна допомога в системі паліативної допомоги має чітку орієнтацію на нормалізацію душевного стану пацієнта, пов'язаного з невеликовним захворюванням, на те, як він сприймає навколишню реальність і власний стан, а також підтримання психологічної рівноваги між хворим та його оточенням на всіх етапах протікання захворювання.

У процесі прогресування невеликовного захворювання психологічна допомога проводиться в руслі консультування з використанням елементів екзистенційної та духовної психотерапії, моральної підтримки, нормалізації внутрішнього стану особистості [3, с.86].

Невід'ємною частиною роботи психолога є психологічна корекція самопочуття родичів пацієнта, розробка програм полегшення гостроти емоційних переживань у зв'язку із захворюванням рідних, консультації з приводу адекватного прийняття втрати.

Робота з людьми похилого віку, хронічно та смертельно хворими, які потребують постійного інтенсивного догляду, часто призводить до стану фізичного та емоційного виснаження, тобто синдрому вигорання, який проявляється неадекватним реагуванням на пацієнтів і колег, відсутністю емоційної залученості, втратою здатності до співпереживання пацієнтам, появи дратівливості, депресії, перевтомою, яка веде до редукції професійних обов'язків та негативного впливу роботи на особисте життя.

Тому наступним напрямом психологічної допомоги є подолання стресу, тривожності та депресії персоналу, залученого до надання паліативної допомоги та проведення з цією метою психопрофілактичної діяльності з медичним персоналом у формі лекторіїв, тренінгів, індивідуальних консультацій [1, с.110].

Отже, якісна та доступна психологічна допомога повинна функціонувати у багатьох лікувальних закладах. Тільки поєднання протиракової терапії та психологічної допомоги допоможе хворим перебороти страх, позбавити пацієнта від болю і страждань, сприймати помирання як природний вихід з життя, підвищити якість життя і достойний вихід з нього.

1. Медико-соціальна характеристика організації системи паліативної та хоспісної допомоги в Україні / Н. Г. Гойда, Ю. І. Губський, В. М. Князевич, А. В. Царенко // Збірник наукових праць співробітників НМАПО ім. П. Л. Шупика. – 2014. – Вип. 23 (3). – С. 101–115.
2. Подлужний Б. Л. Сучасні міжнародні підходи до організації паліативної допомоги / Б. Л. Подлужний, В. Г. Панченко // Вісник соціальної гігієни та організації охорони здоров'я України. – 2007. – № 1. – С. 74–80.
3. Маркова М. В. Стан та перспективи розвитку сучасної психоонкології / М. В. Маркова, О. В. Піонтковська, І. Р. Кужель // Український вісник психоневрології. – 2012. – Т. 20, вип. 4. – С. 86–91.
4. Хурані І. Ф. Паліативна допомога онкологічним хворим / І. Ф. Хурані, А. П. Ковальчук // Вісник наукових досліджень. – 2009. – № 1 (54). – С. 4–6.

ОСОБЛИВОСТІ МОВИ ЖЕСТІВ, ЯКИХ СЛІД УНИКАТИ

Тимофійчук Марта,
 II курс, Коломийський інститут.
 Науковий керівник – Микитюк Г.Ю.,
 кандидат психологічних наук, доцент.

Мова тіла унікальна і неповторна. Психологи вважають, що необхідні жести можна виробити. Проте для цього потрібно набагато більше часу, ніж хотілося б. Жест є не рух тіла, а рух душі. Він повідомляє про бажання людини і про те, що вона у цей момент випробовує, а звичний для когось жест свідчить про рису його характеру. Зовні однакові жести в різних людей можуть означати абсолютно несхожі речі, але існують і тотожні моменти.

При визначенні думок та емоцій індивіда слід відмічати лише мимовільну жестикуляцію:

- *стискування кулаків* – внутрішнє збудження, агресивність (чим сильніше стискаються пальці, тим сильніша сама емоція);
- *прикриття рота рукою (чи келихом у руці) у момент мовлення* – здивування, невпевненість у вимовному, брехня, довірче повідомлення, професійне підстраховування від читання по губах;
- *дотики до носа або легкі почухування його* – невпевненість у мовленні, брехня, пошук під час дискусії нового контраргументу;
- *потирання і почухування різних фрагментів голови (лоба, щік, потилиці, вуха)* – заклопотаність, зніяковіння, невпевненість;
- *метушливість рук (скручування і розкручування авторучки, торкання частин одягу)* – настороженість, нервозність, зніяковіння;
- *покусування нігтів* – внутрішнє занепокоєння;
- *будь-які рухи рук вздовж тіла (поправити годинник, доторкнутися до запонки, пограти гудзиком на манжеті)* – маскована нервозність;
- *постійне відкидання волосся, що нібито “заважає”, з лоба* – занепокоєння;
- *явне прагнення опертися на що-небудь або притулитися до чого-небудь* – відчуття складності і неприємності моменту, нерозуміння того, як викру-

титися із ситуації, що склалася (будь-яка опора підвищує впевненість у собі).

Відмінною практикою для вивчення жестів є телебачення. Спостерігаючи за акторами або учасниками ток-шоу, неважко помітити, що часто вони застосовують певні пози або вираз обличчя для посилення ефекту своєї промови. Можна вимкнути звук, а потім намагатися вгадати, про що говорять персонажі тієї чи іншої кінострічки. Дуже часто шкодять людині “бар’ери” – жести закритості, які насторожують співрозмовника і можуть нашкодити у важливих, відповідальних ситуаціях, зокрема під час співбесіди. При співбесіді варто уникати “схрещених рук” і “схрещених ніг”. Такі жести свідчать про закритість людини, про її небажання співпрацювати. Коли людина хоче відгородитися від непотрібного потоку інформації або відчуває, що їй намагаються щось нав’язати, чи не довіряє словам співрозмовника, вона схрещує руки на грудях.

Проводячи спостереження за своїми одногрупниками, з’ясували, що більшість використовує прийом “схрещення ніг і рук”, який, у свою чергу, означає невдоволеність, закритість, також часте відкидання волосся, що означає занепокоєння, будь-які рухи руки вздовж тіла, що є ознакою замаскованої нервозності.

Життя – це нескінченна книга, яку кожному з нас доводиться вивчати. Кожна людина – це теж книга, написана особливою мовою. Вивчайте себе та інших, і хай вам посміхнеться удача!

1. Бурлуцкая Л. Таємні суспільства, або Хто править світом! / Л. Бурлуцкая. – М. : РИПОЛ КЛАССИК, 2012. – С. 429.
2. Ніренберг Дж. Як читати людину, немов книгу / Дж. Ніренберг, Г. Калера. – М. : Академія, 2001. – С. 211.
3. Піз А. Мова рухів тіла : Як читати думки інших людей по їхніх жестах / А. Піз. – М. : Нижній Новгород ; Аі Кью, 1995. – С. 257.

СПІЛКУВАННЯ ЯК ВИД КОМУНІКАТИВНОЇ ДІЯЛЬНОСТІ

Томащук Надія,
IV курс, Коломийський інститут.
Науковий керівник – Петрів О.П.,
кандидат психологічних наук, доцент.

Проблема спілкування є однією із центральних у системі психологічного знання. Соціальна функція спілкування полягає в тому, що воно виступає засобом передання суспільного досвіду. Специфіка спілкування визначається тим, що в його процесі суб’єктивний світ однієї людини розкривається для іншої, відбувається взаємний обмін діяльністю, інтересами, почуттями та ін. [1]. Потреба у спілкуванні є однією з первинних потреб дитини. Вона розвивається від простих форм (потреба в емоційному контакті) до більш складних (співробітництво, особисте спілкування). В процесі індивідуального розвитку змінюються мотиви спілкування. М.І.Лісіна окреслила такі стадії розвитку потреби дитини в спілкуванні: потреба в увазі та доброзичливості дорослого (перше півріччя життя), у співробітництві (ранній дошкільний вік), у зацікавленості

дорослого запитами дитини (молодший та середній дошкільний вік), у взаєморозумінні та співпереживанні (старший дошкільний вік). Основні мотиви у спілкуванні дітей дошкільного віку – пізнавальні, ділові та особистісні [3, с.105].

Спілкування тісно пов'язане з діяльністю. Люди завжди спілкуються в процесі певної діяльності. Поєднання діяльності однієї людини з діяльністю інших людей утворює спільну діяльність. У спільній діяльності формуються не тільки суб'єкт-об'єктні (людина – предмет діяльності), а й суб'єкт-суб'єктні відносини (людина – людина). Сутність спілкування полягає у взаємодії суб'єктів діяльності [2, с.48].

Спілкування може розглядатись як сторона, умова діяльності або як окремий вид діяльності. Але зв'язок спілкування й діяльності полягає саме в тому, що завдяки спілкуванню діяльність організовується. У спілкуванні відбувається збагачення діяльності, розвиваються й утворюються нові зв'язки та стосунки між людьми. Всі засоби спілкування поділяються на дві великі групи: вербальні і невербальні [5, с.70].

На перший погляд може здатися, що невербальні засоби не такі важливі, як словесні. Але це не так. А.Піз у своїй книзі “Язык телодвижений” наводить дані, згідно з якими передача інформації здійснюється за рахунок вербальних засобів, тільки слів на 7%, звукових засобів (враховуючи тон голосу, інтонації звуку) – на 38%, а за рахунок невербальних засобів – на 55% [6, с.130]. Між вербальними і невербальними засобами спілкування існує своєрідний розподіл функцій: по словесному каналі передається чиста інформація, а по вербальному – відношення до партнера. Невербальна поведінка людини нероздільно пов'язана з її психічними станами і служить засобами їх вираження [4].

Отже, в процесі комунікативної діяльності важливу роль відіграють не лише вміле володіння вербальними засобами, а й використання невербальних (міміка, жести).

1. Авдеева Н. Н. Развитие эмоционального самоощущения у ребенка первого года жизни / Наталья Николаевна Авдеева // Новые исследования в психологии. – 1978. – № 2. – С. 11–16.
2. Бодалев А. А. Восприятие и понимание человека человеком / Алексей Александрович Бодалев. – М. : Изд-во Моск. ун-та, 1982. – 200 с.
3. Лисина М. И. Формирование личности ребенка в общении / Майя Ивановна Лисина // Психология. – 2009. – С. 96–110.
4. Ломов Б. Ф. Общение и социальное регулирование поведения индивидуума / Ломов Борис Фёдорович // Психологические проблемы социальной регуляции поведения. – М., 1986. – 120 с.
5. Леонтьев А. А. Психология общения / Леонтьев Алексей Алексеевич // Психология. – 3-е изд. – М. : Смысл, 1999. – 365 с.
6. Пиз А. Язык телодвижений : Как читать мысли окружающих по их жестам // Аллан Пиз. – М. : Эксмо, 2003. – 228 с.

МОВА ЯК ФАКТОР ФОРМУВАННЯ ЕТНІЧНОЇ ІДЕНТИЧНОСТІ ОСОБИСТОСТІ

Шульга Вікторія,
ІІІ курс, філософський факультет.
Науковий керівник – Кучера І.В.,
кандидат історичних наук, доцент.

Соціальні перетворення, які відбулися впродовж останніх десятиріч ХХ ст., стають імпульсом для перегляду багатьох теоретичних конструктів. Дедалі вагомніше заявляє про себе ціннісно-світоглядний чинник поляризації суспільств, який вступає в складні відносини компенсації, а часом – посилення економічних і політичних факторів нестабільності. Це стимулює конструктивні пошуки засад пом'якшення протиріч і неконфліктного вирішення проблем соціокультурної сфери, однією з яких є проблема ідентичності.

Органічний взаємозв'язок категорій “мова” й “ідентичність” у сучасних умовах набуває не тільки теоретичного, а й практично-політичного значення, що виводить цю проблематику в коло пріоритетних для різних віток соціо-гуманітарних наук і соціальних політик багатьох держав. Власне, поєднання цих двох конструктів зумовлює міждисциплінарний характер їхнього синтезованого осмислення в теорії та використання як одного з дієвих знарядь урядовцями, політиками, представниками недержавних організацій та рухів тощо [1]. Актуальність цієї проблематики зростає із розгортанням процесів глобалізації, які загрожують згортанням сфери дії цього традиційного бінома в локальних межах і водночас розширюють можливості його використання у зміненій конфігурації у світовому масштабі. Іншими словами, актуалізація досліджень у предметному полі “мова та ідентичність” викликана потребами подвійної контекстуалізації в умовах глобальних соціокультурних трансформацій, що й мотивує дослідження якісно нових аспектів давно відомої, але не розв'язаної й досі проблеми.

Однією із найбільш повних й аргументованих сучасних теорій, котрі розглядають вплив мови на формування ідентичності, є теорія Джошуа Фішмана. Згідно з нею, мова тісно пов'язана з ідентичністю трьома способами. По-перше, індексальним, тобто мова асоціюється з певною культурою, вона формулює висловлювання й виражає інтереси, оцінки й світогляд культури. Цей зв'язок не передбачає, що мова, яка традиційно чи історично асоціюється з певною культурою, ідеально підходить для цієї культури і що інша мова не зможе замінити цей традиційний зв'язок у майбутньому. Але в певний період часу “жодна мова, крім тієї, що історично й інтимно асоціювалася з певною культурою, не в стані так добре виражати певні артефакти і турботи цієї культури” [3, с.116–117].

По-друге, символічним, який означає, що мова репрезентує певні національні (етнічні) групи зі своїми мовами. Доля мов неминуче пов'язана з долями носіїв цієї мови.

По-третє, відношенням частини до цілого. Значна частина будь-якої культури є вербальною: “Моделі соціалізації дитини асоціюються з певною мовою, культурні стилі міжособистісних відносин асоціюються з певною мовою, етичні

принципи, що лежать в основі повсякденного життя, співвідносяться з певною мовою і навіть матеріальна культура та естетичне сприйняття зазвичай обговорюються й оцінюються за допомогою фігур мови, які переважно існують тільки в цій культурі, а не є універсальними” [3, с.119].

Дж.Фішман підкреслював культурну значущість мови для етнічної ідентифікації. Крім того це не означає, що ідентичність може зберігатися в якомусь чистому, незмінюваному вигляді. Це також не означає неминучого зв'язку певної мови з певною ідентичністю. Швидше, мова, яка традиційно пов'язана з певною ідентичністю, розглядається як значущий ресурс для етнокультурної ідентичності як на рівні соціальної інтеграції, так і соціальної ідентифікації. Як стверджує Дж.Фішман, “історично рідна мова відіграє роль у процесі індивідуального і групового самовизначення і самореалізації не просто як міф (тобто як істина, об'єктивна достовірність якої менш важлива, ніж суб'єктивна), а і як природна ідентифікаційна й мотиваційна потреба в певному етнокультурному просторі” [3, с.121].

Мова може бути яскравим маркером ідентичності для одних людей чи етносу в цілому і не бути таким для інших. Асоціація між мовою й ідентичністю залежить від соціального контексту, у якому перебуває певна етнічна група. Для одних груп мова може бути важливішим компонентом ідентифікації, ніж для інших. Тому у низці етнічних спільнот втрата будь-якої етнічної ознаки, зокрема і втрата мови, не веде до асиміляції, а викликає свого роду збурення етнічної самосвідомості, яка вишукує інші символи етнічної спадковості [2, с.454].

Отже, етнічна ідентичність є складним та не до кінця вивченим соціокультурним феноменом, у якому поєднуються особистісні, соціальні та культурні аспекти. Важливим фактором у процесі усвідомлення етнічної єдності є мова. Подальше вивчення місця, ролі і значення етнічного чинника в життєдіяльності сучасного суспільства важливе не тільки з теоретичних, а й практичних міркувань.

1. Донцов А. И. Язык как фактор этнической идентичности / А. И. Донцов, Т. Г. Стефаненко, Ж. Т. Уталиева // Вопросы психологии. – 1997. – № 4. – С. 75–86.
2. Козловець М. Феномен національної ідентичності: виклики глобалізації / М. Козловець. – Житомир : Вид-во ЖДУ ім. І. Франка, 2009. – 558 с.
3. Фишман Дж. Сегодняшние споры между примордиалистами и конструктивистами: связь между языком и этничностью с точки зрения ученых и повседневной жизни / Дж. Фишман // Логос. – 2005. – № 4. – С. 116–124.

ПРОБЛЕМА СТАТУСУ КВЕБЕКА В КАНАДІ

Гураль Ірина,
ІІІ курс, Інститут історії,
політології та міжнародних відносин.
Науковий керівник – Бурачок Л.В.,
кандидат історичних наук, доцент.

Однією з країн, де національна проблема вже протягом декількох останніх десятиліть стала основною внутрішньополітичною проблемою і неодноразово ставила під загрозу саму цілісність держави, є Канадська Федерація. Суть цієї проблеми полягає у намаганні частини франкомовних жителів провінції Квебек досягти незалежності.

Згідно з преамбулою Конституційного акта 1867 р., Квебек є одним із співзасновників федерації поряд із трьома англomовними суб'єктами – Онтаріо, Нова Шотландія та Нью-Брансвік. Уже із самого початку Квебек на конституційному рівні був наділений засновниками федерації “спеціальним статусом”, який не повністю співпадав з прийнятим в моделі симетричної федеративної держави принципом рівних прав їх суб'єктів. Це підтверджують норми ст.69, 71–80 і 88 розділу “Законодавча влада” Конституційного акта, які, закріпивши єдиний термін повноважень законодавчих легіслатур всіх суб'єктів, одночасно узаконили диференціацію найменувань і організаційних форм цих органів суб'єктної влади. Крім того, ст.133 розділу “Різні постанови. Загальні питання” Конституційного акта санкціонує право виступу французькою мовою не тільки в судах Квебека і в його легіслатурі, але також у федеральних судах і федеральному Парламенті (але не в легіслатурах інших провінцій). Особливий статус Квебека підтверджує також те, що ще до прийняття Конституційного акта Квебек як попередньої умови його вступу в майбутню федерацію домігся у влади метрополії права імплементувати Цивільний кодекс Франції 1804 р. [1, с.100–101].

Із цього приводу слід зазначити, що один із ймовірних сценаріїв розвитку канадської держави багато дослідників убачає саме в асиметричній децентралізації. При асиметрії можливе отримання важливих прав і повноважень однією з кількох провінцій. Оскільки таке право може отримати будь-яка провінція, асиметричний підхід, на думку його прихильників, полегшує отримання Квебеком особливого статусу “народу-засновника” Канади, зберігаючи при цьому принцип провінційної рівності [2].

Протягом кінця ХІХ–ХХ ст. асиміляція та обмеження, які створювались федеральною владою у сфері освіти та культури франкоканадців, стали ключовими передумовами виникнення квебекського націоналізму, що, у свою чергу, призвело до посилення відцентрових тенденцій у Канадській федерації.

1960–1970 роки стали десятиліттям “тихої революції”. У цей час відбулась модернізація політичної системи Квебека. Провінція активно стала розви-

вати зв'язки з франкомовними країнами. Не можна не згадати візит до Квебека 1967 року генерала Шарля де Голля – тодішнього президента Франції. В його виступі від 24 липня 1967 року прозвучало гасло “Хай живе вільний Квебек”. Це підтримало франкоканадців у їхніх сепаратистських прагненнях. Між Канадою та її провінцією розпочалась дипломатична війна [3, с.20].

Радикальні реформи в Квебеку періоду “тихої революції” (60-ті роки ХХ ст.) змінили становище франкоканадців в економічній, культурній, освітній і соціальній сферах і перетворили франкомовну провінцію в урбанізоване та високоіндустріальне суспільство, що сприяло досягненню франкоканадцями пріоритетів у соціально-економічній і культурно-освітній сферах. Це призвело до появи в 70-х р. ХХ століття сепаратистського руху, зорієнтованого на досягнення суверенітету провінції [4].

У результаті в кінці ХХ ст. було проведено два референдуми щодо статусу провінції. Перший – 1980 року. Референдум було програно значною мірою завдяки втручання канадського прем'єр-міністра П'єра Трюдо, який пообіцяв реформувати канадську конституцію з тим, щоб надати Квебеку гідне місце в оновленій федерації. Нову Конституцію і справді прийняли у 1982 році, і хоча вона значно розширила права провінції, але Квебек нічого не виграв від запропонованих змін. Другий – 1992 року. Більшість канадців та квебекців проголосували проти, щоправда з різних причин [2]. Для Квебека ці події були шоком. У квебекців складалося враження, що решта Канади ні за яких умов не визнає їхнє право на автономію.

Хоча результати референдуму виявилися невтішними для борців за незалежність провінції, питання про необхідність реформування федеративної системи та зміна статусу Квебека залишилися відкритими.

1. Данилов С. Правовое регулирование “специального статуса” субъекта федерации: дифференциация права на примере статуса Квебека / С. Данилов // Право. – 2012. – № 2. – С. 99–108.
2. Катеринчук П. Політичні перспективи канадського федералізму [Електронний ресурс] / П. Катеринчук. – Режим доступу : <http://www.bukjournal.com/pavlo-katerynchuk-politychni-perspektyvy-kanadskoho-federalizmu>.
3. Мітькіна О. Боротьба канадської провінції Квебек за місце у франкофонному світі / О. Мітькіна // Наука сьогодні. Предложения (29.11.2014 – 30.11.2014) : сб. науч. докл. – Варшава, 2014. – С. 20–21.
4. Судак І. Вплив національного чинника на внутрішньополітичну ситуацію в Канадській федерації [Електронний ресурс] / І. Судак. – Режим доступу : <http://www.kyumu.edu.ua/vmv/v/10/09.htm>.

ДІЯЛЬНІСТЬ ОРДЕНУ ЄЗУЇТІВ У СТАНИСЛАВОВІ (1715–1946 рр.)

Клоновський Юрій,
IV курс, Інститут історії,
політології і міжнародних відносин.
Науковий керівник – Стефанюк Г.В.,
кандидат історичних наук, доцент.

Головним знаряддям боротьби з ересю в період Контрреформації став Орден єзуїтів, заснований 1540 р. іспанським лицарем Ігнатієм Лойолою. Інституція відзначалася чіткою структурою і суворою дисципліною, головним девізом якої був вислів “Все для слави Божої”. Шляхи реалізації своєї мети єзуїти вбачали у проповідуванні, сповіді та вихованні юнацтва. Їхні школи були безкоштовними та доступними для усіх віросповідань, тому швидко здобули авторитетність. Діяльність Ордену викликала зацікавлення громадськості з моменту його створення та діяльності, зокрема в Речі Посполитій й на етнічних українських землях. Його поява у місті Станиславові припадає на 1715 р. Ця проблематика є актуальною сьогодні, оскільки в період незалежності України активізувався процес вивчення історії України в регіональному вимірі.

Джерелами до вивчення діяльності отців єзуїтів у Станиславові є, насамперед, архівні документи та свідчення очевидців. Суттєву допомогу при вивченні проблеми надають матеріали Державного архіву Івано-Франківської області. Різноманітні за характером та інформативністю джерела, що становлять найбільший науковий інтерес, знаходяться у фонді Р-388.

Зокрема, у справі 1, оп.2 “Свідчення про монастирі, відомості про монахів греко і римо-католицької церкви в Станиславівській області” подано відомості про опис монастиря Святого Костки: “Монахи займали двохповерховий будинок, критий залізом, капітальний, вікна зашклені. Всього кімнат 18, з яких 13 придатних для житла. Є бібліотека, кухня, столова і два склади. Монахи із 13 кімнат займають 7, решту кімнат займають працівники Союзу польських патріотів під канцелярію. Є електричне світло” [6].

Важливим і достовірним джерелом є “Acta Capitularia Ecclesiae Collegiatae Stanislavopolensis 1715 r.”, опрацьовані С.Заленським. Автор у своїй праці “Отці єзуїти в Станиславові” навів невеликий уривок, у якому описано життя колегіати: “Оскільки отці Товариства Ісусового мають муровані школи, капітула просить, аби школи дерев’яні з ділянки колегіати були знесені, а на їх місці резиденція для каноніка могла б постати” [1].

“Acta Capitularia Ecclesiae Collegiatae Stanislavopolensis 1722 r.” подає цікавий уривок сина Йосифа Потоцького, Анджея Потоцького, про його готовність допомагати отцям єзуїтам після смерті батька, зокрема: “Засвідчили мені отці Товариства Ісусового готовність свою освідчувати молодь тут у Станиславові, що повністю задовольняє початкову фундацію, а також намір найсвітлішого покійного отця мого” [2].

Вагоме значення для дослідження цієї проблематики мають “Epistolae ad Generalis” (Т. III), а саме лист воєводи Йосифа Потоцького до генерала Тамбуріні, датований 28 листопада 1714 р., у якому автор просить надати “теолога

його сумління і двору” о. Томаша Заленського, бо “його побут найбільше відповідає моїм намірам. Адже я хочу у своїх маєтках заснувати колегію” [4]. Отже, за цим документом, прибуття майбутнього ігумена нової колегії о. Томаша Заленського до Станиславова можна датувати 1715 р.

Безперечно, джерелом до вивчення історії Товариства Ісуса в місті є праця священика-проповідника С.Заленського “Отці єзуїти в Станиславові” (“OO. Jezuite w Stanisławowie: szkic historyczny”) [5]. Восени 1895 р. автор побував у Станиславові на посвяченні єзуїтського костелу св. Станіслава Костки і під час проповіді пообіцяв віддячити мешканцям, які долучилися до побудови святині.

Цінну інформацію містить панегірик “*Capetis Acternus Dolor*” [3]. В ньому розповідається про будівництво головного єзуїтського костелу та його фундаторів – магнатів Потоцьких. У “*Capetis Acternus Dolor*” можна побачити прізвища тих, які вклали певну лепту в розвиток єзуїтського костелу: “Будівництво за підтримки обох дідичів проходило успішно. Гарячою опікункою єзуїтів, яка збирала кошти на новий костел, без сумніву, була Вікторія з Лещинських Потоцька. Скільки каміння налічує храм Станиславівський, твоїм благородництвом обдарований, стільки ж вишколених у науках найкращих кристалів Духа маєш і стільки ж над нагробком біль наш висловлюють”.

Таким чином, варто зауважити, що, незважаючи на позитивні і негативні риси діяльності ордену єзуїтів у Станиславові, це є історичний факт, тому його вивчення на основі документальних матеріалів та публікацій науковців сьогодні є актуальною проблемою. Основними джерелами до вивчення означеної теми є архівні матеріали, зосереджені у Державному архіві Івано-Франківської області, а також панегірики, листи і каталоги, які сьогодні зберігаються в Архіві Товариства Ісусового у Кракові.

1. *Acta Capitularia Ecclesiae Collegiatae Stanislao-polensis 1715 r. Obejmujace przeciagczasuod 7 wrzesnia 1730 rokudo 24 pazdziernika 1796 roku (Rekopism w bibliotece koscielnej parafii rzumsko-kat.)* // Рукопис цісарсько-королівської бібліотеки у Відні. – № 11. – С. 324–326.
2. *Acta Capitularia Ecclesiae Collegiatae Stanislao-polensis 1722 r.* // Рукопис цісарсько-королівської бібліотеки у Відні. – № 12. – С. 362–365.
3. *Capetis Acternus Dolor Fatum illustrissimae excellentissimae DominaeViktoriae de Leszczyniis Potocka Generalis Terrarum Kijoviae Palatinae. Varsaviensis, Sniatunensis, Lezauscensis, Kolomiensis etc. Capitaneac publico luctu comploratum. Veniente in Dolentium Parter Magnam Minimae Societatis Jesu Collegio Stanislao-politano. Anno Quo Caput nostrum Christus in humanisdoluit 1732. Leopoli. Typis Collegii Soc. Jesn* // Рукопис цісарсько-королівської бібліотеки у Відні. – № 10. – С. 314–316.
4. *Epistolae ad Generalis* // Рукопис цісарсько-королівської бібліотеки у Відні. – № 12. – С. 362–365.
5. Заленський С. Отці єзуїти у Станиславові / С. Заленський. – Івано-Франківськ : Лілея-НВ, 2010. – 69 с.
6. Державний архів Івано-Франківської області (Держархів Івано-франківської обл.), ф. Р-388, оп. 2, спр. 1, арк. 17.

ПОЛЬСЬКО-ЯПОНСЬКІ ВІДНОСИНИ У 20-х рр. ХХ ст.

Ковтун Ольга,
V курс, Інститут історії,
політології і міжнародних відносин.
Науковий керівник – Комар В.Л.,
доктор історичних наук, професор.

Польсько-японська міждержавна співпраця розпочалася майже одночасно з відродженням II Речі Посполитої 11 листопада 1918 р. У цьому немає нічого дивного, адже основними орієнтирами у виробленні зовнішньополітичних пріоритетів політики Польщі були погляди Ю.Пілсудського, який вважав, що радянська держава була спадкоємицею імперіалістичної політики царської Росії [1, с.117]. Японія і Польща таємно будували свою співпрацю на спільній анти-радянській платформі.

Важливим кроком у формуванні офіційних стосунків між Польщею та Японією був початок процесу обміну дипломатами. Варто зазначити, що з червня 1919 р. у Варшаві перебував представник японського Генерального штабу капітан Ямавакі Масатака (1886–1974 рр.). Завдяки йому було відкрито посольство Японії у Варшаві. Він відігравав одну з найважливіших ролей у польсько-японських відносинах зазначеного періоду [2, с.83].

Остаточо Японія вирішила вислати до Польщі свого першого офіційного представника аж у травні 1921 р. Ним став Кавакамі Тошіцуне, який був перекладачем Р.Дмовського та Ю.Пілсудського під час їх переговорів з японською владою у Токіо в 1904 р. [2, с.84].

У свою чергу, польське посольство в Токіо очолив Юзеф Тарговський (1883–1956 рр.). Його кандидатура була затверджена японським урядом 28 липня 1920 р. До Токіо Ю.Тарговський приїхав 10 серпня і вже через кілька днів офіційно зайняв свій пост. На той час окрім нього в посольстві працювали: барон Александер Лаго – радник, Христин Островський – другий секретар, Кароль Фрич – прес-аташе, Оттон Сас-Губицький – консул, Казимир Вецьковський – секретар канцелярії, Тадеуш Гертле – перекладач [2, с.92].

З огляду на тему дослідження цікавим є візит до Токіо полковника збройних сил Польщі, військового льотчика Болеслава Орлінського (1889–1992 рр.), що відбувся 5–11 вересня 1926 р. Він став не лише першим поляком, а й першим європейцем, який прибув до Токіо на літаку [3, с.33–35].

Для Японії співпраця з Польщею мала велике значення. Доказом цього було відзначення Начальника держави, маршала Польщі Ю.Пілсудського високою державною нагородою Японії. 4 липня 1928 р. повноважний міністр Японії Мацухіма Хайме вручив Ю.Пілсудському в Королівському замку у Варшаві “Велику стрічку ордену Сонця, що сходить з квіткою павлової” (Order Kwiatyw Paulowni) [2, с.121].

Отже, у 20-х рр. ХХ ст. встановились активні дипломатичні відносини між Польщею і Японією. Їх метою була спільна боротьба проти Радянського Союзу, у якій кожна зі сторін переслідувала власні державні інтереси.

1. Комар В. Л. Концепція прометеїзму в політиці Польщі (1921 – 1939 pp.) / Володимир Комар. – Івано-Франківськ : Місто НВ, 2011. – 360 с.
2. Pałasz-Rutkowska E. Historia stosunków polsko-japońskich 1904–1945 / Pałasz-Rutkowska E., Romer A.-T. – Warszawa : TRIO, 2009. – 381 s.
3. Kasprzycki J. Warszawskie pojęcia / Kasprzycki J., Stkpiec M. – Warszawa : Kraj, 1986. – 237 s.

ТРАДИЦІЙНА СВЯТКОВА ЇЖА ГУЦУЛІВ

Мойсейчук Марія,
IV курс, Інститут історії,
політології і міжнародних відносин.
Науковий керівник – Костючок П.Л.,
кандидат історичних наук, доцент.

Їжа є одним з важливих елементів традиційної матеріальної культури кожного народу, адже саме в ній відбито народний побут, господарювання людей, їх смаки та уподобання. Тому процеси приготування їжі та підбір продуктів харчування в певні історичні періоди були і залишаються предметом дослідження учених. Вітчизняна дослідниця Т.Гонтар із цього приводу зазначала, що “харчування народу значною мірою залежить від господарського напрямку регіону, воно, зрозуміло, в порівнянні з іншими елементами матеріальної культури, найбільш консервативне і найменш підлягає зовнішнім впливам [1, с.3]. Гуцульська кухня залишається доволі традиційною. На Гуцульщині і сьогодні збереглася велика кількість страв з кінця XIX – початку XX ст. Умовно харчування гуцулів можна розділити на три аспекти: буденну, святкову та поховальну. Кожен з них має свої особливості та методи приготування, які були залежними від господарської діяльності гуцулів. У зв’язку з переважанням у господарстві тваринницької галузі, основним продуктом харчування було молоко [5, с.97]. У традиційній святковій їжі гуцулів перше місце займали і займають молочні продукти, які виготовляли й досі виготовляють безпосередньо на полонині. Серед них грудковий сир “будз”, “бриндза”, “вурда”, “гуслянка”. Єдине, що змінилося протягом століть, то це перехід від овечого молока на коров’яче, а відповідно з полонинського господарства на домашнє. Для того, щоб виготовити “будз”, потрібно взяти домашнє молоко, підігріти, щоб воно було теплим, і додати до нього кілька ложок “глегу”, яке вже перед тим було виготовлено із висушеного зазеленого шлунка теляти або козеняти [4, с.267]. Після зсідання молока його збивали ложкою і підвішували в марлі для стікання сироватки. Протягом дня із сиру робився “будз”. Нині технологія виробництва ще більш спрощена. Висушений “будз” мололи на млинку, додавали сіль і виходила “бриндза”. Найпоширенішою стравою під “бриндзу” була “кулеша”. Саме ці молочні продукти і відносилися до буденного раціону кожного гуцула. Щодо рідких страв, то це був гуцульський борщ (з білих буряків) та “росівниця”, як правило, картоплі сюди не додавали, її могли подати окремо як замітник хліба [2, с.79].

Усталеними є традиції побутування обрядових страв. Святкова їжа характеризується збереженістю певних ритуалів та звичаїв. Сьогодні є збережена різдвяна та великодня трапези. На Святий вечір люди готують їжу пісну, серед обов'язкових 12 страв: “пшениця”, голубці, гриби, “пирог”, “сливки з фасулями” та пампушки. Обов'язково має бути “пшениця”, яку старожили ще називають “глогаза”[3].

На особливу увагу заслуговують дії та заборони магічного характеру, яких дотримуються упродовж цілого дня. Так, за традицією не їдять до вечері, до “першої зірнички”, перед вечерею побутує звичай “носити за простибіг”, тобто за упокій душі померлого родича та відвідувати цвинтар, щоб “запалити свічку на гробі”. Цикл зимових свят закінчується Водохрещем. Напередодні свята – Другий Святий вечір, де готують ті самі страви, що й на перший [2, с.81]. Великодню передують строгий Великий піст. На Гуцульщині господині печуть “бабки” (переважно це четвер перед Великоднем), до складу яких додають яйця, цукор, молоко. Господині ретельно зберігають та передають своїм донькам рецепти прогування тих чи інших страв. У кошик ставлять “бабку,”молочні та м'ясні продукти, а також обов'язковим є хрін та часник (щоб сім'я трималася купи та була здоровою) [1, с.7]. Величезну роль має весільна та поминальна трапеза. Весілля святкують два або й більше дні (субота та неділя). На кожен день, як і колись, і тепер чітко розпланований вид роботи. У перші дні тижня пекли печиво, на середину тижня припадало сортування м'яса та приготування голубців. Весілля не обходилося без гуцульського борщу-“бураки”. Треба сказати, за минулі роки стіл стає все багатшим та різноманітнішим. Весілля не обходиться без “калачів”. Його виробляють із пшеничного борошна, він має круглу форму та прикрашений квітами і пташками. Виходячи з церкви після вінчання, молодята мали розірвати калач на “свої обов'язки” [4, с.268; 3]. Щодо поховальної обрядовості, то вона також є різноманітною. На стіл обов'язково ставлять пісну їжу (борщ, гуцульські голубці, “студенець”, “фасулі” та інше), а також чашку з пшеницею, де має горіти свічка. Після “стулування” ті люди, що прийшли провести покійника в останню путь, отримують від господарів “подавники”, де кладуть воду, хліб, яблука та цукерки [6, с.65]. Таким чином, система традиційної святкової їжі гуцулів зберегла архаїчні риси в засобах приготування та споживання їжі, домінування бобових та картопляних страв із значним відсотком молочних продуктів. При приготуванні пісних та обрядових страв простежується стійкість етнічних традицій, але, незважаючи на традиції, харчування гуцулів базується на загальноукраїнській основі.

1. Гонтар Т. О. Народне харчування українців Карпат // Таїсія Гонтар. – К. : Наук. думка, 1977.
2. Грабовецький В. В. Гуцульщина XIII–XIX століть : Історичний нарис // Володимир Грабовецький. – Л. : Вища школа, 1982.
3. Записано 18 червня 2014 р. в с. Криворівня, присілок Грашпарівка Верховинського району Івано-Франківської області від Теодозії Плитки-Сорохан, 1921 р. н.
4. Зеленчук Я. І. Гуцульське весілля на Верховинщині / Ярослав Зеленчук // Українознавство. – 2008. – № 2.

5. Мандибура М. Д. Тваринництво / Микола Мандибура, Михайло Тиводар // Гуцульщина : Історико-етнографічне дослідження. – К. : Наукова думка, 1987.
6. Шухевич В. Гуцульщина / Володимир Шухевич. – 2-е вид. – Л. : Верховина, 1997. – Ч. 1, 2.

ФЛАГЕЛАНТСЬКИЙ РУХ У СЕРЕДНЬОВІЧНІЙ ЄВРОПІ

Петраш Андрій,
IV курс, Інститут історії,
політології і міжнародних відносин.
Науковий керівник – Жерноклеєв О.С.,
доктор історичних наук, професор.

Середньовіччя привертає нашу увагу не тільки жорстокими війнами, масовими епідеміями, але й різноманітністю єретичних рухів. Одним із таких рухів було флагеланство. Основні риси флагеланства прекрасно ілюструє Лімбурзька хроніка: “У рік 1349 прийшов у німецькі землі великий мор... І коли народ побачив велику скорботу вмираючих... то людей охопило величезне каяття через їхні гріхи <...>; І збиралися чоловіки, йшли з батогами по сто, двісті, триста [чоловік] <...>. Їхнє життя було таке, що кожен загін йшов тридцять днів з батогами від одного міста до іншого, несучи з собою хрести й хоругви, а також свічки та факели. І коли підходили вони до міста, то простували вони двома [рядами] по двоє до самої церкви. <...> І кожен сам бив себе своїм батогами, що кров стікала зі щиколоток. <...> І всі вони ставали на коліна і билися хрестоподібно витягнутими руками об землю і лежали там. <...> Потім вони вставали і знову йшли по колу і били себе батогами, щоб видно було на їхніх тілах страждання [1].

Як зазначають джерела, під впливом флагелантів навіть відбувались моральні зміни в суспільстві: лихварі віддавали своє несправедливо нажите багатство, вбивці сповідались у злочинах і здавались правосуддю, вороги мирились. У Реджіо і Палермо до флагелантів приєднались високопоставлені особи. Спочатку церква нейтрально ставилась до флагелантів, оскільки практика самобичування, хоч і особливо не схвалювалась нею, але і не засуджувалась. “Що є ваше тіло?! – казав Даміані, один із католицьких монахів. – Що є ваше тіло?! Хіба це не гниль, не порох і не попіл?” Іншим adeptом монастирського бичування був Домінік Лорікат, який отримав своє прізвище за те, що одягав залізний панцир на голе тіло. Він супроводжував читання кожного псалма сотнею ударів батогами по голій спині. Флагеланти вважались нешкідливими фанатиками [5, с.320]. Але згодом Папа Климент VI у 1351 р. у буллі “*Inter sollicitudines*” засудив флагелантів як єретиків. І причин для такого рішення було декілька:

- з релігійної точки зору – ортодоксальність віри флагелантів була сумнівною. Як уже було зазначено, приборкування плоті було частиною аскетичної практики і воно брало початок ще із часів раннього християнства, але флагеланти дозволили собі переступити через догмати церкви. По-перше, вони вважали, що пролита ними кров єдина з кров’ю Христа і змішується з нею, що було явно надто вільним трактуванням своїх звичаїв. Та й узагалі,

батіг, яким флагеланти бичували себе, був подібним більше на інструмент для катування, аніж приналежність для церковного обряду;

- у Північній Німеччині та Нідерландах флагелантський рух виступив у ролі виразника невдоволення місцевим духовенством. Деякі обітничі, які давалися при вступі в групу флагелантів, забороняли поклоніння образам, заперечували вчення про *transubstantiationis* (перевтілення хліба та вина в тіло і кров Христа), індульгенції, священницьке миропомазання, іноді замінювали водне хрещення кривавим. Один із статутів стверджував, що тіло Христа не присутнє тілесно при Євхаристії, а індульгенції нічого не варті. Двадцять шоста стаття статуту стверджує, що “краще померти в поросі і поті, чим після помазання елеєм священника” [5, с.323];
- флагеланти з часом почали здійснювати серйозні акти насильства, часто спрямовані проти духовенства та євреїв [2]. Ватажки флагелантів привласнили собі право сповідувати грішників, відпускати їм гріхи. Священиків, які намагалися перешкодити, побивали камінням, підбурюючи натовп слідувати їх прикладу, вриваючись у церкви і зриваючи служби [4].

Ф.Грегоровіус назвав рух флагелантів одним із приголомшливих феноменів середньовіччя і вважав, що рух був виразником бід тогочасного суспільства, таких як голод, хвороби, постійні війни [1, с.883]. Можливо, і справді, складність тогочасного життя змусила людей вважати себе винними у всіх бідах і шукати способу покаятись, і цей спосіб дехто знайшов у самобичуванні. Невпевненість у завтрашньому дні, близькість смерті, причиною якої були не тільки постійні війни, а й епідемія чуми, від якої не було спасіння, змусили людей шукати власних шляхів спасіння, які, враховуючи релігійність епохи, мали церковний вплив. Більшість флагелантів становили люди світські, які претендували бути посередниками між Богом і людьми без участі церкви. Тому згодом рух став виступати проти католицького вчення і був виразником антиклерикальних настроїв, чим уподібнювався до багаточисленних тогочасних ересей і був засуджений католицькою церквою.

Але флагеланти зуміли зіграти і позитивну роль в історії. Саме цьому руху належить заслуга відродження народних релігійних пісень. Співи були характерні для флагелантів від самого початку зародження руху. В Італії ці гімни називались *laude*, в Німеччині – *leisen*. Флагеланти співали свої гімни по-німецьки, по-фламандськи, по-французьки, але не латиною [5, с.323]. Крім того, автор Лімбурзької хроніки стверджував, що флагеланти самі придумували свої гімни під час походів: “Ти повинен знати, що всі ці пісні склалися і створювалися під час походів флагелантів, і ці гімни не існували до того” [3].

1. Грегоровиус Ф. История города Рима в Средние века (от V до XVI столетия) / Ф. Грегоровиус ; пер. с нем. – М. : АЛЬФА-КНИГА, 2008. – С. 883.
2. Ле Гофф Ж. История тела в средние века [Електронний ресурс] / Ж. Ле Гофф, Н. Трюон. – М. : Текст, 2008. – Режим доступу : http://www.e-reading.ws/chapter.php/101198/12/Le_Goff%2C_Tryuon_Istoriya_tela_v_srednie_veka.html.
3. Лимбургская хроника [Електронний ресурс]. – Режим доступу : http://www.vostlit.info/Texts/rus17/Tilemann_Ehlen_Wolfhagen/frametext1.htm.

4. Такман Б. Загадка XIV века [Електронний ресурс] / Б. Такман. – М. : АСТ, 2013. – Режим доступу : <http://www.litmir.net/bd/?b=177732>.
5. Шафф Ф. История христианской церкви / Ф. Шафф. – С. Пб. : Библия для всех, 2009. – Т. 6. – С. 320–323.

СОЦІАЛЬНО-ЕКОНОМІЧНА ПОЛІТИКА ЗУНР

Савчук Богдан,
V курс, Інститут історії,
політології і міжнародних відносин.
Науковий керівник – Дрогомирецька Л.Р.,
кандидат історичних наук, доцент.

Спроби Західноукраїнської Народної Республіки (далі – ЗУНР) подолати негативні явища в господарському житті краю, розробити стратегію економічної політики і створити правову базу для її реалізації мають актуальне наукове значення і становлять мету даної наукової розвідки.

Уже у програмній Декларації, опублікованій 5 листопада 1918 р., Українська Національна Рада проголосила основні засади державного будівництва, відповідно до яких заявляла про наміри провести земельну реформу та вирішити робітниче питання [4, с.77].

Проте впроваджувати обіцяні реформи УНРада не поспішала, зосередивши свою головну увагу на формуванні органів влади і управління. Перші кроки, зроблені урядом, спрямовувались на те, щоб взяти під контроль економічне життя краю. Так, було введено обмеження на експорт нафти, посилено контроль за торгівлею алкоголем і тютюновими виробами. Окремими заходами Державний секретаріат мав намір відрегулювати торгівлю худобою, а також взяти під свою опіку збір і реалізацію врожаю за 1918 р. Було здійснено спробу вирішити фінансові питання шляхом встановлення контролю за розподілом бюджетних коштів.

Активну роботу Державного секретаріату вдалось налагодити лиш у січні 1919 р. у Станиславові. У програмовій заяві “До громадян держави” від 3 січня уряд ЗУНР визначив одним із найважливіших завдань “раціональну відбудову краю і піднесенє пільної та промислової продукції, планову і систематичну соціалізацію вже нині дозрілих до неї галузей народного господарства”. Передбачалось створення відповідної комісії, яка повинна була розробити план відбудови, було означено риси земельної реформи, пов’язані із “вивласненням великої земельної власності і земель мертвої руки”, наділи якої б отримали “безземельні і малоземельні селяни, особливо воєнні, інваліди”. В податковій сфері декларувалось введення прогресивного дохідного податку, ліквідація монополій [2, с.144–145].

Констатуємо, що аграрне питання на порядку денному нового уряду стало одним із пріоритетних. Після довгих дискусій, що тривали взимку – навесні 1919 р., 14 квітня було затверджено проект земельної реформи авторства Л.Бачинського, який передбачав наділення землею малоземельних та безземельних

селян. Ліси, пасовиська й полонини переходили у володіння держави, річки ставали спільними для володіння громад. Але окупація Східної Галичини не дозволила повноцінно реалізувати ухвалений проект [3, с.212]. Непослідовною виявилась політика ЗУНР і у промисловій сфері: уряд не націоналізував підприємства, а обмежився лише встановленням контролю над їх функціонуванням.

Протягом листопада 1918 до липня 1919 року було видано цілу низку нормативно-правових актів, які повинні були забезпечити правові основи бюджетної, грошової, банківської, податкової систем. Проте наповнити державну скарбницю і забезпечити достатній готівковий обіг уряду не вдалось. Не допомогло і впровадження в обіг гривні (4 квітня 1919 р.) як основної грошової одиниці, оскільки населення із недовірою поставилось до нової валюти. Основним недоліком фінансової системи країни, поряд з усім, була відсутність затвердженого бюджету.

Важке повоєнне становище та утвердження нової держави значно ускладнювали реалізацію соціальної політики. Проводилися недостатні заходи для підвищення заробітних плат держслужбовцям. Окремим законом УНРади від 10 лютого 1919 р. установлювались добові доплати для депутатів за їх присутність на сесії і роботу в комісіях у розмірі 50 корон [1, с.7–8]. Проте заходи щодо соціального забезпечення пенсіонерів, вдів, сиріт були несистемними. Не увінчалась успіхом робота щодо боротьби з хабарництвом. Незважаючи на впровадження 8-годинного робочого дня [1, с.59], уряд оминув обіцянку соціального захисту робітників.

Таким чином, у період існування ЗУНР була створена відповідна правова основа соціально-економічної діяльності органів влади та управління. Проте керівники ЗУНР допустили ряд серйозних помилок і прорахунків, що негативно впливало на авторитет влади.

1. Вісник державних законів і розпорядків Західної Области Української Народної Республіки. Вип. 3. – Станіслав, 1919. – 2 березня. – С. 7–8, 59.
2. Західно-Українська Народна Республіка 1918–1923 [Текст] : документи і матеріали : у 5 т., 8 кн. Т. 2 : Державотворчі й адміністративно-організаційні процеси / уклад.: О. Карпенко, К. Мицан. – Івано-Франківськ : Місто НВ, 2001. – С. 144–145.
3. Західно-Українська Республіка 1918–1923 [Текст] : історія / керівник автор. колективу й відповід. редактор Олександр Карпенко. – Івано-Франківськ : Сіверсія, 2001. – С. 212.
4. Литвин М. Р. Історія ЗУНР [Текст] / М. Р. Литвин, К. Є. Науменко ; НАН України, Ін-т українознав. – Львів : Олір, 1995. – С. 77.

КАРПАТСЬКА УКРАЇНА В ПОЛІТИЦІ ПОЛЬЩІ (1938–1939 рр.)

Тарасевич Роман,
IV курс, Інститут історії,
політології і міжнародних відносин.
Науковий керівник – Комар В.Л.,
доктор історичних наук, професор.

11 жовтня 1938 р. Підкарпатська Русь, у якій більшість складала етнічні українці, офіційно отримала статус автономії у складі Чехословаччини. Це було негативно сприйнято Польщею, яка побоювалася створення “українського П’є-монту” й ескалації національно-визвольного руху в Галичині. 30 грудня 1938 р. розпорядженням уряду А.Волошина було запроваджено назва “Карпатська Україна” для української автономії [4, с.339].

Поляки виходили з так званої концепції “Третьої Європи”. Міністр закордонних справ Польщі Ю.Бек розглядав окупацію Угорщиною Карпатської України як перший крок до створення блоку держав під егідою Польщі. Це об’єднання мало об’єднати держави між Балтійським і Чорним морями, зокрема Румунію, Угорщину, Югославію та Італію. Це розглядалось як “третья” сила в Європі, яка б зрівнялася з Німеччиною й могла протистояти Радянському Союзові [5, с.300].

Намагаючись вплинути на вирішення українського питання, Польща фактично втручалась у внутрішні справи Чехословаччини. 10 жовтня 1938 р. начальник Головного штабу Збройних сил Польщі віддав наказ про підготовку диверсійних дій на території Підкарпатської Русі. Угорці знали про польських військових і добровольців, які таємно прибули в Мукачеве й Ужгород для здійснення диверсій [4, с.341]. До 25 листопада 1938 р. польські диверсанти завдали закарпатцям матеріальної шкоди на 277,5 тис. чехословацьких крон [1, с.29].

У кінці 1938 р. польський уряд наполягав на ліквідації Карпатської України як гнізда українського сепаратизму, нібито спрямованого насамперед проти Польщі. Поляки побоювалися використання Німеччиною українського питання, як це відбулося із Судетами [2, с.27].

15 березня 1939 р. було проголошено незалежність Карпатської України. Цього ж дня угорські війська за згодою Німеччини вторглися на її територію. 18 березня 1939 р. угорці повністю окупували територію Карпатської України й вийшли на кордон з Польщею [5, с.306].

Німецький дозвіл угорцям на агресію проти Карпатської України, ліквідація “українського П’ємонту” викликали значне задоволення в польських урядовців [3, с.212].

Отже, політика Польщі щодо Карпатської України в 1938–1939 рр. була спрямована на ліквідацію цього державного утворення. Польща прагнула спільного з Угорщиною кордону, що передбачало: 1) ліквідацію “українського П’ємонту”, який став би центром тяжіння для українців Галичини й Волині; 2) сприяти створенню блоку держав під егідою Польщі, як противаги Німеччині та СРСР.

1. Коваль В. Шлях до війни : Партнерство двох диктаторів (1939–1941) / В. Коваль // Політична історія України ХХ ст. : у 6 т. – К. : Генеза, 2003. – Т. 4 : Україна у Другій світовій війні, 1939–1945 / кер. тому В. Кучер. – С. 15–62.
2. Патриляк І. К. Україна в роки Другої світової війни: спроба нового концептуального погляду / [І. К. Патриляк, М. А. Боровик]. – Ніжин, 2010. – 590 с.
3. Трофимович Л. В. Карпато-українська проблема в політиці Другої Речіпосполитої в 1939 р. / Л. В. Трофимович // Військово-науковий вісник. – 2014. – Вип. 21. – С. 202–216.
4. Трофимович Л. Підкарпатська Русь у контексті європейської політики (жовтень – грудень 1938 р.) / Л. Трофимович // Наукові записки [Національного університету “Острозька академія”]. Історичні науки. – 2009. – Вип. 14. – С. 338–353.
5. Швагуляк М. Українське питання в міжнародних політичних кризах передодня Другої світової війни (1938–1939) / М. Швагуляк // Вісник Львівського університету. Серія історична. – Львів, 2000. – Вип. 35–36. – С. 296–320.

ГЕНЕАЛОГІЯ ДИНАСТІЇ КАПЕТИНГІВ У 987–1328 рр.

Франко Микола,
 III курс, Інститут історії,
 політології і міжнародних відносин.
 Науковий керівник – Шологон Л.І.,
 кандидат історичних наук, доцент.

Розпад Франкської держави Карла Великого став причиною династичної кризи у Західно-Франкському королівстві, у результаті якої відбулося посилення васалів короля і послаблення королівської влади. Вже наприкінці IX ст. у боротьбі за королівську корону переміг граф Паризький з роду Робертинів Ед I, якого 29 лютого 888 р. проголосили королем франків на з'їзді знаті в Комп'єні. Проте слабкість встановленої політичної системи змусила Еда I піти на поступки і визнати своїм наступником останнього представника династії Каролінгів – Карла Простуватого, який після смерті Еда був проголошений королем. Карлу III Простуватому не вдалось передати корону Каролінгу. У 922 р. розпочався конфлікт між королем і рідним братом Еда I – Робертом, який був близьким радником короля та герцогом франків. 29 червня 922 р. французька знать перейшла на сторону Роберта і проголосила його королем франків. Менше ніж через рік у битві біля Суассона (15 червня 923 р.) Роберт загинув, а його син Гуго Великий відмовився від корони, хоча з часом Каролінгам вдалося її повернути (до 987 р.). Проте ні Гуго Великий, ні його син Гуго Капет не припинили нарощування впливу в королівстві і до кінця X ст. змогли об'єднати навколо себе практично всіх баронів, що мали право обирати короля. Санліська трагедія, що призвела до смерті короля Людовіка V Лінивого (22 травня 987 р.), відкрила шлях до трону Гуго Капета.

Отримавши беззаперечну підтримку на з'їзді в Санлісі та обійшовши законного престолонаслідника Карла Лотарингського, Гуго Капет 1 червня 987 р. був проголошений королем Франції, заснувавши таким чином нову династію – Капетингів, яка через бічні чоловічі лінії правитиме Францією впродовж всієї історії існування Французького королівства. Розуміючи слабкість своєї влади в державі і маючи приклади неможливості передачі корони дітям, новий король

практично відразу добивається проголошення королем свого сина Роберта. Такий вид престолонаслідування практикувався у Франції аж до першої третини XIII ст., коли була розроблена чітка практика “салічного” успадкування королівської корони.

Численні шлюби Капетингів із представницями місцевої аристократії та принцесами сусідніх країн спричинили династичну кризу вже у період правління Роберта II, шлюб якого зі своєю двоюрідною сестрою спричинив конфлікт з папством. Генріх I, шукаючи собі наречену, відправив посольства в далекі країни і зупинив свій вибір на дочці Київського Великого князя Ярослава – Анні. Всі майбутні королі Франції були нащадками цього альянсу.

Політика наступних королів базувалась на важливих для держави питаннях: розширенню території Французького королівства, посиленню королівської влади в державі, розширенню королівського домену, династичній політиці, що дозволила французьким королям вивести свою країну на міжнародну арену в ролі третейського судді. Це, у свою чергу, викликало конфронтацію з Англією та Священною Римською імперією, що на багато століть визначило основні вектори міжнародних відносин в Європі.

Проте вже на початку XIV ст., після смерті Філіпа IV Красивого, назривала династична криза, оскільки жоден із синів короля не мав чоловічого потомства, і після почергового правління кожного з них постало питання престолонаслідування; тоді вибір було зроблено на користь бічної лінії династії Капетингів – роду Валуа, який прийшов до влади в особі короля Філіпа VI Валуа. Династична криза 1316–1328 рр. спонукала королівський двір розробити новий закон престолонаслідування. А вже після смерті короля Людовіка X гостро постало питання про майбутнє корони. За відсутності спадкоємців чоловічої статі корона Людовіка могла опинитися на голові його дочки Жанни, проте цьому противилася вища аристократія. На основі “Салічної правди”, у якій земля передавалась лише по чоловічій лінії, був розроблений новий закон про престолонаслідування, який отримав назву “Салічний закон”. Він дозволив у майбутньому не піднімати питання передачі корони і створив чітку систему престолонаслідування, яка впродовж наступних двох століть була запозичена в багатьох європейських монархіях.

Таким чином, чітка сімейна політика в династичному домі Капетингів дозволила швидко поширити свій вплив на інші держави Європи завдяки вигідно укладеним для них шлюбам. Це створювало французьку систему союзів і швидке посилення самої Франції в геополітичному аспекті. Законодавчо внормована процедура престолонаслідування дозволила уникнути династичних криз у Французькому королівстві, а також у більшості інших країн, де панували Капетинги, чим пояснюється їхнє багатостолітнє панування у багатьох європейських державах.

1. Гизо Ф. История цивилизации во Франции : в 4 т. Т. III : Лекции XXXI–XLV / Гизо Ф. : пер. с фр. М. Корсак ; отв. ред. В. Д. Балакин. – М. : Рубежи XXI, 2006. – 296 с.
2. Всемирная история. Т. III / под ред. Н. А. Сидоровой. – М. : Государственное издательство политической литературы, 1957. – 896 с.

3. Дюби Ж. История Франции. Средние Века. От Гуго Капета до Жанны д'Арк. 987–1460 / Дюби Ж. ; пер. с фр. Г. А. Абрамова, В. А. Павлова. – М. : Междунар. отношения, 2001. – 416 с.
5. История Франции / под общ. ред. Ж. Карпентье, Ф. Лебрена в сотрудн. с Э. Карпантье и др. ; предисл. Ж. Ле Гоффа ; пер. с фр. М. Некрасова. – С. Пб. : Евразия, 2008. – 607 с.

АКТ СОБОРНОСТІ 1919 РОКУ ПОГЛЯДОМ СУЧАСНИКІВ ПОДІЙ

Филищук Юрій,

II курс, Коломийський інститут.
Науковий керівник – Плекан Ю.В.,
кандидат історичних наук, доцент.

Після розпаду Російської та Австро-Угорської імперій на теренах України по обидва береги Збруча велась активна політична діяльність для відновлення української влади. Утворені державні органи Києва та Львова поступово йшли на зближення. Ідея об'єднання Західної та Великої України всебічно знаходила своє відображення в часописах того часу. Після численних зустрічей та переговорів 22 січня 1919 року було підписано Акт злуки, що стало однією з найбільш визначних подій історії українського народу початку ХХ ст.

Значення цієї події було досить велике. Симон Петлюра, звертаючись до делегатів ЗУНР, зазначив: “Ви не в силі представити моєї радості, що ви тут у Києві з нами. Тепер уже будемо спільно будувати Українську Державу, бо без вас не буде України. Ви ж Європа, а ми тут Азія”. Про спільність побудови держави було хіба що тільки задекларовано. Та найголовнішим моментом стало відновлення держави, яка об'єднувала століттями відокремлені одну від одної території. Було реалізовано споконвічну ідею соборності українського народу.

Сьогодні як ніколи зростає увага до плідної співпраці всіх куточків нашої Батьківщини. В сучасних умовах актуальним постає питання соборності українців, всієї нації. Адже соборність як територіальна цілісність держави – один з головних компонентів успішності всієї України та її розвитку в цілому. Тому знову потрібна консолідація усього громадянського суспільства навколо цієї ідеї.

Що стосується Акта злуки, то в історіографії існує кілька думок щодо цієї події. Ряд дослідників (П.Христюк, М.Лозинський, О.Назарук, С.Рудницький, В.Винниченко) свого часу давали не надто об'єктивну оцінку. Зокрема голова Директорії писав, що “це було тільки формальне поєднання. Ні історичні умови попереднього життя двох країн, ні різниця в самій природі керуючих елементів не сприяли тіснішому злиттю” [1, с.398]. Проте головними причинами його песимізму, очевидно, було скрутне становище УНР на момент оголошення Акта, втрата своєї посади, а згодом відвертий перехід на прорадянські позиції. Також чи не найкритичніше оцінював цей документ один із лідерів українських есерів М.Шапвал. Власне він писав: “Однак ця злука була більше теоретично-юридичною, ніж фактичною... На жаль, Директорія згодилась на подібну «злуку», а з того потім виникли необчислимі нещастя для українського народу” [5, с.130]. Характеризуючи об'єднання, він наголошував, що злука була фіктивною, а розлука реаль-

ною. Він також покликався на створене так зване двовладдя, проте, найімовірніше, ідейно-політична заангажованість не дала йому змоги об'єктивно оцінити цю подію.

Досліджуючи погляди різних науковців, бачимо, що в історичній науці є і перебільшені висновки. Зокрема, вчений з діаспори І.Нагаєвський дав таку оцінку: “Це була велика... історична маніфестація солідарності всіх віток українського народу. Ця заява солідарності всього народу раз і назавжди знищила штучно збудований ворогами народу фізичний і духовний кордон. З тієї хвилини вже не одному ворогові українського народу не вдасться жодними засобами той штучний кордон наново поставити” [4, с.269–270]. Під впливом багатьох століть з'явилися відмінності у думках і поглядах, у напрямках подальшого розвитку, що створювало не таку сильну духом та сильну ідеєю спільноту, тому раптового злиття не відбулося. Підтвердженням цього є слова М.Грушевського, який підкреслював: “... треба пам'ятати, що ці люди жили цілі століття окремим, відмінним життям; у них інші звички й погляди... Ні ми їм не повинні накидати своїх звичок і поглядів, ні вони нам. Треба обом краям йти поволі до зближення й одностайности” [3, с.4]. Урахування інтересів кожної частини повинні бути на першому місці – ось ключ до успіху в будь-якій справі. А надто важливо це пам'ятати при таких важливих кроках об'єднання, хоч і рідних одне одному, людей.

Представників науково-об'єктивної оцінки вказаної події є теж чимало. Серед них вчені І.Лисяк-Рудницький, В.Гришко, О.Субтельний та інші. Так, відомий політик і вчений-правознавець С.Шелухин назвав проголошення Універсалу Соборності великим днем національного з'єднання і єднання. Сучасник Л.Цегельський теж дав цьому факту високу оцінку: “... Від часів Ярослава Мудрого перший раз усі українські землі, теоретично й бодай декларативно, з'єдналися разом як одна державна цілість” [6, с.126]. Учений також зазначав, що в нього було враження, нібито “вони здорову частину України пришивають до зараженого божевіллям організму”. Зрозуміло, що під здоровою частиною він мав на увазі ЗУНР з досвідченим, чітко організованим керівництвом. Інша частина – це УНР, де поширювались анархія та безвладдя, а розкол національної еліти виглядав все більш загрозливим.

Отже, соборність виявилася незавершеною, що, у свою чергу, пізніше негативно позначилося не лише на ній самій, а й на подальшій долі української державності загалом. Вона була незабаром втрачена, а українські землі знову поділили між собою сусідні держави [2, с.424]. Але державотворча діяльність цього періоду не залишиться непоміченою наступними генераціями.

Таким чином, проголошення і затвердження найвищими державними інституціями УНР об'єднання двох українських республік в одну державу фактично завершило дуже важливий етап боротьби за соборність українських земель. Далі планувалось розпочати практичну розбудову соборної України. На превеликий жаль, подальші умови, у яких розгортатиметься боротьба за право на виконання цього завдання та безпосередня реалізація, виявляться вкрай несприятливими.

1. Винниченко В. Відродження нації. Частина III / В. Винниченко. – Відень, 1920. – 535 с.
2. Гошуляк І. Тернистий шлях до соборності (від ідеї до Акту Злуки) / І. Гошуляк. – К. : ІПіЕНД ім. І. Ф. Кураса НАН України, 2009. – 467 с.
3. Грушевський М. Об'єднання України Наддніпрянської і Наддністрянської / М. Грушевський // Громада. – 1919. – № 2–3. – С. 4.
4. Нагаєвський І. Історія Української держави двадцятого століття / І. Нагаєвський. – К., 1994. – 413 с.
5. Шаповал М. Велика революція і українська визвольна програма / М. Шаповал. – Прага, 1928. – 325 с.
6. Яремчук В. На шляху до соборної України (деякі штрихи Української революції періоду 1918–1919 рр.) / В. Яремчук // Наукові записки. Вип. 13 : Схід і Захід України: проблеми єднання. – К., 2001. – 126 с.

ФІЛОЛОГІЯ

ПАТРІОТИЧНЕ ОПОВІДАННЯ ПРО ЄВШАН-ЗІЛЛЯ ТА ЙОГО ІНТЕРПРЕТАЦІЯ В ХУДОЖНІХ ТВОРАХ

Гончаренко Вікторія,
І курс, Інститут філології.
Науковий керівник – Шевчук Л.Т.,
кандидат філологічних наук, доцент.

Історична пам'ять – це святиня народного духу, велич, доблесть і міць держави, запорука єдності, наступності і спадкоємності поколінь, згуртування нації, атрибут шляхетності національної вдачі, оберіг від бездуховності, жорстокості, яничарства й манкурства. Її символом в українській літературі виступає образ “євшан-зілля”, який став своєрідною літературною традицією. “Євшан” – це простір, тобто символ єднання, спільності всіх, хто любить рідний край. Він зустрічається у творах Миколи Вороного, Івана Франка, Леоніда Мосендза, Михайла Обачного, Олеса Гончара та інших авторів.

Слово “євшан” за походженням тюркське. В Галицько-Волинському літописі міститься легенда про “євшан-зілля”, оповідь про ханівських синів Отрока та Сирчана. Коли Володимир Мономах розгромив половецькі орди, Отрок, утік у Грузію, а Сирчан залишився на Дону. “По смерті ж Володимира остався у Сирчана один лиш музика Ор, і послав він його в Обези, кажучи: Вернися, брате, піди в землю свою. Мов же ти йому слова мої, співай же йому пісні половецькі. А якщо він не схоче, – дай йому понюхати зілля, що зветься євшан” [6, с.368–369]. Невипадково митрополит Іларіон підкреслював: “Євшан-зілля зцілює від винародовлення, і хто забуде свою батьківщину, воно пригадає” [6, с.368–369].

За долю рідного краю щиро вболівав будитель нашої національної свідомості М.Вороний. Автор не лише надав зворушливого поетичного звучання давній легенді, а й переосмислив її в науку своїм сучасникам, які зневажливо ставилися до батьківщини. Розкривши зміст пророчої літописної легенди, поет наголосив на її актуальності для будь-якого народу, у якому люди “край свій рідний зацурали, занедбали...” [1, с.3].

Так, Іван Франко у поемі “Ор і Сирчан” значно розширює літописний сюжет створеними творчою уявою письменника епізодами, які служать для підтвердження того, що “лиш боротись – значить жити”. У статті “Найстарша українська народна пісня” Каменяр із захопленням пише: “У чудовому фрагменті про половецького співця Ора і ліричне піднесення, і драматизм, лаконічна й енергійна мова, що звучить, наче військові сурми” [4, с.221].

Проза Л.Мосендза багата і в тематичному, і в жанровому аспектах. Вона однозначно виходить за межі традиційно українських вимірів як за тематикою, так і за стилістикою. Уже назвою свого оповідання “Євшан-зілля” автор підкреслював зв'язок з джерелом, проте із самого початку твору наголошувалося на відштовхуванні від нього. Письменник порушив проблему еміграції, яка

виступає як шлях небагатьох, хто намагається бути собою та охороняти віру, звичаї і традиції предків.

Цей літописний сюжет закладений в основу оповідання “Отрок” М.Обачного. Письменник новаторськи белетризував оповідь Галицько-Волинського літопису про євшан-зілля, використовуючи поезику народних дум. Твір будувався на розкритті зв’язків не так із зовнішнім світом, як із провидінням, що допомагає мудрим.

Символ євшан-зілля у творах О.Гончара – наскрізний, концептуальний. Це слово є неодмінною деталлю опису степу поряд із назвами інших степових рослин. Символічне озвучення слова “євшан” будується на ознаці “запах”. Пахуче євшан-зілля у творах О.Гончара – поклик Батьківщини, рідної України. Письменницькі роздуми Олесь Гончара вилились в оновлений ним образ євшану, сповнений проблемами доби. У своєму вступному слові на Установчій конференції Товариства української мови ім. Т.Г.Шевченка він доречно зауважив: “Маємо відродити в наших сучасних українцях і українках генетичну пам’ять, почуття гордості, маємо і до збайдужілих душ торкнутися запашистим євшан-зіллям рідного слова”.

Від часу літописного вживання книжне слово “євшан” кілька разів змінювало жанрове трактування від літературно-мистецького альманаху до літературно-культурологічного часопису, набуло символічного звучання, стало літературною традицією.

Таким чином, дослідивши рецепцію образу євшан-зілля з Галицько-Волинського літопису різними авторами, ми виявили своєрідність, оригінальність їх художньої інтерпретації, а також дійшли висновку, що євшан-зілля є символом історичної пам’яті народу. Отож варто пам’ятати легенду про євшан-зілля, щоб одного дня не стати схожими на половецького юнака, якому тільки чарівне зілля повернуло пам’ять.

1. Вороний М. Євшан-зілля / Микола Вороний. – К. : Національний книжковий проект, 2010. – 157 с.
2. Обачний М. [Косач М.] Отрок / Михайло Обачний // Дерево пам’яті : Книга українського історичного оповідання. Вип. 1 : Від найдавніших часів до 1648 року. – К. : Веселка, 1990. – С. 268–271.
3. Мосендз Л. Євшан-зілля / Леонід Мосендз // Дерево пам’яті : Книга українського історичного оповідання. Вип. 1 : Від найдавніших часів до 1648 року. – К. : Веселка, 1990. – С. 271–272.
4. Франко І. Найстарша українська народна пісня / І. Франко // Твори : у 50 т. Т. 37. / І. Франко. – К. : Наук. думка, 1982. – 680 с.
5. Гончар О. Т. Циклон / Олесь Гончар // Зібрання творів : у 7 т. – К. : Дніпро, 1989.
6. Літопис руський / пер. з давньорус. Л. Є. Махновця ; відп. ред. О. В. Мишанич. – К. : Дніпро, 1989. – 591 с.

ДЕКАДЕНТСЬКІ МОТИВИ У ТВОРЧОСТІ КАЗИМИРА ПШЕРВИ-ТЕТМАЄРА І ПЕТРА КАРМАНСЬКОГО: ТИПОЛОГІЧНИЙ АСПЕКТ

Грицков'ян Тетяна,
V курс, Інститут філології.
Науковий керівник – Ткачук Т.О.,
кандидат філологічних наук, доцент.

Творчість К.Пшерви-Тетмаєра та П.Карманського стала об'єктом досліджень таких науковців, як Т.Валас, Я.Томовський, Т.Вейс, А.Маковецький, А.Філіпковська у польській літературі та М.Ільницький, М.Євшан, М.Рудницький, В.Моренець – в українській. Варто відзначити дослідження Є.Нахліка, який простежив спільний для обох поетів мотив мандрівки душі. До проблеми специфіки декадансу зверталися Т.Гундорова, С.Павличко, Я.Поліщук, Д.Наливайко, Р.Ткаченко, М.Нестелеєв – в українській літературі та М.Подраза-Квятковська, Т.Валас, Я.Томовський – у польській.

Існують різні дефініції та погляди на поняття “мотив”. Літературознавча енциклопедія Ю.Коваліва подає таке визначення: “Мотив (франц. *Motif* від лат. *Motivus* – рухливий) – стійкий формально-змістовий компонент художнього твору критичної чи літературознавчої праці, усвідомлена причина творчості або аналізу, зумовлена художніми або науковими потребами, відповідними інтелектуальними діями [1, с.77]. За формою відображення змісту, що має для виконавця особливе значення, мотивами можуть бути почуття, переживання, уявлення, думки, поняття, ідеї, інтереси, зорієнтовані на певну мету. Мотив відрізняється від теми, яка витворює загальнішу семантичну одиницю, що складається із сукупності мотивів. Поняття мотиву увів у науковий обіг Й.-В.Гете, запозичивши його з музикознавства, де воно означає мелодію, наспів, основну будову певної частини музичної теми. За О.Веселовським (“Поетика сюжетів”, 1897–1906), мотив – найпростіша неподільна змістова одиниця сюжету в міфі та в казці, яка може “мандрувати” із твору у твір. Дослідник використав цей термін для узгодження міграційної теорії з теорією самозародження сюжетів” [1, с.78].

Феномен декадансу набуває поширення у мистецтві в кінці ХІХ – на початку ХХ ст. у Франції, а потім і в інших європейських країнах. На думку М.Нестелеєва – автора монографії “На межі. Суїцидальний дискурс українського модернізму”, “письменники-декаденти аналізували соціум крізь призму відчуттів приреченості, безнадії, відчуженості від життя, індивідуалізму” [3, с.13]. Діячі культури періоду “*fin de siècle*” закріпили нову модель художнього мислення, яка полягала у надзвичайній зацікавленості внутрішнім світом людини та відображенні її душевних переживань. Естетичні принципи декадансу ґрунтуються на поетизації слабкості, руйнації, індивідуалізмі.

У період “зламу віків” у польській та українській літературах активно творять К.Тетмаєр та П.Карманський. Обидва письменники у своїх творах зображували життя людини, що відчуває власну відчуженість у світі, втрату моральних ідеалів, віру в майбутнє. А тому відзначаємо, що саме декадентські мотиви були превалюючими у творчості обох літераторів.

Типологічні сходження у працях К.Тетмаєра та П.Карманського зумовлені суспільними, культурними та літературними чинниками.

Ліричний герой у поезіях обох поетів – це людина із вразливою психікою, а оточуючий її світ характеризується підкреслено брутальними тонами. Серед спільних мотивів можна виокремити: мотив мандрівки душі (блукання, страждання самотньої душі), оніричний мотив (пізнання за допомогою сновидінь підсвідомості людини), мотив смутку та розчарування (домінантний мотив, який експонує людину зламаної волі) і танатологічний мотив.

Мотив мандрівки полягає у тому, що самотня, загублена душа не може знайти свого прихистку. Скажімо, К.Тетмаєр описує душу, що блукає у поезії “Anioł Pański” (1898): “Idzie samotna dusza polem, Idzie ze swoim złem i bólem” (“Іде самотня душа полем, іде зі своїм злом і болем”) [5, с.416]. Типологічно близькими є рядки поезії П.Карманського “Не раз вечірньою добою” (1899): “Не раз вечірньою добою снуюся по стернистим полі” [4, с.28], які увиразнюють самотність людини у світі. Недаремно обидва поети відображають поле як шлях мандрівної душі, адже, за словами Є.Нахліка, “конкретні географічні топоси у творі надають відчуття безмежного простору, підсилюють стан самотності ліричного героя” [2, с.117], який відчуває страх перед майбутнім.

Митці також зверталися до оніричного мотиву (мотиву сновидінь), адже за допомогою сновидінь письменники прагнули дослідити підсвідомість героїв у часи “присмеркової доби”. У поезії К.Тетмаєра “Zasnąć już!” (“Заснути вже!”) ліричний герой перебуває у стані безнадії та розчарування, його переслідують марення, тому він вирішує покинути світ і пізнати іншу реальність: “zasnąć już, skłonić na nirwany łono głowę płonącą, bez miary zmęczoną...” (“заснути вже, вклонити на нирвани лоно голову палаючу, без міри втомлену...”) [5, с.380]. Нирвана – це стан переходу в абсолютну пустоту, небуття, спокій [6, с.81]. Ліричний герой П.Карманського також переживає момент очікування, його душа шукає спокій: “На вічний сон. Лиш бовкнуть дзвони і всі полишать” [4, с.44–45]. Отже, ліричний герой К.Тетмаєра прагне досягнути стан нирвани, а П.Карманського – заснути вічним сном, проте мета у них одна – залишити реальний світ і віднайти спокій.

Характерними для декадансу є мотиви смутку та розчарування. Смуток у поезії К.Тетмаєра є доміантним: песимістичні думки про смерть переслідують ліричного героя і спричиняють нестерпні страждання. Тематично близькі поезії К.Тетмаєра “Jak dziwnie smutne, posepne, złowieszcze” (“Як дивно сумно, похмуро, зловісно”) і П.Карманського “Чогось так сумно” відображають песимістичні настрої ліричних героїв, які самі не усвідомлюють причину своєї туги. Меланхолійні персонажі бачать дійсність тільки в темних тонах: “Снуються мари, а в темнім борі Пугач заводить тужливо: пугу! Розлився сумерк, померкли зорі – Чогось так сумно...” [4, с.36]. Дійсність для ліричного героя К.Тетмаєра представлена як “Okropna wizja!” (“Жахлива візія!”) [5, с.352]. На відміну від К.Тетмаєра, П.Карманський переносить свій смуток на лоно природи. Ліричний герой тужить не наодинці. Разом із ним сумують “зорі”: “Розлився сумерк, померкли зорі – Чогось так сумно...” [4, с.36].

У процесі типологічного зіставлення поезій К.Тетмаєра та П.Карманського встановлено, що для творчої манери обох письменників характерні настрої безнадії, розчарування, неспокою. Якщо душа ліричного героя творів К.Тетмаєра знаходить спочинок у нирвані, то душа героя лірики П.Карманського очікує на вічний сон, тобто на вічне життя після фізичної смерті. Герой П.Карманського більш життєствердний у надії на продовження буття душі після смерті, натомість у К.Тетмаєра є прагнення насолоди, яка має земний кінець.

1. Літературознавча енциклопедія : у 2 т. Т. 2 / авт.-уклад. Ю. І. Ковалів. – К. : Академія, 2007. – 624 с.
2. Нахлік Я. Ю. Топос персоніфікованої душі у поезії Молодої Польщі та “Молодої Музи” (Мотив мандрівки) / Я. Ю. Нахлік // Актуальні проблеми слов'янської філології. Вип. XXIII. – С. 116–123.
3. Нестелєєв М. А. На межі. Суїцидальний дискурс українського модернізму : монографія / М.А. Нестелєєв. – К. : Академвидав, 2013. – 256 с.
4. Поети “Молодої музи” / упоряд., авт. передм. М. М. Ільницький. – К., 2006. – 641 с.
5. Przerwa-Tetmajer K. Poezje / Kazimierz Przerwa-Tetmajer. – Warszawa : PIW, 1980. – 1210 s.
6. Weiss T. Młoda Polska / Weiss T. – Wydanie czwarte. – Warszawa : Wydawnictwa szkolne i pedagogiczne, 1993. – 303 s.

ЭТНОКУЛЬТУРНЫЙ КОМПОНЕНТ МИКРОПОЛЯ “МУЖ – СУПРУГ – ЧЕЛОВЕК – ЧОЛОВІК” В ЯЗЫКОВОЙ КАРТИНЕ МИРА ВОСТОЧНЫХ СЛАВЯН

Дяків Тетяна,
V курс, Інститут філології.
Науковий керівник – Мельник Я.Г.,
кандидат філологічних наук, професор.

К концу XX века в науке о языке обозначилась новая перспектива, которая, скорее всего, будет определять главный стратегический вектор развития лингвистики и в ближайшие десятилетия. Главным признаком языкознания будет перманентная тенденция к синтезу, слияние с другими, смежными формами знаний, а также значительно удаленными от языка научными реалиями. Хотя проблема языка и языковой картины мира как сфера научного знания во многом была решена в 70–90-е гг. XX века, языковая картина мира как модель человеческого бытия содержит комплекс проблем и нерешенных вопросов, которые ждут исследователя.

“Языковая модель картины мира устроена по принципу строения атома и Вселенной, по принципу развития общества и человека, по принципу устройства мира. Язык устроен так, как устроен МИР в целом” [2, с.87]. Язык является продуктом общества, соответственно существенные изменения в социуме влекут за собой трансформации в языковой сфере. Иначе говоря, язык и окружающая действительность, будучи самостоятельными структурными системами, обуславливают друг друга.

В контексте сказанного целесообразным и научно обоснованным является рассмотрение лексического ряда “муж – человек – чоловік – супруг” в эволю-

ционном модусе, тем самым выявляя и описывая этнокультурный компонент языковой картины мира восточных славян.

На протяжении XI–XVIII вв. основным значением лексемы “муж” было “особь мужского пола, достигшая совершенных лет”, а значение “супруг, женатый мужчина по отношению к своей жене” – второстепенным. Такое положение компонентов лексического значения сохранилось в русском языке вплоть до XVIII века, в отличие от украинского, в котором компонент “супруг” занял главенствующую позицию.

Лексемы “муж” и “супруг”, почти не отличаясь в своем толковании на современном этапе развития языка, имеют значительные расхождения, что имплицитно заложено в культурной памяти слова. И если не каждый человек может быть мужем, то и не каждый муж является супругом.

Семантическая структура лексемы “человек” на протяжении своей эволюции изменялась и трансформировалась в основном вследствие исторических и этнокультурных процессов. В своем развитии указанная лексема приобретала и теряла семантические компоненты своего значения, при этом всегда сохраняя первоначальное и основное значение – “физическое существо, одаренное способностью мыслить и общаться”. Спецификой слова “человек” в языковой картине мира восточных славян являлся тот факт, что под “человеком” понимались только мужчины, т. е. особи мужского пола, что является важнейшим этнокультурным элементом.

В рассмотренных словах отобразилось ментально-мировоззренческое пространство восточных славян XI–XVIII веков. Изменилась история, возникли кардинально новые условия, в которых живут люди. Неизменной осталась только словоформа, сохраняя в себе культурно-историческую память.

1. Гумбольдт В. фон. О сравнительном изучении языков применительно к различным эпохам их развития / В. фон Гумбольдт // Избранные труды по языкознанию. – М., 1984. – С. 307–323.
2. Мельник Я. Г. Субъективность как языковая категория / Я. Г. Мельник. – Ивано-Франковск, 1997. – 128 с.
3. Фасмер М. Этимологический словарь русского языка : в 4 т. / М. Фасмер. – М. : Прогресс, 1986.
4. Етимологічний словник української мови : в 6 т. – К. : Наук. думка, 1982.

СПОСОБИ І ЗАСОБИ ВИРАЖЕННЯ ТЕПЕРІШНЬОГО АКТУАЛЬНОГО ЧАСУ

Дячук Леся,
IV курс, Інститут філології.
Науковий керівник – Барчук В.М.,
кандидат філологічних наук, професор.

Теперішній актуальний час виражає дію, що здійснюється в момент повідомлення про неї, і є різновидом синтаксичного часу [3]. Його значення встановлюється в реченні. Теперішній актуальний час може виражатись аналітично і контекстуально. У результаті аналізу поетичного мовлення Василя Стуса були виявлені аналітичні засоби використання теперішнього актуального часу. Прислівники часу (*нарешті, знову, нині, досі, тоді, сьогодні*) використовуються найчастіше, є типовою формою актуалізації теперішнього часу і вживаються при дієсловах-предикатах. Наприклад: *Суфлер нарешті наказує зупинитись, і я вганяюсь з розгону в зал* [6]. У складнопідрядному реченні прислівник вказує на дію, що була очікуваною, бажаною і відбувається в теперішньому часі саме зараз. Дії відбуваються послідовно і перебувають у причиново-наслідковому зв'язку. Або: *Раніш ти лаялась, а нині докоряєш. Так гірко-гірко. Пошепки* [6]. За допомогою прислівників *раніш, нині* протиставляється минулий і теперішній час.

Прислівники місця (*десь, тут*) є нетиповою формою актуалізації теперішнього часу [4]. Хоч вони прямо не вказують на теперішній час, проте дозволяють сприйняти факт чи подію візуально, і читач постає співучасником дій, емоцій ліричного героя. Наприклад: *Десь шамотить Хрещатик і тішиється Поділ. Подзенькують трамваї, автобуси снують* [6]; *Ти тут. Ти тут. Вся біла, як свіча, так полохко і тонко палахкочеш і щирістю обірваною врочиш, тамуючи ридання з-за плеча...* [6].

Функцію актуалізаторів теперішнього часу виконують частки. Спорадично трапляються вказівна частка *ось* та підсилювально-видільна частка *вже*: *Ось – твій убивця: руку подає, Всміхається, щасливих зичить років, Ховаючи зненависть, як ножа* [6]; *Вже цілий місяць обживаю хату, що ж, мабуть, навкати вже пора* [6].

Іменниково-прийменникові конструкції, що в реченні виконують роль обставини часу і місця, є описовими формами прислівників і тотожні з ними: *О цій порі, аж чорні від розпуки, голосять наші матері, заламуючи руки* [6].

Теперішній актуальний час може виражатись вставними словами (зі значенням невпевненості, сумніву, припущення тощо), які вносять додатковий прагматичний аспект у речення-повідомлення. *Здається, чую: лопають каштани, жовто-зелену викидають брость, і зовсім поруч – кийське весняне пахуче небо гуком налилось. Здається, бачу: рвуться буйні трави, де вже відговорили всі струмки.* Теперішній актуальний час тут передається кількома засобами: вставне слово *здається* привертає увагу до події і виражає невпевненість у сприйнятті дійсності ліричним героєм; час актуалізується також і суб'єктом

першої особи однини *чую, бачу*; дієслова *лопають, викидають, рвуться* виражають одночасність дій і відносять події до одного часового плану.

Контекстуальні засоби вираження теперішнього часу імпліцитно актуалізують дію та повідомлення про неї. До них належить суб'єкт першої особи однини (Я). Наприклад: *Сиджу, поклавши лікті під коліна, Поштурхуючи вугілля пригасле, Що бурхає, і жевріє, й тремтить, уяві невідвладне.*

Загальна ситуація мовлення також сприяє вираженню форм теперішнього актуального часу. Наприклад: *Заходить чорне сонце дня і трудно серце колобродить. При узголів'ї привид бродить. Це сон, ява чи маячня?* У наведеному прикладі є три дієслівні предикати: *заходить, колобродить, бродить*. Перший предикат *заходить* вказує на реальну подію – захід сонця. Друге дієслово *колобродить* репрезентує душевний стан ліричного героя, а предикат *бродить* викликає в нього певне видиво і вказує на уявну дійсність.

Отже, форми теперішнього актуального часу в поетичному мовленні Василя Стуса є важливою ознакою ідіостилю поета. За їхньою допомогою автор досягає співучасті читача в діях та емоціях ліричного героя. Нагромадження дієслів теперішнього часу виконує стилістичну функцію та виявляє своєрідність і неповторність творчої манери автора.

1. Барчук В. М. Граматична темпоральність : інтервал, час, таксис / В. М. Барчук. – Івано-Франківськ : Сімик, 2011. – 415 с.
2. Вихованець І. М. Граматика української мови. Синтаксис : підручник / І. Р. Вихованець. – К. : Либідь, 1993. – 368 с.
3. Вихованець І. Теоретична морфологія української мови : Академічна граматики української мови / Іван Вихованець, Катерина Городенська. – К. : Пульсари, 2004. – 400 с.
4. Слинко І. І. Синтаксис сучасної української мови : Проблемні питання / І. І. Слинко, Н. В. Гуйванюк, М. Ф. Кобилянська. – К. : Вища школа, 1994. – 670 с.
5. Словник української мови : в 11 т. – К. : Наук. думка, 1970.
6. Стус В. Час творчості / В. Стус. – К. : Дніпро, 2005. – 704 с.

ТИПОЛОГІЯ ПРИЙМЕННИКОВО-ІМЕННИХ СТРУКТУР В НІМЕЦЬКІЙ І ЛИТОВСЬКІЙ МОВАХ

Кицелюк Інна,
III курс, факультет іноземних мов.
Науковий керівник – Дрогомирецький П.П.,
кандидат філологічних наук, доцент.

Граматичні значення можуть виражатися у слові й поза ним, в його оточенні й насамперед у супровідних службових словах. Службові слова звільняють повнозначні від вираження граматичних значень або супроводжують словозміну афіксації.

Службові слова, позбавлені номінативної функції, нічого не називають і лише показують відношення між членами речення або між пропозиціями і не залежать від поєднання слів у реченні.

Прийменники виражають підрядні відносини між членами речення або уточнюють відмінкові значення. Вони служать для вираження відносин просторових (*у, на, над, за*), тимчасових (*до, після, перед*) цільових (*для*) причинних (*з-за, завдяки, внаслідок*) та ін.

Прийменники у німецькій мові вживаються перед іменниками й особовими займенниками, таким чином визначаючи їхній відмінок. Виділяють три групи прийменників, які керуються відповідно давальним (*mit; aus; nach; zu; bei; von; auBer; seit; gegenuber*), знахідним (*fur; gegen; durch; ohne; um; bis entlang*) або родовим відмінками (*woihrend, frotz, wegen, (an) statt, umveit*).

Подвійному керуванню підпорядковані прийменники *in, an, auf, von, hinter, uber, unter, neben, zwischen*, які можуть вживатися зі знахідним і давальним відмінками.

Граматики не відрізняли прийменника від префікса, а вказували лише позицію, яку він посідав у реченні щодо інших частин мови.

Це пояснюється тим, що прийменники і префікси мають спільне походження і спочатку вживалися разом зі словами. У подальшому розвитку мови прийменники відокремились від іменників та їх заміників через те, що перед цими частинами мови почали вживатися їх атрибути. Ці означення і сприяли відокремленню прийменників від слів, які вони супроводжували.

Ф.І.Буслаєв вказує, що значення відмінка і прийменника у словосполученні визначається у взаємозв'язку, оскільки при іменниках (і займенниках) прийменник вживається тісно з відмінковою формою, і що відмінок допомагає прийменникові визначити відношення між предметами. А тому один і той самий прийменник з різними відмінками вживається у відповідних значеннях:

укр. *увійти в кімнату*; нім. *in das Zimmer ging hinau*; лит. *į kambaras*;

укр. *жити в кімнаті*; нім. *in dem Zimmer leben*; лит. *kambaruie*.

Прийменник *на* є, безсумнівно, одним із найдавніших елементів основного словникового фонду всіх слов'янських, а також індоєвропейських мов, що можна бачити хоч би з такого зіставлення: лат. *ana*, англ. *on*, свн. *an, ana*, нім. *an*.

Крім того, А.Мейє підкреслює спорідненість цього прийменника з лит. *n?* та *ni?*. Конструкція “*на* + місцевий відмінок” залежить від певних дієслів, дієприкметників, прикметників і може давати якісну характеристику предметів: укр. *на вулиці*, лит. *gātveje*, нім. *auf der Strasse*.

Отже, у литовській та німецькій мовах у деяких випадках відрізняється керування прийменників відмінками. Найбільше це можна побачити у місцевому відмінку: лит. *añt Stālo* – род. відм.; а у нім. *auf dem Tisch* – дав. відм., а також лит. *stotuje* – місц. відм., а нім. *auf dem Bahnhof* – дав. відм.

Прийменник у литовській мові, а саме у місцевому відмінку, може додаватися до основи слова у ролі суфікса, а в німецькій – прийменник завжди стоїть перед іменником.

1. Вихованець І. Р. Прийменникова система української мови / І. Р. Вихованець. – К. : Наукова думка, 1980.

2. Orvidienė E. Lietuvių KolbosVadovėlis / E. Orvidienė. – Vilnius : Leidukla “Mintis”, 1968.

ОСОБЛИВОСТІ МІФОЛОГІЧНОГО СВІТОГЛЯДУ В ЦИКЛІ РОМАНІВ КОЛФЕРА ПРО АРТЕМІСА ФАУЛА

Кураш Наталія,
ІІІ курс, Інститут філології.
Науковий керівник – Мартинець А.М.,
кандидат педагогічних наук, доцент.

Культура кожного народу розпочинається з прадавніх пам'яток міфологічного характеру. З глибини тисячоліть до нас дійшла завдяки лише незначним уривкам не схожа на звичну нам античну кельтська міфологія. Вона максимально відобразила історико-географічну, соціально-політичну специфіку кельтського народу.

Ірландський автор свідомо використовує у своїй дитячій серії книг "Артемис Фаул" "міфопоетичне мислення". І.Дьяконов характеризує його таким чином: "Це мислення тропічне, у якому є нерозділеність раціонально-логічного та образно-емоційного начала". У творі автор формує сучасний світ з усіма його технічними привілеями, паралельно з яким існує світ магії, підпорядкований старовинним ритуалам. Світ, вигаданий автором, поєднує в собі раціональну скептичність, де і самі чарівні істоти керуються законами фізики, і дивну на цьому фоні прив'язаність до емоційно необґрунтованого (підсвідоме зцілення ворога).

А.Гардуз зазначає, що міфопоетична система твору проявляється у двох варіантах, "перший: коли твір насичений міфологічними елементами чи паралелями до них (алюзіями, ремінісценціями тощо), які не становлять, однак, сюжетотворчої структури, а отже, сформований у тексті міфопоетичний комплекс не має впорядкованого подієвого стрижня, ядра чи ряду таких стрижнів, ядер (такі міфопоетичні системи називаємо мозаїчними, або фрагментними). Другий варіант репрезентації міфопоетичної системи спостерігаємо, якщо наявна у творі міфопоетична складова є для нього і структуротворчою і (будучи наскрізною в тексті чи панівною в певному текстовому фрагменті) може розглядатись як міфопоетичний мотив, сюжет (міфопоетичні системи такого типу називаємо лінійними; приклад – роман Т.Манна «Йосиф та його брати»)" [1, с.6]. Творіння Колфера можна вважати другим варіантом.

Найяскравішим прикладом прояву кельтського міфу у творі Колфера є війна між богами і людьми, визначена беззаперечним програшем перших. Й.Коулфер описує в книзі: "Колись ми і вони якимось жили разом. Ми не лізли в їх чарівні пагорби, а вони взамін давали нам деякі чарівні послуги", "станція була замаскована під звичайний пагорб, такі в казках зазвичай називають житлом фей. І дійсно, колись в подібних пагорбах жив чарівний народець, поки його не загнали глибоко під землю" [2, с.4]. Це було надзвичайно давно, десь дві тисячі років тому, якщо вірити Колферу, а феї і досі шкодують про втрачену землю: "Як міг чарівний народець відмовитись від такої благодаті. Ось було б чудово жити тут, наверху. Але колись її предки програли вершикам битву за виживання – їх було занадто багато" [3, с.4]. Жителів пагорбів Колфер описує так: "... Мати Елфі була з європейських ельфів... славилась стрункою, гнучкою фігурою, довгі

пальці, загострені вушка” [4, с.4]. Портретна характеристика головної героїні свідчить про її належність до ельфів, одвічного персонажа древньої кельтської міфології. Окрім ельфів у книзі ірландського автора проживають й інші істоти менш приємної зовнішності. Серед них не властивий кельтській міфології кентавр і більш прийнятні гноми, спрайти, пікси. Те, що автор влітає в ірландську міфологічну реальність невластивих їй персонажів, доводить про його намагання створити свій власний “авторський міф” або про використання вже установлених, наприклад Толкієном, правил зображення ельфів та інших істот.

Варто зазначити, що у творі Й.Колфера сформувався доволі своєрідний погляд на представлення міфологічного світогляду. Звертаючись до загальноприйнятих у міфопоетиці образів, митець наділяє їх власно придуманими рисами, створюючи не стільки “національний міф”, скільки авторський, тобто колферський міф з особливими персонажами, створеними творчим генієм митця. Так, у зовнішності ельфів автор відходить від установлених віками закономірностей. Колферовські елфи невисокі на зріст – *“рівно метр, на якийсь сантиметр нижче середньо ельфійського зросту”* [5, с.4]. Зазвичай, запозичаючи образи з праміфів, їх зображують з білосніжною доведеною до голубизни шкірою. У Колфера елфи наділені *“світло-коричневою, під колір горіхової шкарлупи”* [4, с.4] шкірою. Такий відхід можна пояснити новим місцем проживання ельфів. Зі зростом два метри важко жити під землею.

Окрім опису чарівних істот, Й.Колфер представляє і набагато давніші історії ірландців. Так, ритуал набуття магії, описаний у творі, має явно друїдське коріння: *“чарівна істота повинна піти до древнього дуба, що росте у закруті річки, і підібрати там жолудь, до того ж це треба зробити, коли місяць повний”*. Відомо, що у друїдів особливо шанувався дуб: “У культурі кельтів дуб вважався особливо священним деревом, присвяченим друїдам. Так, висловлювалося припущення, що саме слово “друїд”, можливо, походить від кореня “дру”, що означає “дуб”. Поклоніння дубу в друїдів було пов’язане зі його ототожненням з “світовим деревом”. Ю.Березкін зазначав: “Світове древо – це вертикальна вісь в уявній картині світу, яка зв’язує кілька ярусів світобудови”. Зважаючи на те, що не збереглися кельтські космологічні міфи, можна припустити, що кельтська міфологія про створення світу і світобудову була схожою зі скандинавською, де фігурує вічнозелене дерево життя Іггдрасіль, що є структурною основою всього суцього й поєднує собою дев’ять світів.

У дитячих романах Колфера відчувається любов до свого краю, намагання донести до юного читача неповторність давньої країни Ерін. У його романах представлено дивовижне сплетіння різних міфологічних пластів, а також окремих елементів авторських міфів.

1. Березкин Ю. Е. Мифологические деревья в лесу культуры / Ю. Е. Березкин // Этнографическое обозрение. – 2011/2012. – № 6. – С. 3–18.
2. Дирингер Д. Алфавит / Д. Дирингер. – М. : Изд-во иностранной литературы, 1963. – 659 с.
3. Кельтская мифология / Энциклопедия. – М. : Эксмо, 2002. – 608 с.
4. Колфер Й. Артемис Фаул / Йон Колфер. – М. : Домино, 2011. – 416 с.
5. Маккалох Дж. Религия древних кельтов / Дж. Маккалох. – М. : Центрполиграф, 2004. – 349 с.

6. Міфопоетика літературного твору та міфопоетична парадигма : теоретичний аспект [Текст] / А. І. Гурдуз // Зарубіжна література в школах України. – 2006. – № 6. – С. 57–59.

ТЕМА ЗАРОБІТЧАНСТВА В ПОЛЬСЬКІЙ ЛІТЕРАТУРІ (НА МАТЕРІАЛІ РОМАНУ БАРБАРИ КОСМОВСЬКОЇ “УКРАЇНКА”)

Куцанюк Юлія,
IV курс, Інститут філології.
Науковий керівник – Спатар І.М.,
кандидат філологічних наук, викладач.

Нова хвиля трудової міграції, що активізувалася наприкінці ХХ – початку ХХІ століття у зв'язку зі складним матеріальним становищем людей, знайшла відображення у творчості сучасних польських письменників (С.Мрожек “Емігранти”, Е.Редлінський “Щуройоркці”, Я.Гловацький “Антигона в Нью-Йорку”, М.Зараська “Призупинені”, А.Вавринюк “Польсько-англійські фрази”, П.Червінський “Перебіг життя”, І.Гембський “В тіні Шератона”), зокрема у прозовому доробку Барбари Космовської (“Українка”, “Самотні.пл”, “Позолочена рибка”). Художнє висвітлення цієї проблеми супроводжується великим зацікавленням читачів, оскільки питання вимушеного виїзду за кордон у пошуках праці та заробітків залишається актуальним і сьогодні.

Явище трудової еміграції все частіше цікавить польських письменників і читачів, тому в минулі десятиліття відбувається процес централізації теми заробітчанства у творах сучасної художньої прози, а в літературознавстві відповідно, з'являється поняття “заробітчанської літератури”.

“Українка” Б.Космовської – це роман про українську заробітчанку в Польщі. Сама ж авторка говорить про свій роман так: “Це не гімн на честь емігрантської праці, але й не нищівна критика поляків. Моя героїня – вразлива, освічена Іванка – приїздить до польського міста в пошуках роботи. Я намагаюся показати її драму, яка полягає радше в тому, що героїню зневажили, аніж навмисне скривдили” [1]. Головна героїня твору, Іванка Матвієнко, віолончелистка з Дрогобича, випускниця-відмінниця Львівської консерваторії. Вона їде у Варшаву до свого нареченого Миколи, джазового музиканта, який у Польщі заробляє на життя тим, що розвозить піцу. Іванка покидає межі своєї країни для того, щоб заробити гроші на зведення будинку на околиці Львова, однак її мрії про власне житло руйнує жорстока реальність заробітчанського життя. Певною мірою Іванка – це узагальнений образ українських заробітчанок у Польщі, а також трудових мігрантів загалом.

У творі висвітлюється проблема не лише трудових імігрантів з України (Миколи, Іванки та Уляни) і Росії (Маші, яка працювала у сім'ї Кристіана), а й польських заробітчан. Дочка господині, до якої Іванка влаштувалася на роботу доморобітницею, теж виїхала до Америки, де вона “раз і другий у єврея поприбирає, опікункою влаштується, доглядатиме за чужими собаками” [5, с.77].

Центральною неподільною одиницею сюжету, яка об'єднує твори на заробітчанську тематику, є мотив ностальгії, туги. Згідно з антропологічною

теорією І.Канта, “туга за батьківщиною частіше охоплює людей з таких провінцій, у яких мало грошей та де є сильні родинні зв’язки, аніж людей, що мають прибуток і що вибрали своїм девізом: *patria ubi bene*” [2, с.219]. У романі “Українка” мотив ностальгії зароджується на основі неприйняття нових звичаїв і взаємин між людьми як на побутовому, так і на суспільному-соціальному рівнях. Іванці некомфортно жити у великому місті, де її сприймають лише як робітницю, а не як особистість, бо “в Польщі ми всі прибиральники, а не митці” [5, с.156].

Мотив ностальгії, у свою чергу, має свої інваріанти, а саме: лейтмотив їжі, що постійно виникає у спогадах Іванки та її матері: “сьогодні приготую гарбузовий суп. Давно з Іванкою такого не їли... Не їла” [5, с.9]. Іванка у Варшаві теж готує українські страви: борщ, голубці з кашею. Лейтмотив їжі у романі тісно пов’язаний з оніричним лейтмотивом. Відповідно до теорії К.Юнга, сон є “спонтанним самовідображенням дійсності у підсвідомості, поданим у символічній формі” [4, с.170]. Це відхід від реальності, від важкої долі заробітчанства та занурення у спогади про рідних. Наприклад, Іванці сняться коти Юлії Ошурко, учні її мами, тато, з яким вона розмовляє уві сні.

Важливим лейтмотивом роману є музика, яка поєднує емоційний стан матері та дочки. Анна Матвієнко вмикає диск із грою Шуберта, адже “вистачить прикрити очі, щоб краще побачити Іванку” [5, с.201]. Вона уявляє, як її дочка сидить перед оркестром і грає на віолончелі. А Іванка, сумуючи за матір’ю, купує для мами диски з інструментальною музикою.

Отже, змістовим колом подій роману Барбари Космовської є проблема заробітчанства, цілісність якої розкривається за допомогою тематики, проблематики, сюжету та системи персонажів твору. Стійким формально-змістовим компонентом роману “Українка” є мотив туги, який реалізується за допомогою поєднання лейтмотивів сну, музики та їжі.

1. Барбара Космовська: “Я – ворог сліпого дидактизму” : [інтерв’ю з польською письменницею Барбарою Космовською [Електронний ресурс] / бесіду вела Марія Семенченко] // День Kyiv. ua, 16 березня 2013. – Режим доступу : <http://www.day.kiev.ua/uk/article/ukrayinci-chitayte/barbara-kosmovska-ya-vorog-slipogo-didaktizmu>.
2. Кант И. Антропология с прагматической точки зрения / Иммануил Кант ; [пер. с нем. Н. М. Соколова]. – С. Пб. : Наука, 1999. – 471 с.
3. Ханенко-Фрізен Н. Трудова міграція та літературна творчість: на порозі транснаціонального в українському культурному просторі [Електронний ресурс] / Н. Ханенко-Фрізен. – Режим доступу : http://www.spilka.pt/images/spilka/trud_migrasia2013.pdf.
4. Юнг К.-Г. Психология бессознательного / К.-Г. Юнг. – М. : АСТ-КАНОН, 1998. – 400 с.
5. Kosmowska B. *Ukrainka* / Barbara Kosmowska. – Warszawa : Wydawnictwo W. A. B., 2013. – 328 s.

СУЧАСНА МОВНА ПОЛІТИКА В УКРАЇНІ: ПРОБЛЕМАТИКА ПИТАННЯ

Кушмелюк Іван,
II курс, Інститут природничих наук.
Науковий керівник – Барчук М.В.,
кандидат філологічних наук, викладач.

Мова – це не тільки носій культури, а й найважливіший політичний інструмент. Мовна політика є ключовою складовою державної політики навіть тоді, коли вона не декларується як така. Незважаючи на те, що з дати проголошення державної незалежності України минуло майже 24 роки, дискусії щодо мовної моделі, яка б була відповідною для нашої держави, не вщухають і набули особливої актуальності.

У науковому дискурсі поняття “мовна політика” не має однозначного тлумачення. Крім того, найчастіше як синоніми поняття “мовна політика” використовуються такі поняття, як “мовне будівництво” та “мовне планування”, які, попри те, що позначають близькі поняття [2], необхідно відокремлювати. Термін “мовна політика” окреслює комплекс цілей та принципів, що визначають регулювання мовних практик у різних сферах життя держави й суспільства, а також сукупність правових, адміністративних та господарських механізмів.

Структура мовної політики має три етапи:

1. Перший етап – це формування цілей і завдань мовної політики; на законодавчому рівні – це етап розроблення державної концепції етнополітики та мовної політики як її складової.

2. Другий етап – це мовне планування, оскільки мовну політику реалізують офіційні урядові установи або незалежні неурядові організації.

3. Третій етап – упровадження мовної політики в мовну практику. Специфікою цих трансформацій є те, що мовці можуть прийняти рекомендації повністю, частково або взагалі їх не приймати. Рівень сприйняття рекомендацій є оцінкою ефективності та перспективності мовної політики, її результатів, а також показником прогнозування мовного розвитку в країні або регіоні.

Фактори, які визначають вибір офіційної чи державної мови:

1. Чисельність мовних громад, їхнє політичне та економічне становище в країні.

2. Ступінь розвинення тієї чи іншої мови як ефективного засобу широкого функціонування в усіх сферах.

У контексті мовної політики функціонує термін “диглосія” – це не лише існування в одному суспільстві двох мов або двох форм однієї мови, це їхня диференціація за ознаками функціональності, престижності, “високого” чи “низького” становища, з точки зору існування літературної норми, стандартизованості [5].

Метою конкретних програм мовної політики багатьох країн є змінення або збереження функціонального розподілу мовних утворень, тобто вибір мови для загальнодержавного та міжетнічного спілкування (незважаючи на те, що в Україні українська мова є державною, мовою міжетнічного спілкування в

багатьох районах залишається російська, хоча на офіційному рівні вона почала поступатися державній). Сучасна Україна є, за світовими стандартами, достатньо мононаціональною державою, де українці складають майже три чверті всього населення, проте наша держава залишається мовно, культурно й ідеологічно неоднорідною. Чималі проблеми існують також у справі збереження й розвитку мов і культур етнічних меншин, таких як кримськотатарська, гагаузька, караїмська та багато інших. Тому в кожній країні на різних рівнях адміністративних та політичних рішень необхідно визначати статус різних мов. Ця необхідність відображається в законах, постановах та практичних діях щодо того, які мови є “повноправними”, а яким мовам надаються часткові права на існування. Чинна Конституція України (ст. 10) чітко це проголошує [3].

Більшість законів України у сфері мовної політики було ухвалено ще до 1996 р., Закон України “Про мови в Українській РСР” було прийнято ще до розпаду СРСР. Питання функціонування української мови як державної регулюється й рішенням Конституційного суду України від 14 грудня 1999 р. щодо застосування державної мови органами державної влади, органами місцевого самоврядування та використання її в навчальному процесі в навчальних закладах України, а також іншими законодавчими актами, зокрема законами України: “Про національні меншини в Україні”, “Про освіту”, “Про інформацію”, “Про телебачення і радіомовлення”, “Про видавничу справу”, “Про рекламу”, “Про друковані засоби масової інформації (пресу) в Україні”, “Про ратифікацію Європейської хартії регіональних мов або мов меншин 1992 р.”. У 2006 р. на основі ст. 10 Конституції України було розглянуто Концепцію державної мовної політики України [4]. Концепція державної мовної політики – система основоположних нормативних настанов, які ґрунтуються на комплексній оцінці мовної ситуації в Україні і якими мають керуватись органи державної влади та органи місцевого самоврядування у своїй практичній діяльності з регулювання суспільних відносин у мовній царині.

На наш погляд, об’єктом мовної політики може бути:

1. Конкретна мова (наприклад, українська).
2. Група мов (які виділяються за різними ознаками, наприклад, за їхнім походженням, – слов’янські мови; за взаємодією у складі багатонаціональної держави – мови народів України; за взаємодією на міжнародній арені – світові мови тощо).
3. Мовна ситуація (тип контактування та взаємодії мов).
4. Комунікативна ситуація (припустимість чи неприпустимість) використання тих чи інших мовних пластів; формування мовленнєвої поведінки і через неї мовної особистості).

Суб’єкт мовної політики у звичайних умовах ідентичний із суб’єктом державної політики: у ролі суб’єкта політики в обох випадках виступає державна влада у специфічних для конкретної країни формах. Мовна політика складає найважливіший компонент національної політики в багатонаціональних державах і завдяки цьому стає системоформувальним фактором, який визначає конституювання держави, а отже, і державну владу. Є два аспекти мовної

політики – експліцитна та імпліцитна, однак прокламовані цілі й принципи тут часто не збігаються із реалізацією.

Державна мова створює єдине правове поле у свідомості суспільства. Громадянське суспільство в Україні потребує усвідомлення своїх обов'язків щодо державної мови. Між національною мовою і національною державністю існує повна взаємозалежність. Ключем до цілковитої нормалізації мовної ситуації в Україні є емансипація української мови.

1. Атлас языков мира : Происхождение и развитие языков во всем мире. – М., 1998. – С. 14–15.
2. Исаев М. И. Проблема искусственного языка международного общения / Исаев М. И. // Проблемы интерлингвистики. – М. : Наука, 1976.
3. Конституція України : Прийнята на п'ятій сесії Верховної Ради України 28 червня 1996 р. – К. : Преса України, 1997. – 80 с.
4. Концепція державної мовної політики України [Електронний ресурс]. – Режим доступу : <http://www.gov.ua>.
5. Ferguson Ch. A. Diglossia / Ferguson Ch. A. // Words. – 1959. – Vol. 5. – P. 325.
6. Fishman J. A. Who Speaks What Language to Whom and When / Fishman J. A. // The Bilingual Reader. – L. ; N.-Y., 2000. – P. 89–106. (Уперше: La Linguistique. – 1965. – № 2. – P. 67–88).

ТРАНСФОРМАЦІЯ МІФОЛОГІЧНИХ ОБРАЗІВ У ТВОРЧОСТІ ІЗАБЕЛИ ФІЛІПЯК ТА ГАЛИНИ ПАГУТЯК

Максимів Ярослава,
V курс, Інститут філології.
Науковий керівник – Спатар І.М.,
кандидат філологічних наук, викладач.

Зацікавлення міфологією є однією з головних тенденцій у сучасній літературі. До мистецько-літературного осмислення античного міфу звернулися також польська й українська письменниці – Ізабела Філіп'як (“Абсолютна амнезія”, “Творче писання для молодих дівчат”) і Галина Пагут'як (“Потонулі в снігах”, “Зачаровані музиканти”, “Магнат”, “Сни Юлії та Германа”, “Видіння Орфея”).

Обидві художниці слова не тільки трансформують античні образи у своїх полотнах, а й пропонують власне трактування міфу. Наприклад, І.Філіп'як розглядає його як важливу складову не лише літературних творів, а й підсвідомості людини. У праці “Творче письмо для молодих дівчат” авторка дає поради письменницям-початківцям щодо застосування міфів у власних творах. Г.Пагут'як в есе “Мир для Шейлока” та “Ілюзії фейлетонної доби” говорить про міф як фікцію. Українська представниця сучасної прози вживає це поняття у контексті суспільних відносин і не згадує про зв'язок міфу з літературою чи мистецтвом. Г.Пагут'як використовує міфологічні образи й сюжети в есеїстиці для аргументації своїх поглядів. Наприклад, у заголовку есе “Зелені сні Касандри” згаданий міфологічний образ підсилює невтішні прогнози авторки щодо екологічних катастроф, які можуть виникнути через байдужість і безвідпо-

відальність людей. У творі “Немає кінця як бандерам” Г.Пагутяк описує реалії боротьби більшовиків проти УПА на західноукраїнських землях та зіставляє полеглих воїнів-партизанів із давньогрецькими героями Етеоклом й Полініком. Таким чином письменниця зображує біль і безсилість українців, а також жорстокість окупантів.

У романах “Абсолютна амнезія” І.Філіпяк і “Сни Юлії та Германа”, “Магнат” Г.Пагутяк звертаються до античних образів, які є ключовими у розумінні подій творів, а також розкритті образів головних героїв. І.Філіпяк у романі “Абсолютна амнезія” використовує міфи про Іфігенію, Агамемнона та Клітемнестру, зображає життя родини Секретаря, показує напруженість сімейних стосунків та внутрішні переживання персонажів. У творі “Магнат” Г.Пагутяк висвітлює велич і непересічні риси характеру, титанічну працю та незвичайну долю головного персонажа Гербурта через поєднання рис історичної постаті та образу Геркулеса.

Одними із провідних античних образів у романах письменниць стали Парки. Г.Пагутяк, описуючи на початку твору “Сни Юлії та Германа” фрагмент театральної вистави за участі трьох всевладних представниць аристократії, які постають у ролях Парок, відтворює напружену ситуацію, що виникла через неприйняття головного персонажа іншими дворянами. Окрім того, вищезгадана сцена створює передчуття катастрофи, якою стане війна та руйнація Кенінгсберга. І.Філіпяк, на відміну від Г.Пагутяк, у романі “Абсолютна амнезія” описує не три сестри-богині, а тільки одну Парку, яка є реальним персонажем, а її прізвисько, через прямі алюзії до образу з римської міфології показує настрої та характер героїні, її ледь не аскетичний спосіб поведінки у суспільстві, стан на межі життя та смерті, страхи та самотність.

Отже, І.Філіпяк та Г.Пагутяк у своєму творчому доробку звертаються до античних міфів, за допомогою яких розкривають образи персонажів твору, їхні взаємини. Міфи є ключем до зрозуміння численних подій та мотивів поведінки героїв. Спільним образом, до якого звернулися авторки, став міф про Парок, проте реалізовані вони у романах по-різному. Міфологічні образи у творах обох письменниць взаємодіють з реальними персонажами, біблійними й власне авторськими міфологічними образами, частина з них є героями роману, а інші використовуються як літературні тропи.

1. Винар С. Комунікативне перекодування міфологічного образу (на прикладі Іфігенії) / С. Винар // Іноземна філологія. – 2010. – Вип. 122. – С. 64–70.
2. Гурдуз А. Міфопоетика літературного твору та міфологічна парадигма: теоретичний аспект / А. Гурдуз // Зарубіжна література в школах України. – 2006. – № 6. – С. 57–59.
3. Пагутяк Г. Сни Юлії та Германа : роман. Кенінгсберський щоденник / Г. Пагутяк. – К. : Ярославів Вал, 2011. – 304 с.
4. Поліщук Я. Поліфункціональність міфу в поетиці модернізму / Я. Поліщук // Слово і час. – 2001. – № 2. – С. 35–45.
5. Filipiak I. Absolutna amnezja / I. Filipiak. – Poznań : Obserwator, 1995. – 117 s.
6. Filipiak I. Twórcze pisanie dla młodych panien / I. Filipiak. – Gdańsk : Tower Press, 2000. – 155 s.

ЕСТЕТИЧНИЙ СИНТЕЗ МИСТЕЦТВ У ПОЕЗІЇ Д. РИХТИЦЬКОЇ

Машталер Олеся,
III курс, Інститут філології.
Науковий керівник – Хороб М.Б.,
кандидат філологічних наук, доцент.

Синтез мистецтв як літературне явище – це органічне поєднання літератури з іншими, переважно суміжними (музикою чи малярством) видами, що передбачає відповідний рівень творчого мислення.

І.Я.Франко у відомому трактаті “Із секретів поетичної творчості”, що є однією з фундаментальних праць у національній літературній науці, вважав естетику в суті своїй наукою про чуття, “про роль наших змислів у приніманні вражень зверхнього світу і в репродукуванні образів того світу назверх” [5, с.77]. Безпосередня й опосередкована уявою задіянь органів чуття у літературному синтезі мистецтв спонукає при теоретизації його дотримуватися класифікацій видів мистецтва на зорові, слухові й синтетичні, тобто на моносенсорні й полісенсорні.

Завдання нашого дослідження – осмислити поетичний світ Д.Рихтицької крізь призму синтезу мистецтв.

В українському літературознавстві є ряд наукових праць у цьому аспекті таких українських дослідників: О.Рисака, І.Франка, М.Костомарова, О.Потебні, К.Шахової, В.Чайківської, Н.Мащенко, М.Ільницького, Ю.Юдіної, Л.Ярусевич, М.Загайкевич, Н.Шурової, В.Силантьєвої.

Своєрідний симбіоз слова, звуку і фарби постає у поезії Д.Рихтицької “Переливи майстерності”. Вібруючі переливи тонів, надзвичайна експресія знаходять точки перетину: народжується нове естетичне явище, споріднене, що за своїм поліаспектним охопленням репрезентується у мистецьку довершеність. Своєрідне взаємопроникнення різних видів мистецтва вбачаємо у синтаксисі музичної мови авторки, у кольоровій семантиці, а також у пластичній образності. Своєрідний “переклад” слова в зображення і водночас динамізм художньо-образної структури закодований у вищеназваній поезії: “У твоїх / Картинах / Я бачу: / Буйний розмах / Мистця, / Як розвіяна / Грива коня – / Стихійна / Динаміка / Оживає / Ощадно, / Бо це дає / Велич чуття [3, с.230]. Відбувається взаємодія двох естетичних полів, своєрідне інтенсивне нарощування нових граней. Так, на горизонтальний рівень (сюжетна канва, лейтмотив, образна система) накладаються вертикальні амплітуди. Художнє слово постає водночас у двох вимірах: семантико-емоційному, ритміко-мелодійному. Д.Рихтицька розкриває перед нами світ ліричного героя – художника, який, створюючи шедевр, користується фарбами, але пише картину серцем.

На думку В.Смілянської, “звести словом на папері багатобарвний уявний світ – означає естетично перетворити реальну дійсність, яка чинить опір творчим зусиллям художника, перетворити її за певними художніми принципами, за законами” [4, с.4].

Наче рукою скульптора, Дарія Рихтицька творить образ актора в однойменній поезії: “Актор / Живий імпульс, / Струм – / Він найтонший / Інстру-

мент – / Який сам собі / Є знаряддям – / Його пластика, / Його лице, / Голос, / Його настрої – / Стан, / Він різний: / Містичний, / Міфічний, / Ніжний / І жорстокий, / Реальний, / Багатоликий, / Багатоманітний... / І трагічний...” [3, с.97]. Дарія Рихтицька влучно здійснює добір і поєднання деталей предметної вражальності й психологічної виражальності, які творять образний світ твору. Внутрішнім жестом “власне автора”, його ставленням до зображуваного й до читача-адресата визначається поетична інтонація лірики поетеси. Її слово творить контури, тіні, рельєф. Проте це не скаменілий образ, а живий організм: в русі, в різних іпостасях, в емоційно-експресивному наповненні: “він / Намагається / Зрадливу / Акторську / Маску / Відкинути – / Проростаючи / У ненав’язливу / Простоту / Притягаючи / Чаром / Наївності / В обличчі / Таємниці / Недосказаності / Глибини” [3, с.98].

І.Франко вважав, що поет “малює... при допомозі рухових образів, практично – за допомогою дієслів зі значенням активності руху” [5]. Так, актор Д.Рихтицької “Шукає... / Постійно – / В людях, / У книгах, / У собі... / Він грає їх / Своєю / Долею / Душею – / Мудрістю, / І він повинен / Мати тривожну / Совість, / Тоді його голос / Звучить голосно. / Він стає / Не виконавцем ролі / А повноцінним / Творцем [3, с.98]. Внутрішній динамізм героя виражений у його діях, а секрет магнетизму полягає у “тривожній совісті”. Поетичний синтаксис поезії представлений динамічними, короткими реченнями, безліч додатків акцентують увагу на художніх деталях. Нагнітання іменників підсилює градацію. Зовнішнє переплетення доль митця і будь-якого перехожого, накладання долі на дійсність – такий фатум актора змальовує поетеса. А ще називає його “творцем”: чи то семантично він є інструментом, що творить якийсь витвір, а можливо, це натяк на Божу іскру таланту, яка дарована митцю Творцем світу цього. Напруга атмосфери прогресивно наростає у фінальних рядках поезії: “Актор / Викриває / Усі тіні / І ясності, / Напоказ / Людську / Порожнечу – /Або злети / У височінь – / Сцена часами / В німій тиші / Говорить...” [3, с.98].

Таким чином, синтез мистецтв передбачає органічну єдність, взаємозв’язок, взаємодію видів, покликаних сприяти естетичному оформленню матеріального і духовного середовища життєдіяльності людини, створювати нові художні явища. Досягається він гармонійним поєднанням окремих компонентів на засадах ідейно-художнього задуму, композиційного узгодження стилів, жанрів, пропорцій, ритмів тощо. Синтез мистецтв іманентний самій природі художньої творчості й відбувається на перетині осей координат мистецтв.

1. Гинзбург Л. О лирике / Л. Гинзбург. – М. : Интрада, 1997. – 409 с.
2. Рисак О. О. “Найперше – музика у слові” : Проблеми синтезу мистецтв в українській літературі кінця XIX – початку XX ст. – Луцьк : Ред.-вид. від. “Вежа” Волин. держ. у-ту ім. Лесі Українки, 1999. – 402 с.
3. Рихтицька Д. Жага справжнього : поезії / Дарія Рихтицька. – Детройт, 1994. – 270 с.
4. Смілянська В. Святим огненним словом... Тарас Шевченко : поетика / В. Смілянська. – К. : Дніпро, 1990. – 290 с.
5. Франко І. Із секретів поетичної творчості / І. Франко // Зібрання творів : у 5 т. / І. Франко. – К. : Наукова думка, 1981. – Т. 31. – С. 45–119.

6. Фролова К. Специфіка аналізу лірики / К. Фролова // Аналіз художнього твору : посібник для вчителів / Клавдія Фролова. – К. : Радянська школа, 1975. – С. 142–159.

СИНОНІМІЧНІ ТА АНТОНІМІЧНІ ЗАСОБИ ВИРАЖЕННЯ КОМУНІКАТИВНИХ СТРАТЕГІЙ І ТАКТИК ПЕРСОНАЖІВ У ХУДОЖНЬОМУ ТЕКСТІ

(НА МАТЕРІАЛІ ДРАМИ О. КОЛОМІЙЦЯ “ДИКИЙ АНГЕЛ”)

Мовчій Юлія,
IV курс, Інститут філології.
Науковий керівник – Голянич М.І.,
доктор філологічних наук, професор.

Комуникативна лінгвістика на сучасному етапі її розвитку розширює об'єкти своїх досліджень. Так, усе частіше увагу дослідників привертає використання тих чи інших мовних засобів, які впливають на розгортання комуникативних стратегій (КС) і комуникативних тактик (КТ) індивідів. Тому **актуальність** роботи полягає у необхідності ґрунтовного дослідження синонімічних та антонімічних засобів експлікації КС і КТ дійових осіб драматургічного твору. **Мета** дослідження – розкрити роль синонімів та антонімів у реалізації КС і КТ персонажів у драмі О.Коломійця “Дикий Ангел”.

На думку Ф.Бацевича, комуникативна стратегія – це “оптимальна реалізація інтенцій мовця щодо досягнення конкретної мети спілкування, тобто контроль і вибір дієвих ходів спілкування і гнучкої їх видозміни в конкретній ситуації” [1, с.118]. Комуникативні тактики, як зауважує дослідник, “виконують функцію способів здійснення стратегії спілкування: вони формують складові діалогу (полілогу), групуючи і чергуючи відтінки розмови – оцінку, радість, горе, сумнів тощо” [1, с.120].

Одними з найбільш визначальних мовних засобів, що беруть участь у формуванні КС і КТ персонажів у драмі О.Коломійця “Дикий Ангел”, є синоніми та антоніми. Вони імплікують комуникативну мету й комуникативні інтенції, закладені в основу КС і КТ.

Використання синонімів у мовленні, особливо художньому, завжди зумовлене прагненням конкретизувати зображуваний факт, передати його в певному експресивному аспекті. Синоніми можуть виражати оцінку предмета, дії або стану, що називається, а також емоцію, експресію того, хто говорить; “вони мають вирішальне значення при втіленні й декодуванні комуникативного задуму персонажів у драматургічному тексті” [3, с.156]. Наприклад: *Оля. Добрий день! У л я н а. Здрастуй. (Пауза). Як же тебе звуть, дівчино? О л я. Оля. У л я н а. Просимо до столу* [2, с.15].

Уляна обирає кооперативну стратегію оптимізації діалогу, що представлена тактикою налагодження контакту, яка зорієнтована на зближення з комуникативним партнером – Олею – і реалізується за допомогою синонімічного ряду, у який входять слова мовного етикету, зокрема вітання: “добрий день” і “здрастуй”, які є семантичними синонімами. Так, Уляна, вибираючи форму

привітання “здраслуй”, показує своє доброзичливе ставлення до Олі, оскільки у цьому слові, на відміну від “добрий день”, наявна сема інтимності. Таке привітання є поширеним у фатичному спілкуванні, яке скероване не стільки на обмін інформацією, скільки на підтримання добрих стосунків.

Матеріал нашого дослідження підтверджує думки тих учених, що зауважують: “семантичне протиставлення лексем у стратегічних конструкціях виразняє інтенцію персонажів, окреслює зону зіткнення їх інтересів” [3, с.160]. Використовувати антонімічну систему мовці можуть у різних КС і КТ, однак показовими для антонімії є стратегії конфлікту, зокрема тактики заперечення, розмежування та виправдання [4, с.201]. Наприклад: *Ф е д і р*. Запанів Петро. *У л я н а*. Хіба можна так на брата? *Ф е д і р*. Можна. *Л і д а*. **Не запанів, а все в роботі**, він такий скажений до роботи, як і всі ви [2, с.6].

Ліда демонструє тактику заперечення, вживаючи контекстуальні антоніми “запанів – все в роботі”. Заперечуючи те, що Петро запанів (а тому і не відвідує батьків), вона стверджує: він завжди працює, через те й не навідується до рідних. На тактику заперечення накладається тактика виправдання; адже, заперечуючи те, що її чоловік запанів, Ліда ще й намагається виправдати його перед родиною.

Таким чином, синонімічні та антонімічні одиниці – значущі засоби втілення та декодування комунікативного задуму персонажів. Синоніми уточнюють, конкретизують комунікативні наміри адресанта, вони є виразниками стратегій і тактик кооперації. Однак коли синонімічний ряд містить негативну конотацію, то в такому випадку синонімія детермінує й некооперативні стратегії й тактики. Антоніми є типовими для експлікації драматичного конфлікту, оскільки позначають протилежну думку, поняття, дію чи ознаку. Показовими для антонімії є насамперед конфліктні стратегії, однак антонімічні одиниці мовці можуть використовувати і в ситуаціях кооперації, бо, заперечуючи якісь негативні ознаки, дії чи явища, антоніми натомість можуть стверджувати позитивні.

1. Бацевич Ф. С. Основи комунікативної лінгвістики : підручник / Ф. С. Бацевич. – К. : Академія, 2004. – 344 с.
2. Коломієць О. Ф. Дикий Ангел / О. Ф. Коломієць. – К. : Мистецтво, 1978. – 64 с.
3. Криницька О. І. Реалізація комунікативних стратегій у художньому тексті : (на матеріалі української модерної драми кінця ХІХ – початку ХХ століття) : дис. ... канд. філол. наук : спец. 10.02.01. “Українська мова” / О. І. Криницька. – Івано-Франківськ, 2009. – 249 с.
4. Тараненко К. В. Трансакційний аналіз у дослідженні прагматичних особливостей антонімів української мови / К. В. Тараненко // Наукові записки. Серія “Філологічна”. – Острог : Вид-во Нац. ун-ту “Острозька академія”, 2012. – Вип. 29. – С. 200–202.

ЛАТИНСЬКА ЛІНГВІСТИЧНА ТЕРМІНОЛОГІЯ У СУЧАСНИХ НІМЕЦЬКІЙ, АНГЛІЙСЬКІЙ, УКРАЇНСЬКІЙ ТА РОСІЙСЬКІЙ МОВАХ

Остапович Ольга,

І курс, факультет іноземних мов.

Науковий керівник – Дяків О.Ю.,

старший викладач.

Те, що класична і посткласична, середньовічна латина стала, поряд із давньогрецькою мовою, головним “постачальником” термінологічних запозичень-інтернаціоналізмів практично у всіх галузях науки, є давно відомим фактом. Цей процес розпочався у європейських мовах Заходу – германських і романських – у часи середньовіччя із прийняттям християнства і перекладами з латини Святого Письма. Продовжився він в епоху Відродження із повною реабілітацією античного культурного спадку, особливо введенням у широкий науковий обіг текстів Арістотеля, які мають найбільше значення для оформлення саме лінгвістичної термінології. У східнослов’янських мовах цей процес припадає на добу “козацького” бароко XVII ст. в Україні (для мовознавства у термінологічній царині особливе значення має “Грамматика словенороская” Мелетія Смотрицького) та “ломоносовського” Просвітництва XVIII ст. в Росії [1].

Предметом нашого вивчення є аналіз впливу латинської мови на англійську, німецьку, українську, російську граматичну (морфологічну та синтаксичну) термінологію. Наведемо приклади англійських та німецьких лінгвістичних термінів латинського походження та їх добре відомих українських і російських аналогів [2; 3].

Lingua Latina	Deutsch	English	Українська мова	Русский язык
<i>Substantivum</i>	<i>Substantiv</i>	<i>Noun</i>	<i>Іменник</i>	<i>Имя существительное</i>
<i>Adiectivum</i>	<i>Adjektiv</i>	<i>Adjectiv</i>	<i>Прикметник</i>	<i>Имя прилагательное</i>
<i>Adverbium</i>	<i>Adverb</i>	<i>Adverb</i>	<i>Прислівник</i>	<i>Наречие</i>
<i>Coniunctio</i>	<i>Konjunktion</i>	<i>Conjunction</i>	<i>Сполучник</i>	<i>Союз</i>
<i>Praepositio</i>	<i>Präposition</i>	<i>Praposition</i>	<i>Прийменник</i>	<i>Предлог</i>
<i>Pronomen</i>	<i>Pronomen</i>	<i>Pronoun</i>	<i>Займенник</i>	<i>Местоимение</i>
<i>Interiectio</i>	<i>Interjektion</i>	<i>Interjection</i>	<i>Вигук</i>	<i>Междометие</i>
<i>Subiectum</i>	<i>Subjekt</i>	<i>Subject</i>	<i>Підмет</i>	<i>Подлежащее</i>
<i>Praedicatum</i>	<i>Prädikat</i>	<i>Predicate</i>	<i>Присудок</i>	<i>Сказуемое</i>
<i>Casus</i>	<i>Fall/Kasus</i>	<i>Case</i>	<i>Відмінок</i>	<i>Падеж</i>
<i>Declinatio</i>	<i>Deklination</i>	<i>Declination</i>	<i>Відміна</i>	<i>Склонение</i>
<i>Coniugatio</i>	<i>Konjugation</i>	<i>Conjugation</i>	<i>Дієвідміна</i>	<i>Спряжение</i>
<i>Modus</i>	<i>Modus</i>	<i>Mood</i>	<i>Спосіб</i>	<i>Наклонение</i>
<i>Genus</i>	<i>Genus</i>	<i>Voice</i>	<i>Стан</i>	<i>Залог</i>
<i>Ablativus</i>	-	-	<i>Орудний</i>	<i>Творительный</i>

<i>/Instrumentalis/ Locativus</i>			відмінок/ Місцевий відмінок	надеж/ Предложный надеж
<i>Indicativus</i>	<i>Indikativ</i>	<i>Indicative</i>	Дійсний спосіб	Изъявительное наклонение
<i>Coniunctivus</i>	<i>Konjunktiv</i>	<i>Conditional/ Subjunctive</i>	Умовний спосіб	Сослагательное наклонение
<i>Passivum</i>	<i>Passiv</i>	<i>Passive voice</i>	Пасивний стан	Страдательный залог

Вищеподаний мовний матеріал дає нам підстави для таких висновків:

1. Найвищий ступінь прямих неасимільованих запозичень виявляє англійська мова. Лише незначна частина термінів, аналізованих нами, є аналогово-асимільованими утвореннями від латинських основ (*noun* від *nomēn*; *gender* від *genus*; *case* від *casus*; *tence* від *tempus*; *mood* від *modus*; *degree* від *gradus*), синонімічними новоутвореннями від суплетивних основ (*direct case* замість *nominativus*; *possessive case* замість *genitivus*; *objective case* замість *dativus/accusativus*; *past indefinite* замість *imperfectus*; *past perfect* замість *plusquamperfectus*; *subjunctive mood* замість *coniunctivus*).

2. Німецька мова, через пуристичні тенденції XVII–XVIII століть Просвітництва характеризується паралельними утворенням власних термінологічних аналогів до латинських запозичених термінів, практично відсутніх в англійській мові: *Eigenschaftswort i Adjektiv*; *Modalwort i Partikel*; *Zahlwort i Numerale*; *Geschlecht i Genus*; *Zahl i Numerus*; *Fall i Kasus*; *Zeit i Tempus*; *Grundzahlwort i Kardinalnumerales*; *Ordnungszahlwort i Ordinalnumerales*; *Steigerungsstufe i Komparationsgradus*. Частина з них, як бачимо, є перекладними кальками з латини.

3. Саме таким шляхом майже стовідсотково створювалася запрошеними німецькими спеціалістами при дворі імператриць Єлизавети і Катерини російська морфологічна і синтаксична термінологія, де окрім неоковирних і цілком незрозумілих для слов'янської мовної свідомості латинських перекладних кальок – *местоимение, междометие, притяжательное местоимение, предлог, союз, надеж, склонение, спряжение, сослагательное наклонение, страдательный залог* – є лише один термін давньослов'янського походження – *глагол*.

4. Українські ж граматичні терміни є більш автентичними, слов'янськими за походженням, характеризуються прозорою семантичною мотивацією (*іменник, прикметник, дієслово, вигук, відміна, дієвідміна, відмінок, спосіб, стан, умовний спосіб, пасивний стан, присвійний займенник* тощо). Перекладні кальки з латини: *прислівник* від *adverbium*; *сполучник* від *coniunctio*; *прийменник* від *praepositio*; *займенник* від *pronomen*; *підмет* від *subjectum*; *присудок* від *predicatum*; *спосіб* від *modus* – є більш інтегрованими в українську лексичну систему і легкозрозумілими поза науковим лінгвістичним контекстом.

1. Оленич Р. М. Латинська мова / Оленич Р. М. – К., 2011.
2. Скорина Л. П. Латинсько-український, українсько-латинський словник / Скорина Л. П., Скорина О. А. – Львів, 2004.
3. Чуракова Л. П. Латинський словник / Чуракова Л. П. – К., 2009.

РОЗШИРЕННЯ ЗНАЧЕННЯ ЛЕКСЕМИ “МАЙДАН” У ПУБЛІЦИСТИЧНИХ ТЕКСТАХ 2013–2014 РОКІВ

Петрина Мар’яна,
IV курс, Інститут філології.
Науковий керівник – Думчак І. М.,
кандидат філологічних наук, доцент.

Лексика ЗМІ – основне джерело для поповнення активного словника української мови неологізмами, котрі позначають нові факти дійсності. Окремі слова в публіцистичних текстах змінюють або розширюють своє значення, тобто стають лексичними неологізмами. Найпоширенішим лексичним неологізмом сучасних мас-медіа стало слово “майдан”.

Мета дослідження – з’ясувати семантичні особливості лексики “майдан” у публіцистичних текстах 2013–2014 років.

Великий тлумачний словник сучасної української мови подає таке значення лексики “майдан”: “Майдан – велике незабудоване місце в місті або селі; площа. // Базарна площа” [1, с.637].

За етимологічним словником, “майдан” походить із тюркських мов і має два значення:

- 1) лісова галявина; стародавня могила, розкопана зверху;
- 2) смолярня – місце для смолокуріння [2, с.361].

У мас-медіа слово “майдан” почали використовувати у значенні “протестний рух” під час Помаранчевої революції 2004 року, яка відбувалася на майдані Незалежності в Києві. Цей термін став синонімом до слова “революція”. Для позначення протесту іншого табору (противників “помаранчевих”) журналісти вживали слово “антимайдан”. З виникненням нових явищ у суспільно-політичному житті країни “майдан” активно трансформували відповідно до характерних особливостей вже інших мітингів. Так у ЗМІ поширилися такі варіанти: “податковий майдан” або “революція на граніті”, “мовний майдан”, “місцевий майдан”, “автомайдан”. Автомайдан – це протест “на колесах”, тому що активісти використовували транспортні засоби для блокування вулиць.

У листопаді 2013 року з’явився термін “єромайдан” як визначення низки всеукраїнських мітингів на підтримку євроінтеграції України.

Словник сучасної української мови та сленгу “Мислово” назвав євромайдан словом 2013 року. Редактори підкреслюють цікаву етимологію слова: префікс “євро-” прийшов до нас із Заходу у часи незалежності й асоціювався у звичайного українця з якісним ремонтом [3].

У ЗМІ 2013–2014 рр. спостерігаємо розширення значення слова “майдан”:

1) революція (Революція гідності – УТ, 11.07.14; Революція свідомості – “ТСН”, 24.10.14, Єврореволюція) – процес зміни однієї влади на іншу: “Так, ми мали яскравий вибух Єврореволюції. Мали затяжну війну між Майданом та владою. Схоже, ця війна ще триває. Хоча й добігає кінця” (Д, 19.12.13);

2) механізм здійснення влади (народне віче, посередник між владою і народом, форма суспільного діалогу, юридична особа): “Майдан – наша національна форма суспільного діалогу, яка притаманна тільки нашій нації (на-

віть при ланцюгових реакціях громадських протестів у інших країнах). Євромайдан – не тільки наша сучасність, це вже наша історія” (Д, 19.12.13);

3) форма народного контролю за діями влади, механізм впливу на неї (“квота Майдану”, “парламентська сотня Майдану”);

4) держава в державі (в такому контексті майдан називають утопією): “Утопія? Вийдіть на Майдан... у наш час можливе втілення найсмівливіших утопій” (СП, №3, 2014);

5) духовний феномен українського народу (сакральне середовище, втілення генетичної пам’яті народу, символ українського нації, зібрання, на якому вибирають харизматичного лідера, національного героя);

6) сукупність учасників мітингу (метонімія за ознакою “територія – ті, хто перебуває на ній”): “Тим часом в Україні стоїть Майдан, уже не перший, можливо, і не останній” (СП, №3, 2014).

Найцікавішим є визначення “духовний феномен українського народу”, тому що Майдан як явище протесту і форма вияву національного духу виникає тільки в Україні, адже походить з давніх часів, характеризує наш народ як “народ майданний” – такий, що може згуртуватися, змінити владу і жити за моральними принципами. Про це пише газета “День”: “Майдан... символ нашої демократії, яка живе у нас підсвідомо на рівні генетичної пам’яті... образ “Майдану” постійно повторюється. Важливі рішення оголошувались для народу на майдані: князівські грамоти, гетьманські універсали та Переяславська рада (також відбулася на майдані)... Саме Майдан народжує національних героїв і міфологеми, які живуть в пам’яті народу, фольклору, творчості. Майдан – сакральне середовище” (Д, 19.12.13).

Отже, “майдан”/“євромайдан” – це одне з найпоширеніших слів 2013–2014 років, яке характеризує суспільні процеси в Україні. Найчастіше вживається у значенні протесту проти тих чи інших кроків влади, що починався з мирних мітингів і завершився збройним протистоянням між представниками влади та мітингувальниками під час силових розгонів. У різних контекстах лексема отримала нові значення: форма народного контролю за діями влади, механізм здійснення влади, держава в державі, духовний феномен українського народу, сукупність учасників мітингу.

Список умовних скорочень:

Д – газета “День”.

УТ – інтернет-версія газети “Український тиждень”.

СП – газета “Слово Просвіти”.

1. Великий тлумачний словник сучасної української мови / уклад. і голов. ред. В. Т. Бусел. – К. ; Ірпінь : Перун, 2009. – 1736 с.
2. Етимологічний словник української мови : у 7 т. / редкол.: О. С. Мельничук (голов. ред.) та ін. – К. : Наук. думка, 1982–2006. – Т. 3 : Кора – М / уклад.: Р. В. Болдирев та ін. – 1989. – 552 с.
3. Мислово : [електронний словник сленгу та сучасної української мови] [Електронний ресурс] / голов. ред. Б. Петренчук. – Режим доступу : <http://myslovo.com>.

ОБ'ЄКТИ ГЕНДЕРНОЇ СТЕРЕОТИПІЗАЦІЇ В АНГЛІЙСЬКИХ АНЕКДОТАХ

Петушенко Лілія,
V курс, факультет іноземних мов.
Науковий керівник – Гошилик В.Б.,
кандидат філологічних наук, доцент.

Інтенсивний розвиток гендерних досліджень зумовлений появою нової концепції гуманітарної науки, орієнтованої на антропоцентризм. Відповідно до неї мовні явища розглядають у тісному зв'язку з людиною, її мисленням та духовно-практичною діяльністю. Гендерні стереотипи як продукти соціально-культурних норм постають важливим об'єктом аналізу для нової наукової парадигми.

Гендерні стереотипи, за визначенням І.С.Кона, – це спрощені, емоційно забарвлені образи поведінки та рис характеру чоловічої та жіночої статей, засоби відображення дійсності крізь призму чоловічого або жіночого [1, с.81]. Гендерні стереотипи, як й інші види соціальних стереотипів, – це невід'ємний атрибут повсякденного мислення, самоусвідомлення та взаємодії індивідів у соціальному просторі. Анекдот сприяє засвоєнню гендерних стереотипів. Оскільки в анекдотах стереотипи часто доводяться до абсурду, вони стають більш доступними для сприйняття й усвідомлення. Анекдот визначаємо як короткий зв'язний текст, виголошуваний мовцем навмисно, зі спеціальною метою розсмішити, доречний до певної ситуації, а також пов'язаний з іншими анекдотами і стереотипами гумористично-анекдотичного простору [2, с.26].

Відомо, що гумору властивий національний колорит. У національному гуморі відбиваються основні риси певного народу, його побут, історія, звичаї і традиції. Гумор є характерною ознакою англійського менталітету та необхідним елементом національної самосвідомості. Англійський гумор – це яскраве лінгвокультурне явище, дослідження специфічних особливостей якого вносить вклад у створення більш точної моделі національного характеру англійців.

Розглянемо детальніше особливості об'єктивації гендерних стереотипів на прикладі конкретних англійських анекдотів.

Значна кількість англійських анекдотів висвітлює стереотипну соціальну роль жінки – домогосподарки, як-от: *Ironing done. Hoovering done. Washing done. Dusting done. Kids bathed. Kids in bed. Perfect! Now I can leave the pub* [3]. Вважається, що чоловік у цій сфері зазвичай не задіяний. Пор., наприклад: *How many men does it take to change a roll of toilet paper? – No one knows, it's never happened* [4].

Тим не менше, поряд з існуванням традиційних уявлень, що приписують жінці місце на кухні, в анекдотах часто висміюється невміння жінки готувати: *My wife is a self-harmer. She eats her own cooking* [4].

Об'єктами стереотипізації в англійському анекдоті часто стають характерні риси статей. Так, наприклад, “жіночність” в англійській мовній картині світу представлена досить іронічно. У проаналізованих нами англійських анекдотах часто обігрується поєднання краси й невисокого рівня інтелекту в жінок. Зустрічаються анекдоти, де жінка уособлює відсутність великого

розуму, як-от: *How do you know when a woman's about to say something smart? – When she starts her sentence with 'A man once told me...' [3].*

У цьому контексті окремо варто виділити групу анекдотів про блондинок, у яких вони відзначаються надзвичайно обмеженим колом інтересів і низьким рівнем інтелектуального розвитку, але при цьому мають успіх у чоловіків: *What do smart blondes and UFOs have in common? You always hear about them but never see any [1].* Варто відзначити типовість цих анекдотів для англomовного гумору.

Стереотипний соціальний статус жінки як особи, що погано водить машину або не вміє паркуватися, є наслідком змін у суспільстві останніх років. Жінка все частіше стає власницею автомобіля й активно бере участь в управлінні транспортним засобом нарівні з чоловіком. Стереотип про жінку як людину, що не вміє поводитися з технікою, залишається досить актуальним, що знаходить вираження, наприклад, у такому англійському анекдоті: *How do you blind a woman? – Put a windshield in front of her face [3].*

Стереотипною рисою чоловіків, що часто висміюється в анекдотах, є їхня інфантильність: *My wife told me I was immature and needed to grow up. So guess who's not allowed in my tree house now [3].* Чоловіча полігамність також зазнає стереотипізації в англійських анекдотах, як-от: *During the hard times a man always looks for a woman. During the good times, he looks for the second one [4].*

Отже, анекдот є одним із небагатьох продуктивних жанрів сучасного фольклору, в якому знаходить відображення соціально-культурна специфіка певного лінгвокультурного середовища. Переважна більшість проаналізованих анекдотів, що стосуються гендерних аспектів життя, є сексистськими, тобто такими, що відкрито чи завуальовано дискримінують жінок і чоловіків на підставі належності до певної статі, висміюючи неспроможність виконання ними приписуваних обов'язків, дотримання правил і добору способів поведінки.

1. Кон И. С. Психология половых различий / И. С. Кон // Психология индивидуальных различий : Тексты. – М. : Наука, 1982. – С. 78–84.
2. Шмелева Е. Я. Русский анекдот. Текст и речевой жанр / Е. Я. Шмелева, А. Д. Шмелев. – М. : Языки славянской культуры, 2002. – 144 с.
3. A Few Jokes. Jokes and Humour for Everyone [Електронний ресурс]. – Режим доступу : <http://www.afewjokes.co.uk>.
4. Tucker G. 5,000 Sidesplitting Jokes and One-Liners [Електронний ресурс] / G. Tucker. – Режим доступу : <http://dch360.com/read/856be02>.

ЛЕКСИКО-СЛОВOTВІРНІ ІННОВАЦІЇ В ГАЗЕТНОМУ ДИСКУРСІ

Сенів Лілія,
V курс, Інститут філології.
Науковий керівник – Пена Л.І.,
кандидат філологічних наук, доцент.

Роль мови ЗМІ в сучасній мовній практиці дедалі зростає, адже саме функціональні сфери використання мови найоперативніше відгукуються на бурхливий перебіг подій у суспільстві, відображають зміни в його житті. Нові

соціально-економічні перетворення, стрімкий потік наукової і науково-технічної інформації, зміни, що відбуваються в духовному житті держави, збагачують лексичний склад мови новими словами [1, с.143]. Оскільки газетне мовлення загальнодоступне, комунікативно значуще, то воно швидше, ніж мова художньої літератури, відображає незвичайні утворення, поєднання слів, виникнення й активізацію яскравих образних сполучень.

Джерелами фактичного матеріалу для дослідження стали тексти регіональної газети “Західний кур’єр” за 2013–2015 роки, а також газет “Експрес” та “Моя сповідь” за 2014 рік.

Дослідження мови названих друкованих ЗМІ показало, що найчисельнішу групу нової лексики складають іменники. Перевага іменників пояснюється мовною потребою номінації насамперед нових предметів, реалій, явищ, понять. Аналізуючи специфіку їх творення, варто відзначити, що використовуються морфологічні способи словотворення – афіксальний і складання. Серед афіксальних okazіоналізмів найбільш поширені ті, що утворені суфіксальним способом. Не всі суфікси однаковою мірою продуктивні. Так, високою продуктивністю відзначаються суфікси *-к-*, *-ник*, за допомогою яких утворюються okazіоналізми від іменникових, дієслівних та прикметникових основ. Наприклад: *перекидка, турнірка, Батьківщинівка, індивідуалка, африканка, відсидка, шенгенка, вкопировка, молодіжка, бігунка, роздатка, поштівка, князько; домушник, розкольник, айтійшник, літник, ЄРЦинник, сумочник, ефесбеешник.*

Менш продуктивним у сфері номінації осіб є суфікс *-ець*: *спортовець, утогівець, спрощенець, трансгазівець*. До непродуктивних у сфері найменування істот належать суфікси *-ач, -іст, -ик, -ак, -ер, -атор*: *проштовхувач, шансоніст, світловик, смугастик, західняк, тайняк, локишнер, люстратор*. Серед непродуктивних суфіксів, що використовуються для називання неістот, маємо *-няк, -ух*: *деревняк, замануха*. Також до непродуктивних належать суфікси *-анн-, -ацій-* зі значенням процесуальної ознаки, що називає предметні дії, процеси, явища: *мерствування, замінування, максимізація*.

Префіксація виявляє малу активність у творенні іменникових неолексем. За допомогою форманта *де-* утворено слова *дерегуляція* та *детінізація*. З іншомовними префіксоїдами *квазі-, мото-, супер-* та *псевдо-* маємо новотвори *квазі-гроші, мотоледі, супервиробництво* та *псевдобанкір*.

Особливе місце у сфері іменникового словотвору займає композиція. Композитні okazіоналізми утворені переважно на базі вільних словосполучень як чистим основоскладанням, так і в поєднанні із суфіксацією: *сланцелюб, кнопкодав, локишиноман, паркомат, багатоходівка, пам’яткоохоронець, зоретрус, Боговидець, жидобандерівець, внебовзяття, новоліття, паскозатягування*.

Досить активним способом словотвору індивідуально-авторських новотворів є словоскладання. У свою чергу, він поділяється на юкстапозицію та зрощення: *фешн-мікс, шопінг-пастка, мільярдер-іммігрант, жінка-сороконіжка, чоловік-матрац, диво-пристрій, брат-потрошитель, солдат-християнин, спогад-біда, шухлядка-гробниця, церква-вежа, сорока-“мажорка”, мачуха-відьма, виноградар-аматор, Меркель – Путін, підприємство-управитель, побратим-*

“свободівець”, *Кардинал-Рівне, Титан-Зоря, шахрай-банкiр, руско-поп-продукт; брудотерапія, звіроптаx.*

Прикметники складають дещо меншу за обсягом групу лексичних новотворів. Утворені вони здебільшого суфіксальним, префіксальним способом та основоскладанням у поєднанні з суфіксацією. Серед суфіксальних маємо такі okazіональні прикметники: *чайнівський, СІЗОшний, рукастий, морозивний, градівський, ураганівський, величкий.* У сфері префіксального словотвору маємо інновації, утворені за допомогою префікса *не-*: *непомаранчевий, необразливий, нечиновницький.* З іншомовними префіксами утворено: *антибандерівський* та *постсвятковий.* Композити репрезентовані такими новотворами: *білодомівський, першоомріяний, липкорукий, енергоощадний, тонкокосий, церковно-державний, гірляндово-кольоровий.*

Дієслівні та прислівникові okazіональні утворення представлені малою кількістю слів: *рейдити, дотиснутий; натемно, пусто-порожньо, наприкінці – початку.*

Таким чином, лексичні новотвори в мові досліджуваних газет представлені чотирма основними частинами мови, що в кількісному відношенні розподіляються таким чином: іменники, прикметники, дієслова, прислівники. Основним способом утворення іменникових okazіоналізмів є морфологічний, у межах якого високою продуктивністю відзначається суфіксація, осново- та словоскладання, значно менше використовується префіксація. Серед прикметникових неолексем високою продуктивністю характеризуються також слова, утворені суфіксальним способом, і складні слова, що утворюються переважно композитивно на основі підрядних словосполучень. Дієслівні okazіоналізми утворені суфіксальним та префіксальним способами, прислівникові – префіксальним та складанням, проте їх значно менше порівняно з іменниками та прикметниками. Значну роль у творенні індивідуально-авторських новотворів відіграє процес універбації. У зв'язку з тенденцією до економії мовних засобів відбувається перехід стійких словосполучень в однослівні деривати-універби. Таким чином, збільшується інформативність тексту при скороченні займаного ним місця.

1. Стишов О. Розмовні інновації в сучасній українській мові / О. Стишов // Мова. Культура. Взаєморозуміння : збірник наукових праць. – Дрогобич, 2012. – Вип. II. – С. 142–151.

ЛЕКСИКО-СЕМАНТИЧЕСКИЕ СРЕДСТВА ВЫРАЖЕНИЯ КРАСОТЫ И УРОДСТВА В РУССКИХ ВОЛШЕБНЫХ СКАЗКАХ

Синицька Анжеліка,

V курс, Інститут філології.

Науковий керівник – Мельник Я.Г.,
кандидат філологічних наук, професор.

В современной лингвистике важное место занимает изучение мифопоэтики. Лингвистическое изучение художественного текста всегда является одной из эффективных форм работы по языку и литературе, а также одним из

существенных аспектов в преподавании русского языка как иностранного. “Правильное” прочтение фольклорного произведения способствует осознанию огромного духовного богатства, хранимого языком, способствует развитию чувства языка, повышает культуру речи учащихся и студентов, воспитывает навыки чтения, расширяет рамки понимания и восприятия лингвокультурного пространства. Для “правильного” прочтения, прежде всего, необходим полноценный лингвистический анализ, который является первостепенным условием рецепции художественного текста. В большей мере это касается восприятия текста представителями других (особенно неславянских) культур. Исследование мифопоэтической картины мира представляет также интерес с точки зрения контрастивного анализа как языков, так и языковых картин мира (как целостных и системных образований). Опыт описания мифопоэтической картины мира значителен (если учесть историю исследований), но по состоянию на сегодняшний день остаются значительные сферы знаний, которые не попадали в поле зрения исследователей. К таким относятся лингвокультурные мифопоэтические категории “красоты” и “уродства” в восточнославянской (русской) модели мира.

В русских волшебных сказках широко распространена описательная художественная формула для выражения внешней красоты персонажа типа: “ни вздумать, ни взгадать, ни пером написать”. Причем такая характеристика, как правило, прежде всего, дается герою, если речь идет о царевиче.

В отличие от героя мужского пола, внешняя красота главной героини сказки подается как одно из идеальных свойств, поэтому, когда речь идет о внешней красоте героини, то формула типа “ни вздумать, ни взгадать, ни пером написать” используется гораздо чаще. И, как правило, за ней следует косвенное описание внешних черт, а также характеристик внутренней красоты.

Чтобы создать полное представление о внешней привлекательности героини, в волшебных сказках активно используются такие лексемы, как “прекрасная”, “невообразимая”, “неописанная”, “неоцененная”, “ненаглядная” и т.п.

В русских волшебных сказках идеализированные герои с такими лучшими человеческими качествами, как сила и красота и т.д., противостоят персонажам, обладающим внешним уродством и соответствующими внутренними, нравственными качествами – коварством, вероломством, алчностью, злорадством, завистью, хвастливостью, высокомерием и т.д. Эти отрицательные персонажи в волшебных сказках неизменно изображаются уродливыми, безобразными и отвратительными, независимо от того, приобретают ли они зооморфный чудовищный облик или антропоморфный.

Необычный облик подобных персонажей создается при помощи использования различных лексем: согласованных, выраженных оценочными прилагательными: “худощавый”, “кривой”, “одноокий” и т.д., и несогласованных, выраженных существительными в творительном падеже без предлога: “нос крючком”, “борода клочком”, и существительными в других косвенных падежах с различными предлогами: “об одном глазе”, “усы в пол-аршина”, “на голове щетина” и т.д.

Таким образом, для создания образов героев и антигероев сказки используется целый комплекс лексико-семантических средств. Они достаточно разнообразны и способствуют более глубокому пониманию не только характеров персонажей, но и раскрытию языковой картины мира, культурно-языковых кодов, аксиологической модели и т.п.

1. Кхерибиш М. Лексикографическое описание русских народных сказок в учебных целях : автореф. дис. на соискание уч. степени канд. филол. наук / М. Кхерибиш. – М., 2007.
2. Лебедева В. В. Сказки и мифы народов Востока / Лебедева В. В. – М., 1990.
3. Рошияну Н. Традиционные формулы сказки / Рошияну Н. – М., 1974.

ФУНКЦІОНАЛЬНІСТЬ ІРОНІЇ У РОМАНІ ОЛДОСА ГАКСЛІ «ХОРОВОД БЛАЗНІВ»

Тацакович Уляна,
III курс, факультет іноземних мов.
Науковий керівник - Девдюк І. В.,
кандидат філологічних наук, доцент.

Роман «Хороводу блазнів» за рівнем знущального висміювання, майстерністю моделювання трагікомічних образів та ситуацій є знаковим у спадщині відомого англійського письменника ХХ ст. О. Гакслі, проте досі проблема комічного у творі не поставала предметом спеціального вивчення, що й зумовлює актуальність цієї статті. Певний поступ на сьогодні зроблено такими науковцями, як О. Бандровська, І. Лісовська, О. Омецинська, О. Редіна, О. Зверев, Г. Анджапарідзе. У представленому дослідженні, спираючись на існуючі напрацювання, ставимо мету проаналізувати формо-змістове вираження іронії у романі О. Гакслі «Хоровод блазнів».

Іронія у літературному творі, як зазначає Ростислав Семків, є «складним висловлюванням, в якому реалізуються два або більше суперечливі між собою сенси, один з яких може претендувати на статус істинного» [1, с.14]. Вона є засобом вияву творчої свободи митця, адже за її допомогою автор має змогу говорити неузгоджено, суперечливо, нелогічно, натякати на щось ще поза написаним, а читач – інтерпретувати це відповідно до свого світовідчуття.

У романі О. Гакслі найбільш яскраве вираження іронії простежується в описі зовнішності персонажів. Кожен герой наділений певною зовнішньою рисою, яка стає його своєрідним символом. Наприклад, Майру Вівіш завше супроводжує її страдницька посмішка: «*Mrs Viveash regarded him smiling as she looked that queer, downward-turning smile which gave to her face, through its mask of laughter, a peculiar expression of agony*» [3, с. 64] («*Місіс Вівіш дивилася на нього, усміхаючись при цьому тією дивною викривленою посмішкою, що надавала їй обличчю виразу страждання, замаскованого сміхом*»). Іноді автор свідомо перебільшує, створюючи неповторні, іронічні, химерно-гротескні образи. Відмінною рисою зовнішності фізіолога Шируотера є, до прикладу, його велика кулеподібна голова: «*Shearwater lifted his great spherical head and turned towards the sound the large disk of his face*» [3, с. 51] («*Шуруотер підняв*

свою величезну кулясту голову і повернув широкий диск свого лиця туди, звідки долинув звук»).

Одним із засобів вираження іронії у творі є прийом анімалізму, завдяки якому акцентується примітивність та обмеженість персонажів. Скажімо, сміх Гамбріла Старшого «*was like the croaking of a very large and melodious frog*» [3, с. 19] («був схожий на квакання дуже великої співучої жаби»). Дружину Шируотера Роузі Гамбріл Молодший називає «...*flexible and tubular, like a section of boa constrictor*» [9, с. 109] («...гнучкою і трубчастою, подібною до вкороченого удава»). Трапляється, що письменник порівнює людей з неживими предметами; наприклад, містер Портьюз, розмовляючи із Гамбрілом Старшим, сидів «*спокійний, незворушний і акуратний, як поштова скринька*» («*calm, solid and undishevelled as a seated pillar-box*» [3, с. 16]).

Автор тонко іронізує, передаючи інфантильність дійових осіб, змальовуючи їх смішними, дитинними, безпорадними. Так, зокрема, дружина циніка Колмена Зої, у відповідь на його саркастичні слова про подружнє життя і дітей, спочатку «*штрикнула його виделкою в руку*» («*jabbed at his hand with her fork*» [3, с. 57]), а потім «*кинула шматок хліба, що полетів йому у щоку*» («*threw a piece of bread, which caught him on the cheek*» [3, с. 58]).

Доволі часто іронія у романі переростає у відвертий сарказм. Репліки героїв подекуди сповнені не прихованої, а явної ненависті до людей. Новий шанувальник Майри Вівіш Бруїн Опс говорить так про представників нижчих класів: «*I loathe them, I hate every one poor, or ill, or old. Can't abide them; they make me positively sick*» [3, с. 66]. («*Я їх ненавиджу. Ненавиджу кожного бідного, хворого, старого. Не можу їх стерпіти; мене від них нудить*»).

Таким чином, застосовуючи двоплановість та неоднозначність іронії як на рівні форми, так і на рівні змісту, Олдос Гакслі тонко висміяв блазенство та ницість представників свого покоління, викрив безглуздість їхніх прагнень розбавити атмосферу втрачених ілюзій та безцільності свого існування миттєвими насолодами, а також майстерно передав відчуття «втраченості» й духовної спустошеності своєї доби.

4. Семків Р. Іронічна структура: типи іронії в художній літературі / Ростислав Семків. – К.: Вид. дім «КМ Академія», 2004. – 135 с.
5. Aldous Huxley: *Between East and West* // Ed. by C. C. Barfoot. – Amsterdam : Rodopi, 2001. – 259 p.
6. Huxley A. *Antic Hay* / Aldous Huxley. – New York : Random House, 2008. – 320 p.

**ЖІНОЧА ЕКЗИСТЕНЦІЯ УКРАЇНСЬКОГО СВІТУ
В РОМАНІ ОКСАНИ ЗАБУЖКО
“ПОЛЬОВІ ДОСЛІДЖЕННЯ З УКРАЇНСЬКОГО СЕКСУ”**

Тороус Христина,
ІІІ курс, Коломийський інститут.
Науковий керівник – Волошук Г.М.,
кандидат філологічних наук, викладач.

Роман Оксани Забужко “Польові дослідження з українського сексу” став етапним явищем у сучасній українській літературі. Відкритість і щирість оповідачки створюють особливий сповідальний настрій, що поєднується з глибоким критичним аналізом процесів в українській літературі, культурі та суспільному житті. Намагання поглянути на українське життя збоку дозволило авторці зробити широкі філософські узагальнення та прогноз щодо майбутніх шляхів розвитку нації.

Одна з наскрізних проблем твору – взаємини українських жінок та чоловіків. Образ “нового українця” постає лише в опозиції до образу українців-сучасників, яких зображено як пасивних, слабких та пригноблених. Інфікованість страхом, який “передавався у спадок”, зруйнувала традиційний образ чоловіка як захисника й господаря, породила тип вічно невдоволеного невдахи, ще до початку дії налаштованого на поразку. Комплекс меншовартості наклав свій відбиток на психологію українця: “Взагалі все, що українці можуть про себе повідати, то як, і скільки, і на який спосіб їх били” [1, с.90]. Такий погляд героїня твору Оксана винесла ще з дитинства, спостерігаючи за власним батьком-дисидентом, що під тягарем вічного страху повільно конав у маленькому провінційному містечку. Думка, що в умовах несвободи нація вироджується, “червоною ниткою” проходить крізь увесь твір. Тому традиційні чоловічі функції виконує жінка, яка просто повинна бути сильною та підтримувати слабких українських чоловіків, щоб не стати на бік їхніх катів.

Проте героїня роману Оксана мріє про “чоловіка породи”, “колишніх легінів минулого”, які в її свідомості протилежні звироднілим і слабким сучасникам: “Ми ж були вродливим народом, відкритозорим, дужим і рослявим, самовладно-міцно вкоріненим у землю, з якої нас довго видирали з м’ясом...” [1, с.81].

У цьому контексті поява Миколи, єдиного сильного українця, якого зустріла Оксана, стає для неї несподіваним відкриттям. Проте роки, проведені в провінційному місті, відбилися також і в його свідомості. Єдине його бажання – самореалізуватися, вирватися, як і Оксана, “геть із льоху, де ядушно смерділо напіврозкладеними талантами, догниваючими в безруху життями, немитим сопухом марних зусиль: українською історією” [1, с.75]. У такій боротьбі за виживання було знищено можливість щирості та душевної відкритості. Замкненість у власному герметичному світі, куди Микола не допускає навіть кохану жінку, робить з Миколи людину, “відкрити до зла”, наділену лише руйнівною силою: “Нещасний чоловік, Миколо: любив машину – розбив, любив жінку – зламав” [1, с. 95]. Таким чином, Микола, незважаючи на внутрішній потенціал,

не реалізується у творі як носій образу “нового українця”, залишаючись у межах старого світосприйняття.

У творі “Польові дослідження з українського сексу” постає новий тип особистості жінки. У сучасній жіночій прозі представлено нову концепцію особистості жінки, яка визначена Софією Філоненко як “концепція жінки з роздвоєним”, “роздертим” еством: “бажання бути вільною, незалежною, справді емансипованою часто суперечить глибинному потягу до родинності і материнства” [4]. Жінка прагне бути хорошою матір’ю, дружиною, але разом із тим бажає бути незалежною, самодостатньою особистістю, намагається реалізувати себе в різних сферах, а це призводить до того, що вона не може повністю реалізуватися ні в першому, ні в другому випадку.

Роман Оксани Забужко “Польові дослідження з українського сексу” можна розглядати як втілення філософських ідей у художньому тексті. Уся дія в романі обертається навколо переживання героїнею абсурдності власного життя. Абсурд є атрибутом існування героїні роману Оксани Забужко, оскільки вона є передусім жінкою, до того ж україночкою, до того ж – українською письменницею. На думку дослідниці Лариси Масенко, “прив’язаність героїні «Польових досліджень...» до материнської мови прирікає її на відчуження, «випадіння з ряду» (за відомим висловом Василя Стуса) – і не тільки на чужині, де мовний бар’єр є природним явищем, але й у себе вдома, у зденаціоналізованому російськомовному Києві” [2, с. 28].

Оксана Забужко помітила ледь накреслену позитивну тенденцію літературного розвитку 80-х років ХХ століття – відтворення складного внутрішнього світу жінки-митця. Суттєвою рисою свідомості нової героїні є внутрішня роздвоєність, боротьба між патріархальними стереотипами і емансипаційними прагненнями. Гендерна проблематика, активно освоювана письменницею, допомагає глибше осмислити драматизм буття жінки в патріархальному світі.

1. Забужко О. Польові дослідження з українського сексу / О. Забужко. – К. : Згода, 1996. – 142 с.
2. Масенко Л. Визначальні мотиви “Польових досліджень з українського сексу” О. Забужко / Л. Масенко // Слово і час. – 1997. – № 2. – С. 28–32.
3. Філоненко С. О. Поняття “жіноча проза” як теоретична проблема літературознавства / С. О. Філоненко // Філологічні семінари. “Теоретичні й методологічні проблеми літературознавства. Понятійний апарат сучасного літературознавства : “своє” і “чуже”. – К. : Київський університет, 2007. – Вип. 10. – С. 325–333.
4. Філоненко С. О. Концепція особистості жінки в українській прозі 90-х років ХХ століття (феміністичний аспект) : автореф. дис. на здобуття наук. ступеня канд. філол. наук : 10.01.01 / Філоненко С. О. ; Дніпропетров. нац. ун-т. – Дніпропетровськ : ДНУ, 2003. – 18 с.

ДІЄСЛІВНА ЛЕКСИКА У НОВЕЛАХ ВАСИЛЯ СТЕФАНИКА: ЛЕКСИКО-СЕМАНТИЧНА КЛАСИФІКАЦІЯ

Черніховська Марія,
І курс, Коломийський інститут.
Науковий керівник – Русакова О.В.,
кандидат філологічних наук, викладач.

У сучасному українському мовознавстві актуальним є створення єдиної лексико-семантичної класифікації дієслів. Це потрібно “як і для проведення семантичного маркування лексики у корпусах текстів, так і для створення семантичних словників” [2, с.65]. Для системного опрацювання семантики дієслівної лексики слід ураховувати відомі класифікації дієслів, здійснені українськими вченими І.Р.Вихованцем, О.І.Леутою, А.П.Загнітком, О.І.Бондарем, С.М.Дишлевою, М.І.Кальком, і зарубіжними – У.Ф.Чейфом, З.Вендлером, Н.Д.Арутюновою, О.В.Падучевою, Ю.Д.Апресяном, Т.В.Булигіною, та продовжувати вивчення особливостей функціонування дієслівна конкретному мовному матеріалі. Однак, вважаємо, опрацьовувати варто не тільки літературні тексти, а й тексти, у яких представлений той чи той діалект української мови, адже діалектний матеріал може уточнювати дієслівну семантику сучасної української літературної мови.

Мета нашої розвідки – запропонувати лексико-семантичну типологію дієслів у новелах Василя Стефаника.

У творах українського письменника поєднано як діалектну лексику, так і лексику літературної мови. Мова персонажів творів Василя Стефаника “характеризується стилізацією під покутські говірки, засвідчує чимало діалектних фонетичних, морфологічних і лексико-семантичних рис, спільних для покутського й гуцульського говорів” [1, с.25]. Звернемо увагу на дієслова, які найбільш виразно репрезентують діалектну лексику.

Найуживанішою лексико-семантичною групою дієслів, репрезентованою в мові новел Василя Стефаника, є дієслова на позначення руху: *вандрувати* “здійснювати мандрівку, подорожувати”, *дригатися* “рухатися”, *дубоніти* “йти, ходити, створюючи шум”, *забиратися* “йти геть”, *ландати* “вештатися, ходити без діла”, *спацірувати* “крокувати, марширувати”, *шурувати* “йти геть”: *Максиме, ви мені з хати шуруйте, аби я вас тут не видів, бо вб'ю, як горобця; гай, забирайтеси* [3, с.151]. Дієслова *вандрувати*, *ландати* є запозиченими з німецької мови: дієслово *вандрувати* співзвучне з дієсловом *wandern* – мандрувати: *Замкнули мужика, аби його добре оглянути, бо він з дуже далеких країв сюда завандрував* [3, с.35]; дієслово *ландати* – з іменником *das Land* – країна, земля. У семантиці дієслова *ландати* закладено значення руху по землі, пересування в просторі через відсутність певного місця проживання чи перебування: *Десь воно ландає, десь воно нишпорить по дворі, як курка* [3, с.41]. У наведеному прикладі значення дієслова *ландати* увиразнює лексема *нишпорити* “шукати, заглядаючи скрізь”.

Продуктивною є лексико-семантична група дієслів на позначення фізичної дії та діяльності суб'єкта: *гатити* “ударяти”, *латати* “лагодити, пришиваючи

латки”, *микати* “виривати що-небудь звідкись”, *витинати* “вижинати”, *пуцувати* “чистити”, *увихатися* “посилено працювати, поратися”, *прімкнути* “втягнути нитку в голку”, *тручати* “штовхати”: *Митро латав жіночі чоботи* [3, с.57]. У текстах часто вжито дієслова фізичної дії, спрямованої суб’єктом на когось з метою спричинити біль: *бучкувати* “бити палицею”, *угріти*, *угатити* “вдарити”, *термосити* “трясти, смикати”, *дюгнути* “вдарити”, *дзумбелати* “сильно бити”: *Я би таку жінку дзумбелав...* [3, с.37]. Лексема *ймити* у структурі фразеологізму *ймити за барки* має негативне значення “взяти за плечі зі зла”: *Михайло ймив Івана за барки, і шалено термосив ними, і верещав як стеклий* [3, с.75]. Хоча самотійно ця лексема не виявляє такого значення: *Мама ймили мене, посадили на коліна та й почали співати...* [3, с.97].

Частотними є дієслова на позначення мовлення та звучання: *белендіти* “базікати”, *галасувати* “здіймати галас”, *вівкати* “вигукувати звук [і]”, *верещати* “пронизливо кричати”, *піворити* “кричати”, *гійкати* “кричати, сварити”, *марікувати* “розмірковувати вголос”: *Деся давно то, бувало, ксьондзи гійкали на нарід, аби не пив, аби не гайнував...* [3, с.77]. Значення дієслова *жвиндіти* “лукавити, хитрувати” може уточнюватися завдяки сполученню слів *не підходити подалеки*, тобто *здалеку*: *Тихо, мой, не жвинди, не підходи подалеки, бо як угатю – та й не дригнеш!* [3, с.150]. Типовим у творах Василя Стефаника є вживання лексем *приповідати* “приказувати”, *голосити* “голосно плакати”.

Часто вживаними є дієслова, що позначають сприйняття: *зиратиси* “оглядатися”, *уздріти* “побачити”, *глипати* “дивитися, поглядати”: *Люди ззираються на покаяніє* [3, с.32]; стан суб’єкта: *валетися* “лежати хворим”, *слабувати* “хворіти”, *дрожати* “тремтіти”, *чипіти* “непорушно сидіти, стояти на одному місці”: *Божечку, божечку, найди мені смерті, най я так гіренько невалєюси!* [3, с.58]; процес: *реготати* “гучно, нестримно сміятися”, *банувати* “сумувати, тужити”, *напудити* “злякати”, *пацити* “страждати, терпіти”: *Так баную за тим горбом, як дитина за цицков* [3, с.73].

Отже, проаналізувавши семантику дієслівної лексики у новелах Василя Стефаника, доходимо висновку, що дієслова в основному представляють такі лексико-семантичні групи дієслів: дієслова на позначення руху, фізичної дії, мовлення та звучання, сприйняття, стану та процесу.

1. Грещук В. Гуцульсько-покутські діалектні паралелі в мові новел Василя Стефаника / Василь Грещук // Вісник Прикарпатського національного університету. Філологія. Вип. XIX–XX. – Івано-Франківськ, 2008. – С. 21–26.
2. Лукач М. О. Принципи організації дієслівної лексики в лексико-семантичних групах / М. О. Лукач // Наукові записки Національного університету “Острозька академія”. Серія “Філологічна”. – Острого, 2014. – № 49. – С. 65–66.
3. Стефаник В. Вибране / Василь Стефаник. – Ужгород, 1979. – 392 с.

**НАГОРНАЯ ПРОПОВЕДЬ КАК ИНТЕНЦИАЛЬНЫЙ ИСТОЧНИК
КОНЦЕПТА “НЕПРОТИВЛЕНИЕ ЗЛУ НАСИЛИЕМ”
В РОМАНАХ Л.Н. ТОЛСТОГО “ВОСКРЕСЕНИЕ”
И ВИКТОРА ГЮГО “ОТВЕРЖЕННЫЕ”**

Хромей Лідія,
V курс, Інститут філології.
Науковий керівник – Коршунова С.І.,
кандидат філологічних наук, доцент.

В современную эпоху тотальной универсализации, глобализации и, что особенно страшно, – полного безразличия к страданию ближнего, когда человек уже несчетное количество раз преступил Божью заповедь: “Не убей!”, слова В.Гюго “Мы живем в обществе, окутанном мраком” не теряют своей значимости. Еще в далеком 1937 году М.П.Алексеев писал в своей работе “Виктор Гюго и его русские знакомства”, что “отношение Льва Толстого к Гюго нуждается в специальном обследовании” [1, с.840]. Актуальность данного труда обусловлена недостаточным и скудным сравнительно-историческим изучением произведений Л.Н.Толстого и Виктора Гюго в ракурсе “непротивленчества”.

Нагорная проповедь занимает по объему всего-то 3 главы, но, по мнению Л.Н.Толстого, вмещает в себе основные заповеди христианства – это не гневайся, не блуди, не клянись, не противься злу насиллием, не воюй. В Священном тексте мы встречаем в 5 главе, 38–39 стихе следующие слова: “Вы слышали, что было сказано: глаз за глаз, зуб за зуб. А я говорю Вам: не противься злему” [2, с.1086]. В своем религиозно-этическом трактате “В чем моя вера?” Толстой писал об результате открытия истинных значений этих слов: “Тотчас отпало все, что затемняло истину, и истина восстала предо мной во всем ее значении” [4].

В самом начале романа “Отверженные” автор использует отсылки на Нагорную проповедь для раскрытия взглядов епископа, который в своей интерпретации ее выделяет следующие обязанности: по отношению к Богу, к самому себе, к ближнему, творениям Божиим. В противовес Революции, прогремевшей в Париже, Наполеону, кардинально настроенным революционерам, Гюго изображает духовно воскресшего Жана Вальжана. Читатель следует путем самосовершенствования героя от “Падения” до “Ослепительной зари”.

Концепт “непротивленчества” является программным в мировоззрении Л.Н.Толстого. Но именно в последнем громадном романе “Воскресение”, который стал завещанием писателя 20 века, это не выразилось с такой ясностью и прямоотой. Составной эпиграф, взятый из Нагорной проповеди, неся в себе интенцию Толстого об “непротивленчестве”, гармонично указывая на первоисточник – Священное Писание, является в конечном счете истиной, которая сопутствует Дмитрию Нехлюдову в его поисках и окончательно выводит его из “бездны животного я” [3, с.48].

Таким образом, в исследуемых романах представлен художественный концепт “непротивление злу насиллием”, интенциональным источником которого является Священное Писание, как ключ к пониманию картины мира писателей. Тожественными элементами в художественной интерпретации концепта “непро-

тивление злу насилием” являются: обращение писателей к Нагорной проповеди, художественные детали (например, Распятие, висящее в зале суда над Катюшой Масловой и Жаном Вальжаном), изображение революционеров (с явной сочувственной симпатией); похожими: путь героя от “умирания” к “воскресению”, образ падшей женщины (Маслова и Фантина), а отличительные элементы – герой Гюго уходит в мир иной, приобретая покой, герой Толстого только начинает свой путь “непротивленчества”.

Таким образом, данное исследование еще раз доказывает существование “большого диалога культур”, по М.Бахтину, который устанавливает свои коммуникации иногда совсем необычными путями.

1. Алексеев М. П. Виктор Гюго и его русские знакомства / М. П. Алексеев // Русская культура и Франция. – М., 1986. – С. 840–843.
2. Библия : Книги Священного Писания Ветхого и Нового Завета. – М. : Издание Московской Патриархии, 1990. – 1372 с.
3. Толстой Л. Н. Воскресение : роман / Л. Н. Толстой. – М. : Худ. лит., 1984. – 527 с.
4. Толстой Л. Н. В чем моя вера? [Электронный ресурс]. – Режим доступа : http://az.lib.ru/t/tolstoj_lew_nikolaewich/text_0152.shtml.

ЕКОНОМІЧНИЙ ЗМІСТ ПОНЯТТЯ “ОБЛІКОВА ПОЛІТИКА”

Волощук Тетяна,
IV курс, економічний факультет.
Науковий керівник – Пилипів Н.І.,
доктор економічних наук, професор.

В умовах розвитку ринкових відносин усе більш актуальним стає використання облікової політики для потреб управління підприємства.

Термін “облікова політика підприємства” увійшов до лексики українських бухгалтерів у кінці 80-х років минулого століття як переклад англійського словосполучення “accounting policies”, яке використовують у стандартах, що видаються Комітетом з міжнародних стандартів бухгалтерського обліку і визначають як “конкретні принципи, основи, домовленості, правила та практика, застосовані суб’єктом господарювання при складанні та поданні фінансової звітності” [2].

Згідно із Законом України “Про бухгалтерський облік та фінансову звітність в Україні” поняття “облікова політика” трактується як “сукупність принципів, методів і процедур, що використовуються підприємством для складання та подання фінансової звітності” [1].

Слід зазначити, що облікова політика на міждержавному і державному рівнях має обов’язковий характер, формується на загальних засадах ведення бухгалтерського обліку. На підприємстві формують власну облікову політику, враховуючи конкретну ситуацію його діяльності. Ступінь свободи підприємства у формуванні облікової політики обмежений державою шляхом прийняття законів, положень, постанов та інших нормативних документів, у яких є допустимі варіанти альтернативних рішень здійснення облікових процедур [4].

Основна мета облікової політики – забезпечити одержання достовірної інформації про майновий і фінансовий стан підприємства, результати його діяльності, що необхідно для всіх користувачів фінансової звітності з метою прийняття відповідних рішень.

При цьому головне завдання облікової політики – максимально адекватне відображення діяльності підприємства, формування повної, об’єктивної і достовірної інформації про неї для ефективного регулювання цієї діяльності в інтересах бізнесу і зацікавлених осіб [3].

Складовими аспектами облікової політики в Україні є:

1) теоретичні засади бухгалтерського обліку – базуються на загальнонаукових основах бухгалтерського обліку та основних законодавчих актах, що регулюють діяльність у цій сфері, також включають у себе основні принципи, дотримання яких є основою відображення в обліку господарських операцій;

2) методика – це сукупність методів та критеріїв оцінки, що регламентують облік основних засобів і малоцінних необоротних активів, запасів, фінансових інвестицій, розрахунків, забезпечень, доходів та витрат;

3) практика – включає в себе безпосереднє ведення обліку на вищеперерахованих ділянках шляхом реєстрації в первинних документах та їх обробки. Відображення господарських операцій згідно з чинним Планом рахунків, узагальнення інформації в облікових регістрах обраної форми обліку. Організація внутрішнього контролю та взаємодії бухгалтерії з іншими службами господарюючого суб'єкта [5].

Отже, розглянувши економічну сутність поняття та призначення “облікової політики”, можна зробити такі висновки:

1. Облікова політика встановлюється на основі національного законодавства та міжнародних норм, залежно від обраного способу ведення бухгалтерського обліку підприємством за відповідними стандартами.

2. Облікова політика – це сукупність принципів, методів і процедур, що дає можливість забезпечити всіх користувачів фінансової звітності достовірною інформацією про діяльність підприємства.

1. Закон України “Про бухгалтерський облік та фінансову звітність в Україні” від 16.07.1999 [Електронний ресурс] / Верховна Рада України // Сайт Верховної ради України. – Режим доступу : <http://zakon.rada.gov.ua>.
2. Міжнародний стандарт бухгалтерського обліку 8 (МСБО 8). Облікові політики, зміни в облікових оцінках та помилках IASB; Стандарт, Міжнародний документ від 01.01.2012 [Електронний ресурс] // Сайт Верховної ради України. – Режим доступу : <http://zakon.rada.gov.ua>.
3. Кулик В. А. Облікова політика підприємства: набутий досвід та перспективи розвитку : монографія / В. А. Кулик. – Полтава : РВВ ПУЕТ, 2014. – 373 с.
4. Сук Л. К. Фінансовий облік : навч. посіб. / Л. К. Сук, П. Л. Сук. – [2-ге вид., переробл. і доповн.]. – К., 2012. – 647 с.
5. Пархоменко В. М. Реформування бухгалтерського обліку в Україні. Плани рахунків: загальний та спрощений. Регістри бухгалтерського обліку / В. М. Пархоменко, П. П. Баранцев. – Луганськ : “Футура” ДСД “Лугань”, 2001. – 464 с.

ПЕРСПЕКТИВИ РОЗВИТКУ РИНКУ ПЛАТІЖНИХ КАРТОК

Галуга Наталія,
IV курс, економічний факультет.
Науковий керівник – Криховецька З.М.,
кандидат економічних наук, доцент.

Необхідність раціоналізації платіжної системи країни зумовлює процес поступового зменшення обсягів операцій з готівкою на користь безготівкових форм розрахунків. Одним з інструментів безготівкових розрахунків є платіжна картка. Проведення операцій за допомогою платіжних карток, зокрема банківських, показує ступінь інтегрованості банківської системи і суспільства. В Україні на фоні значних обсягів емісії платіжних карток банками та досить розвинутої мережі термінальної інфраструктури низькими залишаються темпи впровадження безготівкової оплати за товари та послуги, високим є рівень карткового шахрайства, що є наслідком використання банками застарілих технологій.

Окремі аспекти питань аналізу ринку банківських платіжних карток, вивчення факторів, які впливають на розвиток цього ринку та визначають особливості формування його інфраструктури і взаємодії суб'єктів ринку, відображені, зокрема, у роботах В.В.Платонової, Є.М.Терехова, А.М.Топоровської, В.І.Харченка, В.М.Кравця, Ф.Бутинця, В.Коваленко, Н.Шульги та ін. Зважаючи на вищесказане, метою даної статті є здійснення комплексного аналізу пластикових карток, виявлення перспективних напрямків і механізмів їх застосування в Україні.

За минулі роки в Україні неабиякого поширення набувають операції з пластиковими картками. Українські власники карток дедалі частіше переходять від зняття готівки в банкоматах до безготівкової оплати товарів і послуг, що відповідає досвіду більш розвинутих ринків. За даними Національного банку України, станом на 01.01.2015 року українськими банками емітовано 70,55 млн платіжних карток, з яких 33,04 млн активно використовувалися під час здійснення платіжних операцій. Найбільша кількість платіжних карток емітовані в м. Києві, Дніпропетровській та Донецькій областях – 12,6; 7,5 та 6,9 млн штук відповідно. Місто Київ також є лідируючим за кількістю банкоматів, платіжних терміналів та кількістю платіжних карток в обігу [1]. З аналізованих даних бачимо, що ринок платіжних карток якісно розвивається у Центральній та Східній Україні, складною є ситуація в Західній Україні. Утім, показник щільності банкоматних мереж без прив'язки до загальної кількості емітованих карток дає лише загальне уявлення про рівень розвитку інфраструктури видачі готівки в країні. Приймання безготівкових платежів здійснюється в мережі з 203 тис. платіжних терміналів: 178 тис. торговельних та 25 тис. банківських терміналів. За останні роки загальна кількість торговельних терміналів зросла на 41% пристроїв [1].

Найбільша частка українського карткового ринку зосереджена в руках 5 провідних банків ПАТ КБ “ПРИВАТБАНК”, АТ “ОЩАДБАНК”, АТ “Райффайзен Банк Аваль”, АТ “Дельта Банк”, АТ “УКРСИББАНК”. За 2014 рік держателями карток здійснено 1 573 млн операцій, з яких безготівкові операції становлять 879 млн (56%), а готівкові – 693 млн (44%, рис. 2). Порівнюючи дані 2014 р. з 2010 р. (держателями карток здійснено 692 млн операцій, з яких безготівкові операції становлять 121 млн (17%), а готівкові – 571 млн (83%)), кількість безготівкових операцій зросла на 758 млн шт., що є, безумовно, позитивним; у 2014 році держателі карток стали активніше користуватися платіжними картками при оплаті за товари та послуги, що сприяє розвитку українського ринку безготівкових платежів [1]. Майже 86% користувачів платіжних карток знімають готівку в банкоматах, а потім використовують її у розрахунках за товари та послуги. Кожна безготівкова операція здійснюється в середньому на 200–500 грн і становить 7% від суми всіх операцій у 2010 році і 25% у 2014 році, що на 18% більше. Хоч за минулі роки у торгівлі та сфері обслуговування зросла кількість банкоматів і платіжних терміналів, населення, однак, не переходить на електронні гроші. Аргументом є те, що на ринку чи у перукарні або в крамничці біля дому в такий спосіб майже ніде не розрахуєшся. Населення готове більш активно використовувати пластикові картки для безготівково-

вих розрахунків, однак інфраструктура часто не відповідає бажанням клієнтів. Відсоток зростання все ще сильно залежить від торгово-сервісної мережі обслуговування карток.

Висновки. Протягом останніх десяти років в Україні спостерігається стала тенденція до щорічного збільшення вітчизняними банками емісії платіжних карток. Частка користувачів, які хочуть розплачуватися за товари і послуги за допомогою безготівкового розрахунку, постійно збільшується. Для збереження такої тенденції платіжні системи, а також банки-учасники платіжних систем мають докласти чимало зусиль для підвищення фінансової грамотності своїх клієнтів, а також безпечного здійснення безготівкових карткових операцій.

Робота платіжних систем в Україні засвідчує, що картки в основному використовуються для отримання готівки, тому надзвичайно важливою є державна підтримка карткового бізнесу – створення необхідних умов для поліпшення структури грошового обігу за рахунок масових безготівкових платежів із використанням карток і скорочення частки готівкових розрахунків. Для цього міжвідомчою робочою групою з питань розвитку безготівкових розрахунків в Україні при Державній комісії з питань впровадження електронних систем і засобів контролю та управління товарним і грошовим обігом було розроблено проект Державної програми розвитку масових безготівкових розрахунків в Україні та заходів щодо її виконання [3]. Для розвитку ринку платіжних карток перш за все необхідно викликати довіру спільноти, підвищити ефективність карткових технологій за допомогою маркетингу фінансових послуг із забезпечення торговельно-сервісних підприємств консультаціями і супроводженням у процесі обслуговування за платіжними картками, безоплатним наданням витратних матеріалів та обладнання протягом усього періоду співпраці, проведенням навчання з персоналом тощо. Наступною проблемою є формування мережі приймання карток. Для нашого ринку також можна запропонувати організацію спеціалізованої приймальної мережі. У такому випадку йдеться про телефонні, бензинні та інші подібні картки. Значному розвитку карткових розрахунків допоможе і втілення зарплатних проектів.

1. Офіційний сайт Національного банку України [Електронний ресурс]. – Режим доступу : http://www.bank.gov.ua/control/uk/publish/category?cat_id=79219.
2. Офіційний сайт новин prostobiz.ua [Електронний ресурс]. – Режим доступу : http://www.prostobiz.ua/plastikovye_karty.
3. Морозова Г. С. Ринок платіжних карток в Україні: сучасний стан, проблеми і перспективи використання / Г. С. Морозова // Наукові праці Південного філіалу Національного університету біоресурсів і природокористування України “Кримський агротехнологічний університет”. Економічні науки. – 2013. – Вип. 158. – С. 187–195. – Режим доступу : http://nbuv.gov.ua/j-pdf/Npkaue_2013_158_26.pdf.

АНАЛІЗ СУЧАСНОГО СТАНУ ТНК В УКРАЇНІ

Галюк Петро,
IV курс, економічний факультет.
Науковий керівник – Мацола С.М.,
кандидат економічних наук, доцент.

Для розвитку української економіки важливим є створення та функціонування транснаціональних корпорацій (ТНК), оскільки саме вони є рушійною силою сучасної економіки, сприяють її інноваційному розвитку, вирішенню соціальних проблем та ін. [1]. Наразі найуспішніше український ринок освоюють ТНК індустріально розвинених країн – США, Німеччини, Великобританії, Швеції, Франції та ін. В Україні зафіксовано близько 7 тис. філій іноземних ТНК, тоді як у світі їх загалом приблизно 860 тис. Тобто частка України становить лише 0,8% від загальної кількості філій ТНК. Найбільшими ТНК, які вклали значні фінансові ресурси у вітчизняну економіку, є: Coca-Cola Company – 318 млн дол., МТС (група АФК “Система”) – 310 млн дол., ТНК-ВР – 285 млн дол. Також лідируючі позиції займають такі корпорації, як McDonald’s Corporation (195 млн дол. США), SigmaBleyzer (150 млн дол.), British American Tobacco (102 млн дол.) та ін. [2].

За рейтингом “Ведення бізнесу” станом на 2015 рік Україна посідає 96 місце у світі, піднявшись на 12 позицій порівняно з 2014 роком. Найближчий західний сусід України – Польща – посідає у рейтингу 32 позицію. Дві колишні радянські республіки – Грузія та Естонія – увійшли до першої двадцятки: 15 і 17 місця відповідно. Укладаючи рейтинг, експерти Світового банку беруть до уваги законодавство тієї чи іншої країни проте не враховують особливості його застосування [4].

Останнім часом активізують транснаціоналізацію своїх операцій і українські компанії. Так, наприклад, автомобільна транснаціональна компанія “УкрАВТО” є найбільшим виробником, дистриб’ютором і сервісним постачальником в Україні. До складу компанії входять: два заводи з виробництва автомобілів в Україні і два в Польщі, 10 заводів з виробництва комплектуючих в Україні та 12 – у Польщі, 414 сервісних центрів, 476 автосалонів і пунктів продажу. У 2013 році обсяг ринку зріс на 10% порівняно з минулим роком і склав 218,7 тис. легкових автомобілів, при цьому випуск транспортних засобів компанією скоротився на 3,3%. Але, незважаючи на це, чистий прибуток компанії в минулому році сягнув 182,066 млн грн., тобто зростання відбулося на 42% [3].

Серед об’єктивних причин, які перешкоджають розширенню діяльності ТНК в Україні, можна назвати такі [5]:

- нерозвинутість ринкової інфраструктури;
- нестабільність фінансово-кредитної системи, курсу національної валюти;
- наздоганяючий характер науково-технологічної діяльності, інноваційної складової господарювання;
- криза високотехнологічних галузей економіки тощо.

Для подолання негативних наслідків діяльності ТНК українському уряду необхідно вдосконалити національну законодавчу та нормативну базу щодо функціонування ТНК, здійснити модернізацію вітчизняних підприємств, підвищивши їх конкурентоспроможність, створити сприятливий інвестиційний і бізнес-клімат для компаній як вітчизняного, так і зарубіжного походження.

Аналіз діяльності ТНК в Україні дозволяє визначити і позитивний їх вплив на вітчизняну економіку, а саме:

- значне вливання капіталовкладень в економіку України. Так, за даними Держкомстату України обсяг внесених з початку інвестування в економіку України прямих іноземних інвестицій станом на 01.01.2014 р. становив 58,2 млрд дол. США, що в 64,8 рази більше порівняно з обсягом станом на 01.01.1996 р. [6];

- створення додаткових робочих місць та підвищення кваліфікації робітників;

- збільшення податкових надходжень до бюджету країни (серед 20 найбільших платників податків – 11 транснаціональних корпорацій);

- пожвавлення внутрішньої торгівлі всередині країни, насичення ринку високоякісними товарами та послугами;

- впровадження інновацій, ноу-хау та найновіших розробок, модернізація підприємств;

- поширення міжнародних стандартів здійснення виробництва та ведення бізнесу тощо.

На думку багатьох експертів, певною мірою обнадійливим аспектом становища української економіки є ще нереалізований потенціал західних інвестицій. Такі сектори, як сільське господарство, харчова промисловість, інформатика, енергетичний сектор, поки що не отримали тих інвестицій, на які вони заслуговують, і для них є перспектива дуже швидкого інвестиційного зростання.

1. Пономаренко І. В. Вплив діяльності транснаціональних корпорацій на економіку України [Електронний ресурс] / І. В. Пономаренко. – Режим доступу : <http://www.economy.nauka.com.ua>.
2. Діяльність ТНК в Україні [Електронний ресурс]. – Режим доступу : <http://politiko.ua>.
3. Офіційний сайт ЮНКТАД [Електронний ресурс]. – Режим доступу : <http://unctad.org>.
4. NationMaster: World Statistics [Електронний ресурс]. – Режим доступу : <http://www.nationmaster.com>.
5. Семенов А. А. Діяльність ТНК в Україні та їх вплив на економічний розвиток країни [Електронний ресурс] / А. А. Семенов. – Режим доступу : <http://www.rusnauka.com>.

ЗАРУБІЖНИЙ ДОСВІД СТАНОВЛЕННЯ КОНТРОЛЮ ЯКОСТІ АУДИТОРСЬКИХ ПОСЛУГ

Марчук Інна,
V курс, економічний факультет.
Науковий керівник – Василюк М.М.,
кандидат економічних наук, доцент.

Становлення та розвиток економічних відносин зумовили виникнення аудиту як основної форми незалежного контролю. У міру розвитку аудиту як самостійної сфери економіки виникала необхідність у здійсненні контролю за аудиторською діяльністю, тобто за її якістю.

Система контролю якості аудиторських послуг на сучасному етапі розвитку економіки має міцне підґрунтя, як на міжнародному рівні, так і на рівні окремих країн. Основними нормативно-правовими актами, що регулюють це питання, є Міжнародний стандарт аудиту 220 (МСА 220) “Контроль якості аудиторської перевірки”, Міжнародний стандарт контролю якості 1 (МСКЯ 1) “Контроль якості для фірм, що виконують аудити та огляди фінансової звітності, а також інші завдання з надання впевненості і супутні послуги”, Директива 2006/43/ЄС Європейського парламенту та Ради про обов’язковий аудит річної звітності та консолідованої звітності (прийнята Європейським союзом у 2006 році), до складу якої входить окрема глава, присвячена забезпеченню якості [1; 2].

Проте для усвідомлення необхідності контролю якості аудиторських послуг суспільство пройшло досить довгий шлях. Початком здійснення контролю за аудиторською діяльністю можна вважати прийнятий 1932 року в США закон під назвою “Акт про правильність цінних паперів”, де вперше були представлені вимоги щодо регулювання проведення незалежних аудиторських перевірок приватних суб’єктів господарювання [3, с.311].

Організацією роботи системи саморегуляції бухгалтерської та аудиторської професій у США займається АІСРА (American Institute of Certified Public Accountants – Американський інститут дипломованих присяжних бухгалтерів). Він представлений на загальнонаціональному, федеральному рівні [4].

У 1977 р. АІСРА заснував Комітет стандартів контролю якості (КСКЯ), покликаний надавати допомогу аудиторським фірмам у розвитку та забезпеченні виконання цих стандартів. КСКЯ визначив дев’ять обов’язкових елементів контролю якості, які фірми повинні враховувати при розробці внутрішньофірмових стандартів: найм на роботу, незалежність, призначення співробітників на завдання, професійне зростання, просування, прийом і продовження обслуговування клієнта, консультації, керівництво, перевірка [5].

Як бачимо, дані елементи майже ідентичні до сучасних, регламентованих МСКЯ 1. Важливою відмінністю є відсутність у їх складі такого елемента, як людські ресурси. Його наявність свідчить, що на фірмі встановлені такі політики і процедури, які надають їй упевненість у тому, що вона має достатньо персоналу, компетентність, здібності та відданість етичним принципам якого необхідні для виконання роботи [3, с.312].

У 1983 р. КСКЯ був розпущений. Перевіркою фірм і визначенням стандартів контролю якості став займатися спеціальний відділ за допомогою двох підвідділів (секцій): підвідділу фірм, зареєстрованих у SEC (Securities and Exchange Commission – Комісії з цінних паперів і бірж), і підвідділу приватних фірм [5].

Грунтуючись на практиці Американського інституту присяжних бухгалтерів у Великобританії в 1989 році було реорганізовано чотири основні професійні організації, які мали сформувати спеціальні підрозділи контролю за якістю роботи аудиторів, до складу яких входили б особи, що одержали відповідну ліцензію. Діяльність таких підрозділів мала фінансуватися професійними організаціями і крім того вони мали щороку звітувати Департаменту торгівлі та промисловості про кількість та результати здійснених перевірок [3, с.312].

В 2000 році новим поштовхом у розвитку системи контролю якості став скандал серед аудиторських фірм, пов'язаний із приховуванням збитків збанкрутілого підприємства. Саме після гучних корпоративних скандалів у 2002 році у США було прийнято Закон Сарбейнса – Окслі, на підставі якого було створено Комітет з нагляду за звітністю публічних компаній (PCAOB). Таку ж систему запроваджено і у Великобританії [6, с.182].

Становлення контролю якості аудиторських послуг у Японії відбувалося значно проблемніше. Відповідно до положень Комерційного кодексу 1890 бухгалтерський облік у Японії в обов'язковому порядку піддавався аудиторській перевірці з боку штатних аудиторів. Проблеми виникли у зв'язку зі створенням системи аудиту, так як професійних аудиторів у Японії не існувало. Якість аудиту залишалася низькою. Незважаючи на те, що після 1999 в Японії були прийняті деякі заходи щодо підвищення якості аудиту, такі як введення обов'язкового постійного навчання аудиторів і перевірок роботи аудиторських фірм, ситуація не змінилася в кращу сторону. На жаль, вплив Міністерства фінансів Японії на аудит залишається надто великим, що шкодить незалежності аудиторів та аудиторських фірм [5].

Розвиток системи контролю якості аудиторських послуг на міжнародному рівні привів до формування кількох моделей побудови системи нагляду за професією аудитора, а саме:

1. Нагляд здійснює приватна суспільна організація за дорученням держави.
2. Нагляд здійснює державний орган, який є елементом фінансової інституції та контролює роботу біржових структур.
3. Змішана модель, яку застосовано у Німеччині. Така модель передбачає, що існуюча суспільна організація аудиторів та Аудиторська палата здійснює нагляд за професією, однак Аудиторську палату контролює незалежний державний орган – АПАК [4].

В Україні контроль за якістю роботи аудиторів здійснюється на двох рівнях: зовнішньому та внутрішньому. Зовнішня система контролю якості аудиторських послуг формується Аудиторською палатою України, що регламентується Законом України “Про аудиторську діяльність” та Спілкою аудиторів України. Основними документами, що регулюють формування внутрішньої системи контролю є МСКЯ 1, МСА, прийняті на рівні національних [3].

Проте існуюча в Україні система контролю якості аудиторських послуг ще тільки розвивається. Доцільним є поєднання в ній професійних і громадських

інтересів при проведенні контролю якості, що забезпечить більшу ефективність самого контролю.

1. Міжнародні стандарти контролю якості, аудиту, огляду, іншого надання впевненості та супутніх послуг: видання 2010 року, ч. 1 / пер. з англ.: Ольховікова О. Л., Селезньов О. В., Зеніна О.О., Гик О.В., Біндер С. Г. – К. : Фенікс, 2010. – 871 с.
2. Директива 2006/43/ЄС Європейського Парламенту та Ради від 17 травня 2006 року про обов'язковий аудит річної звітності та консолідованої звітності [Електронний ресурс]. – Режим доступу : http://zakon1.rada.gov.ua/cgi-bin/laws/main.cgi?nreg=994_844.
3. Михайленко О.Г. Контроль якості аудиту: історичний аспект / О. Г. Михайленко // Економічні науки. – 2012. – № 22, ч. 1. – С. 308–316.
4. Проскуріна Н. М. Методологічні засади контролю якості аудиторських послуг: адаптація міжнародного досвіду до умов вітчизняної економіки [Електронний ресурс] / Н. М. Проскуріна // Електронне наукове фахове видання “Ефективна економіка”. – Режим доступу : <http://www.economy.nayka.com.ua/?op=1&z=278>.
5. Ножкина Т. В. Международный аудит : учеб. пособ. / Т. В. Ножкина. – Петропавловск : Камчатский ГТУ, 2007. – 127 с.
6. Михайленко О. Г. Зарубіжний досвід формування системи контролю якості аудиторських послуг / О. Г. Михайленко // Економічні науки. – 2011. – № 20, ч. 2. – С. 180–185.

РЕСУРСНИЙ ПОТЕНЦІАЛ ПІДПРИЄМСТВА: БУХГАЛТЕРСЬКИЙ ТА ЕКОНОМІЧНИЙ ПІДХОДИ

Немеш Мар'яна,
V курс, економічний факультет.
Науковий керівник – Шкроміда В.В.,
кандидат економічних наук, доцент.

Одним із важливих факторів, що впливає на конкурентоспроможність, прибутковість та досягнення відповідного рівня у сфері управління підприємством, є повнота використання можливостей даного підприємства, його потенціалу. В умовах обмеженості ресурсів саме ресурсний потенціал підприємства є головною рушійною силою його розвитку. Ринкове середовище висуває жорсткі умови до формування, використання, відтворення і зміцнення ресурсного потенціалу та об'єктивно вимагає розробки адаптованої до нинішніх реалій політики управління, а також її постійне вдосконалення відповідно до вимог економічного розвитку [1]. Звичайно, що успіх у підприємницькій діяльності залежить від ефективного управління і використання наявного потенціалу підприємства. Передумовами такого господарювання є постійний процес вивчення потреби необхідних ресурсів, визначення рівня їх забезпеченості, оцінка виробничих і ринкових можливостей та адаптація наявного потенціалу до існуючих тенденцій змін середовища [2, с.188]. Тому це викликає необхідність визначення сутності “ресурсний потенціал” з погляду економіки. Крім цього, система бухгалтерського обліку є основним елементом інформаційного забезпечення, необхідного для здійснення ефективного управління ресурсним потенціалом підприємства. Це вимагає пошуку нових підходів до його управління шляхом удосконалення методики бухгалтерського обліку, що, у свою чергу, неможливе

без визначення сутності поняття “ресурсний потенціал” у системі бухгалтерського обліку [1, с.197].

Багато вчених приділяє увагу дослідженню економічної сутності поняття “ресурсний потенціал”, а саме: О.В.Кузьменко, В.А.Павлов, С.Ю.Стексова, С.О.Єльсіновська, Б.О.Сіваєв тощо. Проте на сучасному етапі не існує єдиної думки щодо трактування цієї категорії як з економічної точки зору, так і з облікової. В результаті така ситуація призводить до зіткнення з проблемами теоретичного і практичного характеру. Звичайно, що суперечність різних думок, з одного боку, і невизначеність – з іншого, ускладнює прийняття ефективних управлінських рішень та змушує детальніше вивчати це поняття.

У цілому, “потенціал підприємства” – це сукупність засобів і можливостей підприємств у реалізації своєї місії в даних умовах господарювання. Що ж до ресурсного потенціалу підприємства, то це поняття є більш детальним, оскільки під ним вчені розуміють сукупність взаємопов’язаних ресурсів, які використовуються для виробництва продукції, а також спроможність працівників використовувати їх з метою виробництва та реалізації продукції для отримання максимального прибутку. Він є багатокомпонентним. Як правило, величина цього потенціалу визначається обсягом окремих видів ресурсів (матеріальних, трудових, нематеріальних та фінансових), які перебувають у розпорядженні даного підприємства [3, с.303].

В економічній літературі щодо визначення сутності поняття “ресурсний потенціал” виділяють дві основні групи поглядів авторів. Перша група дослідників (С.О.Єльсіновська, О.А. Козак, Б.О.Сіваєв) вважає, що ресурсний потенціал суб’єкта господарювання – це лише наявні ресурси, які дане підприємство може використати для досягнення поставленої мети. Друга ж група авторів (В.З.Бугай, О.В.Кузьменко, В.А.Павлов, С.Ю.Стексова, С.І.Усакова, І.А.Фесенко) під ресурсним потенціалом розуміє сукупність не лише наявних ресурсів підприємства, а й потенційні ресурси, які можуть бути залучені з метою вирішення певного завдання, тобто сукупність різних видів ресурсів, які необхідні суб’єкту господарювання для досягнення його цілей [1, с.197].

На основі проведених досліджень щодо визначення сутності зазначеного поняття можна підсумувати (рис. 1):



Рис. 1. Визначення економічної сутності поняття “ресурсний потенціал підприємства”
Джерело: побудовано на основі [3; 4].

Такий підхід до визначення економічної сутності ресурсного потенціалу підприємства дає можливість кращого його розуміння як з огляду економіки, так і для потреб бухгалтерського обліку, оскільки полягає в інтерпретації ресурсного потенціалу через вивчення його складових елементів та отримання економічних вигод у майбутньому.

1. Довбиш Н. О. Економічна сутність поняття “ресурсний потенціал”: обліковий аспект / Н. О. Довбиш // Тези міжвузівської науково-практичної конференції, присвяченої Дню науки ЖДТУ. – Житомир : Житомирський держ. технол. ун-т, 2012. – С. 197–198.
2. Шкроміда В. В. Методичні засади моніторингу фінансового потенціалу підприємства / В. В. Шкроміда, Н. Я. Шкроміда // Актуальні проблеми розвитку економіки регіону : наук. збірник. – Івано-Франківськ, 2011. – Вип. 7, т. 2. – С. 188–192.
3. Сосновська О. О. Ресурсний потенціал та умови його формування в сільськогосподарських підприємствах / О. О. Сосновська // Полтавська державна аграрна академія. – 2013. – С. 302–307.
4. Шевченко Л. Я. Бухгалтерський облік та аналіз ресурсного потенціалу корпорацій : автореф. дис. на здобуття наук. ступеня канд. екон. наук : спец. 80.00.09 / Шевченко Любов Ярославівна. – Житомир, 2013. – 23 с.

КРИЗА ВИРОБНИЦТВА: УКРАЇНСЬКІ РЕАЛІЇ ТА ПРОГНОЗИ

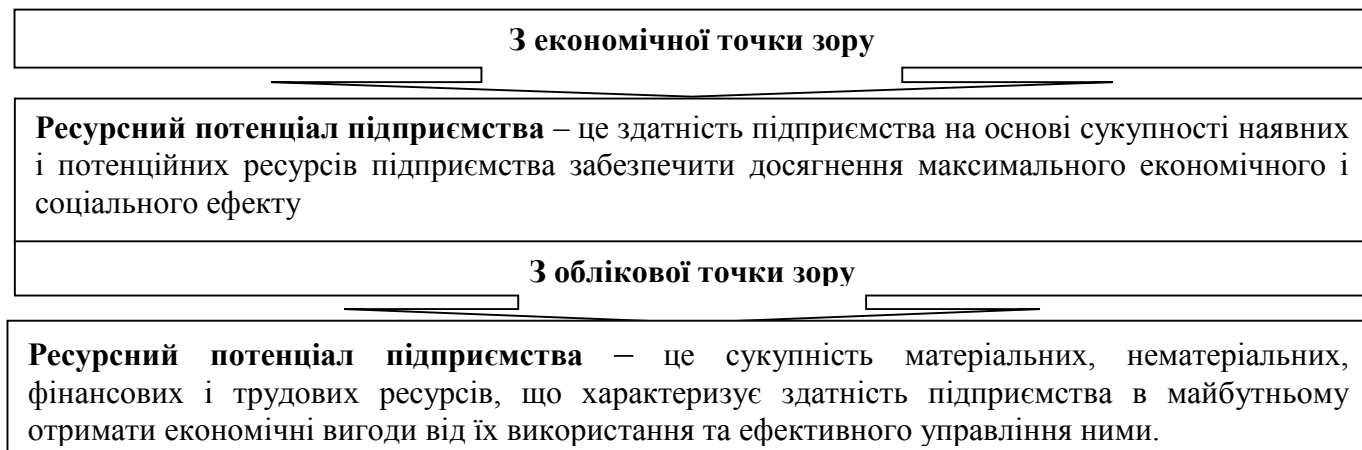
Парипа Іван,
ІІІ курс, економічний факультет.
Науковий керівник – Ціжма Ю.І.,
кандидат економічних наук, доцент.

Важливою рисою економічної системи є її нестабільність. Економіка ніколи не перебуває у стані спокою, економічне піднесення змінюється економічною кризою. Національний дохід, виробництво та зайнятість скорочуються, прибутки знижуються, підприємства банкрутують, зростає безробіття.

Однією із характерних рис системної кризи в Україні є комплексність чинників, що, поступово накопичуючись, зрештою, призвели до різкого вибуху суперечностей. Кризовий вибух було спричинено насамперед суспільно-політичними й морально-етичними чинниками та військовими діями на Сході. Проте й без відповідного макроекономічного підґрунтя криза не мала б такої гостроти, а її наслідки для економіки та суспільства – глибини й ризику [2].

Через слабкий зовнішній і внутрішній попит на продукцію українських виробників при незавершеності і недостатній ефективності реформ, спрямованих на модернізацію економіки і поліпшення макроекономічних балансів, відбувалося занурення економіки України в рецесію, яка розпочалася з другого півріччя 2012 р. Негативна динаміка ВВП країни зберігається і досі. Це зниження частково компенсувалося зростанням економіки у ІV кварталі на 3,4%, завдяки чому загалом за 2013 р. забезпечено нульовий приріст реального ВВП. Проте посилення негативних соціально-економічних чинників зумовило падіння ВВП у 2014 році в кожному кварталі і в річному показнику становило 6,8% (рис. 1).



Рис. 1. Зміна обсягу валового внутрішнього продукту

Під впливом світової економічної депресії у 2014 р. продовжилася започаткована у 2012 р. тенденція до погіршення показників зовнішньої торгівлі України. Так, експорт товарів за 2014 р. скоротився на 14,6%, проте сальдо торговельного балансу було, попри багато негативних чинників, позитивне через девальвацію національної валюти більш ніж на 300%. Інвестиційний попит, який був одним з основних джерел зростання економіки в першому півріччі 2012 р., у 2013 р. поступово зменшувався, а в 2014 році приріст прямих іноземних інвестицій став від’ємним на 11,1 млрд дол. США. Високий рівень внутрішнього споживчого попиту, орієнтованого на внутрішній ринок, пом’якшив негативний вплив зовнішніх чинників. Проте інфляційні процеси, які відбулися в 2014 році (24,9%), значно знизили ефективність цього чинника.

Під впливом зазначених та інших чинників більшість видів економічної діяльності демонстрували негативну динаміку ВВП порівняно з 2013 р. Найсуттєвіше зниження обсягів ВВП відбулось у сфері будівництва (-19,9%), великими були темпи скорочення виробництва у промисловості (добувній -14,2%, переробній -12,0%), передусім у переробній галузі через воєнні дії на Сході. Ці види економічної діяльності і стали головними рушіями негативних показників економічного зростання в Україні у 2014 р. Помітну позитивну динаміку виробництва демонструвало лише сільське господарство 2,9%.

Прогнози уряду є вкрай неоптимістичні, допускається падіння ВВП України у 2015 році до 11,9% за інфляції 40,1%.

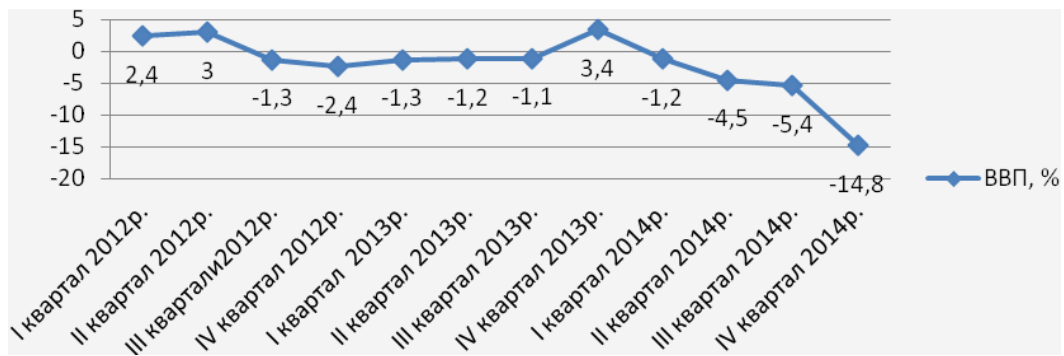
Як зазначається, Кабінет Міністрів прогнозує три сценарії розвитку ситуації. Відтак у 2015 році Уряд допускає падіння ВВП до 5,5%, 8,6% і 11,9%. При цьому, згідно із прогнозом Кабінету Міністрів, інфляція у 2015 році може становити 33,5%, 37,4% і 40,1%.

У 2016 і 2017 роках Кабінет Міністрів прогнозує падіння економіки до 7% і 3% за інфляції 16,4% у 2016 році і 9,7% у 2017 році [1].

Подолання кризи, яка склалася сьогодні можливо при застосуванні Стратегії сталого розвитку “Україна – 2020”. Головною передумовою реалізації Стратегії є суспільний договір між владою, бізнесом та суспільством, де кожна сторона має свою зону відповідальності: відповідальність влади – провести реформи, забезпечити баланс інтересів між громадянським суспільством, державою і бізнесом, просто, прозоро та якісно працювати за новими підходами, гарантувати дотримання прав людини; відповідальність бізнесу – підтримувати та

розвивати державу, бізнес-середовище та громадянське суспільство, сумлінно сплачувати податки, здійснювати ефективні інвестування в економіку держави, дотримуватися принципів чесної конкуренції; відповідальність суспільства – контролювати владу, жити відповідно до принципів гідності та неухильно додержуватися Конституції та законів України [3].

Тільки при консолідації громадянського суспільства і всіх його складових можна досягти сталого економічного розвитку та високого добробуту населення.

1. Про схвалення прогнозу економічного і соціального розвитку України на 2015 рік та основних макропоказників економічного і соціального розвитку України на 2016 і 2017 роки: постанова КМУ від 27 серпня 2014 р. № 404 [Електронний ресурс]. – Режим доступу : <http://zakon2.rada.gov.ua/laws/show/404-2014-p>.
2. Системна криза в Україні: передумови, ризики, шляхи подолання : аналіт. доп. / Я. А. Жаліло, К. А. Кононенко, В. М. Яблонський [та ін.] ; за заг. ред. Я. А. Жаліла. – К. : НІСД, 2014. – 132 с.
3. Стратегія сталого розвитку “Україна – 2020” : Указ Президента України від 12 січня 2015 року № 5/2015 [Електронний ресурс]. – Режим доступу : <http://www.president.gov.ua/documents/18688.html>.

ПРОГНОЗУВАННЯ ЗМІН ФІНАНСОВОГО СТАНУ ПІДПРИЄМСТВА

Потятинник Богдана,
ІІІ курс, економічний факультет.
Науковий керівник – Пілько А.Д.,
кандидат економічних наук, доцент.

Від точної ідентифікації загроз, тобто правильного вибору системи показників для діагностики, залежать ступінь достовірності оцінки економічної безпеки підприємства та комплекс необхідних заходів щодо попередження можливих криз. Фактично, будь-яку методику прогнозування банкрутства, оцінки кредитоспроможності позичальника, аналізу інвестиційної привабливості підприємства можна вважати такою, що присвячена проблематиці діагностики фінансового стану.

Метою дослідження, окремі результати якого наведено в даній роботі, є проведення аналізу вітчизняних і зарубіжних підходів до прогнозування змін фінансового стану та банкрутства підприємств, оцінка їх адекватності та висвітлення власного підходу до прогнозування фінансового стану підприємства.

Об'єктом дослідження є фінансово-господарська діяльність підприємств та показники, що її характеризують. Предметом дослідження є комплекс економіко-математичних моделей діагностики і прогнозування зміни фінансово-господарського стану підприємства.

Для досягнення зазначеної мети в роботі використано сукупність методів і прийомів наукового пізнання. У ході дослідження використовувалися такі методи: аналізу господарсько-фінансових показників – для об'єктивної оцінки фінансового стану, фінансових результатів, ефективності фінансової діяльності

підприємства; дискримінантного аналізу – для розгляду моделей прогнозування банкрутства та побудови власної моделі; порівняння – для вивчення видів банкрутства та моделей оцінки фінансового стану та прогнозування на основі як вітчизняних, так і закордонних моделей оцінки фінансового стану підприємства.

Останнім часом питанням оцінки ймовірності банкрутства та його наслідкам приділяється значна увага як вітчизняними, так і зарубіжними науковцями. Серед зарубіжних дослідників, які займаються розробкою моделей діагностики банкрутства, можна виділити таких науковців, як Альтман, Чессер, Таффлер, Спрінгейт, Ліс, Давидова, Белікова, Савицька, Ейтингон та ін.

В Україні дослідженням фінансової стійкості та діагностики банкрутства промислових підприємств присвячені праці О.О.Терещенко, Г.А.Албул, Н.П.Фокіна, О.В.Гребенікова, А.Г.Загороднія, А.О.Єпіфанова, А.В.Матвійчик, М.І.Савлук та інші. В основі розроблених дослідниками моделей лежить задача класифікації підприємств за ймовірністю їх банкрутства з використанням множини факторних змінних.

Побудова багатофакторних моделей для української економіки досі залишається проблемною, по-перше, через нестабільність і недосконалість нормативно-законодавчої бази банкрутства українських підприємств; по-друге, через відсутність урахування багатьох факторів, що впливають на фінансову стійкість підприємств; по-третє, через необ'єктивні дані стосовно статистики банкрутств. Крім того, ці моделі будують на основі дискримінантного методу за статистичними даними підприємств конкретної країни, тоді як використання моделей обмежене межами цієї країни. Також вагоме значення мають якість фінансово-звітної документації та ступінь інформативності статистичних даних і коефіцієнтів, на які спираються моделі [1, с.95].

Наукова новизна отриманих результатів полягає в тому, що запропоновано власний науково-методичний підхід до прогнозування ймовірності зміни (погіршення) фінансового стану підприємства, який ґрунтується на використанні алгоритму дискримінантного аналізу [2, с.97–99] та можливостях економетричного моделювання. Подібна модель може бути розроблена на основі бухгалтерської звітності одного підприємства при достатньому обсязі вибірки. З наукової точки зору, інтерес буде представляти ідея вибору показників для побудови дискримінантної функції з використанням результатів аналізу роботи підприємств на основі використання більшої кількості існуючих моделей.

Основною перевагою розробленого підходу до прогнозування змін фінансового стану підприємства є відносна простота та можливість розробки моделі на основі інформації як одного підприємства, так і сукупності підприємств, відібраних за певними класифікаційними ознаками на основі інформації передісторії.

1. Костіна О. М. Методи та моделі діагностики кризового стану підприємства / О. М. Костіна, О. Є. Майборода // Вісник СумДУ. Серія “Економіка”. – 2012. – № 4. – С. 91–97.
2. Кредитний ризик комерційного банку : навч. посіб. / В. В. Вітлінський, О. В. Пернарівський, Я. С. Наконечний, Г. І. Великоіваненко ; за ред. В. В. Вітлінського. – К. : Знання, КОО, 2000. – 251 с.
3. Економічний аналіз : навч. посібник / М. А. Болюх, В. В. Бурчевський, М. І. Горбатюк ; за ред. акад. НАНУ, проф. М. Г. Чумаченка. – К. : КНЕУ, 2001.

4. Матвійчук А. В. Нечіткі, нейромережеві та дискримінантні моделі діагностування можливості банкрутства підприємств [Електронний ресурс] / А. В. Матвійчук // Нейро-нечіткі технології моделювання в економіці. КНЕУ. – 2013. – Вип. 2. – Режим доступу: <http://ir.kneu.edu.ua:8080/bitstream/2010/3294/1/Matviychuk.pdf>.
5. Пілько А. Д. Прогнозування змін фінансового стану підприємства: досвід використання економетричних та дискримінантних моделей / А. Д. Пілько, Б. Б. Потятинник // Materials of the X International scientific and practical conference, “Scientific horizons”. – 2014. – Vol. 1 : Economic science. Sheffield. Science and education LTD – P. 86–90.

МОДЕЛЮВАННЯ ПРОЦЕСУ ОЦІНКИ РІВНЯ ЕКОНОМІЧНОЇ БЕЗПЕКИ ТЕРИТОРІАЛЬНИХ СИСТЕМ РЕГІОНУ

Савчук Наталія,
IV курс, економічний факультет.
Науковий керівник – Пілько А.Д.,
кандидат економічних наук, доцент.

Задача розробки науково-методичного забезпечення процесів управління економічною безпекою регіонів України та їх територіальних систем наразі визнана актуальною і є такою, якій присвячені численні публікації в наукових виданнях. Економічна безпека зазвичай розглядається як якісний визначальний параметр економічної системи, який характеризує її можливість створювати сприятливі умови життя населення, підтримувати сталий розвиток національної економіки, зберігати стійкість до внутрішніх і зовнішніх загроз. Загрози економічній безпеці мають регіональну природу. Тому, щоб окреслити фактори забезпечення економічної безпеки держави загалом, потрібно дослідити її регіональний аспект.

Дослідженнями проблеми економічної безпеки займаються багато вітчизняних та зарубіжних науковців. Методичним підходам до оцінювання рівня економічної безпеки систем різного рівня складності та ієрархії присвячено роботи В.Гейця, І.Губенко, О.Деркача, М.Єрмоленка, Б.Кваснюка, О.Коваленка, В.Криворотова, В.Лойко, С.Наконечного, М.Павловського, А.Пілька, А.Сухорукова, Ю.Харазашвілі, В.Шлемко, О.Якименко та інших.

Метою роботи є розробка теоретичних і науково-методичних засад оцінки рівня економічної безпеки територіальних систем регіону. Для досягнення поставленої мети було вирішено такі задачі: проведено аналіз теоретичних аспектів економічної безпеки; визначено основні індикатори складових економічної безпеки регіону; розроблено методичний підхід оцінки рівня економічної безпеки територіальних систем регіону.

Об'єктом дослідження є процеси управління економічною безпекою, предметом – теоретичні та методичні положення оцінки рівня економічної безпеки територіальних систем регіону.

Під економічною безпекою регіону будемо розуміти комплекс умов і факторів регіональної економічної системи, які забезпечують стабільний і ефективний соціально-економічний розвиток, захист від дії дестабілізуючих чинни-

ків, раціональне використання економічного потенціалу регіону та досягнення інтересів території в межах національної економіки.

Проаналізувавши існуючі методики оцінки рівня економічної безпеки, зокрема [2–4], було виявлено, що їх застосування є обмеженим через відсутність відповідних статистичних даних на рівні територіальних систем регіону. Запропоновано модифікований підхід, який передбачає використання наявної статистичної бази. Суть запропонованого підходу полягає у врахуванні основних складових економічної безпеки – продовольчої, інвестиційної, зовнішньоторговельної та соціальної і дослідженню їх за допомогою такого алгоритму:

1. Формування системи показників складових економічної безпеки територіальних систем Івано-Франківщини на основі наявної статистичної бази.

2. Розрахунок інтегрального показника рівня економічної безпеки територіальних систем регіону, який проводився методом зважених сум, де вагові коефіцієнти були знайдені за допомогою коефіцієнтів детермінації між відповідними складовими економічної безпеки та демографічними показниками в територіальних системах регіону.

3. Визначення порогових значень рівня економічної безпеки шляхом пошуку середнього значення в кожному періоді.

4. Аналіз отриманих даних. Отримані результати показали, що рівень економічної безпеки територіальних систем Івано-Франківської області є недостатньо високим. Пороговий рівень у 2013 році переступають м. Івано-Франківськ, м. Калуш, м. Болехів, Долинський, Верховинський, Тлумацький, Галицький, Калуський, Городенківський, Коломийський райони, що є трохи більше, ніж половина територіальних систем області. Проаналізувавши зміну рівня економічної безпеки протягом останніх чотирьох років, можна сказати, що економічна безпека є нестабільною та складнопрогнозованою, не прослідковується явних тенденцій її зміни. Якщо погрупувати територіальні системи за рівнем економічної безпеки, то високий рівень економічної безпеки простежується в м. Івано-Франківськ та м. Калуш, середній – у м. Коломия, Рогатинському, Снятинському, Богородчанському, Тисменицькому, Косівському, Рожнятівському, Коломийському, Городенківському районах, низький – у м. Болехів, Верховинському, Тлумацькому, Калуському, Галицькому, Долинському районах і дуже низький – у м. Яремче та Надвірнянському районах.

1. Криворотов В. В. Экономическая безопасность государства и регионов : учеб. пособ. / В. В. Криворотов, А. В. Калина, Н. Д. Эриашвили. – М. : ЮНИТИ-ДАНА, 2011. – 351 с.
2. Методичні рекомендації щодо розрахунку рівня економічної безпеки України // Наказ Міністерства економічного розвитку і торгівлі України 29.10.2013 № 1277.
3. Методичні рекомендації щодо оцінки рівня економічної безпеки України / за ред. акад. НАН України С. І. Пирожкова. – К. : НІПМБ, 2003. – 42 с.
4. Сухоруков А. І. Моделювання та прогнозування соціально-економічного розвитку регіонів України : монографія / А. І. Сухоруков, Ю. М. Харазішвілі. – К. : НІСД, 2012. – 368 с.
5. Пілько А. Д. Еволюція моделей та перспективні напрями розвитку безпекознавства / А. Д. Пілько // Економічна безпека в умовах глобалізації світової економіки : [колективна монографія : у 2 т.]. – Дніпропетровськ : Дроб'язко С. І., 2014. – Т. 1. – 466 с.

МАРКЕТИНГОВІ АСПЕКТИ СПОЖИВЧОЇ ПОВЕДІНКИ СОЦІАЛЬНИХ КЛАСІВ

Сем'янчин Віра,
IV курс, економічний факультет.
Науковий керівник – Шурпа С.Я.,
кандидат економічних наук, доцент.

Соціальний клас – це група людей, які виділяються спільними, особливо економічними прикметами, але часто також специфічним відчуттям колективної приналежності або класовою свідомістю.

На відміну від культурних цінностей, для зміни яких вимагаються роки, якщо не десятиліття, класові цінності можуть змінюватися швидше. Для маркетингу мало що дає традиційний поділ усього суспільства на два класи: робітники та інтелігенція. У маркетингу соціальний клас відрізняє низка ознак: заняття, дохід, роль у громадській організації праці, ставлення до засобів виробництва, добробут та ін. Проведення спеціальних маркетингових досліджень дозволяє виявити диференціацію споживачів за соціальним станом, що допомагає краще оцінювати вплив цього фактора на поведінку споживачів.

З використанням поняття “соціальний клас” можна проводити сегментування. В сегментуванні ринку за класовою ознакою можна визначити такі етапи:

1. Визначення соціального класу, що споживає даний продукт.
2. Порівняння змінних соціального класу, які будуть використовуватись для сегментування з іншими факторами (доходом, стадією життєвого циклу).
3. Опис характеристик соціального класу, вибраного як цільового.
4. Побудова маркетингової програми, спрямованої на максимізацію ефективності комплексу маркетингу відповідно до характеристики соціального класу.

Таким чином, аналіз сегментів ринку з точки зору їх соціально-економічного профілю надає чималу допомогу в побудові програми маркетингу. З його допомогою можна точніше визначити переваги і поведінку представників цільових сегментів, а отже, і відповідати їм. Це стосується характеристик товару, творчої стратегії, каналів розподілу і ціноутворення.

Сегментація концентрується на відмінностях у поведінці окремих споживчих груп. Соціальні класи мають особливості споживчої поведінки: в усвідомленні потреби, інформаційних процесах, виборі оціночних критеріїв і в самому процесі купівлі.

Вплив соціального класу можна спостерігати в рішеннях про купівлю таких товарів, як одяг, предмети інтер'єру і проведення дозвілля. Люди часто усвідомлюють потребу купівлі одягу як засобу демонстрації своєї реальної соціально-класової належності (вищій і середній класи) чи бажаної (середній і нижчий класи). Відповідність одягу цим критеріям – один з основних критеріїв оцінки варіантів купівлі.

У соціальних класів процес обробки інформації має відмінні властивості. Нижчі соціальні класи мають обмежені інформаційні джерела. Для компенсації цього недоліку споживачі даного класу часто покладаються на думку або досвід

родичів чи близьких друзів. Споживачі середнього класу більше покладаються на ЗМІ і на діяльність із зовнішнього пошуку інформації: на думку вчених, фахівців. Споживачі вищого класу, навпаки, більш відкриті до тонкого символізму, більш вибіркового та індивідуального підходу, типів об'єктів і символів, важливих для цілей самореалізації.

Для кожного соціального класу можна підібрати свої засоби передачі інформації і тексти рекламних звернень. Мова повідомлення, його оформлення, а також те, як використовується товар, відразу говорять споживачеві чи “для нього” ця річ.

Процес купівлі також відрізняється для соціальних класів. Соціальний статус впливає на уявлення людей про те, де і як вони будуть купувати. Люди низького статусу надають перевагу локальним торговим точкам з можливістю особистого контакту, отримуючи дружнє обслуговування. Вищий клас більш впевнений у своїй купівельній спроможності – аналізувати, робити правильний вибір, платити обґрунтовані ціни. Споживачі мають уявлення про те, який соціальний клас приваблює даний магазин і який купівельний процес передбачається в магазині, якщо відповідає його соціальному класу. Люди вищого класу прагнуть приємної атмосфери в магазині з красивими вітринами і відмінним обслуговуванням і готові за це платити. Сім'ї вищого класу купують товари за допомогою каталогів, відео-текстових пропозицій. Нижчі класи розглядають придбання предметів домашнього побуту і одягу як привабливу частину купівельної діяльності. Найбільша ймовірність спільного походження в магазин членів сім'ї – для нижчих класів.

Ефективне позиціонування потребує хорошого знання характеристик цільового ринку, а також атрибутів продукту, бажаних для певного соціального класу. Варто пам'ятати, що кількість споживачів, що бажають і прагнуть бути у вищих класах, значно більша від тієї, що стосується їх. Багато споживачів із середнього класу можуть купувати продукти із символами більш високих соціальних класів.

У результаті проведеного дослідження можна зробити висновок, що належність до того чи іншого соціального класу є важливим чинником поведінки споживачів на кожному з етапів прийняття рішення про купівлю товару. Особливу увагу ми приділяємо аналізу “демонстративного” споживання з тих причин, що дана поведінка є характерною для представників різних соціальних класів, які хочуть змінити своє соціальне становище.

1. Котлер Ф. Основы маркетинга / Ф. Котлер, Г. Армстронг ; пер. с англ. – 9-е изд. – М. : Изд. дом Вильямс, 2003. – 1200 с.
2. Залтман Дж. Як мислять споживачі. Те, про що не скаже споживач, те, чого не знає ваш конкурент / Дж. Залтман. – С. Пб. : Праймеврознак, 2006. – 87 с.
3. Блэкуэлл Р. Поведение потребителей / Р. Блэкуэлл, П. Миниард, Дж. Энджел ; пер. с англ. – 10-е изд. – С. Пб. : Питер, 2007. – 944 с.
4. Марушевська О. Г. Основні елементи статусної моделі індивідуального споживання [Електронний ресурс] / Марушевська О. Г. – Режим доступу : http://www.filosof.com.ua/Jornel/M_69/Marushevska.pdf.

ОСОБЛИВОСТІ РЕФОРМУВАННЯ ПОДАТКОВОЇ СИСТЕМИ УКРАЇНИ НА СУЧАСНОМУ ЕТАПІ

Феденько Тетяна,
ІІІ курс, економічний факультет.
Науковий керівник – Щур Р.І.,
кандидат економічних наук, викладач.

Реформування податкової системи України – це тривалий, поетапний процес її трансформації, який призводить до зменшення кількості податків та зборів, забезпечення прозорості їх справляння, оптимізації системи адміністрування, зменшення тінізації економіки, а також спрощення системи оподаткування. Україна перебуває на етапі формування ринкових відносин та створення конкурентоспроможної моделі податкової системи. Реформування податкової системи викликано необхідністю невідкладної стабілізації фінансової ситуації, підвищення фінансової незалежності органів місцевого самоврядування та стимулювання економічних процесів в Україні. Законом України від 28.12.2014 №71-VIII “Про внесення змін до Податкового кодексу України та деяких законодавчих актів України щодо податкової реформи” внесено зміни до Податкового кодексу України.

Зокрема, відповідно до Закону, загальнодержавних податків тепер сім: податок на прибуток, податок на доходи фізичних осіб, податок на додану вартість, акцизний податок, екологічний податок, а також рентна плата та мито. Місцевих податків лише два – податок на майно та єдиний податок. Місцевих зборів два – за місця для паркування транспортних засобів і туристичний.

Основні новації змін до Податкового кодексу такі: якщо база оподаткування для місячного оподаткованого доходу не перевищує 10 розмірів мінімальної заробітної плати (1 218 грн), то ставка податку становить 15% від бази оподаткування, а якщо перевищує 10 мінімальних заробітних плат, то потрібно утримувати 20% податку на доходи. Також вводиться оподаткування за ставкою 20% так званих пасивних доходів, зокрема дивідендів, процентів, роялті.

Відтепер податком на доходи обкладатимуть суми пенсій, якщо їх величина перевищує три розміри мінімальної заробітної плати ($1\,218 \cdot 3 = 3\,654$ грн). Ставка податку 15% (20%).

З 1 січня 2015 року була впроваджена норма, яка передбачає обов’язковість подання звітності з ПДВ в електронній формі всіма платниками цього податку з дотриманням умови щодо реєстрації електронного підпису підзвітних осіб. Обов’язковій реєстрації платниками ПДВ підлягатимуть особи, у яких загальна сума від здійснення операцій із постачання товарів/послуг, що підлягають оподаткуванню, нарахована (сплачена) такій особі протягом останніх 12 календарних місяців, сукупно перевищуватиме 1 млн грн без урахування ПДВ.

Використовуючи електронний формат подання звітності, можна уникнути черг, зекономити час та гроші, які витрачаються на доставку звітності до податкових органів. До того ж програмне забезпечення звітності автоматично виконує чимало спеціальних розрахунків та самостійно знаходить помилки. Сис-

тема електронних ключів робить електронну звітність захищеною від стороннього втручання.

Відповідно до змін у Податковому кодексі, до місцевих податків належить єдиний податок та податок на майно. Останній складається із плати за землю, податку на нерухоме майно, відмінне від земельної ділянки, і транспортного податку. Платниками податку з нового року є фізичні та юридичні особи, зокрема і нерезиденти, які мають зареєстровані в Україні власні легкові автомобілі віком до 5 років, і що мають об'єм двигуна понад 3 000 куб. см. Що ж до житлової нерухомості, то згідно з останніми податковими змінами, ті, хто має квартири, менші за 60 м², або ж будинки, менші за 120 м², цей податок не платитимуть. У змінах ніяк не врегульовані проблеми вимушених внутрішніх переселенців. Те, що вони позбавлені права володіти своїм нерухомим майном, а інколи вже втратили його, з точки зору закону ніяк не впливає на те, що вони є платниками податку на нерухомість.

Замість 6-ти груп платників єдиного податку тепер діють чотири. Граничний розмір доходу для єдинників першої групи становить 300 тис. грн, для другої – 1,5 млн грн, третьої – 20 млн грн. Ставки єдиного податку у відсотках від доходу для третьої групи 2% доходу при сплаті ПДВ і 4%, якщо ПДВ включено до складу єдиного податку.

У разі застосування процедури податкового компромісу платник має сплатити 5% від суми задекларованих або визначених у податковому повідомленні-рішенні податкових зобов'язань. При цьому інші 95% такої суми вважаються погашеними, а штрафні санкції та пеня не нараховуватимуться.

Ті технічні зміни, які зміг впровадити уряд, вони не тільки не виправили ситуацію, а й призвели до того, що і бізнес, і населення відчули на собі посилення податкового навантаження. Бути платником ПДВ у Україні з 2015 року стане нелегко. Складність формування звітів, складність обміну даними з податковою службою, витрати на забезпечення безперебійного доступу до системи електронного адміністрування, навчання працівників, ціна бухгалтерської помилки в оформленні будь-яких документів – усе це може привести у відчай не одного власника бізнесу. Проте Україна прагне до приведення податкової системи у відповідність зі стандартами ЄС. Проте потрібно здійснювати реформи й надалі для збільшення інвестиційної привабливості та детінізації економіки, розвитку внутрішнього виробництва та конкурентоспроможності українських товарів і послуг на світовому ринку.

1. Податковий кодекс України від 02.12.2010 № 2755-VI [Електронний ресурс] // Відомості Верховної Ради України. – Режим доступу : <http://zakon4.rada.gov.ua/laws/show/2755-17>.
2. Адамович Н. Чого чекати від податкової реформи? / Н. Адамович, К. Скрипкіна // Податки та бухгалтерський облік. – 2015. – № 1–2. – С. 5–10.
3. Податкова реформа: найголовніші аспекти // Все про бухгалтерський облік. – 2015. – № 3. – С. 2–54.

ПРАВознавство

ПОНЯТТЯ, СИСТЕМА ТА КОМПЕТЕНЦІЯ МІЖНАРОДНОГО КОМЕРЦІЙНОГО АРБІТРАЖНОГО СУДУ

Адамович Наталія,
II курс, Юридичний інститут.
Науковий керівник – Мироненко І.В.,
кандидат юридичних наук, доцент.

Сучасним міжнародним економічним відносинам властиве виникнення тих чи інших спорів. Одним із найбільш ефективних способів їх розв'язання вважається міжнародний комерційний арбітражний арбітраж, який упродовж останніх десятиліть набув не лише поширення, а й значно збагатив свою предметну компетенцію, охоплюючи як суто торгові, так й інші спори, що впливають з міжнародного співробітництва.

Така популярність і затребуваність арбітражу сьогодні пов'язана з тими перевагами, які йому притаманні. До таких переваг належить:

1. До участі в арбітражному розгляді залучаються лише фахівці, кваліфікація яких сумнівів не викликає.

2. Розгляд спору в міжнародному комерційному арбітражі має демократичний характер і передбачає свободу вибору складу арбітражного суду, місця проведення арбітражу, мови арбітражного та ін.

3. Арбітражний розгляд є менш заформалізованим і більш швидким, а для комерційної діяльності це має особливо велике значення.

4. Арбітражний суд, як правило, проводить розгляд спорів на закритих засіданнях, що гарантує збереження комерційної таємниці.

5. Важливою перевагою міжнародного комерційного арбітражу є та обставина, що його рішення є остаточним, воно не підлягає зміні, є обов'язковим для сторін, а за необхідності воно може бути виконане в примусовому порядку.

Що стосується системи міжнародного комерційного арбітражу, то вона складається з двох елементів, а саме з інституційного арбітражу та арбітражу *ad hoc*. Арбітражем *ad hoc* слід вважати спеціально створений сторонами із вказаних ними осіб арбітраж, який має своєю метою вирішення конкретного спору за правилами, встановленими сторонами чи арбітром. Для цього виду арбітражу характерним є те, що він припиняє своє існування відразу після винесення арбітражного рішення. Інституційний арбітраж являє собою систему недержавних організацій, які, як правило, створюються при різних асоціаціях, біржах та інших установах, функціонують безперервно та не припиняють свою діяльність з вирішенням конкретного спору. Наразі два згаданих елементи арбітражу знаходяться в досить тісній взаємодії, що навіть дає підстави говорити про появу третього – адміністрованого, коли арбітраж *ad hoc* проходить за сприяння постійного арбітражного центру.

Наріжним каменем усього інституту міжнародного комерційного арбітражу є арбітражна угода, тобто угода сторін про передачу до арбітражу всіх або певних спорів, які виникли або можуть виникнути між ними у зв'язку з будь-

якими конкретними правовідносинами, незалежно від того, чи мають вони договірний характер, чи ні. Арбітражна угода може бути укладена у вигляді арбітражного застереження в контракті або у вигляді окремої угоди. В арбітражній практиці підкреслюється, що арбітражна угода є процесуальною угодою, незалежно від матеріально-правового договору, і тому питання про дійсність чи недійсність такого договору не зачіпає домовленості сторін про передачу існуючого спору на вирішення арбітражу (так званий принцип “автономності арбітражного застереження”).

Ураховуючи вищевикладене, можна визначити міжнародний комерційний арбітраж як спосіб розгляду спорів, що виникають при здійсненні міжнародної комерційної діяльності, який здійснюється недержавним арбітражним органом, що формується за участі сторін спору.

1. Закон України “Про міжнародний комерційний арбітраж” від 24 лютого 1994 р. // Відомості Верховної Ради України. – 1994. – № 25. – Ст. 198.
2. Цірат Г. А. Міжнародний комерційний арбітраж : навч. посіб. / Г. А. Цірат. – К. : Істина, 2002. – 304 с.
3. Притика Ю. Д. Міжнародний комерційний арбітраж: питання теорії та практики : монографія / Ю. Д. Притика. – К. : Ін Юре, 2005. – 516 с.
4. Мироненко І. В. Міжнародне приватне право : навч. посіб. / І. В. Мироненко. – К. : Алерта, 2011. – 271 с.
5. Чубарєв В. Л. Міжнародне приватне право : навч. посіб. / В. Л. Чубарєв. – К. : Атіка, 2008. – 608 с.
6. Мальський М. М. Арбітражна угода: теоретичні та практичні аспекти : монографія / М. М. Мальський. – Львів : Літопис, 2013. – 374 с.

ПРОБЛЕМАТИКА ОСОБИСТИХ НЕМАЙНОВИХ ПРАВ ЮРИДИЧНИХ ОСІБ У ГОСПОДАРСЬКОМУ ПРАВІ

Бугара Оксана,
IV курс, Юридичний інститут.
Науковий керівник – Федюк Л.В.,
кандидат юридичних наук, доцент.

Особисті немайнові права юридичних осіб є недостатньо вивченою темою в сучасному суспільстві. І це стосується як науки, так і практики. В Цивільному кодексі України міститься стаття 94, де зазначається, що особисті немайнові права юридичної особи захищаються відповідно до глави 3 ЦК [3]. Проте ця глава стосується фізичних осіб і не завжди її норми в змозі врегулювати відносини щодо юридичних осіб. Що стосується науки, то є велика кількість праць про особисті немайнові права, проте всі вони з прив’язкою до фізичних осіб. Тому не виникає сумнівів, що вказана тема є актуальною на сучасному етапі розвитку суспільства.

Важливим питанням, яке потребує уваги, є саме визначення поняття “особисті немайнові права юридичних осіб”. Законодавець не дає нам визначення цього поняття, також у науковій літературі немає тлумачення особистих немай-

нових прав юридичних осіб, натомість багато уваги присвячено поняттю особистих немайнових прав фізичних осіб. Тому першою проблемою особистих немайнових прав є відсутність не тільки законодавчого визначення даного поняття, а й наукового.

У своїх працях Л.В.Федюк позначає особисте немайнове право юридичної особи як абсолютне суб'єктивне неекономічне право кожної юридичної особи, яке є невіддільним від неї та індивідуалізує її, що діє з моменту створення і до припинення особи [1, с.115].

Першим і основним особистим немайновим правом юридичної особи є право на найменування. Таке право дозволяє відрізнити одну юридичну особу від іншої. Воно дозволяє індивідуалізувати особу, здійснювати права й обов'язки від свого імені. Потрібно зазначити, що найменування юридичної особи це її назва, що дає нам інформацію про діяльність даної особи та її організаційно-правову форму. Дуже часто зустрічається багато схожих найменувань, у яких можуть просто змінюватися деякі букви, можуть писатися по-різному, а звучати однаково. Для уникнення подібних ситуацій потрібно зробити більш доступною інформацію про юридичні особи, потрібно встановити обмеження на кількість найменувань, зробити систему повідомлень про створення юридичних осіб з подібним найменуванням.

Наступним проблемним питанням є розмежування таких понять, як найменування і комерційне найменування, оскільки вони використовуються як у цивільному, так і господарському праві і одні вважають їх суміжними, а інші зовсім різними. Одним з основних аргументів щодо цієї позиції є ч.2 ст.90 ЦК та ч.1 ст.159 ГК, де зазначається, що юридична особа може мати комерційне найменування [3]. Тобто юридична особа може мати комерційне найменування, а може і не мати, оскільки ця норма є диспозитивною. Тому дані поняття є різними, хоча б за моментом їх виникнення, оскільки найменування належить юридичній особі після державної реєстрації, а комерційне найменування з моменту його використання. Потрібно зазначити, що найменування є обов'язковою ознакою юридичної особи, а комерційне найменування юридична особа може використовувати, а може і ні. Також вони є різними за юридичною суттю, бо комерційне найменування є об'єктом права інтелектуальної власності та захищається за допомогою механізму виключних майнових прав.

Ще одним особистим немайновим правом юридичної особи є право на ділову репутацію. Наразі успішна діяльність юридичної особи залежить від її ділової репутації. Таке благо має нематеріальний характер, хоча має вагомий вплив на економічний розвиток деяких юридичних осіб [2, с.199].

Приниження ділової репутації юридичної особи полягає в поширенні недостовірної інформації шляхом опублікування такої інформації у пресі, передачі по радіо, телебаченню, з використанням інших засобів масової інформації тощо.

За минулі роки в Україні кількість випадків, коли через ЗМІ принижують ділову репутацію юридичної особи, зростає в геометричній прогресії. Однак до судових інстанцій, а тим більш до позитивного рішення щодо позивача такі справи майже не доходять.

Викладене вище означає, що в умовах сучасної України, коли всі засоби масової інформації належать до олігархічних структур, захистити свою ділову репутацію підприємствам майже неможливо. За таких умов велике значення має саме розвиток національного законодавства у цій сфері, яке повинно однаковою мірою захищати права ЗМІ та підприємців.

Тому потрібно зазначити, що особисті немайнові права юридичних осіб належним чином не врегульовані й потребують подальшого вивчення та удосконалення, передовсім на законодавчому рівні.

1. Федюк Л. В. Поняття особистих немайнових прав юридичних осіб / Л. В. Федюк // Університетські наукові записки. Часопис XVVII. – 2011. – № 4 (40). – С. 114–118.
2. Федюк Л. В. Зміст права юридичної особи на ділову репутацію / Л. В. Федюк // Актуальні проблеми вдосконалення чинного законодавства України : збірник наукових статей. Вип. 31. – Івано-Франківськ : Прикарпат. нац. ун-т ім. В. Стефаника, 2013. – С. 199–205.
3. Цивільний кодекс України: прийнятий 16 січня 2003 р. – К. : Істина, 2003. – 368 с.

СУД ПРИСЯЖНИХ ТА НАРОДНІ ЗАСІДАТЕЛІ В КОНТЕКСТІ ЗАКОНУ УКРАЇНИ “ПРО СУДОУСТРІЙ І СТАТУС СУДДІВ” ТА МІЖНАРОДНОЇ СУДОВОЇ ПРАКТИКИ

Васильєва Ангеліна,
ІІІ курс, Юридичний інститут.
Науковий керівник – Логвінова М.В.,
кандидат юридичних наук, доцент.

У статті аналізуються особливості правового статусу народного засідателя як суб'єкта цивільних процесуальних правовідносин, встановлюється оптимальний складу суду за участі громадськості для розгляду цивільних справ, а також здійснено розробку шляхів удосконалення інституту присяжних як одного з найважливіших засобів забезпечення незалежного й прозорого судочинства. Особливу увагу приділено доцільності уніфікації інститутів народних засідателів і присяжних.

Велика кількість демократичних країн апробувала у своє законодавство модель участі “непрофесійних суддів” у здійсненні правосуддя. Відомий вітчизняний учений О.Ф.Кістяківський, обговорюючи необхідність активної участі суспільства в утвердженні принципу незалежності і незмінності суддів, вказував: “Лише в тій державі дані принципи не позбавлені сенсу, де суспільство розвинуто настільки, що воно в змозі пильно слідкувати і робити критичний аналіз суддівської діяльності, обговорювати рішення суддів і виносити сувору і справедливу критику їх помилкам і зловживанням” [3, с.14].

За даними судової статистики 2014 року, в провадженні місцевих загальних судів перебувало 1 млн 492 тис. цивільних справ. І лише близько сотні від загальної кількості справ розглядалися за участі народних засідателів. Із цього можна зробити висновок, що сьогодні практика застосування даного інституту не достатньо напрацьована, і однією з причин є недостатність врегулювання саме із законодавчої точки зору.

Аналіз наукових публікацій свідчить, що загалом цей інститут піддається всебічному аналізу та пошуку підходів для вдосконалення законодавства у цій сфері. Серед наукових публікацій, які дотичні до предмета нашого дослідження, можна виокремити праці О.В.Колісник, С.О.Іваницького, І.О.Голоденко, Н.Г.Яценко, С.Я.Фурси та ін. У зв'язку із цим виникає потреба з'ясувати передумови та чинники низького рівня ефективності інституту участі громадськості у здійсненні судочинства в Україні.

Фактично українське законодавство запозичило європейську модель присяжних, за якою представники громадськості вирішують як питання факту, так і питання права разом із професійними суддями. Проте в цивільному судочинстві вони названі народними засідателями, а в кримінальному – присяжними засідателями.

Проаналізувавши вітчизняне законодавство, можна дійти висновку, що модель суду присяжних фактично не відрізняється від інституту народних засідателів, крім кількісного складу й порядку формування списків. Адже відповідно до ЗУ “Про судоустрій та статус суддів”, народним засідателем, присяжним є громадянин України, який у випадках, визначених процесуальним законом, вирішує справи у складі суду спільно із суддею (суддями), забезпечуючи згідно з Конституцією України безпосередню участь народу в здійсненні правосуддя. Вимоги стосовно віку, громадянства та мінімального терміну проживання в Україні як для народних засідателів, так і для присяжних є однаковими. Постає питання: навіщо розділяти ці два поняття?

На нашу думку, рухаючись у бік співробітництва з Європейським союзом, варто реформувати українське правосуддя, обравши єдину модель непрофесійних суддів як для цивільного, так і для кримінального судочинства. Адже європейські держави намагаються спростити своє законодавство, прагнучи якомога більше уніфікувати різні сфери, в тому числі судочинства, для економії процесуальних ресурсів.

Тому ми пропонуємо реформувати інститути суду присяжних та народних засідателів, беручи за основу англо-саксонську модель, назвавши представників громадськості присяжними. Таким чином, у кримінальному та цивільному судочинстві функціонуватимуть присяжні, які досліджуватимуть усі матеріали справи й незалежно від судді вирішуватимуть питання факту, а професійний суддя на основі рішення присяжних і норм права ухвалить судове рішення. Адже представники громадськості, працюючи поряд із професійним суддею, майже завжди підпадають під його вплив, не маючи можливості та не володіючи необхідними знаннями для протиставлення позиції судді свого власного погляду на справу [5, с.29].

Варто також звернути увагу на вдосконалення окремих положень цивільного судочинства, що регулюють участь у провадженні присяжних. Зокрема деякі науковці висловлюють своє бачення стосовно переліку категорій справ, які мають розглядатись за участі народних засідателів. Наприклад, О.В.Колісник висловлює думку, що участь народних засідателів при розгляді справ про визнання фізичної особи безвісно відсутньою чи оголошення її померлою, про надання особі психіатричної допомоги у примусовому порядку, а також про

обов'язкову госпіталізацію до протитуберкульозного закладу є недоцільною, адже за наявності підтверджених фактів суддя самостійно може винести відповідне рішення [2, с.138].

На думку О.О.Рисіна, судові колегії за участі народних засідателів можуть бути створені для розгляду таких категорій, як вирішення деяких шлюбних справ, питання батьківства, позбавлення батьківських прав, де при вирішенні справи, поряд із професійними знаннями судді, важливим є й підхід з погляду життєвого досвіду і моральних засад суспільства в особі народних засідателів [4, с.124]. Проте у випадку залучення громадськості до вирішення саме шлюбних справ важливим залишається питання щодо дотримання таємниці особистого приватного життя. Із цієї точки зору впровадження такого положення ми вважаємо недоцільним.

Однак розгляд справ, пов'язаних із позбавленням батьківських прав, поновленням батьківських прав, встановленням опіки та піклування над дітьми повинен проводитись за участі присяжних. Адже розгляд судами такої категорії справ має свою особливість порівняно з іншими категоріями цивільних справ, бо всі вони пов'язані з вирішенням долі дитини. По-перше, фактично саме такі справи мають бути під контролем громадськості, оскільки міцна сім'я та належне виховання дітей є запорукою свідомого та розвинутого українського суспільства. По-друге, розгляд саме цих справ потребує незалежної думки присяжних, які аналізують фабулу справи не з точки зору “закону”, а відповідно до своїх морально-етичних принципів та життєвого досвіду, що, безумовно, є необхідним під час розгляду даної категорії справ.

Підсумовуючи викладене, можна дійти висновку, що інститут присяжних може стати набагато дієвішим в Україні й започаткувати новий етап у розвитку сучасного судочинства. Однак законодавча база, яка забезпечує функціонування непрофесійного елемента в складі суду, потребує подальшого вдосконалення. Адже цей інститут слугує індикатором суспільного ставлення не лише до судової влади, а й до чинного законодавства і права у цілому, а тому участь народу в здійсненні правосуддя є критерієм оцінки легітимності правової системи.

1. Закон України “Про судоустрій і статус суддів”: станом на 01.01.2015 [Електронний ресурс] // Верховна Рада України. – Режим доступу: <http://zakon1.rada.gov.ua/laws/show/2453-17>.
2. Колісник О. В. Непрофесійний елемент складу суду у цивільному судочинстві у контексті європейського досвіду / О. В. Колісник // Державне будівництво та місцеве самоврядування. – 2008. – № 15. – С. 136–144.
3. Нечитайло О. Соціально-правова природа інституту присяжних у наукових поглядах професора О. Ф. Кістяківського / О. Нечитайло // Вісник КНУ ім. Т. Шевченка. – К., 2008. – № 79. – С. 13–15.
4. Рисін О. О. Конституційний принцип участі народу у здійсненні правосуддя на сучасному етапі судової реформи в Україні / О. О. Рисін // Судова реформа в Україні: проблеми та перспективи : матеріали наук.-практ. конф. – К. : Юрінком Інтер, 2002. – С. 124.
5. Яновська О. Г. Відродження суду присяжних в Україні та здійснення захисту у кримінальних справах / О. Г. Яновська // Адвокат. – 2006. – № 1. – С. 28–31.

ПУБЛІЧНО-ПРАВОВІ І ПРИВАТНОПРАВОВІ ЗАСАДИ В ЗЕМЕЛЬНОМУ ЗАКОНОДАВСТВІ УКРАЇНИ

Гаванюк Любов,
IV курс, Юридичний інститут.
Науковий керівник – Мороз Г.В.,
кандидат юридичних наук, доцент.

Для сучасної правової доктрини і юридичної практики актуальними є питання взаємного впливу публічно-правових і приватноправових норм у процесі регулювання земельних відносин. Не менш важливим є визначення, які із цих же засад займають пріоритетне значення в земельному законодавстві.

Ураховуючи точки зору деяких науковців стосовно неможливості повного та всебічного дослідження різноманітних земельно-правових явищ лише з позицій публічного або приватного права, все ж підтримується думка про пріоритетну роль публічно-правових засад у земельному законодавстві.

Відповідно до ч.3 ст.1 Земельного кодексу України, використання власності на землю не може завдавати шкоди правам і свободам громадян, інтересам суспільства, погіршувати екологічну ситуацію і природні якості землі [1, ст.1]. Тобто особливість земельного законодавства полягає в тому, що воно є сферою взаємодії приватних і публічних інтересів, у зв'язку з чим регулювання земельних відносин здійснюється з використанням публічно-правових і приватно-правових засобів. Сьогодні не можна віднести ту або іншу галузь права лише до приватного права або лише до публічного права [4, с.198].

Приватноправове регулювання земельних відносин характеризується такими принципами:

- визнання і захист приватної власності на землю;
- незалежність, автономність суб'єктів земельних відносин;
- рівність суб'єктів права власності на землю [2, с.130].

Саме в ці аспекти приватноправового регулювання земельних відносин втручаються публічно-правові засоби, що виражається в певному обмеженні права приватної власності на землю, обмеженні свободи земельних правочинів, мораторії на відчуження земельних ділянок сільськогосподарського призначення тощо.

Публічно-правовий тип регулювання характеризується тим, що в галузях публічного права на першому плані обов'язки учасників суспільних відносин у різних формах (заборони, приписи тощо). За характером норм і спрямованістю впливу публічне право є переважно імперативним, а основним результатом його впливу має бути неухильне виконання учасниками суспільних відносин вимог, що містяться в законі.

Основними публічно-правовими засадами земельного законодавства є:

- принцип обмеження земельних прав;
- принцип регулювання реалізації земельних прав.

Публічно-правові обмеження – це законодавче звуження обсягу нормативно закріплених земельних прав, направлене на забезпечення суспільних інтересів у сфері земельних відносин. Об'єктом публічно-правових обмежень

можуть бути будь-які закріплені в законі земельні права. Способами законодавчого закріплення публічно-правових обмежень земельних прав є нормативне встановлення: підстав, меж і цілей обмежень; заборонних приписів; визначеного переліку об'єктів і кола суб'єктів відповідних земельних прав [2, с.199].

Варто підтримати твердження О.Г.Бондара, що “у земельному праві приватноправові підходи до регулювання земельних відносин перебувають під свого роду контролем з боку публічно-правових” [3, с.2].

Під час визначення всієї важливості публічно-правових засад значну увагу надають співвідношенню й поєднанню цих механізмів у межах земельно-правового регулювання. Не можна не враховувати, що кардинальні зміни приватноправової частини регулювання земельних відносин не можуть не вплинути на стан публічно-правового регулювання і навпаки. Тому перетворення в галузі приватноправового регулювання обігу земель повинні супроводжуватися аналізом наслідків таких перетворень і в публічних земельних відносинах. Те саме можна сказати і про перетворення в регулюванні державного управління земельними ресурсами [2, с.201].

Підсумовуючи, необхідно зазначити, що завдання щодо забезпечення сталого розвитку соціально-економічних відносин та екологічного благополуччя в нашій державі, ефективного використання та охорони земельних ресурсів, які покладені на вітчизняне законодавство та правову науку, потребує, з одного боку, підвищення ролі та значущості публічного правового регулювання земельних відносин, проте, з іншого боку, не виключає налагодження ефективної їх взаємодії.

1. Земельний кодекс України від 25 жовтня 2001 р. [Електронний ресурс]. – Режим доступу : <http://zakon1.rada.gov.ua/laws/show/2768-14>.
2. Афанасієв Р. В. Щодо публічного аспекту права власності на природні ресурси / Р. В. Афанасієв // Підприємництво, господарство і право. – 2007. – № 9. – С. 128–131.
3. Бондар О. Г. Співвідношення публічно-правових і приватноправових засад у регулюванні правочинів щодо переходу прав на земельні ділянки [Електронний ресурс] / Бондар О. Г. – Режим доступу : <http://er.nau.edu.ua/bitstream/NAU/.../1/Bondar.doc>.
4. Сидор В. Д. Публічно-правові та приватноправові засади в земельному законодавстві України / В. Д. Сидор // Право України. – 2011. – № 7. – С. 197–202.

НЕТИПОВІ ФОРМИ ДЕРЖАВНОГО ПРАВЛІННЯ

Гергелюк Христина,
І курс, Юридичний інститут.
Науковий керівник – Саветчук Н.М.,
викладач.

Сьогодні у світі налічується близько 200 держав, кожна з яких має свої національно-історичні особливості й традиції, що позначається на змісті та формі організації державного правління. У юридичній літературі під поняттям “форма державного правління” розуміють спосіб організації верховної державної влади та ступінь участі населення в її формуванні [4, с.138].

У сучасних умовах колишні градації, що склалися в ХІХ ст., змінюються, відбувається взаємне сприйняття, переплетення елементів різних форм, виникають змішані і “гібридні” форми правління. Створення таких форм відображає певні тенденції сучасного конституційного розвитку. У більшості випадків це позитивне явище, бо воно сприяє підвищенню рівня керованості державою, але іноді такий процес набуває вкрай негативного характеру [1, с.112].

Від того, як організована і як реалізується державна влада, залежить ефективність і дієвість управління, престиж і стабільність державного керівництва, стан законності й правопорядку в країні. Тому внаслідок модифікації відомих нам типових форм державного правління (монархії та республіки) виникають не просто змішані, а й нові, нетипові форми правління.

На форму правління в сучасному світі впливають співвідношення соціальних сил, рівень культури, традиції країни, зарубіжний досвід, суб’єктивні фактори і т.д. Говорячи про змішані й “гібридні” форми правління, відзначають той факт, що втрачається жорсткість існуючих класифікацій, а з’єднуються риси республіки і монархії (наприклад, у Малайзії), абсолютної і конституційної монархії (Кувейт), президентської та парламентської республіки (Колумбія). Створення змішаних і “гібридних” форм покращує взаємодію органів держави [2, с.39].

Існує ряд причин зумовленості утворення гібридних форм правління: по-перше, практика останніх десятиліть показує, що для керованості державою важлива наявність системи взаємних стримувань і противаг (поділ влади), по-друге, “чисті” форми правління мають недоліки (авторитаризм), по-третє, виникнення змішаних, “гібридних” форм пов’язано з поширенням і сприйняттям у все більшій кількості країн світу загальнолюдських цінностей, впливом гуманістичних ідей та інститутів [5].

Основними видами нетипових форм монархій є: республіканська, теократична, патріархальна, квазіпарламенська, колективна, виборна. До нетипових республік відносять: суперпрезидентську, теократичну, президентсько-монократичну, квазіпарламенську, президентсько-мілітарну, президентсько-партократичну, джамахірію та ін.

Нетипові форми правління мають як переваги, так і недоліки. Основними перевагами є: забезпечення стабільності управління країною, усунення можливості частого зміни уряду з кон’юнктурних партійних міркувань, забезпечення консолідації партій, зміцнення ролі державної влади на місцях, сприяння єдності держави [3, с.97].

До недоліків належать: порушення іманентно властивої тій чи іншій формі єдності структури управління, руйнування сформованих стандартів поділу влади, зниження ролі інституціональних факторів, занепад ролі парламенту, носії президентської влади нерідко виявляють прагнення до авторитаризму [5].

Підсумовуючи викладене, варто підкреслити, що сьогодні практично відсутній класичний поділ форм державного правління на монархії та республіки. Багато держав виробили свої системи відносин між органами влади, які не вписуються в жорсткі рамки такої класифікації. Усе більше країн стають на шлях утворення змішаних республік чи конституційних монархій, але не в

“чистому” їх вигляді, а привносячи якісь свої ознаки, що обумовлюються історичними, економічними або іншими умовами.

1. Зайчук О. В. Теорія держави і права : Академічний курс / О. В. Зайчук, Н. М. Оніщенко. – К. : Юрінком Інтер, 2006. – 316 с.
2. Ріяка В. О. Конституційне право зарубіжних країн : навч. посібник / В. О. Ріяка. – 2-ге вид., доповн. і переробл. – К. : Юрінком Інтер, 2006. – 544 с.
3. Луць Л. А. Загальна теорія держави та права / Л. А. Луць. – К. : Атіка, 2007. – 412 с.
4. Скакун О. Ф. Теорія права і держави [Текст] : підручник / Ольга Федорівна Скакун. – 2-ге вид. – К. : Алерта ; КНТ ; ЦУЛ, 2010. – 520 с.
5. Нетипові форми правління: проблеми і сучасність [Електронний ресурс]. – Режим доступу : <http://svitohlyad.com.ua/novyny-i-suspilstvo/teokratychna-monarhiya-pryklady-krajin>.

КАРПАТСЬКА УКРАЇНА: ДЕРЖАВНО-ПРАВОВІ АСПЕКТИ

Джугля Уляна,
І курс, Юридичний інститут.
Науковий керівник – Мороз Г.В.,
кандидат юридичних наук, доцент.

Стаття присвячена висвітленню періоду існування Карпатської України. Проаналізовано всю історію розвитку та існування Карпатської України аж до припинення її існування.

Карпатська Україна – це територія південних схил Карпат, заселена переважно українцями, словаками, угорцями. Була утворена в результаті багаторічної діяльності українських патріотичних сил.

Актуальною тема Карпатської України стала з багатьох причин, а саме через:

- недостатнє вивчення цієї теми;
- недостатність в науковому обігу документальних матеріалів;
- необхідність розглядати всесторонньо всі аспекти історії Карпатської України;
- потребу фундаментального дослідження історії Підкарпаття;
- неоднозначність оцінки існування Підкарпаття;
- розбіжності між Угорською та Радянською історіографіями в 1938–1939 роках;
- зі здобуттям незалежності України постала проблема нового бачення історії Карпатської України задля виховання патріотизму в молоді.

Об’єктом нашого дослідження є закономірності формування суспільних відносин у Карпатській Україні.

Предметом дослідження є державно-правові явища в період виникнення та становлення Карпатської України.

Метою дослідження стала необхідність вивчення причин, суті, наслідків виникнення Карпатської України та її ролі в боротьбі за українську державність.

Українська ідея на Закарпатті прогресувала і тому на Всекарпатському конгресі 21 січня 1919 року в Хусті було прийнято рішення про возз'єднання з Україною. Ці події засвідчили намагання українців Закарпаття до державного будівництва. Лідерами українства в Закарпатті були брати Михайло і Юлій Бращайки та Степан Клочурак.

Автономна Підкарпатська Русь (Карпатська Україна) існувала з жовтня 1938 року до другої половини березня 1939 року. За такий короткий проміжок часу відбувся бурхливий розвиток політичних подій, завдяки чому до Карпатської України була прикута увага всієї світової громадськості. Українська діаспора значно допомогла, організувавши збір коштів, продуктів харчування та іншу матеріальну допомогу населенню Закарпаття.

Розвитку освіти і науки в Карпатській Україні приділялася значна увага, відновлювалися старі й створювалися нові навчальні заклади. Просвітницьку роботу серед населення проводили організації культурного спрямування: "Просвіта", "Говерла" та інші. Розвиток народного господарства був пріоритетним, а культурні проблеми переміщалися на задній план.

Друга, після 21 січня 1919 року, спроба заявити перед цілим світом, що українська нація живе й готова до державного життя, відбулася 14 березня 1939 року, де проголошено незалежність краю. Ця подія мала велике історичне значення як для закарпатських українців, так і для всього українського народу. Акт проголошення незалежності більше був символічним кроком у формуванні самосвідомості української нації. 15 березня 1939 року акт був ратифікований.

У листопаді 1938 року було створено Організацію Народної Оборони Карпатська Січ (ОНОКС), але вона ні в кількісному, ні у військовому сенсі не була здатною дати відсіч фашистській агресії.

Погане озброєння стало причиною трагічного розв'язку під час боїв з угорською армією.

Окупація Карпатської України 15 березня 1939 року Угорщиною звела нанівець всі досягнення закарпатців у культурно-освітньому плані. 18 березня 1939 року останні захисники Карпатської України припинили опір, однак окремі відділи Січі продовжували боротьбу в партизанських загонах. Молода незалежна держава, так і не розпочавши свою діяльність, припинила своє існування.

1. Вегеш М. М. Карпатська Україна на шляху державотворення / М. М. Вегеш, М. Ю. Токар. – Ужгород : Карпати, 2009.
2. Пагіря О. Заповіт Срібної Землі : Карпатська Україна в боротьбі за незалежність / Олександр Пагіря ; ред. М. Парцей ; худ. Ф. Лукавий. – Львів : Світ, 2001.
3. Федака С. Д. Літопис Карпатської України / Сергій Дмитрович Федака. – Ужгород : Карпати, 2007.
4. Гранчак І. М. Уроки існування Карпатської України / Гранчак І. М. // Нариси історії Закарпаття. – Ужгород, 1995. – Т. 2 : 1918–1945.
5. Вегеш М. Карпатська Україна : Документи і факти / М. Вегеш. – Ужгород : Карпати, 2004.
6. Лемак В. В. Соїм Карпатської України : Події березня 1939 р. // Нариси історії Закарпаття. – Ужгород, 1995. – Т. 2 : 1918–1945.

СУЧАСНИЙ СТАН ПРАВОВОГО РЕГУЛЮВАННЯ ТРЕТЕЙСЬКИХ СУДІВ В УКРАЇНІ

Ковальська Діана,
ІІІ курс, Юридичний інститут.
Науковий керівник – Яремак З.В.,
кандидат юридичних наук, доцент.

У сучасному світі третейський суд є одним з атрибутів правової держави, а третейський розгляд по праву стає інститутом громадянського суспільства, здатним ефективно конкурувати з державною монополією на здійснення правосуддя в цивільних та господарських спорах. Сьогодні третейський суд, маючи законодавчо закріплений статус, набуває все більшої популярності. Перспективність третейського судочинства не викликає жодного сумніву з огляду на його загальноновизнані переваги та переконливу світову практику його застосування. Однак третейські суди досі не набули поширеності в Україні. Це, на нашу думку, зумовлено сукупністю причин.

Передовсім, Закон України “Про третейські суди” [1] має певні недоліки. Справа в тому, що низка положень цього закону внаслідок їх юридично-технічної недосконалості не узгоджується з положеннями інших законодавчих актів, зокрема з положеннями Цивільного процесуального кодексу України та Господарського процесуального кодексу України, що призводить до складних системних колізій. Як свідчать Узагальнення судової практики від 11.02.2009 р., зроблені Верховним Судом України, у чинному законодавстві з питань, пов’язаних з діяльністю третейських судів, наявна велика кількість прогалин, які наразі вже виявлені завдяки напрацьованій практиці. Наявність колізій і прогалин неминуче призводить до неоднакової практики вирішення спорів, передовсім судами, що негативно позначається на рівні захисту прав осіб, а також створює ґрунт для численних зловживань [2].

Проблемою є також низькі кваліфікаційні вимоги до суддів третейських судів. Згідно із Законом України “Про третейські суди”, суддя третейського суду повинен мати визнані сторонами знання, досвід, ділові та моральні якості, необхідні для вирішення спору. У разі одноособового вирішення спору третейський суддя постійно діючого третейського суду повинен мати вищу юридичну освіту, а в колегіальному розгляді вимоги щодо наявності вищої юридичної освіти поширюються лише на головуючого складу третейського суду, що збільшує ризик помилки при вирішенні ними спору. Водночас можливість оскарження рішення третейського суду в апеляційному чи касаційному порядку законом не передбачена [1].

Проблемним наразі є також питання щодо повноважень даного суду. Так, 5 березня 2009 року Верховною Радою України було прийнято Закон України “Про внесення змін до деяких законодавчих актів України щодо діяльності третейських судів та виконання рішень третейських судів”. Відповідно до цього закону рішення третейських судів не підлягають загальнообов’язковому виконанню на території України. Труднощі виконання рішень, прийнятих третейськими судами, виникають зокрема через те, що їх необхідно підтверджувати

рішеннями загальних судів. Примусове виконання рішення третейського суду здійснюється на підставі ухвали компетентного суду про видачу виконавчого документа. Відтак для примусового виконання рішення третейського суду і захисту порушених прав стягувачу необхідно звернутися до суду загальної юрисдикції за виконавчим документом, що вимагає від нього вчинення додаткових дій. При цьому суд загальної юрисдикції має право відмовити заявнику у видачі виконавчого документа, внаслідок чого кредиторі необхідно буде звернутися з позовом до суду загальної юрисдикції для захисту своїх порушених прав [3].

Ще однією дійсно важливою проблемою, яка потребує законодавчого врегулювання, є відсутність на практиці контролю за діяльністю третейського суду, що значно впливає на якість такого судочинства та правильність постановленого рішення.

Суперечливі ситуації, наведені вище, не є вичерпними. Питання виходу з таких ситуацій може бути вирішено шляхом внесення відповідних змін до законодавства та приведення у відповідність Закону України “Про третейські суди” з урахуванням існуючих спірних ситуацій та роз’яснень органів влади щодо вказаного закону або прийняття процесуального кодексу, який буде регулювати спірні моменти, що зробить третейський процес, а також оскарження рішень більш детальним [4].

Ураховуючи те, що третейський суд є складовою юрисдикційної форми захисту порушених, невизнаних чи оспорюваних прав і законних інтересів та альтернативою державній судовій системі, має бути сформована належна правова основа діяльності третейських судів з метою ефективної реалізації ними функцій щодо врегулювання спору. Теперішній стан правової регламентації даного кола суспільних проблем дозволяє говорити про третейське судочинство винятково як про “додаткову (досудову) форму захисту порушеного права та як додаткову гарантію захисту порушеного права” [5, с.63–67].

1. Закон України “Про третейські суди” №1701-IV від 11 травня 2004 р. [Електронний ресурс] / Верховна Рада України. – Режим доступу : <http://zakon3.rada.gov.ua/laws/show/1701-15>.
2. Практика застосування судами Закону України “Про третейські суди”: Узагальнення Верховного Суду України від 11.02.2009 [Електронний ресурс] // Офіційний веб-сайт Верховної Ради України. – Режим доступу : http://zakon4.rada.gov.ua/laws/show/n_005700-09.
3. Мороз В. Неальтернативне третейство / Віктор Мороз // Правовий тиждень. – 2012. – № 4.
4. Сокол С. Нагальні проблеми третейського судочинства / Семен Сокол // Юридическая газета. – 2009. – № 13.
5. Короєд С. О. Третейське судочинство: питання трансформації у досудову форму захисту прав / С. О. Короєд // Судова апеляція. – 2014. – № 2. – С. 63–67.

ОСОБЛИВОСТІ ПРАВОВОГО РЕЖИМУ РІДКІСНИХ І ТАКИХ, ЩО ПЕРЕБУВАЮТЬ ПІД ЗАГРОЗОЮ ЗНИКНЕННЯ, ВИДІВ ТВАРИННОГО СВІТУ

Колубаєва Ольга,
V курс, Юридичний інститут.
Науковий керівник – Кобецька Н.Р.,
кандидат юридичних наук, професор.

За результатами окремих статистичних досліджень кожен рік з лиця Землі безповоротно зникають три види тварин. Так, зникнення видів є цілком природним процесом, однак за палеонтологічними даними середня швидкість цього процесу – один вид за століття. За останні ж 200 років ця швидкість зросла, як мінімум, у 40 разів, що безпосередньо пов'язано із деструктивним впливом людства на природу Землі. У недавно опублікованому звіті Global Biodiversity Outlook 2 зазначено, що нинішнє вимирання тварин є найбільшим з часів зникнення динозаврів. Україна займає менш ніж 6% площі Європи і володіє приблизно 35% її біорізноманіття, випереджаючи за цим показником майже всі європейські держави. У фауні зареєстровано близько 44 800 видів тварин. Але, на жаль, і в нашій державі видове багатство стрімко зменшується. Приблизно 31,1% ссавців, 19,7% птахів, 38% плазунів перебувають сьогодні під загрозою зникнення. Саме з метою запобігання поширення цього процесу екологічним законодавством України встановлено особливий правовий режим використання рідкісних і таких, що перебувають під загрозою зникнення, видів тварин.

Під правовим режимом використання рідкісних і таких, що перебувають під загрозою зникнення, видів тварин слід розуміти систему забезпечених державою правових норм, що регулюють суспільні відносини в галузі раціонального використання рідкісних і таких, що перебувають під загрозою зникнення, видів тварин шляхом закріплення умов такого використання.

Особливості правового режиму такого виду об'єктів відображені у двох основних сферах регулювання: 1) у регулюванні їх використання; 2) у визначенні системи заходів їх охорони. Всі вони спрямовані на досягнення основної мети – не допустити знищення, забезпечити збереження і, якщо можливо, відновлення та збільшення популяцій видів тваринного світу. Основні вимоги щодо використання таких об'єктів встановлюються законами України “Про Червону книгу України”, “Про охорону навколишнього природного середовища”, “Про тваринний світ”, “Про природно-заповідний фонд України”. Традиційним є виокремлення двох форм природокористування: загального і спеціального. Особливою специфікою користується спеціальне використання рідкісних і таких, що перебувають під загрозою зникнення, видів тварин: воно допускається лише у виняткових випадках; здійснюється лише науковими організаціями та іншими установами, завдання яких щодо виконання робіт з видами, занесеними до Червоної книги України, визначені відповідними державними науковими програмами; повинне забезпечувати наукові або селекційні цілі; є платним; здійснюється лише на підставі виданого Міністерством екології та природних ресурсів України спеціального дозволу. Щодо другого напрямку регулювання –

охоронного – варто зазначити, що законодавством України передбачена доволі широка система заходів охорони рідкісних і таких, що перебувають під загрозою зникнення, видів тварин. Деякі з них є ефективними, інші ж – практично не реалізуються в дійсності. Базовий перелік таких заходів містить стаття 11 Закону України “Про Червону книгу України” [4].

Проте вчені критично ставляться до сьогоденного стану правового регулювання сфери рідкісних і таких, що перебувають під загрозою зникнення, видів тварин. Варто почати з того, що законодавство не містить тлумачення категорії “рідкісні і такі, що перебувають під загрозою зникнення, види тварин”, а це безпосередньо впливає на практику їх охорони. Першим і єдиним донині науковим дослідженням на цю тему була робота радянського вченого Д.П.Дічюте “Юридичні критерії визначення рідкісних і зникаючих тварин і рослин” [2], у якій були запропоновані такі обов’язкові критерії поняття рідкісного і зникаючого виду тварин: належність до дикого тваринного світу; вид (підвид, популяція) дикої тварини; офіційне визнання державним (міжнародним) органом, державами, що домовилися; включення в офіційний список (реєстр); регіональна ознака. Крім того, пропонуємо виділяти ще такі особливості рідкісних і таких, що перебувають під загрозою зникнення, видів тварин: належність до природних ресурсів загальнодержавного значення, що підлягають особливій охороні; перебування не тільки у стані природної волі, напіввільних умовах, але й у неволі, штучно створеному середовищі проживання для збереження генофонду, охорони й відтворення, якщо цього неможливо досягнути в природних умовах, а також у науково-дослідних цілях; можливе обмеження права власності в інтересах охорони цих об’єктів, навколишнього природного середовища та захисту прав громадян. Науковці вказують і на проблему необов’язковості надання статусу природно-заповідного фонду ділянкам поширення видів тваринного світу, занесених до Червоної книги України [1]. Справді, чинне природоохоронне законодавство регламентує пріоритетність створення об’єктів природно-заповідного фонду в місцях поширення червонокнижних видів, однак не передбачає обов’язковості (ст. 51–54 ЗУ “Про Природно-заповідний фонд”, п.1, 4 ч.2 ст.11 ЗУ “Про Червону книгу України”) [3; 4]. Детальнішого врегулювання Законом України “Про Червону книгу України” потребує і питання охорони видів, закріплених у регіональних списках областей. По суті, деякі види, закріплені у них, не занесені до Червоної книги України, а тому на них не поширюється правовий режим охорони видів Червоної книги України.

На жаль, варто визнати, що законодавство про Червону книгу України, як складник природоохоронного права, потребує більшої уваги з боку як учених, так і, безумовно, законодавця. Лише у випадку значного вдосконалення законодавства ми матимемо шанс запобігти зникненню видів тварин у майбутньому й забезпечити розумний баланс між добробутом людей і тварин.

1. Василюк О. Правові аспекти проблем охорони видів Червоної книги України [Електронний ресурс] / Василюк О., Шпег Н. – Режим доступу : <http://www.epl.org.ua>.

2. Дичюте Д. П. Юридические критерии определения редких и исчезающих видов животных и растений / Д. П. Дичюте // Правовая охрана окружающей среды. – М., 1985. – С. 69–74.
3. Закон України “Про природно-заповідний фонд України” № 2456-ХІІ від 16.06.1992 р. [Електронний ресурс] // Верховна Рада України. – Режим доступу : <http://zakon4.rada.gov.ua>.
4. Закон України “Про Червону книгу України” №3055-ІІІ від 07.02.2002 р. [Електронний ресурс] // Верховна Рада України. – Режим доступу : <http://zakon4.rada.gov.ua>.

ОСОБЛИВОСТІ ТРУДОВИХ ПРАВОВІДНОСИН У СІЛЬСЬКОМУ ГОСПОДАРСТВІ

Мазепа Наталія,
V курс, Юридичний інститут.
Науковий керівник – Багай Н.О.,
кандидат юридичних наук, доцент.

Трудові правовідносини є правовідносинами, заснованими на членстві в сільськогосподарському кооперативі, у фермерському або особистому селянському господарстві чи засновані на трудовому договорі в державній або іншій формах організації сільськогосподарського виробництва, що складаються в процесі виробничо-господарської діяльності [1, с.91].

У сфері сільськогосподарського виробництва трудовим відносинам притаманні певні риси та особливості, що зумовлюють їхню відмінність від трудових відносин в інших сферах. В.М.Єрмоленко виділяє дві категорії таких особливостей: 1) особливий характер сільськогосподарської праці, який проявляється у галузевій специфіці підприємств (використання земель сільськогосподарського призначення, вплив на ефективність праці погодних і кліматичних умов, її сезонний характер, невідповідність тривалості виробництва продукції тривалості робочого часу, неможливість завчасного визначення наслідків праці, високий рівень виробничого ризику); 2) порядок організації та нормування праці, умови її оплати, встановлення робочого часу й часу відпочинку, особливості в охороні праці тощо [2, с.510]. Однією з таких особливостей є також екологічні властивості трудових правовідносин, адже, як зазначає Н.І.Титова, трудові відносини в сільському господарстві є складними еколого-трудовими та земельно-трудовими правовідносинами [3, с.149].

Визначені особливості повинні знайти своє відображення і в положеннях нормативно-правових актів аграрного законодавства, таких як Закони України “Про фермерське господарство”, “Про особисте селянське господарство”, “Про колективне сільськогосподарське підприємство”, “Про сільськогосподарську кооперацію” (а не лише в положеннях трудового законодавства), адже, як зазначає Н.О.Багай, було б закономірним та доцільним регулювання особливостей трудових відносин у різноманітних сільськогосподарських підприємствах нормативно-правовими актами аграрного законодавства, що визначають правове становище господарюючих суб’єктів в АПК [4].

Специфічний характер трудових правовідносин у сільському господарстві зумовлює також певні особливості у виникненні таких правовідносин, у тому числі й щодо укладення трудового договору.

Пункт 6.2 Галузевої угоди між Міністерством аграрної політики та продовольства України, Всеукраїнським об'єднанням організацій роботодавців “Федерація роботодавців агропромислового комплексу та продовольства України” і Професійною спілкою працівників агропромислового комплексу України в сільському господарстві на 2014–2016 роки від 16 січня 2014 року визначає, що на підприємствах усіх форм власності трудовий договір укладається, як правило, на невизначений термін (безстроковий трудовий договір). При цьому зміна безстрокового трудового договору на строковий згідно з чинним законодавством не допускається [5]. Даним пунктом також передбачено можливість укладення строкового трудового договору у випадках, коли трудові відносини не можуть бути встановлені на невизначений строк з урахуванням характеру наступної роботи, умов її виконання або інтересів працівника та в інших випадках, передбачених законодавчими актами [5].

Сторонами трудових договорів у сільському господарстві є роботодавець, що є сільськогосподарським товаровиробником, і працівник, якого О.А. Мірошніченко пропонує називати “сільськогосподарським працівником” [6, с.5].

Трудові договори укладаються з найманими працівниками підприємств. Проте для таких суб'єктів, як фермерські господарства та сільськогосподарські виробничі кооперативи, укладення таких договорів є специфічним, оскільки трудова діяльність тут тісно пов'язана з членськими відносинами, тому трудові договори можуть укладатися не лише з найманими працівниками, а й з членами таких господарств чи кооперативів. Наявність рішення правління (голови) про прийняття у члени кооперативу згідно із заявою працівника (якщо в ньому визначено трудову функцію особи, її місце роботи та час початку роботи) свідчить про те, що трудовий договір укладено [3, с.513].

Варто зазначити, що у сфері сільськогосподарського виробництва поширеним є укладення контракту як особливої форми трудового договору. Так, контракт може укладатися: у разі найму керівника підприємства (для державних підприємств контрактна форма є обов'язковою); з членами наглядової ради та виконавчого органу акціонерного товариства (з останніми – в обов'язковому порядку); при наймі працівників або виконавчого директора сільськогосподарським кооперативом; при наймі працівників фермерського господарства, колективного сільськогосподарського підприємства чи особистого селянського господарства.

При укладенні трудового договору повинні бути детально регламентовані трудова функція, особливості оплати праці, місце роботи, строк дії договору, права й обов'язки сторін, особливості часу праці та відпочинку, соціального захисту, забезпечення охорони праці та інші умови. Важливою в даному аспекті є розробка Типового трудового договору у сфері сільськогосподарського виробництва.

У цілому, трудові правовідносини у сільському господарстві є специфічними, зважаючи на їхній характер та особливості, однією з яких є можливість виникнення трудових правовідносин на підставі трудового договору, що є важливим засобом забезпечення виконання працівниками та роботодавцем своїх обов'язків і забезпечення належного рівня виробництва, умов праці та

захисту працівника. Тому характерні риси трудових правовідносин у сільському господарстві потребують законодавчого закріплення у нормативно-правових актах аграрного законодавства.

1. Аграрне право України : підручник / Багай Н. О., Бондар Л. О., Гуревський В. К. [та ін.] ; за ред. О. О. Погрібного. – К. : Істина, 2007.
2. Аграрне право України : підручник / В. М. Єрмоленко, О. В. Гафурова, М. В. Гребенюк [та ін.] ; за заг. ред. В. М. Єрмоленка. – К. : Юрінком Інтер, 2010. – 608 с.
3. Титова Н. И. Продовольственная проблема: земля, труд (правовые аспекты) / Н. И. Титова. – Львов : Изд-во при Львов. гос. ун-те изд. объединения “Вища школа”, 1989. – 182 с.
4. Багай Н. О. Особливості правового регулювання трудових відносин у сільському господарстві [Електронний ресурс] / Н. О. Багай. – Режим доступу : http://www.nsprr.gov.ua/index.php?catid=15:2010-01-19-22-14-24&id=194:2010-03-17-15-46-13&Itemid=12&option=com_content&view=article.
5. Галузева угода між Міністерством аграрної політики та продовольства України, Всеукраїнським об'єднанням організацій роботодавців “Федерація роботодавців агропромислового комплексу та продовольства України” і Професійною спілкою працівників агропромислового комплексу України в сільському господарстві на 2014–2016 рр. від січня 2014 року [Електронний ресурс]. – Режим доступу : <http://minagro.gov.ua/node/11264>.
6. Мірошніченко О. А. Правове регулювання трудових відносин у галузі сільського господарства : автореф. дис. на здобуття наук. ступеня канд. юрид. наук : спец. 12.00.05 “Трудове право, право соціального забезпечення” / О. А. Мірошніченко. – К., 2008. – 20 с.

ПРАВОВА ПРИРОДА ДОГОВОРУ НА СТВОРЕННЯ І РОЗПОВСЮДЖЕННЯ РЕКЛАМИ

Никифорок Ірина,
IV курс, Юридичний інститут.
Науковий керівник – Козлов А.М.,
викладач.

Серед господарських договорів важливе місце посідають договори про надання послуг. У статті особливу увагу приділено такому їх різновиду, як договір на створення та розповсюдження реклами.

Слід звернути увагу на нижчеподані проблемні моменти договору на створення і розповсюдження реклами.

Договір на створення та розповсюдження реклами має змішаний характер, тому що поєднує два самостійні договори: договір на створення (виробництво) реклами і договір на розміщення та розповсюдження реклами.

Слід зазначити, що визначення такого договору на законодавчому рівні відсутнє. У Цивільному кодексі України в ст.901 міститься тільки визначення договору про надання послуг [1]. Оскільки цей договір є різновидом договору про надання послуг, можна запропонувати таке його визначення: “За договором на створення і розповсюдження реклами одна сторона (виробник реклами) зобов’язується за замовленням іншої сторони (рекламодавця) створити та/або розповсюдити рекламу визначеного об’єкта реклами, а рекламодавець зобов’язаний надати всі необхідні відомості про об’єкт реклами, та оплатити її”.

У зв'язку з відсутністю в законодавстві вказаного виду договору, відсутній і перелік істотних умов до нього. У зв'язку з цим до договору про надання рекламних послуг сьогодні належить застосовувати не лише положення глави 63 ЦК України “Послуги. Загальні положення”, а й загальні вимоги цивільного та господарського законодавства.

Предметом даного договору є перелік тих послуг, які надаватимуться рекламодавцеві.

Більш цікавим є об'єкт договору про надання рекламних послуг, яким є сама пропонована продукція. Проте об'єкт договору не є його істотною умовою, тому вказівка на нього не є необхідною, і сторони можуть вказати загалом, що буде рекламуватися продукція певної компанії, але не конкретизувати, що саме виробляє така компанія. Таким чином, виробник реклами забезпечує собі безпеку від відповідальності за рекламу продукції, реклама якої заборонена законом. Тому для запобігання таким зловживанням доцільно було б зобов'язати сторін вказувати у договорі докладні відомості про об'єкт, який буде рекламуватись [2].

У предметі договору, як правило, зазначається місце розташування майбутньої реклами та опис реклами (макет, матеріальний носій, реклама товару, тощо), яка повинна відповідати загальним принципам та вимогам щодо реклами окремих видів товарів. Відповідно до типових правил розміщення зовнішньої реклами, вона розміщується на підставі дозволів та в порядку, встановленому виконавчими органами сільських, селищних, міських рад відповідно до цих Правил. Розміщення спеціальних конструкцій зовнішньої реклами на фасадах будівель і споруд повинно здійснюватись із дотриманням структурної побудови фасадів без пошкодження елементів архітектури.

Більшість спорів, які вирішувалися судами України, стосуються саме стягнення заборгованості за тимчасове використання місця для розміщення реклами.

Слід окремо звернути увагу на розміщення та розповсюдження в інтернеті. Реклама в інтернеті сьогодні має експериментальний характер, а її розповсюдження на законодавчому рівні ще не вирішене. Тому є необхідним доповнення Закону “Про рекламу” спеціальними нормами, присвяченими Інтернет-рекламі з точки зору способу розміщення та розповсюдження реклами [3].

Важливе місце нині займає адаптація законодавства України до законодавства Європейського союзу, тобто послідовне прийняття та впровадження нормативно-правових актів України, розроблених з урахуванням основних положень законодавства Європейського союзу.

Також українському законодавству слід забезпечити відповідність до Директиви Європейського парламенту та Ради Європи 2010/13/ЄС від 10 березня 2010 року про аудіовізуальні медіа-послуги. Зокрема в частині, яка стосується положення, щоб аудіовізуальні медіа-послуги, які можуть серйозно зашкодити фізичному, ментальному або моральному розвитку неповнолітніх, надавалися тільки в такий спосіб, що за звичайних обставин неповнолітні не можуть слухати чи дивитися такі аудіовізуальні послуги. Статтею 21 “Забороняється телепродаж медичної продукції, що підлягає маркетинговій авторизації, а також

телепродаж медичного обслуговування”, що часто зустрічаються на нашому вітчизняному рекламному ринку.

Отже, з вищенаведеного можна зробити висновок, що законодавство України про рекламу є недосконалим і потребує внесення низки змін та доповнення. Крім того, цивільне та господарське законодавство потребує створення окремого розділу, присвяченого саме договору на створення і розповсюдження реклам з визначенням його особливостей. Щодо вступу України в ЄС, то її нормативно-правові акти, які стосуються надання рекламних послуг, також потребують низки змін та забезпечення відповідності до положень законодавства ЄС у цій сфері.

1. Цивільний кодекс України: від 16.01.2003 р. [Електронний ресурс]. – Режим доступу : <http://zakon4.rada.gov.ua>.
2. Закон України “Про рекламу” від 03.07.1996 р.
3. Шишка О. Р. Договір на створення та розповсюдження реклами : автореф. дис. на здобуття наук. ступеня канд. юрид. наук : спец. 12.00.03 / Шишка Олександр Романович. – Х., 2005.

ЗАХИСТ ПРАВ СПОЖИВАЧІВ ФІНАНСОВИХ ПОСЛУГ

Ошуст Ольга,
ІІІ курс, Юридичний інститут.
Науковий керівник – Банасевич І.І.,
кандидат юридичних наук, доцент.

Питання захисту інтересів споживача фінансових послуг стало своєрідним модним трендом на ринку фінансових послуг. Фактично більшість розроблених нормативно-правових актів, програм і концепцій розвитку ринку фінансових послуг пронизані ідеями захисту прав їхніх споживачів, а самі споживачі фінансових послуг стали ключовим аспектом тенденцій його розвитку. У рамках Програми економічних реформ “Заможне суспільство, конкурентоспроможна економіка, ефективна держава” простежується ідея реформування системи захисту прав споживачів на ринках фінансових послуг з метою недопущення порушення їх законних прав та інтересів, а також підвищення рівня фінансової грамотності населення.

Так, система законодавчого забезпечення функціонування ринків фінансових послуг в Україні створена без урахування потреби захисту прав споживачів фінансових послуг. Базове законодавство щодо захисту прав споживачів на належному рівні не враховує особливості надання фінансових послуг, а нормативно-правові акти органів, що здійснюють державне регулювання ринків фінансових послуг, містять лише окремі елементи захисту прав споживачів, і їх застосування є неефективним.

Відповідно до п.5 та п.6 ст.4 Закону України “Про захист прав споживачів” під час використання різного роду фінансових послуг споживачі для задоволення своїх особистих потреб мають право на відшкодування майнової та моральної шкоди, завданої внаслідок надання неповноцінної послуги, а також

мають право на звернення до суду та інших уповноважених на те державних органів за захистом порушених прав.

Варто зазначити, що інституційна інфраструктура щодо захисту прав споживачів фінансових послуг є недосконалою. Держспоживінспекція, що є спеціально уповноваженим центральним органом виконавчої влади у сфері державного контролю за додержанням законодавства про захист прав споживачів, наділена відповідними повноваженнями щодо забезпечення захисту прав споживачів усіх видів продукції та послуг, у тому числі фінансових, однак не має належних для їх здійснення фінансових, інституційних та операційних ресурсів, а також підготовлених на належному рівні працівників. Негативним фактором також є те, що зазначена Інспекція уповноважена приймати рішення щодо відповідальності фінансових установ тільки в частині надання фінансових послуг, передбачених Законом України “Про захист прав споживачів”, тобто лише щодо споживчого кредитування.

Так, відповідно до п.6 ст.10 вищезазначеного Закону споживач має право протягом чотирнадцяти календарних днів відкликати свою згоду на укладення договору про надання споживчого кредиту без пояснення причин. З відкликанням згоди на укладення договору про надання споживчого кредиту споживач повинен одночасно повернути кредитодавцю кошти або товари, одержані згідно з договором. Кредитодавець зобов’язаний повернути споживачеві кошти, сплачені ним згідно з договором про надання споживчого кредиту, але не пізніше, ніж протягом семи днів. За кожний день затримки повернення споживачу коштів, сплачених ним згідно з договором про надання споживчого кредиту понад установлений строк (сім днів), споживачеві виплачується неустойка в розмірі одного відсотка суми, належної до повернення кредитодавцем.

Таким чином, права споживача за договором про надання споживчого кредиту в частині відмови від подальшого отримання послуги не є аналогічними правам споживачів інших послуг. Для них такого права не передбачено, крім послуги кредитування, реалізація якого забезпечується неефективно. Єдиною можливістю відмовитися від подальшого отримання фінансової послуги є дострокове припинення договору про надання такої послуги. При цьому споживач несе втрати, оскільки у разі відмови від послуги, надання якої передбачається протягом певного періоду, він, як правило, сплачує повну вартість такої послуги на момент відмови, що фактично є штрафною санкцією.

На ринках фінансових послуг в Україні спостерігається низький рівень інформаційної прозорості. Надавачі фінансових послуг не надають повної, достовірної, доступної та порівняльної інформації про вартість і умови надання таких послуг, пов’язані з ними ризики та переваги, тоді як споживачі фінансових послуг намагаються маніпулювати інформацією про власний фінансово-майновий стан та зобов’язання фінансового характеру з метою отримання таких послуг або уникнення пов’язаної з ними майнової відповідальності.

Результати аналізу наявної системи захисту прав споживачів на ринках фінансових послуг свідчать про її невідповідність загальним принципам захисту прав споживачів фінансових послуг Організації економічного співробітництва та розвитку.

У зв'язку з тим, що наявна система захисту прав споживачів на ринках фінансових послуг не має системного характеру й може негативно вплинути на подальшу відбудову та розвиток національної економіки, необхідно ґрунтовно та комплексно її реформувати шляхом приведення законодавства України у відповідність з європейськими стандартами та рекомендаціями Організації економічного співробітництва та розвитку.

1. “Державний захист прав громадян як споживачів фінансових послуг” : Роз’яснення Міністерства юстиції України від 12.05.2011 р. [Електронний ресурс]. – Режим доступу : <http://zakon4.rada.gov.ua/laws/show/n0033323-11>.
2. “Про практику розгляду цивільних справ за позовами про захист прав споживачів” : Постанова Пленуму ВСУ № 5 від 12.04.1996. [Електронний ресурс]. – Режим доступу : <http://zakon2.rada.gov.ua/laws/show/v0005700-96>.
3. Дудла І. О. Захист прав споживачів / І. О. Дудла. – К. : Центр учбової літератури, 2007. – 448 с.
4. Жайворонок Т. Є. Судова практика розгляду цивільних справ про захист прав споживачів. / Жайворонок Т. Є., Павловська С. В. // Вісник Верховного Суду України. – 2013. – № 1 (149). – С. 15–32.
5. Фурса С. Я. Основи споживчих знань. Захист прав споживачів: судова та адвокатська практика : наук.-практ. посіб. / Фурса С. Я., Кармаза О. О. – К. : КНТ, 2009. – 704 с.

КРИМІНАЛЬНА ВІДПОВІДАЛЬНІСТЬ ЗА ДЕРЖАВНУ ЗРАДУ: ПРОБЛЕМА КВАЛІФІКАЦІЇ ТА ЗАСТОСУВАННЯ

Півненко Андріана,
III курс, Юридичний інститут.
Науковий керівник – Микитин Ю.І.,
кандидат юридичних наук, доцент.

У сучасному соціально-політичному становищі нашої батьківщини дедалі більше ролі відіграє кримінально-правова охорона національної безпеки України та її територіальної цілісності. В ситуації, коли на сході нашої батьківщини велика кількість осіб дедалі частіше вчиняють правопорушення на шкоду нашій державі, питання щодо визначення правової природи та особливостей застосування норм про державну зраду постають особливо гостро.

Об’єктом злочину є державна безпека України у будь-якій її сфері. Державна безпека – це відсутність загрози, стан захищеності життєво важливих інтересів держави від внутрішніх і зовнішніх загроз в усіх вказаних вище сферах життєдіяльності держави.

З об’єктивної сторони державна зрада може виявитися у таких формах: перехід на бік ворога в умовах воєнного стану або в період збройного конфлікту; шпигунство; надання іноземній державі, іноземній організації або їх представникам допомоги в проведенні підривної діяльності проти України.

Суб’єктом державної зради у будь-якій її формі може бути тільки громадянин України, який досяг 16-річного віку [4, с.44].

Наразі доволі складним є питання щодо відмежування державної зради від багатьох суміжних злочинів. Це пов’язано із тим, що багато дій, які передбачені

різними статтями КК України, в окремих випадках можуть бути елементом державної зради.

КК України передбачає відмінності шпигунства як самостійного складу злочину і шпигунства як форми державної зради. Найбільш суттєва відмінність полягає в суб'єкті, який може вчиняти зазначені злочини. Суб'єктом злочину, передбаченого ст.114 КК України, є тільки іноземець, тобто громадянин іншої держави або особа без громадянства [3, с.25].

Відмежування злочинів, передбачених ст.328 і ст.111, здійснюється в першу чергу за змістом умислу винного. Крім того, злочин, передбачений ст.328 КК України, відрізняється від державної зради змістом безпосереднього об'єкта та об'єктивної сторони і спеціальним суб'єктом.

Статті 330 і 111 КК України також мають відмінності. По-перше, суб'єкт передачі або збирання відомостей, що становлять конфіденційну інформацію, яка є власністю держави, поряд із загальними має спеціальні ознаки. По-друге, відмінність полягає і в суб'єктивній стороні [5, с.430].

Труднощі можуть виникнути і при розмежуванні державної зради злочину, передбаченого ст.422 КК України. Кваліфікація дій за ст.422 КК України може відбутися виключно за відсутності ознак державної зради.

Розголошення відомостей військового характеру є вужчим у порівнянні з державною зрадою. Суб'єктом злочину, передбаченого ст.422 КК України, на відміну від державної зради, може бути обмежене коло осіб [7, с.1175].

Отже, у таких випадках розмежування слід проводити за суб'єктом та об'єктом посягання, а також за спрямованістю на заподіяння шкоди суверенітету, територіальній цілісності та недоторканності, державній, економічній чи інформаційній безпеці України.

Раніше санкція статті 111 передбачала позбавлення волі на строк від 10 до 15 років. Сьогодні (з 08.04.2014 р.) “державна зрада” карається позбавленням волі на строк від 12 до 15 років із конфіскацією майна або без такої [1].

Такі зміни важко назвати виправданими, адже підвищення нижньої межі санкції статті не збільшить превентивний вплив на правопорушника, а зменшення мінімальної межі покарання надасть менше можливостей суду здійснити індивідуалізацію покарання відповідно до тяжкості злочину.

1. Закон України “Про внесення змін до Кримінального кодексу України (щодо відповідальності за злочини проти основ національної безпеки України)” від 08.04.2014 № 1183-VII.
2. Кримінальний кодекс України від 5 квітня 2001 року // Відомості Верховної Ради. – 2001. – № 25–26. – Ст. 131.
3. Кримінальне право України. Особлива частина : підручник для студ. юрид. вузів і фак. / Андрусів Г. В., Андрушко П. П., Беньківський В. О. та ін. ; за ред. П. С. Матишевського. – 2-ге вид. – К. : Юрінком Інтер, 2004. – 506 с.
4. Брич Л. П. Кримінальне право України. Особлива частина / Л. П. Брич. – Львів : Львів. держ. ун-т внутрішніх справ, 2008. – 283 с.
5. Ємельянов С. Л. Проблемні аспекти правового забезпечення інформації з обмеженим доступом в Україні / С. Л. Ємельянов // Стратегія регіонального розвитку: формування та механізми реалізації : матеріали підсумкової науково-практичної конференції за міжнародною участю, 31 жовтня 2008 р. – Одеса : ОРІДУ НАДУ, 2008. – С. 429–431.

6. Захаров Є. Які відомості становлять державну таємницю в Україні? [Електронний ресурс] / Є. Захаров, І. Рапп. – Режим доступу : <http://zntu.edu.ua>.
7. Науково-практичний коментар Кримінального кодексу України / за ред. М. І. Мельника, М. І. Хавронюка. – 7-ме вид., переробл. та доповн. – К. : Юридична думка, 2010. – 1288 с.

ОСОБЛИВОСТІ РЕГУЛЮВАННЯ СУЧАСНИХ ЗБРОЙНИХ КОНФЛІКТІВ: ПРОБЛЕМИ ТА ПЕРСПЕКТИВИ

Сегін Ірина,
IV курс, Юридичний інститут.
Науковий керівник – Пташник І.Р.,
викладач.

Поява багатопольярного світу замість біпольярного вимагає нових підходів до розроблення стратегії регулювання сучасних збройних конфліктів. Ситуація, що склалася на міжнародній арені, визначає необхідність розроблення дієвого механізму врегулювання міжнародних збройних конфліктів, усунення проблем та колізій, що склалися в міжнародному гуманітарному праві.

Відмінність сучасних збройних конфліктів від минулих часів полягає в тому, що зміст і характер сучасних операцій формується під впливом таких факторів, як інформаційний та космічний. Середина ХХ століття характеризується появою воєнних конфліктів нового типу. Причиною цього стала поява ядерної зброї. Особливістю є те, що держави, які не мають даної зброї, не мають змоги воювати. З огляду на останні збройні конфлікти, простежується тенденція перенесення бойових дій у населені пункти, оскільки одним із найважливіших чинників досягнення перемоги є підтримка від місцевого населення. Зокрема, уже з 1997 року в армії США була введена в дію спеціальна настанова “Військові операції в міській місцевості” [1]. Історія збройних конфліктів указує на той факт, що, починаючи з 1945 року, всі війни, без винятку, велися проти слабких країн або між ними. Це були або війна сильної держави проти слабкої. Із 1945 року не було жодної війни між державами вищого рангу, за винятком прикордонних сутичок. Проявляється тенденція до зростання жертв серед цивільного населення. Наведемо дані: частка цивільних жертв під час Першої світової війни складала 5%, у Другій світовій війні – 50%, і 80–85% – у збройних конфліктах у колишній Югославії [2]. У багатьох конфліктах сучасності власне фізичне знищення цивільного населення є основною ціллю. Жертви серед цивільного населення є навмисними, спланованими, а не просто побічними ефектами воєнних дій (Сомалі, етнічні чистки в Косово).

Міжнародне гуманітарне право визнає дві категорії збройних конфліктів. Проте в 90-х роках ХХ ст. понад 80% збройних конфліктів у світі мали характер інтернаціоналізованих громадянських воєн. Пояснюється це тим, що жодна держава не бажає “відкрито” ставати стороною міжнародного збройного конфлікту, адже це тягне за собою такі правові наслідки: як підстави для застосування норм міжнародного гуманітарного права, “честь” називатися країною-агресором, а в подальшому – зобов’язання щодо відшкодування завданих збитків.

Щодо перспектив подальшого розвитку міжнародного гуманітарного права виділимо таке:

1. Стаття 2 Статуту ООН закріплює: “Чинний Статут ніякою мірою не дає ООН права на втручання в справи, власне кажучи належні до внутрішньої компетенції будь-якої держави” [3]. Це положення впливає на взаємовідносини між такими основними правами, як: суверенітет держави – права людини; територіальна цілісність держави – право націй на самовизначення [4]. Правотворцям міжнародних норм необхідно переглянути положення статті 2 Статуту ООН і або дати офіційне роз’яснення щодо тлумачення даної норми, або скорегувати норму таким чином, щоб у суб’єктів не виникало неоднозначностей у трактуванні.

2. Як ми зазначали, на сучасному етапі більшість міжнародних збройних конфліктів є саме інтернаціоналізованими. З огляду на це, необхідно закріпити в нормах міжнародного права те, що сам факт оголошення війни вважається міжнародним злочином, цим самим ми усунемо колізію щодо невизначеності: війна має оголошуватися чи ні, й легітимно закріпимо можливість постраждалої сторони у збройному конфлікті права на отримання дивідендів.

3. При прийнятті резолюцій Радою Безпеки ООН щодо врегулювання тих чи інших збройних конфліктів слід враховувати чинник – особисту зацікавленість членів Ради Безпеки у результатах рішення. У разі його наявності не слід брати до уваги “голос” зацікавленої країни.

4. Задля захисту некомбатантів вважаємо необхідним виділити підстави, за наявності яких втручання як і в міжнародні, та і у внутрішньодержавні збройні конфлікти буде правомірним і відповідати нормам міжнародного гуманітарного права. Це: 1) усвідомлення однією із сторін того факту, що інша сторона використовує зброю, яка заборонена нормами міжнародного гуманітарного права, і при цьому є велика ймовірність завдання великої і невідвратної шкоди не тільки сторонам збройного конфлікту, але і третім особам, державам, світовому товариству в цілому чи екологічній безпеці світу; 2) забезпечення поваги людської гідності при всіх обставинах та наявності факту усвідомленого цілеспрямованого вбивства некомбатантів, проведення етнічних “чисток”.

Отже, на сучасному етапі міжнародних збройних конфліктів у “чистому” вигляді практично не існує, більшість із них є саме інтернаціоналізованими. Існує необхідність внесення коректив до Статуту ООН, у розширенні функцій Ради Безпеки, зокрема йдеться про ліквідацію права вето та внесення змін у міжнародні норми, які унеможливають міжнародне втручання у внутрішні справи держави в кризових умовах. Оскільки механізми діяльності ООН були напрацьовані в роки біполярного протистояння, в сучасних умовах такі механізми себе не виправдовують.

1. Єфімов Г. В. Тенденція розвитку форм і способів збройної боротьби за досвідом воєнних конфліктів сучасності і їх врахування в підготовці фахівців тактичного рівня / Г. В. Єфімов // Військово-технічний збірник Академії сухопутних військ ім. гетьмана Петра Сагайдачного. – 2011. – № 1 (4). – С. 188–194.
2. Зендеровський Р. Міжнародні відносини / Р. Зендеровський. – Вроцлав, 2006. – С. 473.

3. Статут ООН [Електронний ресурс]. – Режим доступу : http://zakon2.rada.gov.ua/laws/show/995_010.
4. Дронговський О. С. Правове регулювання участі Збройних сил України в міжнародних операціях з підтримання миру та безпеки / О. С. Дронговський // Юридична наука. – 2013. – № 5. – С. 89–97.

ПРОЦЕСУАЛЬНА САМОСТІЙНІСТЬ І НЕЗАЛЕЖНІСТЬ СЛІДЧОГО В КРИМІНАЛЬНОМУ ПРОВАДЖЕННІ: РЕАЛІЇ І ПЕРСПЕКТИВИ

Тринів Олег,
III курс, Юридичний інститут.
Науковий керівник – Кульчак Л.С.,
старший викладач.

У сучасних умовах реформування правоохоронної системи України засади здійснення досудового розслідування об'єктивно набувають усе більшої актуальності. Це зумовлено, насамперед, низькою довірою до працівників міліції, оскільки, згідно з результатами дослідження, проведеного на території Івано-Франківської області у лютому 2015 року піар-агенцією “PR-Energy”, сьогодні тільки 6% опитаних довіряють працівникам міліції, ще 15,33% – скоріш за все довіряють [2].

Слід погодитися з думкою О.М.Бандурки, що перші слідчі дії провів сам Бог, з'ясовуючи гріхопадіння Адама та Єви в раю [3].

Досудове розслідування кримінальних правопорушень здійснює слідчий, він є процесуально самостійним суб'єктом у кримінальному процесі.

За Академічним тлумачним словником української мови самостійність – це уміння діяти без сторонньої допомоги або керівництва, у той час як незалежність – це стан, у якому хтось чи щось не залежить від когось, чого-небудь, не підкоряється комусь, чомусь [4].

Процесуальна незалежність і самостійність слідчого як найважливіші гарантії його об'єктивності фактично скасовуються (не зважаючи на формальний припис у ч.5 ст.40 КПК України, “... слідчий, здійснюючи свої повноваження відповідно до вимог цього Кодексу, є самостійним у своїй процесуальній діяльності..”), оскільки усі без винятку письмові вказівки прокурора під загрозою відповідальності, яка передбачена статтею 381¹ Кримінального кодексу України, стають для нього обов'язковими для виконання, навіть якщо їх зміст суперечить його внутрішньому переконанню. Не виконати ці вказівки слідчий не зможе. Чинне кримінально-процесуальне законодавство України взагалі не використовує термін “процесуальна незалежність” стосовно слідчих. Одним з елементів процесуальної самостійності слідчого є його право в письмовій формі у встановлений законом строк оскаржувати “будь-які рішення, дії чи бездіяльність прокурора...” до прокуратури вищого рівня (ч.2 ст.312 КПК). На жаль, ч.3 ст.312 КПК України містить правило, за яким оскарження слідчим рішень, дій чи бездіяльності прокурора не зупиняє їх виконання, що прямо примушує слідчого і під час оскарження ним рішень і діянь прокурора діяти всупереч своєму внутрішньому переконанню [1].

Так, керівник органу досудового розслідування має право відсторонювати слідчого від проведення досудового розслідування з власної ініціативи або за ініціативою прокурора, за наявності підстав, передбачених КПК для відводу, або в разі неефективного досудового розслідування, про що виносить вмотивовану постанову. Поняття неефективного досудового розслідування у КПК України не визначено, тому можливе довільне тлумачення цього терміна. У КПК України також передбачено право слідчого звернутися до керівника слідчого підрозділу в разі відмови прокурора у погодженні клопотання та ініціювати розгляд порушених у ньому питань перед прокурором вищого рівня (ч.3 ст.40). Керівник слідчого підрозділу приймає рішення “за необхідності”, тобто за своїм розсудом і не завжди може підтримати слідчого, що також обмежує процесуальну самостійність слідчого.

Якщо взяти до уваги положення нового інституту слідчого судді, то за діяльністю слідчого новий КПК України встановив потрійний процесуальний контроль, який не може гарантувати його процесуальної самостійності.

Як нам відомо, в Україні прийняті й діють закони про статус осіб, наприклад: Закони України “Про судоустрій і статус суддів”, “Про статус народного депутата України”. Проте немає жодного закону, який би визначив статус слідчого. Теоретики і практики кримінально-процесуального права сьогодення наголошують на прийнятті саме закону, а не іншого нормативно-правового акта.

Так, у Російській Федерації та Республіці Білорусь, із якими найбільше співпрацюють правоохоронні органи України у боротьбі зі злочинністю, вже більше чотирьох років тому підрозділи досудового розслідування були реформовані. Зокрема, в системі МВС зазначених держав замість головних слідчих управлінь утворені Слідчі комітети і як показує практика проведення відповідних реформ, створення єдиного слідчого органу дає позитивний результат у боротьбі зі злочинністю. Також слід звернути увагу на досвід США, де діє з офіційним девізом “Вірність, сміливість, чесність” Федеральне бюро розслідувань.

У зв'язку з вищевикладеним та з метою забезпечення реальної самостійності й незалежності слідчого в Україні необхідно:

- 1) повноваження керівника органу досудового розслідування обмежити організаційними функціями;
- 2) ч.3 ст.40 КПК України виключити й передбачити право слідчого самостійно оскаржувати протягом установлених законом строків до прокуратури вищого рівня відмову прокурора в погодженні поданого йому клопотання слідчого;
- 3) виключити ч.3 ст.312 КПК України, яка містить правило, за яким оскарження слідчим рішень, дій чи бездіяльності прокурора не зупиняє їх виконання;
- 4) виключити з Кримінального кодексу України статтю 381¹.

Таким чином, прийняття Закону України “Про статус слідчих” та запровадження нових органів досудового розслідування є потребою сьогодення та умовою розвитку й реформування кримінального судочинства в Україні, адже, як стверджував Ганс Гросс, положення кримінального права та процесу позбавлені всілякого значення, якщо вони не можуть бути застосованими до реалій повсякденного життя [5].

1. Кримінальний процесуальний кодекс України : Закон від 13.04.2012 р. № 4651-УІ. [Електронний ресурс]. – Режим доступу : <http://zakon4.rada.gov.ua/laws>.
2. Лише 6% прикарпатців довіряють працівникам міліції : соціопитування / KURS, 20 лютого 2015 р. [Електронний ресурс]. – Режим доступу : http://kurs.if.ua/news/lyshe_6_prykarpattsiv_doviryayut_partsivnykam_militsii_sotsopytuvannya_14727.html.
3. Бандурка О. М. Слідчий – моя професія / О. М. Бандурка. – Х. : Вид-во Ун-ту внутр. справ, 2000. – 216 с.
4. Словник української мови (1970–1980) : у 11 т. Т. 9 [Електронний ресурс] / І. К. Білодід [та ін.]. – Режим доступу : <http://sum.in.ua/s/samostijnistj>.
5. Гросс Г. Руководство для судебных следователей как система криминалистики. Репринтное издание 1908 года [Текст] / Г. Гросс ; науч. ред.: В. В. Кршлов. – [Б. г.], 2002. – 1088 с.

ІНСТИТУТ ПЕРЕХРЕСНОГО ДОПИТУ В КРИМІНАЛЬНОМУ ПРОВАДЖЕННІ

Яремко Лідія,
ІІІ курс, Юридичний інститут.
Науковий керівник – Загурський О.Б.,
кандидат юридичних наук, доцент.

Із прийняттям Кримінального процесуального кодексу України 13 квітня 2012 року у кримінальному процесі на перший план виходить практика його застосування. Проводяться семінари з його застосування із суддями, прокурорами, адвокатами.

Кримінальний процесуальний кодекс 2012 року, зокрема п.1 ч.4 ст.42; п.5 ч.2 ст.87; ч.7 ст.352, ст.353, передбачив керівні положення і правову базу для закріплення перехресного допиту, однак і досі немає законодавчого і єдиного наукового визначення “перехресного допиту”, відсутній і єдиний підхід у кримінально-процесуальній літературі щодо техніки і тактики його проведення [1].

Ведення перехресного допиту – це справжнє мистецтво, оволодіти яким прагне кожен юрист. У змагальному процесі – це один із найважливіших засобів дослідження доказів і, без сумніву, небезпечний і для того, хто допитує. Одним необережним запитанням можна знищити плоди напрацювань всього судового процесу [2].

На жаль, мистецтво перехресного допиту – Terra Incognita для українських юристів. Сучасний український юрист володіє знаннями у сфері права, має уявлення про регламентацію процесу. Проте тактика і прийоми, які використовуються при перехресному допиті, психологічні особливості допитуваного і його поведінка залишаються за рамками вивчення права у вищій школі. Саме незнання тактичних прийомів та невміння їх використовувати під час допиту є причиною багатьох невдач у суді.

До тактик перехресного допиту відносять: “принцип петлі”, контрольовані питання, дискредитацію свідка, а також відмову від перехресного допиту.

Відмову від перехресного допиту, як би це парадоксально не звучало, можна вважати однією з його тактик, якщо ризики переважають можливу користь, то від проведення перехресного допиту доцільно відмовитись.

На II Щорічному судово-правовому форумі, який зібрав 18 квітня 2014 р. понад 200 представників юридичної спільноти, відомий адвокат Ярослав Зейкан розповів про два прийоми перехресного допиту: “петлю” і “контрольований допит” [3].

Контрольований допит, або так звані контрольовані запитання, полягають у ставленні їх таким чином, щоб опитуваний мав змогу відповідати лише “так” або “ні”. Завдяки цьому адвокат може самостійно викласти свою версію події.

До позитивних моментів тактики “принципу петлі” слід віднести, крім можливості ставити навідні питання, що теж є своєрідною новелою для українського кримінального процесу, і те, що увага судді фокусується на найважливіших деталях показань свідків. Також використання запитань про час не дає свідкові можливості оповідати довгу й нудну історію про те, що не стосується справи.

Існує два види дискредитації: дискредитація самого свідка (тобто доведення його некомпетентності) або його свідчень (тобто доведення недостовірності цих показань). Дискредитація свідка, яка є надзвичайно популярною в США, на перший погляд, може видатися дещо наївною і нереальною у сьогоденні. Насправді, це цілком реальна техніка, яка може підірвати віру в показання свідка. Інша річ, які висновки зробить сучасний суд, який усе ще вбачає в більшості обвинувальний ухил і бажання підіграти обвинуваченню.

Звичайно, що кожна з тактик не є універсальною і не підходить до будь-якої справи, потрібно вибирати тактику, урахувавши індивідуальні особливості справ, зважуючи всі позитивні й негативні характеристики обраної тактики.

Проведення перехресного допиту – це диспозитивне право сторони. Але головуючий у кожному випадку повинен роз’яснювати наявність цього права і пропонувати скористатись ним, адже ненадання права на перехресний допит може потягнути неповноту судового слідства і недопустимість використання таких показань. Практика ЄСПЛ це підтверджує.

Також варто зазначити, що, враховуючи всі технічні поради проведення перехресного допиту при його підготовці, потрібно застосовувати такі тактичні поради:

1. Не дозволяти довірителю визначати стратегію і тактику перехресного допиту. Довіритель є важливим ресурсом для підготовки до перехресного допиту свідка противника, він прожив ці факти, може бути близьким знайомим свідка, який дає показання проти нього. Цим, безумовно, треба скористатися. Однак потрібно, не відкидаючи поради та допомоги свого довірителя, вибудувати свою тактику.

2. Потрібно ознайомитися з показаннями всіх свідків перед тим, як вони будуть свідчити в суді, а ще краще – з матеріалами, що характеризують їх особи, поспілкуватися з ними, наскільки це можливо.

3. Потрібно контролювати свою манеру поведінки стосовно свідка, навіть при важких обставинах.

4. Потрібно звернути увагу на зміст перехресного допиту, своєю манерою ведення можна залякати, приспати увагу, однак тільки суттю перехресного допиту можна розбити повністю.

Для володіння мистецтвом перехресного допиту потрібно мислити логічно, мати необмежене терпіння і контроль над собою, інтуїтивне вміння читати людські думки й розуміти їх характер, а понад усе – вміння інтуїтивно відчувати слабкість у допитуваного свідка. Особистий досвід і наслідування інших – ось найдостовірніший спосіб для того, щоб навчитися цим найважливішим навичкам, які необхідні будь-якому компетентному юристу [4].

Україна знаходиться на початковому етапі формування культури змагального судочинства і перехресного допиту як його невід’ємної частини. Однак в Україні поки що недостатньо навчальної літератури із цього питання, а та, що є, в основному орієнтована на досвід західних юристів, а також на роботу адвокатів минулого, тому досліджувані питання потребують глибоких досліджень і апробацій саме українськими науковцями і юристами-практиками, які зможуть дати рекомендації щодо мистецтва ведення перехресного допиту, які є дієвими саме в українському правовому полі. Слід проводити більше семінарів, конференцій із цього питання й формувати у суспільній свідомості відчуття єдності юридичного співтовариства.

1. Кримінальний процесуальний кодекс України // Відомості Верховної Ради України. – 2013. – № 9–10, 11–12, 13.
2. Перехресний допит [Електронний ресурс]. – Режим доступу : <http://euroinfo.tv/?p=11997>.
3. Зейкан Я. Перехресний допит / Ярослав Зейкан // Юридичний вісник України. – 2013. – № 44 (957). – 2–8 листоп. – С. 10.
4. Веллман Ф. Искусство перекрестного допроса / Франсис Люис Веллман ; пер. с англ. К. Адамович. – М. : Американская ассоциация юристов, 2011. – 294 с. – (Серия “Адвокатская практика”).

ПЕДАГОГІКА

ТЕХНОЛОГІЯ МАРІЇ МОНТЕССОРІ: ДОСВІД ВИКОРИСТАННЯ У СУЧАСНІЙ ПОЧАТКОВІЙ ШКОЛІ

Бегметюк Мар'яна,
IV курс, Педагогічний інститут.
Науковий керівник – Будник О.Б.,
кандидат педагогічних наук,
старший науковий співробітник.

Процеси відродження національної самобутності України, її інтегрування до європейського освітнього простору зумовлює потребу глибокого переосмислення спадщини педагогів минулого, визнаних класиками світової педагогіки, з метою неупередженої, об'єктивної оцінки їхніх педагогічних надбань, поглядів, переконань і використання їх у сучасній навчально-виховній практиці. Особливу увагу сучасні освітяни зосереджують на ранньому періоді розвитку дитини, коли формуються її якості. Запроваджуючи у практику принцип індивідуального й особистісного підходу та методики раннього розвитку, вчені дедалі частіше звертаються до спадщини Марії Монтессорі.

Мета статті: на основі аналізу літературних джерел та вивчення досвіду роботи сучасних початкових шкіл України обґрунтувати доцільність використання прогресивних ідей Марії Монтессорі у навчально-виховній практиці.

Марія Монтессорі (1870–1952) – відомий італійський педагог. Відкривши в Римі школу для дітей зі слабкими розумовими здібностями, вчена створила спеціальну методику їх навчання, яка дала надзвичайно високі результати у навчанні дітей. “Допоможи мені зробити це самому” – таке звернення дитини до педагога є гаслом Монтессорі-педагогіки, що визначає її сутність та унікальність. Основні принципи цієї системи – стимулювати дітей до самостійної діяльності, не обмежувати їхню свободу в процесі навчання й виховання.

Зацікавлення педагогікою Монтессорі активізувалось у минулому сторіччі в США, Франції, Англії, Нідерландах. Упровадження Монтессорі-педагогіки в Україні було розпочато такими видатними педагогами, як О.Дорошенкова, Н.Лубенець і С.Русова. У 90-х роках було створено реальні умови для запровадження української моделі сучасної школи-Монтессорі. Так, у 1992 році Рішенням Головного управління освіти Київської міської державної адміністрації у м. Київ було вперше відкрито державну “Школу Монтессорі від 3 до 7” [3]. Школа стала експериментальним центром упровадження педагогічної системи М. Монтессорі в Україні. Нині в країні функціонує низка навчально-виховних закладів, які працюють за цією технологією – школи-Монтессорі у Києві, Харкові, Львові, Херсоні, Одесі, Дніпропетровську, Полтаві, Бердянську та інших містах [8].

Відвідавши Львівську школу ім. Марії Монтессорі, ми зауважили, що група, де займаються діти, на перший погляд, має звичайну затишну ігрову кімнату. Тут всюди розкладені “розвивальні” іграшки і дуже багато всяких цікавих куточків. Але, насправді, в цій кімнаті панує найсуворіший порядок. Адже в

кожної речі є своє позначене місце і немає випадковостей. Кімната поділена на зони, кожна з яких наповнена спеціально розробленим дидактичним матеріалом.

1. Зона практичного життя. Її мета – розвинути в дитини самостійність, яка допомагатиме їй у подальшому житті і вкрай позитивно впливатиме на самооцінку. Налити воду в чашку, застібнути гудзики, почистити картоплю, відкрити замок, зашнурувати взуття... Тут діти швидко навчаються всім цим практичним навичкам. Учитель (його називають Наставником) показує дітям, як поводитися з предметами і для чого вони призначені. Далі дитині пропонують діяти самостійно, методом проб і помилок. Дуже важливо те, що всі предмети цієї зони повинні бути справжніми, а не іграшковими.

2. Зона сенсорного розвитку. Гарячий – холодний; важкий – легкий; гладкий – шорсткий; довгий – короткий – ці та багато інших понять дитина осягає тут емпіричним шляхом. Численні склянки, пірамідки, ваги, предмети вирізняються за кольором, фактурою, звучанням, запахом тощо. Матеріали цієї зони повністю задіюють усі органи чуття малюка: зір, слух, нюх і тактильні відчуття.

3. Зона мовного розвитку призначена для підготовки учнів до читання та письма, велика увага приділяється розвитку дрібної моторики, яка тісно пов'язана із психомоторним розвитком дитини і розвитком мовних зон кори головного мозку. Саме тому багато посібників передбачають масаж пальчиків, розвиток точних рухів руки.

4. Математична зона – це середовище навколо дитини, спрямоване на підготовку до опанування математичними знаннями: порядковим рахунком, складанням, множенням і діленням. Тут можна знайти об'ємні геометричні фігури, шорсткі цифри, лічильний матеріал.

5. Зона природознавчих знань. У ній дитина має нагоду отримати перше уявлення про навколишній світ і природничі науки. Основи ботаніки, зоології, анатомії, географії подають в ігровій формі. Для цього використовують дерев'яні географічні карти, вкладиші у вигляді листя дерев, моделі і картки з овочами і фруктами, набори іграшкових тварин, колекцію мінералів, моделі вулкана і земної кори тощо.

У методиці Монтесорі немає традиційних занять і уроків, як і спеціально відведених місць, де дитина буде займатися. Передбачено легкі переносні стільчики і столики, килимки для занять на підлозі. Всі діти мають вільний доступ до всього, що є в Монтесорі-групі. Їм не треба зайвий раз звертатися за допомогою. Але, зрозуміло, що ніякої анархії в групі немає і бути не може. За всієї видимості всездозволеності тут існують суворі правила і порядки, дотримуватися яких треба неухильно. Одне з таких правил – навести за собою порядок. Після того, як дитина закінчила займатися за якимось із посібників, вона повинна прибрати, це привчає її до послідовності, організованості. Ще один момент – всі посібники та матеріали є в групі виключно в одному примірнику. Тому потрібно користуватися ними почергово. Це також привчає дітей бути терплячим. Водночас у цій методиці повністю відсутня негативна оцінка дій дитини (критика, зауваження) і немає змагального моменту між дітьми.

Висновки. Основні ідеї педагогічної технології М.Монтессорі сьогодні є актуальними. Це передовсім проблема саморозвитку дитини, створення спеціальної системи виховання і навчання для успішного саморозвитку як нормальної дитини, так і дитини з особливими потребами, допомога дорослого дитині у “самопобудові” й духовному розвитку. Вони відповідають основним принципам Державної національної програми “Освіта України XXI ст.” Проаналізувавши впровадження педагогічної технології М.Монтессорі в українських спеціальних навчальних закладах, можна зазначити, що у корекційно-педагогічній роботі з дітьми з особливими освітніми потребами ця технологія використовується недостатньою мірою. Вона використовується вибірково в окремих спеціальних загальноосвітніх школах за ініціативою вчителів. Слід ураховувати, що дана технологія надає реальні можливості реалізації інтегрованої та інклюзивної освіти, тому що вона дозволяє кожній дитині навчатися в індивідуальному темпі, що допомагає реалізувати її освітні й особистісні потреби.

1. Андрушко Л. Навчання дітей методами Марії Монтессорі / Л. Андрушко, С. Єфімова // Психолог. – 2004. – № 17. – С. 30.
2. Борисова З. Спадщину Марії Монтессорі – сучасним дошкільним закладам / З. Борисова, Р. Семернікова // Дошкільне виховання. – 1966. – № 5. – С. 14, 15; № 6. – С. 14, 15; № 8. – С. 12, 13; № 9. – С. 6–7.
3. Глазунова Л. Золоті зерна “буржуазної” педагогіки зійшли і на нашому ґрунті : Школа Монтессорі / Л. Глазунова // Освіта. – 1993. – 8 квітня.
4. Городня О. Без покарань і заохочень вчать діти в єдиному поки що в Україні навчальному закладі – школі Монтессорі / О. Городня // Сім’я. – 1997. – № 2. – С. 11–12.
5. Горюнова В. З. Асоціація Монтессорі-вчителів України / В. З. Горюнова // Вісник. Асоціація Монтессорі-вчителів України / упоряд.: В. З. Горюнова, Т. П. Михальчук. – К. : Компас, 1997. – Вип. 1. – С. 9–10.

ВИКОРИСТАННЯ ТЕСТОВИХ ЗАВДАНЬ У ПРОЦЕСІ ФОРМУВАННЯ ПРЕДМЕТНОЇ МАТЕМАТИЧНОЇ КОМПЕТЕНТНОСТІ МОЛОДШИХ ШКОЛЯРІВ

Данків Іванна,
IV курс, Педагогічний інститут.
Науковий керівник – Плетеницька Л.С.,
кандидат педагогічних наук, доцент.

У педагогічній літературі визначено, що тест – це стандартизоване, часто обмежене в часі випробування, призначене для встановлення кількісних і якісних індивідуально-психологічних відмінностей.

Тести виконують інформаційну, діагностичну, навчальну, мотиваційну, атестаційну функції. Тести – це якісний і об’єктивний спосіб оцінювання, оскільки стандартизована процедура їх проведення; вони – ємний інструмент, адже показники тестів орієнтовані на вимірювання ступеня, визначення рівня засвоєння ключових понять, тем і розділів навчальної програми, умінь, навичок, а не на констатацію наявності в учнів певної сукупності засвоєних знань. Відомо, що тестування – об’єктивний процес, адже ставить усіх учнів у рівні умови,

використовуючи єдину процедуру і єдині критерії оцінки, що призводить до зниження передекзаменаційних нервових та психологічних напружень.

Відомо різні альтернативні класифікації тестів: за процедурою створення, по засобах подачі, за спрямованістю, за характером дій, за провідною орієнтацією, за об'єктивністю оцінювання, за спеціалізацією, за цілями використання та за формою.

Ми розробили та апробували варіанти тестових завдань для формування предметної математичної компетентності молодших школярів відповідно до змістових ліній освітньої галузі “Математика”. Предметна математична компетентність молодших школярів – це здатність актуалізувати, інтегрувати й застосовувати в конкретній життєвій або навчальній проблемній ситуації набуті знання, уміння, навички, способи діяльності.

Формування математичної компетентності полягає у засвоєнні понять і навчанні не окремих розумових операцій у випадковому, стихійному порядку, а в системі дій, створенні постійного розвивального математичного середовища. Ознаками сформованості предметної математичної компетентності молодших школярів є:

- здатність розв'язувати сюжетні задачі, логічно міркувати, виконувати дії за алгоритмом, обґрунтовувати свої дії, застосовувати обчислювальні навички й досвід вимірювання величин у практичних ситуаціях;
- уміння користуватися математичною термінологією, знаковою і графічною інформацією, орієнтуватися на площині та в просторі;
- набуття досвіду задоволення пізнавальних інтересів, проявів емоційно-ціннісних станів, творчої активності, спілкування, соціальних орієнтацій.

Концентричний принцип побудови освітньої галузі “Математики” та порівняльний аналіз програмових вимог змістових ліній, дозволили нам розробити тестові тематичні завдання. Відомо, що вивчення змістової лінії “Числа, дії з числами” – це формування в учнів усвідомлених і міцних обчислювальних навичок – основи обчислювальної компетентності. Засвоєння змістової лінії “Величини” – це формування в учнів практичного застосування досвіду навчальної вимірювальної діяльності в життєвих ситуаціях у процесі ознайомлення з основними величинами та їх обчислення. Під час вивчення змістової лінії “Математичні вирази. Рівності. Нерівності” знайомимо молодших школярів з елементами алгебраїчної пропедевтики, тобто формування уявлень про залежність результату арифметичної дії від зміни одного з її компонентів, підготовка до засвоєння функціональної залежності в старших класах. Програмові вимоги змістової лінії “Просторові відношення. Геометричні фігури” – це розвиток в учнів просторових уявлень, уміння спостерігати, порівнювати, узагальнювати й абстрагувати; формування практичних умінь будувати, креслити геометричні фігури і тіла від руки та за допомогою простих креслярських інструментів, моделювати, конструювати, тобто це основа геометричної компетентності. Змістова лінія “Сюжетні задачі” – це формування в учнів загального уміння працювати із задачею, умінь розв'язувати задачі певних типів різними способами здатності розпізнавати практичні проблеми, які можна розв'язати із застосуванням математичних методів – основа логічної компетентності.

Подаємо варіанти розроблених нами тестових завдань вивчення змістової лінії “Сюжетні задачі”, які доречно використовувати студентам під час педагогічної практики та подальшій роботі.

Варіанти тестових завдань:

· Який вираз є розв’язком задачі, обчисли його значення:

Задача. Вершник їхав 3 год зі швидкістю 12 км/год і 5 год зі швидкістю 20 км/год. З якою середньою швидкістю рухався вершник?

А) $12 + 20 : 3 + 5$ В) $12 + 20 : 8$ Г) $12 + 20 : (3 + 5)$ Д) Інший варіант

· Встановіть тип задачі та обчисліть результат:

Задача. 1 ц 80 кг огірків розклали в 12 однакових ящиків. Скільки потрібно таких ящиків, щоб розкласти 3 ц огірків?

А) На знаходження добутку двох сум В) На кратне порівняння чисел
Г) На знаходження невідомого компонента Д) Інший варіант

· Який варіант відповіді до задачі правильний:

Задача. Фрукти розклали в ящики: у перший – 28 кг, у другий – 30 кг, у третій і четвертий – по 25 кг. Яка середня маса ящика?

А) 27 середня маса ящика В) 27 маса ящика
Г) 27 кг середня маса ящика Д) Інший варіант.

1. Богданович М. В. Методика викладання математики в початкових класах : навч. посіб. / Богданович М. В., Козак М. В., Король Я. А. – Тернопіль : Навчальна книга – Богдан, 2012. – 336 с.
2. Плетеницька Л. С. Формування математичної компетентності молодших школярів / Л. С. Плетеницька // Інформаційний бюлетень кафедри математичних і природничих дисциплін початкової освіти. – Івано-Франківськ : НАІР, 2014. – № 5. – 172 с.

ОСОБЛИВОСТІ ІНДИВІДУАЛЬНОГО ПІДХОДУ ДО НАВЧАННЯ І ВИХОВАННЯ МОЛОДШИХ ШКОЛЯРІВ

Жовнірик Ольга,
ІІІ курс, Педагогічний інститут.
Науковий керівник – Матвеева Н.О.,
кандидат педагогічних наук, доцент.

*“Сонце не займається окремими предметами...
Одними і тими ж променями воно освітлює все.
Подібно до сонця вчитель повинен
”поширювати свої промені на всіх учнів”.*
Я.А. Коменський

Відомо, що від природи діти мають неоднакові задатки, здібності, інтереси. Для урахування індивідуальних особливостей учителі повинні використовувати цілісну систему засобів, форм, методів та прийомів виховної роботи, які, своєю чергою, є засобами активізації навчально-пізнавальної діяльності кожного вихованця. Варіюються, зокрема, вимоги до засвоєння матеріалу, який вивчається (добір завдань різних за змістом та ступенем складності); форми

організації навчання (фронтальна, групова, індивідуальна); кількість і характер допомоги, що надається дітям; темпи оволодіння знаннями та навичками тощо.

Аналіз актуалізованих джерел з означеної проблеми свідчить про зростаючий інтерес науковців до цього питання. Його неодноразово порушували науковці, філософи, психологи, педагоги як минулого, так і сучасності. Так, у педагогічній системі видатного педагога Я.А.Коменського наголошувалось на тому, що процес навчання і виховання дітей необхідно будувати з урахуванням їх вікових та індивідуальних особливостей, які слід виявляти шляхом систематичних спостережень. Цінним, на наш погляд, є творчий доробок К.Д.Ушинського, який вважав, що “в складному процесі індивідуального підходу до дитини не можна давати певні рецепти”, а варто творчо вирішувати проблеми.

А.С.Макаренко вважав принцип індивідуального підходу незамінимим у процесі організації і виховання дитячого колективу. Загальне та особливе в характері людини тісно переплітаються, утворюючи так звані “заплутані вузли”. Цим визначенням А.С.Макаренко підкреслював, що варто орієнтуватися на позитивні якості дитини як підґрунтя її розвитку. Так, першоосновою вивчення індивідуальних особливостей дитини В.О.Сухомлинський вважав співпрацю з родинами учнів: “На моє глибоке переконання, педагогіка має стати наукою для всіх...” [4], вказуючи на необхідність поєднання загальних форм роботи зі співпрацею з батьками.

Мета дослідження – виокремити ефективні шляхи реалізації індивідуального підходу до навчання і виховання дітей молодшого шкільного віку; визначити суттєві помилки учителів-практиків у процесі педагогічної діяльності; накреслити перспективи розвитку сучасної освіти, ґрунтуючись на спадщині видатних педагогів.

Основний виклад матеріалу. Нові орієнтації й цінності сучасної освіти зумовили необхідність особливого підходу до особистості, який містить у собі розуміння її анатомо-фізіологічних та вікових особливостей, знання її інтересів та захоплень, поваги до неї як найвищої цінності на землі. Усталена думка про те, що індивідуальним у людині є те особливе, що вирізняє її з-поміж інших людей. Натомість індивідуальність – яскраво виражена сукупність ознак, властивих окремій людині, які закладені природою або набуті нею в індивідуальному досвіді. Особливими можуть бути інтелектуальні, вольові, моральні, соціальні та інші риси особистості. До індивідуальних особливостей відносимо своєрідність сприймання, мислення, пам'яті, уяви, інтересів, нахилів, здібностей та ін. У сучасній школі, як засвідчує практика, широкоживаними є поняття “індивідуалізація навчання”, “індивідуалізоване навчання”, “індивідуальний підхід” та ін. [1]. Так, у педагогічній енциклопедії поняття “індивідуалізація навчання” трактується як організація навчального процесу, вибір засобів, заходів, темпу навчання з урахуванням індивідуальних особливостей дитини. Отже, індивідуальний підхід передбачає опору на індивідуальні якості, які виражають важливі для виховання характеристики: спрямованість особистості, її ціннісні орієнтири, життєві плани, сформовані настанови, домінуючі мотиви діяльності і поведінки [2, с.78]. Задля цього учителю необхідно звертати увагу на особливості сприймання, мислення, пам'яті, уваги, уяви, мови, характеру, темпераменту, волі учнів, що вимагатиме додаткових витрат часу, енергії, засобів [3, с.56].

Висновки. Сьогодні особливо актуальними є проблеми індивідуального підходу до навчання і виховання учнів й особливо молодшого шкільного віку. Сучасний учитель повинен уміти діагностувати реальний рівень сформованості образу мислення, мотивів, інтересів, спрямованості особистості, її ставлення до життя та праці; своєчасно виявляти й усувати причини, які можуть перешкоджати досягненню успіху.

1. Бондар В. Теорія і технологія управління процесом навчання у школі / В. Бондар. – К., 2000. – 192 с.
2. Максименко С. Д. Психологія особистості / С. Д. Максименко. – К. : КММ, 2007. – 296 с.
3. Педагогічна майстерність : підручник / І. А. Зязюн, Л. В. Крамущенко, І. Ф. Кривонос [та ін.] ; за ред. І. А. Зязюна. – 2-ге вид. доповн. і переробл. – К. : Вища школа, 2004. – 422 с.
4. Сухомлинський В. О. Сто порад учителю / В. О. Сухомлинський. – К. : Радянська школа, 1988. – 303 с.

ОРГАНІЗАЦІЯ ТА МЕТОДИКА ПРОВЕДЕННЯ УРОКІВ З ІГРОВИМ СЮЖЕТОМ В УМОВАХ ПОЧАТКОВОЇ ШКОЛИ

Іванюк Марія,
V курс, Коломийський інститут.
Науковий керівник – Лаппо В.В.,
кандидат педагогічних наук, доцент.

Одним з актуальних напрямків досліджень у сфері освіти є використання уроків з ігровим сюжетом у процесі навчання учнів початкової школи. Впродовж останніх десятиріч у системі початкової освіти використання уроків з ігровим сюжетом набувають усе більшої популярності. Цьому сприяли сформована в сучасному суспільстві соціокультурна обстановка і зародження наукової основи аналізу феномена ігрової діяльності дитини. Потреба молодших школярів у грі представляється як альтернатива технологізації освіти, що є продовженням індустріального рівня розвитку суспільства. Ігровий сюжет уроку виступає тим керівним знаменником, що інтегрує різні (часто протилежні) сторони людського існування – політику і мистецтво, навчання і спорт. Однак у дидактиці і методиці початкової школи недооцінюються можливості уроків з ігровим сюжетом: у розвитку пізнавальної самостійності школярів, у стимулюванні та підтримці стійкого інтересу до навчальної діяльності, в розвитку творчих здібностей дітей молодшого шкільного віку. Відсутня розроблена система включення різноманітних типів ігор до виховного процесу початкової школи, не визначені оптимальні умови використання уроків з ігровим сюжетом на етапі освоєння нового матеріалу, його повторення і закріплення тощо. Дослідження досвіду навчання в початкових класах показує, що педагоги недостатньо застосовують ігри в навчанні й розвитку учнів молодших класів. Мета дослідження полягала в теоретичному обґрунтуванні та апробації методики використання ігрових технологій як однієї з форм організації пізнавальної діяльності школярів при вивченні нового матеріалу на уроці.

Питання дослідження різних способів активізації пізнавальної діяльності школярів здавна привертало досить велику увагу педагогів і психологів. Остан-

нім часом це завдання особливо актуалізувалося, і не тільки в освітній сфері України, а й у глобальному, світовому вимірі. Що стосується України, то тут із середини 90-х років двадцятого століття у вітчизняній школі простежується тенденція до падіння інтересу учнів початкових класів до навчання. Практика шкільного виховання відреагувала на цю задачу так званими нестандартними уроками, що мали за мету сформувати в школярів інтерес до навчання і закріпити його, і сьогодні в українській педагогічній науці відбувається активний пошук ефективних напрямків формування в дітей молодшого шкільного віку пізнавальних сил і здібностей.

У педагогічній науці виникло безліч підходів до навчання, що сприяють розвитку пізнавальної самостійності й активності учнів початкової школи. Один із них – уроки з ігровим сюжетом – можна ототожнити, як вважає І.О.Селиванова, з технологією, яка допомагає сформувати активність, самостійність і зацікавленість молодшого школяра в процесі навчання, зробити освітню діяльність особистісно значимою, значно полегшити процес оволодіння новими знаннями і навичками. Застосування ігрових методів навчання являє собою набір засобів, що активізують і інтенсифікують діяльність школярів. Саме в грі вчитель часто є організатором самостійного навчального пізнання дітей; взаємодія учнів з навчальним матеріалом, один з одним і з педагогом будується як навчально-пізнавальна взаємодія, у якій педагог виступає скоріше не як джерело інформації, а як організуюче начало в самостійному пізнанні матеріалу учнями початкових класів. Гра в школі застосовна лише в невеликих дозах, у перервах між серйозними заняттями – це застаріле уявлення традиційної педагогіки. Вирішити протиріччя між грою і навчанням покликані уроки з ігровим сюжетом. Ігровий урок, як вид гри, включений до навчального процесу, є відносно новою технологією навчання і виховання, що інтенсивно запровадився практикою шкільного виховання у 80-ті роки ХХ століття, після того, як фахівцями з дидактики і педагогами-теоретиками були сформульовані ідеї формування пізнавальної діяльності дітей молодшого шкільного віку, розвитку пізнавального інтересу, стимулювання пізнавальної самостійності учнів.

Однак слід зазначити, що накопичений досвід використання уроків з ігровим сюжетом у початковій школі поки що не одержав необхідного узагальнення, дослідження і відповідного осмислення, багато фахових видань присвячені вивченню окремих типів ігор, що застосовуються на уроках, але сьогодні ще не створена дидактична система застосування уроків з ігровим сюжетом у предметному навчанні початкової школи.

При вмілому використанні ігрової ситуації можна подати будь-який матеріал доступно, зрозуміло, а отже, і цікаво. На нашу думку, гра для дитини – це праця, гра – це навчання. Гра приносить радість дітям. Навчання теж повинне бути радісним. Тому природно не відривати учнів початкових класів від гри, а навчати їх через гру.

1. Бутрім В. М. Сюжетно-рольові ігри на уроках навчання грамоти / В. М. Бутрім // Початкова освіта. – 2001. – № 37. – С. 10–11.

2. Варзацька Л. О. Гра як засіб пізнання / Л. О. Варзацька // Початкова школа. – 2008. – № 12. – С. 34–35.
3. Паламарчук В. Ф. Як виростити інтелектуала / В. Ф. Паламарчук. – Тернопіль : Навчальна книга – Богдан, 2000. – 152 с.
4. Яцента Л. І. Ігрові форми навчання читання : навч.-метод. посіб. / Л. І. Яцента. – Тернопіль : Астон, 2001. – 64 с.

РОЗВИВАЛЬНЕ НАВЧАННЯ ЯК КОМПОНЕНТ СИСТЕМИ ФОРМУВАННЯ ЗАГАЛЬНОМОВЛЕННЄВИХ УМІНЬ ТА НАВИЧОК У МОЛОДШИХ ШКОЛЯРІВ

Калин Лілія,
V курс, Педагогічний інститут.
Науковий керівник – Максименко Н.Б.,
кандидат педагогічних наук, доцент.

У педагогічній діяльності вчителі початкових класів працюють над формуванням загальномовленнєвих умінь і навичок як на всіх уроках, так і в позакласній роботі. Послідовність й наступність у цій роботі протягом останніх років дозволили узагальнити і систематизувати напрацювання із цієї проблеми й побудувати методичну модель формування загальномовленнєвих умінь і навичок у молодших школярів.

За минулі роки увагу вчителів усе частіше привертають ідеї розвивального навчання, з якими вони пов'язують можливість змін у школі. Розвивальне навчання спрямоване на підготовку учнів до самостійного “дорослого” життя, адже головною метою сучасної школи є “забезпечення засвоєння школярами певного кола умінь, знань і навичок, які їм знадобляться в професійній, громадській, сімейній сферах життя” [3, с.62].

Термін “розвивальне навчання” належить В.В.Давидову. Уведений для позначення обмеженого кола явищ, він досить швидко увійшов у масову педагогічну практику. Л.В.Занков обґрунтував основні дидактичні принципи розвивального навчання, які суттєво відмінні від принципів традиційної дидактики (наочності, свідомості, систематичності тощо). Вони спрямовані на успішне навчання, тобто засвоєння учнями цілого комплексу знань, умінь, навичок. “Нова система принципів зорієнтована на досягнення оптимального рівня загального розвитку школярів, що, безперечно, пов'язане і з належною успішністю у навчанні” [1, с.11–12].

Розвивальне навчання спирається на принцип змістового узагальнення, згідно з яким загальні знання передують знанням окремим, конкретним [3, с.24]. Це означає, що вивчення певного розділу повинно починатися з ознайомлення школярів із загальними, абстрактними його основами, а потім поступово збагачуватися конкретними фактами та знаннями.

У розробках уроків з української мови розвивальними вправами насичені в основному такі етапи уроку, як повторення вивченого матеріалу, актуалізація опорних знань учнів та закріплення нового матеріалу. “Такі уроки передбачають також, у великій мірі, розвиток уяви (зробити усний опис сходу сонця за

малюнком), пам'яті, мислення (висловити головну думку запропонованого вірша)" [2, с.57].

Мета нашого дослідження з означеної проблеми – теоретично обґрунтувати та експериментально перевірити методику, спрямовану на підвищення рівня сформованості загальнонавчальних умінь та навичок учнів середньої загальноосвітньої школи I ступеня засобами технології розвивального навчання.

Експериментальна частина дослідження проводилась у четвертих класах Поберезького навчально-виховного комплексу №1 Тисьменицького району Івано-Франківської області. Нами було проведено анкетування вчителів початкових класів, яким було запропоновано відповісти на такі запитання: які методи формування загальнонавчальних умінь та навичок ви застосовуєте на уроці; чи використовуєте на уроці елементи технології розвивального навчання та інші.

Анкетування дало можливість з'ясувати, що найдоцільнішим засобом формування загальнонавчальних умінь і навичок, на думку вчителів, є використання елементів технології розвивального навчання (54,4%); 25% опитуваних вважають, що формувати загальнонавчальні вміння та навички можна шляхом збільшення кількості виконуваних учнями завдань; 20,6% учителів вказують на важливість унаочнення, технічних засобів навчання під час формування загальнонавчальних умінь і навичок.

Що ж до систематичності роботи з розвитку загальнонавчальних умінь та навичок засобами технології розвивального навчання, то більшість учителів відповіли, що використовують елементи цієї технології на деяких уроках – 40%; 31% опитуваних роблять усе можливе, щоб забезпечити розвивальний підхід до навчання і 29% вчителів використовують елементи технології розвивального навчання дуже рідко.

Ми також провели опитування учнів початкової школи, яким пропонувалось відповісти на такі запитання: які уроки вам подобаються найбільше; чи подобається вам працювати у групах; чи подобається вам інсценізувати на уроках і т. д.

За підсумками анкети було зроблено висновок, що дітям найбільше подобаються уроки, на яких можна малювати, слухати музику, читати цікаві оповідання та казки – 46%; 30% дітей люблять уроки, на яких вони самі обирають завдання для виконання, а також уроки, де є ігровий матеріал; 24% зазначили, що їм подобається працювати в парах та групах.

На запитання про доцільність завдань творчого характеру діти відповіли позитивно, перераховуючи такі з них, як придумати заголовок та кінцівку казки, намалювати малюнок, розв'язати цікаву задачу і т. д.

Таким чином, аналіз відповідей учнів показав, що більший інтерес діти виявляють до творчої, пошукової діяльності, намагаються самостійно висловлювати свої думки, ідеї, із задоволенням ідуть на уроки, де створено сприятливу, доброзичливу атмосферу для їхньої діяльності.

Отже, ми бачимо, що розвивальне навчання відіграє важливу роль не тільки у формуванні загальнонавчальних умінь і навичок, а й у розвитку молодшого школяра як особистості творчої, здатної самостійно вирішувати поставлені перед нею завдання.

1. Гиренко Т. Активізація мислення учнів початкових класів через застосування інноваційних освітніх технологій / Т. Гиренко // Початкова школа. – 2014. – № 5. – С. 11–14.
2. Новак М. Теоретичні основи формування комунікативної компетентності молодших школярів / М. Новак // Початкова школа. – 2014. – № 2. – С. 56–58.
3. Токмань Г. Сучасні навчальні технології та методи викладання літератури. Інноваційні технології: модульно-розвивальна система навчання / Г. Токмань // Дивослово. – 2002. – № 11. – С. 59–82.

ЖІНКИ В ОСВІТІ УКРАЇНИ XVI–XVII СТ.

Клименко Олена,
І курс, Педагогічний інститут.
Науковий керівник – Джус О.В.,
кандидат педагогічних наук, доцент.

У багатовіковій історії України важливе місце належить козацтву як культурно-духовному та історичному феномену. Із середини XVII ст. воно, по суті, почало репрезентувати перед світом український етнос. Попри те, що козацькі літописи, історична література знайомлять переважно з чоловіками – ватажками національних рухів або козаками, які вели боротьбу з турецько-татарськими нападниками, у формуванні суспільного, державного, культурного простору України XVI–XVIII ст. значну роль відіграла й жінка-козачка.

Загальновідомим є факт табу жіночої присутності на Січі. Однак варто брати до уваги факт поваги до неї та рівності з чоловіком в ті часи. Якщо порівняти права, які мала українська жінка і жінка-московка, то відразу впадає у вічі безправ'я навіть іменитих, заможних російських бояринь. Про це ще оповідає в драмі “Бояриня” Леся Українка. Навіть у мові давнє слово “дружина” яскраво засвідчує особливий стан жінки-українки, говорячи про те, що вона є другом свого чоловіка, тоді як загальнослов'янське “жена” означає тільки “рождающая”, а перше значення слова “супруга” – взагалі означає пару волів, що запрягаються разом. Український вираз “одружитися з нею” свідчить про те, що жінка стає рівноправною з чоловіком, на відміну від російського виразу “жениться на ней” [5, с.22]. Взагалі українське жіноцтво жило вільніше, ніж жіноцтво Московії. Там жінку вважали “бабою глупою” і тримали в домашньому рабстві, замкненою в теремі “на бабьей половині”.

Відомий історик і знавець народних звичаїв О.Левицький писав: “Незалежності української жінки-шляхтинки могла позаздрити дворянка будь-якої європейської держави. Бо вона була рівноправною з чоловіком, мала такі ж громадянські права, особисту незалежність, як і її чоловік” [4, с.14]. Г.Боплан захоплено відзначав таку особливість періоду козаччини, як писемність жіноцтва [2, с.73]. А П.Алепський, арабський мандрівник, подорожуючи Україною в 1654–1656 рр., писав про жінок: “Ми помітили прекрасну рису, що розпалила наш подив: усі вони, за винятком небагатьох, уміють читати і знають порядок церковних служб і церковні співи” [6, с.82].

Дівчатка отримували освіту в парафіяльних та монастирських школах, відкриття яких вони завдячували таким же особам “слабкої” статі, як і вони. Так, Гальшка (Єлизавета) Гулевичівна, яка, одержавши в спадок землю на Подолі, без вагань віддала її під забудову Київської братської школи (1615), яка після злиття з лаврською стала першим у Східній Європі вищим навчальним закладом – Києво-Могилянською академією [3, с.43]. Сьогодні на стіні “Мазепиною” корпусу чотири меморіальні дошки: одна з них увіковічила Петра Могилу, друга свідчить про те, що тут освоював науку Михайло Ломоносов, третя – на честь Григорія Сковороди. А головна – з підписом “На відзнаку відродження Києво-Могилянської академії” увіковічує ім’я знаменитої українки, першої меценатки – Гальшки Гулевичівни [7, с.118].

Олена Горностаєва з родини князів Чарторийських – фундаторка Пересопницького монастиря, де зберігалося Євангеліє, написане живою українською мовою, на якому присягають президенти незалежної України. Там було засновано й шпиталь для бідних і недужих та школу для дітей.

Раїна Могилянська, сестра митрополита Петра Могили, дружина Михайла Вишневецького, брата засновника Запорізької Січі Дмитра Вишневецького, проживши коротке життя (30 років), увійшла в історію, заснувавши в Україні багато монастирів, зокрема Густинський, Ладанський, Лубенський, Скит Манявський у Галичині [4, с.122]. Саме монастирі й братські школи стали осередками української культури та національного відродження.

Багато сил до розбудови монастирів докладала й мати Івана Мазепи – Марія Магдалена [1, с.79]. Ганна Гойська в XVI сторіччі заснувала Почаївський монастир, де була друкарня, а Раїна Ярмолинська – Загаєцький. Софія Михайлівна Чарторийська відкрила у своєму маєтку Рахманові на Волині друкарню й сама перекладала з грецької на українську мову книги Святого Письма (євангелійські та апостольські).

Отже, жінки-козачки були в загальній масі високоосвіченими, рівноправними з чоловіками і сприяли поширенню освіти. Тому їм належить величезна роль у історичному процесі творення народом матеріальних та духовних цінностей як суспільства, так і держави.

1. Апанович О. М. Роль жінки в козацькому вихованні / О. М. Апанович // Неопалима купина : Народознавство, історія. – К. : Генеза, 1993. – 144 с.
2. Боплан Г. Л. Опис України. Українські козаки та їх останні гетьмани / Гійом Левасерде де Боплан. – Львів : Каменяр, 1990. – 301 с.
3. Козуля О. Жінки в історії України / О. Козуля. – К. : Український центр духовної культури, 1993. – 256 с.
4. Луговий О. Л. Визначне жіноцтво України: історичні життєписи / О. Л. Луговий. – К. : Дніпро, 1994. – 335 с.
5. Огієнко І. Історія культурного життя українського народу / І. Огієнко. – К. : Абрис, 1991. – 272 с.
6. Січинський В. Чужинці про Україну / В. Січинський. – К. : Довіра, 1992. – 255 с.

СИСТЕМА ВИХОВАННЯ ДІТЕЙ ТА МОЛОДІ В НІМЕЧЧИНІ (ПЕРША ПОЛОВИНА ХХ ст.)

Клочаний Олег,
II курс, Інститут історії,
політології та міжнародних відносин.
Науковий керівник – Єгорова І.В.,
кандидат педагогічних наук, доцент.

*Молодь – це життєві гарантії Німеччини, яка живе в сьогоднішні
і в подальшому житті нашого народу в майбутньому...
(Адольф Гітлер, з'їзд НСРПН 1933 р.)*

Нацисти в Німеччині завжди приділяли велику увагу вихованню молоді у дусі ідей націонал-соціалізму. Гітлер прагнув зацікавити молодих людей, заслужити їхню довіру, щоб притягнути молодь у ряди НСРПН. Ще в 1923 р. у книзі “Моя боротьба”, яка стала “біблією нацизму”, а пізніше у своїх розмовах і статтях він неодноразово підкреслював, що необхідно сприяти новій орієнтації виховання, заснованій на політичному навчанні молоді, яке зміцнить її відданість державі. У справі виховання передбачалося задіювати такі чинники, як расове мислення, фізичні вправи, військові тренування, виховання характеру. І націонал-соціалісти більш ніж досягли успіху на цьому терені, хоча й перебували при владі в Німеччині всього 12 років. Гітлер прекрасно розумів, що той, хто не думає про молодь, ризикує майбутнім усієї країни. Націонал-соціалісти уміло скористалися внутрішньою кризою Веймарської республіки, а також очікуваннями і надіями молодого покоління, яке у край хворобливо переживало кризу, не зумівши реалізуватися в обстановці масового безробіття. Крім того, молодих людей залучала до себе романтика руху: факельні ходи, марші, вуличні демонстрації, збори, які часто закінчувалися кривавими сутичками зі своїми політичними супротивниками. НСРПН поступово ставала для молоді не лише партією, а швидше бойовим співтовариством, котре вимагало пожертвувати усім і яке протистояло старому світу, що розпадався. Нацисти вчасно зрозуміли, що серйозну громадську й політичну силу представляють студенти, яких не влаштовують консервативні традиції, що панують в університетах. Уміле використання феєричних промов Гітлера, плакатів та інших інструментів пропаганди привело до переконаності німецької молоді у своїй обраності.

У лютому 1922 р. за особистою ініціативою Гітлера в партії був створений молодіжний відділ у Мюнхені. У 1926 р. відбулося об'єднання молодіжних груп НСРПН в єдину організацію під назвою “Великонімецький Молодіжний Рух”. На Веймарському партійному з'їзді в липні 1926 р. “Великонімецький Молодіжний Рух” було перейменовано в “Гітлерюгенд – Спілка Німецької Робочої Молоді”. Із самого початку свого існування “Гітлерюгенд” не вирішував власне молодіжних проблем, як більшість юнацьких організацій, а виступав як “кузня кадрів” для нацистської партії військово-ієрархічної структури. Вибір шляху “Гітлерюгенда” повинен був стати вибором усієї німецької молоді. Таким чином, “Гітлерюгенд” став претендувати на монопольне володіння

молоддю. Конкуренцію союзу складали спортивні юнацькі, католицькі союзи, молодіжний союз євангелістів, а також соціалістичні й комуністичні об'єднання. Тому основним завданням, яке ставив перед собою “Гітлерюгенд”, було відокремлення та уніфікація усіх конкуруючих молодіжних союзів. Необхідність придбання контролю над усіма можливими функціями і сферами молодіжного життя, а також прагнення охопити якомога більшу кількість молоді стали його новими цілями.

Після приходу до влади націонал-соціалістів відразу ж було прийнято ряд законів про зміну освітньої системи від початкової школи до університетів – укази про нацифікацію освітньої системи Третього рейху. Націонал-соціалісти хотіли побудувати шкільне навчання на основі расової теорії шляхом зміни програм, підручників, введенням нових предметів. Головними предметами стали історія, біологія і німецька мова. При цьому вивчення історії мало політичний характер, наголос робився на історію націонал-соціалістичного руху.

Під гаслом “Уся молодь на службу фюрерові!” було розгорнуто потужну кампанію, адресовану дітям, із залученням радіо, кіно і видавничої індустрії. При цьому пропаганда була розрахована на добровільний вступ до “Гітлерюгенду”, якщо це не діяло, підключалися державні установи і місцеві органи влади. Хоча членство в союзі добровільне, у дітей і підлітків до початку Другої світової війни практично не було альтернативи. У “Законі про «Гітлерюгенд»”, прийнятому 1 грудня 1936 р., було чітко сформульовано: “Уся німецька молодь повинна вступити в «Гітлерюгенд»” [2].

На молодь покладалися все нові й нові обов’язки, при цьому збереглися і традиційні щорічні кампанії (1941 р. пройшов під девізом “Наше життя – шлях до фюрера”, 1942 р. – “Освоєння Сходу і сільська служба”, 1943 р. – “Вклад молоді у війну”, 1944 р. – “Рік добровольців”). Під час війни “Гітлерюгенд” був задіяний у реалізації планів Гітлера зі створення нової Європи [1].

Безумовно, нацистам удалося створити потужну організацію “Гітлерюгенд”, яку також можна охарактеризувати як найефективніший молодіжний союз в європейській історії, як надзвичайно активний молодіжний рух-школу фашизму. За допомогою вміло організованої пропаганди вони змогли направити енергію молоді на виконання своїх мілітаристських, злочинних планів. Ще в 1937 р. Гітлер зазначав: “Наш новий рейх нікому не віддасть свою молодь, він притягне її до себе і дасть їй свою освіту і своє виховання” [3]. Слова фюрера не були порожньою похвальбою, саме це нацисти й реалізували на практиці.

1. Полянський П. Б. Всесвітня історія. 1914–1939 : підруч. для 10 кл. загальноосвіт. навч. закл. / Полянський П. Б. – К. : Генеза, 2003. – С. 149–153.
2. Режим доступу : <http://www.antifaschistische-linke.tk/post/index-335.html>.
3. Режим доступу : http://osvita.ua/vnz/reports/world_history/26472/.

ПОПУЛЯРИЗАЦІЯ ХОРЕОГРАФІЧНОГО МИСТЕЦТВА В ШКОЛІ ЗАСОБАМИ СУЧАСНОГО ТАНЦЮ

Комар Людмила,
IV курс, Педагогічний інститут.
Науковий керівник – Калинчук О.В.,
асистент.

Хореографія (з грец. означає писати танець) – це мистецтво постановки танцю як послідовності кроків, рухів, фігур для створення художнього образу, досягнення найкращого сценічного ефекту. **Танець** сприяє естетичному вихованню і фізичному розвитку дітей.

Сучасна танцювальна культура – різнобарвне панно стилів, напрямів, течій хореографічного мистецтва. Дослідницька думка класифікує танцювальне розмаїття на три самостійні, естетично визначені групи: класичний, народний та сучасний танець.

Народний танець – прояв присутності культури рухів у кожного народу світу. Кожний із танцювальних стилів має свої шляхи вирішення завдань реалізації внутрішнього змісту. Якщо **народний танець** – утілення душі, ментальності народу, **історико-побутовий** – головного змісту епохи, **бальний** – задоволення й куражу, **класичний** – за деякими винятками – чистоти й довершеності ліній та захоплення від безмежних технічних можливостей танцівника, то **сучасний танець** здатний віддзеркалювати найбільш глибокі філософські проблеми сучасної особистості й суспільства, розкриваючи найбільш потаємні першооснови людської душі в сучасному складному світі.

Джазовий танець в Україні менш відомий. Виконавська специфіка джазового танцю вимагає певного набору специфічних рис характеру, зокрема, легкості, розкріпаченості, життєрадісності, почуття гумору, акторської витримки й витривалості. Серед розмаїття модифікованих утворень лише два напрями вирізняються стійкими й самостійно визначеними типологічними ознаками. Це синтез джазу з народним танцем – “**фолк**” та джазу з модерном – “**джаз-модерн**”.

Виникнення **модерну** пов'язано з пошуком нових виражальних можливостей танцювального мистецтва та з прагненням реалізації нового погляду на танець у контексті нової, динамічної епохи ХХ ст. Перші спроби в цьому напрямі були зроблені А.Дункан в Америці, Далькрозом і Дельсартом у Франції, Р.Лабаном у Німеччині. Айседора Дункан – концепт-танцюристка, не стала засновницею професійної танцювальної системи, її теорія заперечувала школу класичного танцю з його канонами й догмами. Талант пантомімічної актриси та імпровізатора полягав у її пластиці, яка складалася з елементів ходи, бігу на півпальцях, легких стрибків, виражальних жестів. Традиційний балетний костюм було замінено на легку грецьку туніку. А.Дункан також відмовилася від взуття (поняття “танець босоніжок”). Танець А.Дункан мав на глядачів особливий емоційний вплив. Вона виступала за реалізацію принципу загальнодоступності танцювального мистецтва, займалася пропагандою розвитку масових шкіл, де діти опановували б красу природних рухів людського тіла. На початко-

вому етапі розвитку більшість “модернових” шкільних утворень не сприймала класичний танець як можливого “партнера” в мистецькому синтезі, але з часом бар’єри були усунені. Основні типологічні ознаки “модерну” класифікуються за двома напрямками: зовнішніми (рухові, формотворчі) і внутрішніми (психодуховні).

Заняття хореографічним мистецтвом сприяють фізичному розвитку дітей і збагачують їх духовно. Дитина, яка володіє балетною поставою, захоплює оточуючих. Але її формування – справа тривала, яка вимагає багато зусиль від дітей. Дисциплінованість, працьовитість і терпіння – ті риси характеру, які необхідні не тільки у хореографічному класі, а й у побуті. Ці якості роками виховуються педагогами-хореографами, визначають успіх у багатьох справах. Сучасний світ пропонує свої ідеали краси. Проглядаючи течію танців минулих років, можна простежити чітку зміну скованих танців на відверті, стриманих на емоційні. У кожного є багатий вибір і різноманіття запропонованих стилів, але тільки один стиль може з точністю підкреслювати особистість.

Обов’язковими змістовими елементами хореографічного навчання і виховання в сучасних школах танцю ми вважаємо такі: а) система фахових знань; б) система загальних способів та методичних основ танцювальної діяльності; в) досвід індивідуальної творчої діяльності; г) досвід емоційного, естетичного ставлення до дійсності, відповідність системі цінностей сучасного суспільства.

Перший рівень виховання дитини в хореографічному колективі – це освіта і навчання її як виконавця. **Другий рівень** виховання – це формування дитини як особистості, розвитку в ній цивільних, морально-естетичних якостей, загальної культури. Батьки віддають дітей у хореографічні колективи для занять і цим зміцнюють здоров’я, розширюють їх загальний культурний і художній кругозір. Танці стають формою задоволення духовних потреб, засобом розвитку естетичного смаку.

Висновки. Можливість активно вивчати досвід найвідоміших хореографічних шкіл дозволяє українським митцям бути безпосередніми учасниками й будівниками соціальної зміни самої функції мистецтва, різноманітності його художньої мови й стилістики, найновітніших мистецьких концепцій. Усе це дозволить Україні впевнено рухатись у напрямку входження у світовий та європейський простір із власними досягненнями в галузі формування хореографічних шкіл нового модерністського та постмодерністського етапу в українському мистецтві.

1. Денисенко В. В. Мистецтво як засіб формування естетичної культури майбутніх педагогів початкової школи [Електронний ресурс] / Вероніка В’ячеславівна Денисенко. – Режим доступу : <http://www.kspu.edu/FileDownload.ashx?id=cc8bb53d-624b-4afe-9ccf-f6f0b15cd995>.
2. Комплексна програма художньо-естетичного виховання учнів у загальноосвітніх та позашкільних навчальних закладах [Електронний ресурс]. – Режим доступу : http://www.yur-info.org.ua/index.php?lang_id=1&menu_id=1182&article_id=165701.
3. Режим доступу : <http://skillopedia.com.ua>.
4. Режим доступу : <http://www.pravda.ru/society/family/pbringing/04-08-2013/1168062-duncan-0>.

НОВІТНІ МЕТОДИ І ЗАСОБИ ФОРМУВАННЯ ЕКОЛОГІЧНОЇ КУЛЬТУРИ МОЛОДШИХ ШКОЛЯРІВ

Кулик Надія,
V курс, Коломийський інститут.
Науковий керівник – Лаппо В.В.,
кандидат педагогічних наук, доцент.

Уже в початковій школі учні мають усвідомити, що життя людини, її матеріальний добробут і моральна рівновага залежать від стану навколишнього середовища [4, с.127]. Відтак ідеї екологічного виховання необхідно втілювати за будь-якої нагоди. Наприклад, під час екскурсій до лісу (парку, водойми), коли діти спостерігають за змінами як у живій, так і неживій природі й за працею людей, перевіряють прикмети про зміну погоди, з'ясовують особливості пір року; на прогулянках, під час яких виявляються ті рослини найближчого оточення, що потребують охорони.

Сучасному педагогу варто спрямовувати діяльність школярів на неодноразове відтворення здобутих раніше знань. В означеному контексті особливої актуальності набувають новітні методи екологічного виховання.

У рамках методу проблемного викладу вчитель може ставити перед учнем проблему, сам її вирішувати, але при цьому вказувати шлях вирішення, розкривати хід думки. Цей метод дає можливість учителю показати учням зразки наукового знання природи, наукового вирішення проблем взаємозв'язку між неживою і живою природою, а учням – стежити за ходом думки, логікою доказу та засвоювати знання про цілісність природи [2, с.32].

У рамках частково-пошукового методу вчитель може спрямувати діяльність школярів на самостійне виконання окремих кроків до пошуку знань про природні об'єкти. Наприклад, за допомогою цього методу у третьому класі на уроці “Підсумки спостережень за неживою і живою природою та працею людей (весняний сезон)” учитель може розібрати з учнями прислів'я: “Квітень – з водою, травень – з травою”. Передусім учителю слід звертатися до спостережень самих учнів, до вже набутих знань, життєвого досвіду.

Застосовуючи дослідницький метод, необхідно враховувати його основну мету – навчити учнів самостійно пізнавати природу [1, с.3]. Доцільно пропонувати такі завдання, які забезпечували б творче застосування учнями основних знань про природу.

Використання наочності на уроках у процесі ознайомлення молодших школярів з основами природоохоронної діяльності відіграє переважно допоміжну роль. Тому вчителі збирають й упорядковують додатковий матеріал для уроків. Це тематичні папки: “Рідкісні звірі й птахи України”, “Тварини лісів нашої місцевості”, “Польові роботи”, “Лікарські рослини нашого краю” [2, с.44].

Вивчаючи тему “Форми поверхні Землі: рівнини, яри, гори”, передові педагоги проводять екскурсії в природу. Для цього вибирають місце, яке найкраще показує специфіку поверхні. Під час вивчення розділу “Використання і охорона природи людиною” ознайомлюють дітей із заказниками, заповідниками області [2, с.41]. На екскурсіях поряд з навчальною і розвивальною метою

передбачена суспільно корисна праця дітей (обгородження мурашників, підгодовування птахів, виготовлення гербаріїв тощо). Так, учні можуть робити (за власним вибором) невеликі повідомлення про охорону місцевих рослин, тварин; добирати ілюстрації, виготовляти малюнки.

Цілеспрямованість процесу використання екологічно спрямованого матеріалу означає підпорядкування його меті уроку (навчальній, виховній, розвивальній). При цьому потрібно виходити із багатофункціональності екологічних відомостей, зумовленої специфікою їх змісту та різноплановим пізнавально-виховним навантаженням [2, с.13]. Так, екологічно спрямований матеріал, залучений до уроку, може використовуватися для ілюстрації та конкретизації програмового матеріалу, актуалізації знань учнів, чуттєвого досвіду, стимулювання інтересу учнів до нової теми, перевірки міцності та усвідомленості знань і вмінь учнів, закріплення та поглиблення вивченого матеріалу, розвитку самостійності учнів, підвищення їх активності, зв'язку навчання з життям.

Широкий простір для екологічного виховання забезпечують й інші види природничих завдань: виготовлення гербаріїв дикорослих рослин, альбомів, книжок-розкладок про рослини й тварин, створення місцевої Червоної книги – книги тривоги, оформлення краєзнавчого куточка, виготовлення іграшок та аплікацій із природного матеріалу [1, с.51]. При цьому слід пам'ятати, що всі види й форми екологічного виховання дають найбільший ефект тоді, коли їх застосовувати комплексно, не зводячи до буденного повторення вивченого на уроці підручничого матеріалу. Активізація означених методів і засобів екологічного виховання дозволить розширити, поглибити, систематизувати набуті знання, сформулювати в учнів уявлення про природу як джерело добра і краси.

1. Дробноход М. І. Концептуальні основи формування екологічного мислення та здібностей людини будувати гармонійні відносини з природою / М. І. Дробноход, Ф. В. Вольвач, С. Г. Іващенко. – К. : МАУП, 2000. – 75 с.
2. Екологічне виховання в початковій школі / упоряд.: І. Васильченко, І. Кондратюк. – К. : Ред. загальнопед. газет, 2005. – 232 с.
3. Екологічне виховання учнів початкових класів у позашкільних навчальних закладах : навч.-метод. посіб. / Пустовіт Г. П. ; Ін-т проблем виховання АПН України. – К., 2002. – 168 с.
4. Шмалей С. В. Екологічна особистість : монографія / С. В. Шмалей. – К. : Б-ка офіційних документів, 1999. – 217 с.

ПСИХОЛОГО-ПЕДАГОГІЧНІ ЗАСАДИ ПІДГОТОВКИ МАЙБУТНІХ УЧИТЕЛІВ ПОЧАТКОВИХ КЛАСІВ ГІРСЬКИХ ШКІЛ ДО ДІАГНОСТИЧНОЇ ДІЯЛЬНОСТІ

Лавра Леся,
ІІІ курс, Педагогічний інститут.
Науковий керівник – Червінська І.Б.,
кандидат педагогічних наук, доцент.

Удосконалення професіоналізму та педагогічної майстерності вчителя є важливою передумовою підвищення ефективності навчально-виховного проце-

су і реформування національної політики в Україні. Питання підготовки вчителя постійно є одним із центральних у психологічній та педагогічній науці про вищу школу.

Учені зауважують, що в сільських школярів на недостатньому рівні відбувається засвоєння навчального матеріалу, передбаченого шкільними програмами. Це вимагає розробки та використання нових технологій навчання в сільській школі гірського регіону та відповідної підготовки педагогічних кадрів для роботи в ній.

Мета дослідження: розкрити психолого-педагогічні засади підготовки майбутніх учителів початкових класів гірських шкіл до проведення діагностичної діяльності.

Як засвідчують результати досліджень та аналіз практичного досвіду, вчителі початкових класів зазнають серйозних труднощів у проведенні педагогічної діагностики, тому стає очевидною необхідність спеціальної підготовки майбутніх педагогів до діагностичної діяльності. Визначна роль самоактивності вчителя в досягненні педагогічної майстерності, творчості, професіоналізму зумовлює особливу значущість його готовності до педагогічної діагностики як важливої складової професійної діяльності.

Стан дослідження проблеми. Проблема загальної підготовки вчителя і формування його особистості присвячені наукові праці О.Мороза, Т.Полякової, В.Сагарди, В.Сластьоніна, Т.Сущенко, Н.Хмель та інших. Використанню діагностики у педагогічному процесі присвячені праці дослідників, зокрема Г.Вітцлака, К.Інгекампа, О.Кочетова, І.Мар'єнко.

Тому одним із завдань сучасного вчителя є потреба з'ясувати, які особливості учня сьогодні, від яких недоліків він повинен позбутись, які потенції розвивати, у яку особистість і з якими позитивними якостями він може трансформуватися за певних обставин. Для цього вчителю слід мати план і на його основі здійснювати корекційні й розвивальні впливи.

Ми вважаємо, що вчитель повинен за допомогою психодіагностики пристосувати навчально-виховний процес до індивідуальних особливостей школяра. Таке пристосування повинно мати місце не лише на всіх етапах уроку, а й у визначенні домашніх завдань, у підборі поточних громадських доручень, їх організації і проведенні, в кожному контакті з окремим учнем і класом у цілому. Пристосувальний аспект діагностики в навчальному процесі передбачає також диференціацію самих учнів – спочатку за здібностями, потім за інтересами та нахилами: позакласну і внутрішню диференціацію.

Педагогічна діагностика покликана оптимізувати процес індивідуального навчання, забезпечити правильне визначення результатів навчання, керуючись виробленими критеріями, звести до мінімуму помилки при переведенні учнів з однієї групи в іншу, направленні їх на різні курси, у виборі спеціалізації навчання. З допомогою педагогічної діагностики аналізується навчальний процес і визначаються результати навчання. При цьому під діагностичною діяльністю розуміється процес, у ході якого, дотримуючись необхідних наукових критеріїв якості, учитель спостерігає за учнями і проводить анкетування, обробляє дані спостережень та опитувань і повідомляє про отримані результати з

метою опису поведінки, пояснення її мотивів або ж передбачення поведінки в майбутньому.

Учений І.Підласий розуміє під діагностикою систему технологій, засобів, процедур, методик і методів висвітлення обставин, умов і факторів функціонування педагогічних об'єктів, перебігу педагогічних процесів, встановлення їх ефективності та наслідків у зв'язку із заходами, що передбачаються або здійснюються [2, с.10]. Автор вважає, що педагогічна діагностика покликана обслуговувати навчально-виховні проекти – від їх зародження до завершення, від задумів до наслідків реалізації. Предметом педагогічної діагностики у вузькому розумінні є проектування оптимальних педагогічних процесів. Якщо розглянути її предмет ширше, то сюди ми зобов'язані віднести розв'язання всіх діагностичних завдань у царині навчально-виховного процесу, включаючи консультування і практичну допомогу батькам та учням.

Сутність педагогічної діагностики визначає її предмет: кого виховувати відповідно до поставлених завдань і мети виховання (об'єкт виховання, критерії вихованості), за яких умов (виховна ситуація), хто і що повинен робити (визначення функцій суспільства, сім'ї, школи, класного колективу і самої дитини), якими засобами, шляхами, методами впливати на вихователів і вихованців.

Таким чином, учитель, класний керівник, організовуючи навчальну і позанавчальну діяльність, взаємодіє зі школярами або класом у цілому, спонукає їх змінювати свій стан, ставлення, позицію для досягнення позитивних результатів у навчанні, спілкуванні, праці.

Таким чином, управління процесом виховання передбачає єдність вивчення і педагогічної взаємодії, інформаційну забезпеченість педагогічної практики. Виходячи із цього, діагностику в педагогіці можна визначити як педагогічну діяльність, спрямовану на вивчення й розпізнавання стану об'єктів (суб'єктів) виховання з метою співробітництва з ними та управління процесом виховання.

1. Линенко А. Ф. Готовність майбутніх учителів до педагогічної діяльності / А. Ф. Лисенко // Педагогіка і психологія. – 1995. – № 1. – С. 128–130.
2. Підласий І. П. Діагностика та експертиза педагогічних проектів : навч. посіб. для студ. / І. П. Підласий. – К. : Україна, 1998. – 343 с.

ТЕОРЕТИКО-МЕТОДИЧНІ ЗАСАДИ НАВЧАННЯ РИТОРИКИ У ВИЩИХ ПЕДАГОГІЧНИХ НАВЧАЛЬНИХ ЗАКЛАДАХ

Мигович Христина,
ІІІ курс, Педагогічний інститут.
Науковий керівник – Благун Н.М.,
кандидат філологічних наук, доцент.

У добу розвитку менеджменту, маркетингу, соціології, засобів масової інформації наука красномовства знову набуває актуальності. Методика навчання риторики розвивалася й укладалася в систему протягом віків паралельно з теорією ораторського мистецтва.

Мета нашого дослідження – визначення теоретико-методологічних засад та психолого-педагогічних умов сучасної методики навчання риторики української мови у вищій школі, сприятливих для формування риторичної компетенції студентів, виховання майбутнього вчителя як української мовно-риторичної особистості елітарного типу.

Ми виходимо з того, що ефективність навчання риторики майбутніх учителів залежить від змісту предмета й організації навчально-виховного процесу, однак можливості риторичної науки й сучасної освіти не використовуються повною мірою. Навчання риторики української мови студентів вищих педагогічних навчальних закладів буде ефективним за умови:

- 1) уточнення змісту риторики як розділу навчального курсу української мови з урахуванням сучасних освітніх, суспільних і професійних запитів;
- 2) упровадження спеціально розробленої методики, що передбачає реалізацію окреслених у дослідженні засадничих основ;
- 3) спрямування стратегій і тактик навчання риторики української мови на формування мовної, риторичної й комунікативної компетенцій як базових складників у системі професійних педагогічних компетенцій;
- 4) забезпечення принципу наступності й перспективності риторичної освіти: школа – ВНЗ – самоосвіта протягом життя.

Важливість і актуальність курсу риторики української мови пояснюють, з одного боку, її спрямуванням на розвиток українськомовної мислячої особистості, з іншого – можливостями навчати ефективної технології керування педагогічним процесом. Досягненню цих завдань сприяють уміння спілкуватись українською мовою в професійній та інших сферах суспільного життя.

Доведено, що риторичні знання і вміння сприяють ефективності навчання й виховання, посиленню пізнавального інтересу до будь-якої навчальної проблеми, полегшують процес адаптації молодого вчителя в колективі.

Сучасна вища школа покликана дати студентам не лише відповідну суму знань, сформувати у них професійні вміння і навички, творче мислення, а й озброїти методикою самостійного пошуку й здобуття інформації, необхідної для подальшої професійної діяльності.

Для кращого розуміння та оптимального вирішення цієї проблеми було проведено такі види досліджень: аналіз навчально-методичної бази, анкетування й опитування вчителів, студентів, які не вивчали риторику, та студентів, що прослухали курс риторики у ВНЗ, спостереження за мовно-риторичною поведінкою вчителів на уроках і студентів на заняттях з методики навчання шкільного курсу української мови та під час проходження педагогічної практики в школах. За даними анкетування, найбільш проблемними для вчителя виявилися такі питання риторики: закони риторики (86%); моделювання аудиторії (82%); види підготовки публічного мовлення (81%); елокутивна робота (76%); бар'єри в спілкуванні (71%); запитання й відповіді (69%); подолання страху перед аудиторією (68%); жанри мовлення вчителя (67%); секрети успішного виступу (65%); способи переконання (63%); професійне педагогічне слухання (41%).

Незважаючи на те, що студенти проходять ретельну підготовку напередодні педагогічної практики, мовленнєва поведінка їх не позбавлена помилок і

недоліків. Багаторічні спостереження дали змогу виявити такі з них: невміння чітко й лаконічно формулювати запитання й завдання; помилки в логіці викладу матеріалу; численні повтори й паузи, спричинені бідністю активного словника; невміння чітко й повно сформулювати висновки, узагальнення; суперечливість між коментарями до відповідей учнів та оцінюванням їх навчальних досягнень; розгубленість у ситуації з'ясування окремих питань; мовні помилки; незнання структури жанрів педагогічного мовлення; нецікаве й композиційно розмите монологічне мовлення; невміння бути оригінальним у багатьох ситуаціях спілкування; невміння аргументувати поурочний бал тощо.

Експериментально підтверджено необхідність створення сучасної системи навчання риторики української мови, що передбачала б засвоєння базової теорії, оперування понятійним апаратом, удосконалення вмінь і навичок текстотворення, майстерне володіння українською мовою, жанрами педагогічного мовлення, технікою мовлення й риторичним аналізом.

Анкетування, проведене після експериментального навчання, засвідчило, що 85% опитаних почувають себе впевнено у спілкуванні з учнями й учителями; 64% навчилися долати страх перед незнайомою аудиторією; обізнаність з алгоритмами й схемами опрацювання жанрів полегшує процес моделювання уроку, організації спілкування 78% студентів; 92% реципієнтів відчувають потребу й бажання самостійно удосконалювати свої знання з риторики української мови.

Загалом експеримент показав, що досліджувана методика навчання риторики української мови є професійно орієнтованою, інноваційною й ефективною.

На нашу думку, риторика в сучасній українській вищій школі є необхідною передумовою підвищення освітнього й культурного рівня студентів, запорукою якісно нової організації суспільних відносин і засобом утвердження пріоритету високої мовної культури в усіх сферах суспільного життя та державотворчої ролі української мови.

1. Бацевич Ф. С. Основи комунікативної лінгвістики / Ф. С. Бацевич. – К. : Академія, 2004. – 344 с.
2. Голуб Н. Б. Психологічні засади навчання риторики у вищих навчальних педагогічних закладах / Н. Б. Голуб // Вісник Черкаського університету. – 2007. – Вип. 97. – С. 85–90.
3. Голуб Н. Б. Риторика : навчально-методичний комплекс / Голуб Н. Б. – Черкаси : ЧНУ, 2003. – 72 с.
4. Голуб Н. Б. Риторика у вищій школі / Н. Б. Голуб. – Черкаси : Брама-Україна, 2008. – 408 с.
5. Сагач Г. М. Риторика як наука в системі професійної підготовки вчителя / Сагач Г. М. – К., 1993. – 284 с.

ГРА ЯК ПРИЙОМ ВКЛЮЧЕННЯ ПЕРШОКЛАСНИКІВ У МОВЛЕННЄВУ ДІЯЛЬНІСТЬ

Павлюк Діана,
ІІІ курс, Коломийський інститут.
Науковий керівник – Гловацька О.Л.,
викладач.

Мовленнєво-ігрова діяльність – це діяльність, що вимагає використання набутих раніше знань, мовленнєвих умінь і навичок у нових зв'язках і обставинах. У цій діяльності діти на основі набутих уявлень про предмети уточнюють і поглиблюють свої знання. Базисом для мовленнєво-ігрової діяльності є сформовані уявлення про будову ігрового сюжету, різноманітні ігрові дії з предметами, засвоєні мовленнєві вміння і навички. Як форма навчання дітей, мовленнєво-ігрова діяльність виконує пізнавальну і розважальну функції. Однією з найважливіших функцій ігрової діяльності є функція мовленнєвого спрямування. Мовленнєво-ігрові дії гравців спрямовані на інших учасників гри. У процесі гри дитина користується як діалогічним, так і монологічним мовленням. Саме в ігровій діяльності яскраво виявляється образність і виразність дитячого мовлення, у якому поєднуються мовні і немовні засоби виразності. Мовленнєво-ігрові дії є і засобом творчого мовленнєвого самовираження. Як самостійний вид діяльності, мовленнєво-ігрова діяльність – це процес, що ґрунтується на інтересі дитини до гри, її правил і дій. У кінцевому результаті мовленнєво-ігрова діяльність спрямована на розвиток і вдосконалення мовлення дітей. Як компонент мовленнєво-ігрової діяльності, гра в поєднанні з навчанням і мовою є засобом усебічного розвитку дитини. У зв'язку з цим мовлення та гра виконують низку функцій.

Освітня функція полягає у тому, що гра тісно пов'язана з навчанням, оскільки в ній відбувається важливий процес набуття знань, який активізує розумові здібності дитини, її уяву, пам'ять, увагу.

Виховна функція гри сприяє формуванню моральних уявлень про бережливе ставлення до довкілля і норми поведінки, позитивні й негативні риси особистості. Естетична функція гри і мовлення реалізується шляхом використання в іграх текстів віршів, пісень, примовок, лічилок, мирилок, загадок.

Естетична функція гри і мовлення реалізується шляхом використання в іграх текстів віршів, пісень, примовок, лічилок, мирилок, загадок. Діти відчують красу, виразність і образність українського мовлення, запам'ятовують тексти ігор, що сприяє збагаченню їхнього мовлення.

Розважальна функція гри зумовлює створення позитивного настрою, сприятливої атмосфери. Вона урізноманітнює цей вид діяльності, зумовлює певні почуття, емоційні переживання, впливає на поведінку дітей. Діти імітують рухи героїв, виражаючи своє ставлення до них. Гра є своєрідним "регулятором" поведінки і спонукає дітей до активної діяльності.

Експресивна функція – це функція вираження дитини у грі за допомогою мови і рухів внутрішнього світу дитини, емоційна насиченість і забарвленість мовлення індивідуально кожного гравця.

Культуроносна функція означає, що розвиток культури започатковується з розвитку мовлення людини, яке реалізується у різних видах дитячих ігор.

Контактно-встановлювальна функція – гравець готує свого співрозмовника до сприйняття інформації для подальшої гри.

До школи основний вид діяльності дітей – гра. У школі з перших днів навчання до уваги, пам'яті, мислення, мовлення та уяви дітей ставляться нові вимоги. Вони повинні протягом уроку уважно слухати вчителя, виконувати те, що він їм пропонує зробити, ретельно виконувати певне завдання вдома, тобто у школі першокласника відразу ж починають спрямовувати з певною метою на той чи інший предмет. Головна мета введення ігор у навчальний процес – викликати інтерес до навчання.

Мова, якою дитина володіла як необхідним, але звичним інструментом, стає об'єктом вивчення. Цей перехід для дітей важливий і багатозначний. Мовлення у навчанні виконує важливу функцію. З одного боку, воно – інструмент, засіб оволодіння виучуваним, з другого – джерело знань. Таким чином, рівень розвитку мовлення певною мірою визначає весь процес опанування знань. Загалом шестилітки слабо володіють нормами літературної вимови, припускаються помилок у звуковому оформленні слів, часто неправильно наголошують слова. Помиляються, встановлюючи зв'язок слів у реченнях. Щоб вилучити мовленнєві помилки першокласників, слід проводити роботу з розвитку мовлення. Для проведення успішної роботи з розвитку мовлення першокласників необхідно використовувати різноманітні дидактичні ігри та вправи.

Комплекс вправ та ігр для розвитку мовлення повинен включати мовні, мовленнєві та комунікативні вправи, бути пов'язаним із кожною сторінкою букваря, з кожною виучуваною буквою і проводитись учителем на кожному уроці навчання грамоти та під час спеціальних занять розвитку мовлення. Серед ігор, які покращують розвиток мовленнєвої діяльності першокласників, такі як “Чарівний мішечок”, “Листоноша”, “Відгадай”, “Додай слово” та багато інших, які роблять навчально-виховний процес більш якісним у досягненні поставленої мети. Отже, **гра** як прийом навчання є необхідним компонентом навчально-виховного процесу для досягнення найефективніших результатів щодо розвитку мовленнєвої діяльності першокласників.

1. Артемова Л. В. Вчитися, граючись. Навколишній світ у дидактичних іграх дошкільнят / Артемова Л. В. – К. : Томіріс, 1995. – 112 с.
2. Артемова Л. В. “Театр і гра”. Вдома, у дитячому садку, в школі / Артемова Л. В. ; пер. з рос. – 2-ге вид. – К. : Томіріс, 2002. – 291 с.
3. Барташнікова І. Розвиток наочно-образного та логічного мислення дітей / Барташнікова І., Барташніков О. – Тернопіль : Богдан, 1998. – 79 с.
4. Барташнікова І. Розвиток уваги та навиків навчальної діяльності / Барташнікова І., Барташніков О. – Тернопіль : Богдан, 1998. – 46 с.
5. Богуш А. М. Мовленнєвий розвиток дітей від народження до 7 років : монографія / А. М. Богуш. – К. : Слово, 2004. – 376 с.
6. Богуш А. М. Запрошуємо до розмови / Богуш А. М., Григоренко Г. І. – К. : Освіта, 1996. – 151 с.

ВПЛИВ СУЧАСНИХ ПОДІЙ В УКРАЇНІ НА РОЗВИТОК ОСОБИСТОСТІ МОЛОДШОГО ШКОЛЯРА

Пеленська Софія,
ІІІ курс, Педагогічний інститут.
Науковий керівник – Хімчук Л.І.,
кандидат психологічних наук, доцент.

Значний вплив на економічне та політичне життя України здійснили нещодавні події – революції національної гідності, воєнні дії в зоні АТО. Це впливає на хід історії України як держави, на наші цінності та життя загалом. Та чи впливають ці події на особистість дітей? Так, і цей вплив дуже відчутний.

“Революція гідності” стала поштовхом до актуалізації завдань громадянського виховання, які зазначені в Концепції громадянського виховання особистості в умовах розвитку української державності. Ідеї громадянського виховання завжди були актуальними для педагогів України, зокрема такі українські діячі, як В.Антонович, М.Драгоманов, М.Грушевський, Б.Грінченко, А.Макаренко, В.Сухомлинський зазначали про особливе значення формування громадянської свідомості підростаючої особистості. Про важливість громадянського виховання зазначають і сучасні дослідники, такі як П.Волошин, І.Кучинська, О.Сухомлинська тощо.

Мета статті – проаналізувати вплив сучасних подій в Україні на формування особистості молодшого школяра.

На думку В.Сухомлинського, справжнє громадянське виховання у процесі навчання починається там, де думка надихає, пробуджує й утверджує прагнення до морального ідеалу. Саме таку думку і пробуджують сучасні політичні події в дітей молодшого шкільного віку. Так, діти сприймають усе те, що відбувається сьогодні, по-іншому, ніж ми з вами, свідомі громадяни нашої держави. Проте, як і ми, вони гостро усе переживають [1].

Вплив сучасних подій в Україні на розвиток особистості з точки зору громадянського виховання має два напрямки: позитивний і негативний.

Розглянемо позитивний вплив зазначених подій. Сьогодні, як ніколи, гостро постають завдання формування національної свідомості, належності до рідної землі, народу; виховання почуття патріотизму; формування соціальної активності особистості. Такі страхітливі події в нашій державі все ж знайшли своє відбиття в позитивному впливі. Вони посприяли об’єднанню українського народу та вихованню дітей на основі гуманізму, демократизації, усвідомлення належності до своєї держави, національної свідомості та патріотизму.

Діти не лише пам’ятають, а й вшановують пам’ять героїв Небесної Сотні, про що свідчить, наприклад, запис хлопчика 4 класу в щоденнику, присвяченому пам’яті Романа Гурика, що знаходиться на його могилі. У цьому записі учень висловлює подяку герою. Великої уваги заслуговує волонтерська діяльність педагогів, батьків, до якої безпосередньо залучаються й діти. Це сприяє формуванню у дітей прагнення до відповідальної патріотичної поведінки, моральних та духовних якостей, світобачення справжнього громадянина своєї держави – України. Крім того, для дітей молодшого шкільного віку раніше мир

був лише якимось абстрактним та незрозумілим поняттям. Тепер же вони добре розуміють, що таке мир, його значення та всю трагедію його відсутності. Звісно, велику увагу слід приділити і листам учнів молодших класів воїнам АТО. У такий спосіб діти виявляють свою небайдужість і підтримку.

Проте не слід забувати і про весь негативний вплив сучасних подій в Україні на особистість і життя дітей молодшого шкільного віку. Особливо цей вплив відчують на собі діти Східної України, які змушені переховуватись, покидати знайомі для них домівку, школу, оточення. Для них дуже важко проходить адаптація в новому середовищі. Це обумовлено тим, що дитина лише оговтується від певних втрат, потрапляє в зовсім невідоме їй оточення. Крім того, часто діти зі сходу України переконані, що західні терени населяють націоналісти, які негативно налаштовані до російськомовних українців, переселенців зі сходу. Особливо негативно впливає і втрата близьких та рідних, а також їх мобілізація під час усіх цих подій.

У зв'язку із цим з дітьми слід проводити різноманітні заходи громадянської освіти: флешмоби, фестивалі, проекти, інші заходи патріотичного спрямування. Також кожен педагог безпосередньо на уроках проводить ознайомлення дітей з національною символікою, за допомогою усних журналів та заочних подорожей знайомить дітей з територією, пам'ятниками нашої держави, життям видатних українців, героїв Небесної Сотні, загиблих у зоні АТО. Усі ці заходи ознайомлюють дітей з політичними та соціальними подіями в нашому суспільстві, допомагають адаптуватись у ньому тощо.

Недавні події, що відбувались і відбуваються в нашій державі (“революція гідності”, терористичні та антитерористичні дії в зоні АТО) не лише впливають на такі глобальні питання, як економічне, соціальне та політичне життя українців, а й здійснюють вагомий вплив на формування особистості молодшого школяра. У зв'язку із цим у нашому житті ймовірно значне збільшення кількості важковиховуваних дітей, дітей-сиріт. Ми, як майбутні педагоги, зіткнемося із проблемою виховання таких дітей, на психіку й на життя яких вплинули і “революція гідності”, і втрата близьких та рідних у зоні АТО. Тож ми повинні бути готовими до того, що в навчально-виховному процесі матимемо низку проблем, викликаних сучасними подіями. Тому дуже важливо акцентувати свою увагу на громадянській освіті та шляхах її реалізації.

1. Волошин П. Громадянське виховання в теорії і практиці В. О. Сухомлинського [Електронний ресурс] / П. Волошин. – Режим доступу : http://library.udpu.org.ua/library_files/p_suh_pedagog_probl_silsk_shkolu/20/visnuk_22.pdf.
2. Грушевський М. На порозі нової України / М. Грушевський. – Нью-Йорк ; Львів ; К. ; Торонто ; Мюнхен, 1992. – 278 с.
3. Сухомлинський В. О. Народження громадянина / Сухомлинський В. О. // Вибрані твори : у 5 т. – К. : Рад. школа, 1977. – Т. 3. – 582 с.

ТВОРЧО-ПОШУКОВА ДІЯЛЬНІСТЬ МОЛОДШИХ ШКОЛЯРІВ НА УРОКАХ МУЗИЧНОГО МИСТЕЦТВА

Пільчак Ірина,
ІІІ курс, Педагогічний інститут.
Науковий керівник – Липа І.Ю.,
кандидат педагогічних наук, доцент.

Одним із пріоритетів державної політики в освіті є виховання активної творчої особистості. Однак, як свідчить практика, загальноосвітня школа ще недостатньо приділяє увагу цьому напрямку своєї роботи. Вирішення окресленої проблеми значною мірою залежить, на нашу думку, від пошуку педагогами інноваційних підходів до розкриття й максимальної реалізації творчого потенціалу кожного учня.

Існують різноманітні шляхи творчого розвитку дитини, але особливими можливостями володіє мистецтво, зокрема музичне. Його роль визначається тонким психоемоційним впливом на чутливу дитячу душу. Це дозволяє засобами музики виховувати школяра, формувати його характер, світогляд, духовність, сприяти творчому самовираженню.

Різні аспекти проблеми музично-творчого розвитку дітей розкриваються в працях українських учених І.Гриценко, Т.Дорошенко, Л.Ороновської, В.Тушевої, Е.Печерської та ін.

Наша наукова розвідка спрямована на виявлення змісту шляхів активізації творчого розвитку учнів початкових класів на уроках музичного мистецтва.

Особливості музично-творчого розвитку молодших школярів залежать від багатьох чинників: вікових і психологічних особливостей дитини, її життєвого і музичного досвіду, уміння зосереджуватися на виконанні музичного завдання, від характеру взаємин з учителем і однокласниками. Діти живуть у світі образів, почуттів і переживань, вирізняються безпосередністю сприймання, інтересом до всього нового, цікавого, захоплюючого і завдання вчителя – спрямувати цей інтерес у соціально корисне русло, навчити учнів творчо мислити, розвинути любов до музичного мистецтва. Дуже важливо розвивати творчу уяву та фантазію, творчий потенціал молодших школярів, спонукати їх до самостійних пошуків утілення в життя своїх ідей у різноманітній музичній діяльності на уроці: співі, слуханні музики, грі на дитячих музичних інструментах. Музична діяльність повинна слугувати джерелом несподіваних емоцій. Емоційного забарвлення уроку може додати використання репродукцій картин, телепередач, читання віршів й інші засоби, що сприяють естетичному розвитку учнів.

Учителеві необхідно так організувати роботу дітей, щоб її результати збудили в них позитивні почуття. Так, помітивши, що не всі учні в класі старанно виконують знайому пісню, учитель може поділити клас на дві групи – “акторів” і “критиків”. “Актори” співають, а “критики” – оцінюють виконання. Це активізує виконавсько-творчу діяльність дітей. Оцінюючи виконання товаришів, діти набувають навичок спостереження, аналізу, вчаться уважно слухати, порівнювати, узагальнювати, естетично переживати, підмічати красиве.

Велику роль у розвитку творчої активності молодших школярів на уроках музичного мистецтва відіграє інструментальне музикування. Це творчий про-

цес сприйняття музики через гру на доступних дитині музичних інструментах. Як показує практика, процес гри на різних інструментах дуже подобається дітям, а тому збільшує їхній інтерес до уроків музичного мистецтва, діти мають змогу відчувати себе юними композиторами, виконавцями.

Активізації творчого потенціалу учнів сприяє і використання музично-дидактичних ігор. Наприклад, гра “Я – актор” дає змогу учням випробувати свої акторські здібності. Спочатку “актор” отримує від учителя “роль”-картку з назвою чи зображенням певного предмета або істоти, що потрібно зобразити рухами тіла, рук, мімікою та інтонацією голосу. Решта дітей спостерігають за діями свого товариша, а потім визначають, що він хотів показати. Після того, як “роль” розгадана, діти обговорюють, що “актор” робив правильно для адекватного розкриття образу, а що – ні. Наостанок педагог пропонує учням прослухати, як той самий образ передано в музиці, і порівняти з тим, що створив юний “актор”. Дидактичні ігри можуть сприяти розвитку музично-творчих здібностей. Учасники поділяються на дві команди. Після читання віршів, у яких описані звуки, барви, перша команда розповідає про те, що вона бачила (зелені луки, все залите сонячним промінням тощо), друга – про те, що чула (шелестіння листя, хлюпотіння води). Дитина вчиться чути звуки природи, самостійно уявляючи їх.

Отже, щоб розвивати творчу активність молодших школярів, учитель повинен бути творчою, чутливою людиною, яка ніколи не втомлюється від пошуків, від створення нових творчих завдань, ігор для удосконалення уроків музичного мистецтва. Тільки креативний учитель зможе здійснювати повноцінне виховання духовних та творчих особистостей. Особливість педагогіки мистецтва в тому, що творчості навчити не можна. “Можна лише створити умови для пробудження, активізації в учнів творчих імпульсів для пізнання радості творення” [1, с.37].

1. Дорошенко Т. Розвиток творчих здібностей на уроках музики / Т. Дорошенко // Початкова школа. – 2001. – № 4. – С. 34–37.

РОЗКРИТТЯ ПРОБЛЕМИ ФОРМУВАННЯ КУЛЬТУРИ МОВЛЕННЯ МОЛОДШИХ ШКОЛЯРІВ НА УРОКАХ УКРАЇНСЬКОЇ МОВИ В СУЧАСНИХ ФАХОВИХ ЖУРНАЛАХ

Побережник Ліліана,
II курс, Педагогічний інститут.
Науковий керівник – Гуменюк І.М.,
кандидат філологічних наук, доцент.

Основне завдання шкільного курсу української мови полягає у формуванні культури мовлення молодших школярів: уміння грамотно та змістовно висловлювати свою думку, збагачення словникового запасу, формування правильної вимови, вміння слухати й розуміти, лаконічно висловлюватись, вивчення етичних норм спілкування.

Беручи до уваги наступність і послідовність опанування учнями матеріалів, що актуалізовані в сучасних навчальних програмах для 1–4 класів відповідно до оновленого Державного стандарту початкової освіти, необхідно створювати сприятливі умови для формування мовленнєвої особистості учнів, працювати над розвитком їх мовленнєвих здібностей, розвивати орфографічні навички, збагачувати лексику. Такий підхід учителя впливає на саморозвиток та самовираження дитини, а це підґрунтя для формування особистості в майбутньому [4].

Аналіз наукової літератури свідчить, що вивченню проблеми культури мовлення присвячені праці видатних вчених-лінгвістів і методистів Н.Д.Бабич, В.І.Бадер, І.К.Білодіда, О.М.Біляєва, М.А.Жовтобрюха, А.П.Каніщенко, А.П.Коваль, Л.І.Мацько, В.М.Русанівського та ін. Психологічний та психолінгвістичний аспекти вказаної проблеми досліджували Л.С.Виготський, М.І.Жинкін, О.О.Леонтьєв, С.Л.Рубінштейн, І.О.Синиця тощо.

У сучасних фахових журналах за 1997–2013 рр. проблему формування культури мовлення поглиблено розробляли такі науковці, як Л.Онушко, Н.Сащак, С.Гамаюн, Н.Феніна. Результати їх дослідження опубліковані в журналах “Початкове навчання і виховання”, “Дивослово”, “Українська мова і література”, “Початкова школа”, “Рідна школа”. Інтернет-джерело пропонує нам тільки дві статті із цієї теми.

Значний внесок у розробку проблеми формування культури мовлення молодших школярів зробили вчителі-практики. Зокрема, незаперечною є думка вчителя вищої категорії Л.Онушко, яка стверджує, що розвиток навичок мовлення починається з перших днів навчання дітей у школі. Основним видом роботи в цей період є формування уміння слухати/розуміти. Матеріал для слухання слід добирати різноманітний і за формою (діалог, монолог), і за жанром (прислів'я, вірші, легенди) [3].

У молодшому шкільному віці відбувається інтенсивне засвоєння дітьми лексики, граматики (відомостей про граматичні форми), елементів синтаксису (відомостей про нескладні синтаксичні конструкції), а також відомостей про інтонування речень і текстів. Розвиток мовлення, у тому числі й діалогічного, слід поєднувати з вивченням відомостей із фонетики, граматики, правопису.

Усне мовлення учнів має бути грамотним, виразним, емоційним, що передбачає:

- 1) розпізнавання ними відтінків лексичних значень слів, словосполучень, фраз та усвідомлення змісту всієї розповіді;
- 2) уміння в темпі, нормальному для сприймання співрозмовником, передати, доповнити, продовжити сказане чи почуте, застосовуючи художні засоби виразності та вживання синонімів із метою уникнення повторення слів;
- 3) знання дітьми норм етики спілкування.

Навчання школярів мовлення, зокрема діалогічного, ґрунтується на врахуванні педагогічних закономірностей і таких лінгвометодичних принципів:

- 1) взаємозв'язок у навчанні, вихованні та розвитку молодших школярів;
- 2) функціонально-комунікативна спрямованість;
- 3) стилістична диференціація;

- 4) взаємозв'язок розвитку усного і писемного мовлення;
- 5) оцінка виразності мовлення;
- 6) розвиток чуття мови;
- 7) взаємозв'язок мовлення і мислення;
- 8) системний підхід до мовленнєвого розвитку;
- 9) активне керівництво процесом розвитку мовлення; безперервність і наступність у мовленнєвому розвитку;
- 10) оптимізація у виборі методів, прийомів та засобів навчання мовлення.

Керуючись цими принципами, вчитель повинен, розвиваючи діалогічне мовлення, формувати в учнів уміння розмірковувати, порівнювати, аналізувати, узагальнювати, розвивати творче мислення, пам'ять, спонукати дітей до побудови власних висловлювань [5].

Таким чином, обов'язок учителя – навчити дитину послідовно й логічно висловлювати думку, грамотно писати. Учитель повинен застосовувати різноманітні види роботи, щоб зацікавити та всебічно розвивати учнів. Тому виразність письма, чіткість літер, охайність тексту, вимова, інтонація у мовленні учнів є обличчям передовсім вчителя. Педагогу ж зауваження, поради та рекомендації необхідно робити тактовно, делікатно. У молодшому шкільному віці треба навчити спілкуватися красномовно, проводити позакласні уроки з учнями. Адже набуті дітьми знання в початковій школі безпосередньо пов'язані з подальшим успіхом у навчанні, певним чином формують майбутню професійну успішність молодшого школяра. Учитель має бути наставником та взірцем усного й писемного мовлення.

1. Дика Н. Поняття культури мовлення учнів / Н. Дика // Дивослово. – 2002. – № 2. – С. 50–51.
2. Хорошковська О. Розвиток українського мовлення молодших школярів / О. Хорошковська // Початкова школа. – 1997. – № 8. – С. 14–15.
3. Онушко Л. Сходинки до мовленнєвої самореалізації учня / Л. Онушко // Початкове навчання і виховання. – 1997. – № 1 (113). – С. 2.
4. Ситник І. Організація роботи зі словниковими словами в початкових класах [Електронний ресурс] / І. Ситник. – Режим доступу : www.teacherjournal.com.ua/.../203.
5. Власенко О. Розвиток діалогічного мовлення молодших школярів [Електронний ресурс] / О. Власенко. – Режим доступу : www.ipro.org.ua/.../Українська_мова.

РОЛЬ ДЕРЖАВНИХ ТА НАРОДНИХ СИМВОЛІВ УКРАЇНИ В НАЦІОНАЛЬНО-ПАТРІОТИЧНОМУ ВИХОВАННІ УЧНІВ НА УРОКАХ МУЗИЧНОГО МИСТЕЦТВА

Прокіпчук Марія,
Ш курс, Педагогічний інститут.
Науковий керівник – Липа І.Ю.,
кандидат педагогічних наук, доцент.

Суспільно-політична ситуація, що склалася в Україні, актуалізує проблему виховання у молодого покоління національної самосвідомості, почуття патріотизму, активної громадянської позиції, відданості загальнодержавній справі зміцнення країни.

Навчальний заклад повинен стати для кожної дитини осередком становлення громадянина-патріота України, готового самовіддано розбудувати свою Вітчизну. Тому усвідомлення патріотизму як найважливішої духовної і соціальної цінності, основи єдності українського суспільства повинно знайти своє втілення у змістовому наповненні освітньо-виховної роботи вчителя.

Одним із найважливіших засобів національно-патріотичного виховання особистості є мистецька освіта. Потужний вплив на формування національних якостей дитини має музика, не випадково залучення дітей до найкращих надбань національної та світової культури, формування широкого мистецького світогляду розглядаються серед провідних функцій загальної музичної освіти.

Про це пише ряд українських учених, зокрема Л.Масол, О.Олексюк, Г.Падалка, О.Ростовський, О.Рудницька, О.Щолокова та ін.

Нашу наукову розвідку спрямовано на виявлення змісту й шляхів ознайомлення молодших школярів з державними та народними символами України з метою національно-патріотичного виховання на уроці музичного мистецтва.

Аналіз навчальних тем уроків засвідчує їх спрямованість на різнобічне збагачення духовного світу особистості. Національно-патріотичний і громадянський зміст домінує у темах “Це – моя Україна”, “Музика рідного краю”, “Пісні і танці мого народу”, “Пісні козацької слави”... Вивчення таких тем можна пов’язати з поясненням державних чи народних символів і їх ролі у житті українців. Так, розкриваючи тему “Головна пісня держави”, необхідно підкреслити, що гімн, прапор, герб є державними символами України. Розповідь про історію виникнення цих символів повинна містити цікаву для дітей інформацію.

Слово *гімн* грецького походження, це урочиста пісня, прийнята як символ державної, національної єдності. Державним гімном України є пісня “Ще не вмерла Україна”, автори якої Павло Чубинський та Михайло Вербицький. Вірш українського поета П.Чубинського був уперше надрукований 1863 року й швидко розійшовся серед інтелігенції, студентів, гімназистів. Певний час його навіть приписували Шевченкові. Музику написав західноукраїнський композитор М.Вербицький, автор багатьох творів духовного змісту. Доля багатьох пісень подібна до долі нашого народу. Коли він оживав, воскресав – оживали і воскресали його пісні. Коли його гнітила неволя, духовне рабство, замовкала і народна дума, хоч ніколи не завмирала. У недалекому минулому за виконання цієї пісні, за поширення її тексту можна було поплатитися. 27 квітня 1990 року пісня-гімн “Ще не вмерла Україна” вперше зазвучала в незалежній Україні. Кожен громадянин повинен знати гімн своєї Батьківщини, адже “це національний символ, який духовно об’єднує народ держави, оскільки виражає його національні ідеї, традиції, прагнення” [1].

Прапор нашої країни блакитно-жовтий, що символізує чисте мирне небо і пшеничне поле. Він був узаконений 22 березня 1918 року як державний символ України. З ним ідуть у бій наші відважні захисники Вітчизни.

Виникнення герба теж тісно пов’язане з історією нашої держави. Тризуб на час прийняття Київською Руссю християнства був настільки популярним, що його об’єднували в один знак із хрестом. Тризуб мав широку естетичну функцію та функцію оберега. Його зображення можна знайти в орнаментах

тканин, килимів, у рукописних текстах книг, на монетах і печатках, ювелірних виробках, державних відзнаках.

Розглядаючи жанри українських народних пісень, треба поговорити з дітьми про народні символи України. Найстародавніша символіка пов'язана із силами природи, тваринами, рослинами. В українців улюбленими рослинами-символами є верба і калина. “Без верби і калини нема України” – каже прислів'я.

З давніх-давен наш народ опоетизував кущ калини, оспівав його в піснях, серед яких “Ой у лузі червона калина похилилася” (символізує дух нескореності українського народу), “Чи я в лузі не калина була?” (калина символізує дівочу красу), “Червона калино, чом ти в лузі стоїш” (калина – символ рідної землі, її садили на могилі козака, який загинув у чужому краї). Калина – символ отчого краю, батьківської хати, це символ жіночності, долі жінки [2, с.22].

Отже, державна та народна символіка покликана формувати національну свідомість, громадянську гідність і патріотичні почуття. Тому справжній громадянин України повинен знати і поважати символи своєї держави, свідомо дотримуватися почестей та правил поведінки щодо державних і народних символів у повсякденному житті, під час урочистих та офіційних заходів.

1. Пояснювальна записка до проекту Закону України від 02.12.2014 р. № 1192 “Про посилення уваги до використання державних символів у дошкільних, загальноосвітніх та позашкільних навчальних закладах” [Електронний ресурс]. – Режим доступу : <http://search.ligazakon.ua>.
2. Тараненко Л. Українська національна символіка / Л. Тараненко // Розкажіть онуку. – 2009. – № 15–16. – С. 20–24.

ФОРМУВАННЯ ПРЕДМЕТНОЇ МАТЕМАТИЧНОЇ КОМПЕТЕНТНОСТІ МОЛОДШИХ ШКОЛЯРІВ

Сергієнко Наталія,
V курс, Педагогічний інститут.
Науковий керівник – Романишин Р.Я.,
кандидат педагогічних наук, доцент.

Сучасне суспільство формує нову систему цінностей, у якій володіння знаннями, вміннями і навичками є необхідним, але недостатнім результатом освіти. Тому актуальним завданням сучасної школи є *реалізація компетентного підходу в навчанні*, який передбачає спрямованість освітнього процесу на формування і розвиток *ключових компетенцій особистості*. Результатом такого процесу має бути сформованість загальної компетентності людини, яка включає сукупність ключових компетенцій і є інтегрованою характеристикою особистості.

Зарубіжними й вітчизняними науковцями виділено ключові, загальнопредметні й предметні компетентності, які визначають сучасну якість освіти. Теорію освітніх компетенцій і компетентностей обґрунтовано в роботах учених: Н.Бібік, С.Бондар, І.Єрмакова, І.Зимної, В.Краєвського, О.Локшиної, О.Овчарук, О.Пометун, О.Савченко, С.Трубачевої, А.Хуторського та інших. Методич-

ні аспекти проблеми розкриваються в публікаціях науковців Т.Байбари, М.Вашуленка, І.Гудзик, С.Скворцової, К.Пономарьової.

Формування компетентності учня сьогодні є однією з актуальних проблем освіти і може розглядатись як вихід із проблемної ситуації, що виникла через протиріччя між необхідністю забезпечити якість освіти і неможливістю розв'язати цю проблему традиційним шляхом. Ідеться про компетентність як про нову одиницю виміру освіченості людини, при цьому увага акцентується на результатах навчання, в якості яких розглядається не сума завчених знань, умінь, навиків, а здатність діяти в різноманітних життєвих ситуаціях.

У Державному стандарті початкової загальної освіти **математична компетентність** – особистісне утворення, що характеризує здатність учня створювати математичні моделі процесів навколишнього світу, застосовувати досвід математичної діяльності під час розв'язування навчально-пізнавальних і практично зорієнтованих задач, необхідних для самореалізації учнів у швидкозмінному світі [3].

Математичну компетентність відносять до ключових компетентностей. Засобами математики формуються елементи ключових компетентностей: уміння вчитися, ІКТ, комунікативної, соціальної тощо.

Основним завданням навчання математики визначено опанування учнями предметних математичних компетенцій – *обчислювальних, інформаційно-графічних, логічних, геометричних, алгебраїчних*. Предметні компетенції є структурними елементами змісту математичної освіти. Їх основу становлять знання, уміння, навички, способи діяльності, яких набувають учні в процесі навчання. Результатом засвоєння предметних компетенцій є математична компетентність учнів [1].

Державним стандартом початкової загальної освіти передбачено опанування учнями у процесі пізнання математичних об'єктів розумовими й практичними уміннями: визначити кількість одиниць кожного розряду, усно виконувати обчислення в межах ста, знаходити значення числових виразів, перевіряти правильність виконаних арифметичних дій, використовувати закони і властивості арифметичних дій під час обчислень, розв'язувати рівняння з однією змінною, записувати і читати числа у межах мільйона, письмово виконувати арифметичні дії в межах мільйона, ділити з остачею, будувати прямокутний трикутник, прямокутник (квадрат) за вказаними довжинами сторін, вимірювати часові проміжки за допомогою годинника та ін. [3].

Виходячи із таксономії освітніх цілей Б.Блума, загальноновизнаними є чотири рівні засвоєння компетенцій: знання, розуміння, застосування та аналіз, синтез та оцінювання.

Реалізацію компетентісного підходу може забезпечити тільки компетентний учитель, тому необхідною умовою формування компетентної особистості молодшого школяра є професійна компетентність педагога, а це, у свою чергу, – одне із завдань підготовки майбутніх учителів у ВНЗ.

Для успішного формування математичної компетентності учнів початкових класів необхідно вибирати такі способи організації діяльності молодших школярів, які сприятимуть не тільки формуванню міцних усвідомлених обчис-

лювальних умінь і навичок, а й усесторонньому розвитку особистості учня, тобто формуванню компетентної особистості. У практичній діяльності ефективно формування математичної компетентності молодшого школяра стає можливим за умови доцільного використання інноваційних педагогічних технологій у поєднанні із традиційними формами роботи, враховуючи особливості організації навчально-виховного процесу конкретного навчального закладу.

Формування математичної компетентності – одне із найбільш актуальних завдань сучасної школи, необхідна складова для реалізації учнів як успішних особистостей. Школа вчить дитину компетентно обирати свій життєвий шлях, зважаючи при цьому на свої здібності та можливості, ставити перед собою завдання самовдосконалення, саморозвитку, самовиховання, самоосвіти. Завдання початкової ланки шкільної освіти – усебічний розвиток молодших школярів, набуття учнями досвіду спілкування, формування в них бажання та вміння вчитися.

Формуючи компетентну особистість, педагог зобов'язаний орієнтуватися тільки на успіх. “Успіх полюбить успіх” – справедливе правило, в істинності якого ми переконалися. Узагальнюймо досвід, сприймаймо очікуваний результат і спробуймо побачити перспективи. Головне, без чого не може відбутися жоден педагог, – це активна позиція власне вчителя: позиція не спостерігача, а творця.

1. Онопрієнко О. В. Базова навчальна програма з математики для 1–4 класів загальноосвітніх навчальних закладів [Електронний ресурс] / Онопрієнко О. В., Скворцова С. О., Листопад Н. П. – Режим доступу : <http://www.mon.gov.ua>.
2. Богданович М. В. Методика викладання математики у початкових класах : навч. посіб. / М. В. Богданович, М. В. Козак, Я. А. Король. – 3-тє вид., переробл. і доповн. – Тернопіль : Навчальна книга – Богдан, 2008. – 336 с.
3. Бухлова Н. В. Формування здатності особистості до самонавчання / Бухлова Н. В. // Педагогічна скарбниця. – 2002. – № 1. – С. 47–49.
4. Державний стандарт початкової загальної освіти [Електронний ресурс]. – Режим доступу : http://www.mon.gov.ua/new-stmp/2011/20_04/12.
5. Компетентнісний підхід у сучасній освіті: світовий досвід та українські перспективи / за заг. ред. О. В. Овчарук. – К. : К.І.С., 2004. – 112 с.
6. Овчарук О. Компетентності як ключ до оновлення змісту освіти / Оксана Овчарук // Стратегія реформування освіти в Україні : Рекомендації з освітньої політики. – К. : К.І.С., 2003. – С. 13–41.

“ЗАЛИШЕНЕЦЬ” І “МАРУСЯ” ЯК ТВОРИ, ЩО ФОРМУЮТЬ НАЦІОНАЛЬНУ СВІДОМІСТЬ ТА ІСТОРИЧНУ ПАМ’ЯТЬ ОСОБИСТОСТІ

Соболь Анастасія,
ІІІ курс, Педагогічний інститут.
Науковий керівник – Білавич Г.В.,
кандидат педагогічних наук, доцент.

На сучасному етапі розбудови української держави важливого значення набуває формування почуття патріотизму, національної самосвідомості юнацт-

ва як запоруки його активної участі в соціально-економічній діяльності. Найголовніше завдання педагога – це виховання у школярів (студентів) почуття національної гідності і гордості за свою землю, народ, Батьківщину, усвідомлення себе представниками державної нації. Наріжне місце в цьому процесі варто відводити українській літературі, яка є могутнім джерелом національної духовності, своєрідним генетичним кодом, пам'яттю народу.

Нами було проведено соціологічне дослідження (анкетування) в Педагогічному інституті Прикарпатського національного університету імені Василя Стефаника з-поміж студентів третього курсу спеціальності “Соціальна педагогіка. Практична психологія”. За результатами анкетування, 40% опитаних студентів не читали жодного твору Василя Шкляра, проте майже всім цей автор є знайомим тією чи іншою мірою, що свідчить про велику популярність письменника в студентській аудиторії. Цікаво, що респонденти виокремили творчість Василя Шкляра з-поміж літературних набутоків національно-патріотичного спрямування (творів Тараса Шевченка, Івана Франка, Лесі Українки, Ліни Костенко, Андрія Кокотюхи, ін.). 60% студентів, які читали тільки “Залишенця”, підкреслили, що “такі твори позитивно впливають на сучасну молодь”; “формують у неї національну свідомість”; “є потужним засобом патріотичного виховання”; “знайомлять з минулим рідного народу і посилюють прагнення до кращого майбутнього”, “такі книги варті лежати на полиці у хаті кожного українця поруч із “Кобзарем”, позаяк “навчають великої жертвовної любові до України”, “показують, як треба до останнього виборювати свободу для Батьківщини”, “є дороговказом для українців за сьогоднішніх умов” тощо. Загалом студентство позиціонує Василя Шкляра як патріота, політичного й громадського діяча, і кожен із респондентів не опустив того факту, що автор “Залишенця” відмовився від присудженої йому премії імені Тараса Шевченка з політичних переконань. Це свідчить про те, що Василь Шкляр є знаковою постаттю в новочасній українській літературі та й загалом в українському суспільстві, є взірцем громадянської позиції для юнацтва.

Роман “Залишенець” пропонує читачеві поринути в героїко-трагічний світ повстансько-партизанської боротьби Холодноярщини. Здійснилося пророцтво Тараса – і повіяв вогонь новий з Холодного Яру! Головним героєм твору є один із найзагадковіших відчайдухів – отаман Чорний Ворон, загін якого не зрадив головний повстанський девіз – “Воля України або смерть!” З кожним місяцем і днем повстанців залишалося все менше і менше, як і шансів на їхню перемогу. Та, незважаючи на це, вони не вийшли з лісу, не склали зброї. Вони – залишенці – обрали собі смерть. Слушною є думкою Дмитра Мирона: “Великі індивідуальності й герої, хоч мертві, впливають своїми чинами і діями та заповідями на формування суспільного життя багато більше чим живучі мірноти й самолюби” [1, с.47].

Роман “Маруся” разом із “Залишенцем” становлять своєрідну національно-патріотичну діалогію, обидва – про маловідомі широкому загалові героїчні сторінки української історії, зокрема героїко-трагічну долю УГА, яка наприкінці літа 1919 року визволила Київ від московсько-більшовицьких окупантів, але волею злого фатуму опинилася на межі цілковитої загибелі. Центральною постаттю роману є отаманша Маруся, яка очолила національно-визвольну

боротьбу українців. Тендітна, вродлива, золотоволоса дівчина, вона народилася для щастя, але була змушена поринути в бурхливий вир боротьби за волю Вітчизни: “Ось же вона летить на коні попереду свого загону, отаман Маруся, а над її шапкою розвівається шлик із написом «Смерть ворогам України». І це вам не Орлеанська Діва, котра воювала іконою. Маруся доводила свою справу кулею” [2, с.214].

Василеві Шкляру вдалося написати надзвичайно “сучасні” з погляду нинішніх подій твори. Вони на часі. Чимало подій і ситуацій перегукуються на відстані ста років, є доволі подібними, а подекуди навіть ідентичними (жорсткий ворог України – російський окупант, загарбник, убивця). До цих історичних уроків варто повсякчас апелювати українцям, які знову через сторіччя відстоюють свою незалежність, щоб не припуститися нових помилок. Аналізовані твори є прикладом української літератури, яка формує національну самосвідомість, виховує патріотичні почуття та громадянську позицію юнацтва, урешті, формує усвідомлення особистістю себе як часточки українського народу з власною національною гідністю. За часів глобалізації, коли нівелюється належність людини до певної нації, виховання справжнього патріота набуває особливо важливого значення. Відтак за новітньої доби, коли Україна ціною життів борців за незалежність виборює своє право на суверенітет, такі твори є вкрай важливими, позаяк, окрім іншого, ще й подають українцям історичні уроки, застерігають від імовірних помилок.

1. Шкляр В. Залишенець. Чорний Ворон : роман / Василь Шкляр. – Х. : Книжковий Клуб “Клуб Сімейного Дозвілля”, 2014. – 384 с.
2. Шкляр В. Маруся : роман / Василь Шкляр. – Х. : Книжковий Клуб “Клуб Сімейного Дозвілля”, 2014. – 320 с.

ФОРМУВАННЯ НОРМАТИВНОСТІ МОВЛЕННЯ СТУДЕНТІВ НА ЗАНЯТТЯХ З УКРАЇНСЬКОЇ МОВИ (ЗА ПРОФЕСІЙНИМ СПРЯМУВАННЯМ)

Стамбульська Тетяна,
V курс, Педагогічний інститут.
Науковий керівник – Білавич Г.В.,
кандидат педагогічних наук, доцент.

Питання культури мови вчені відносять до розряду “драматичних”: “воно не зводиться до клопотів професійного вдосконалення мовців, як у нормальних суспільствах, а стосується долі рідної мови взагалі”, понад те, “є частиною ширшого питання про масштаби і якість функціонування української мови” [1, с.3–4]. Формування культури мовлення – одне з нагальних питань сьогодення. Нині кожен третій член суспільства здобуває середню спеціальну чи вищу освіту, утім, належний (досконалий) рівень володіння мовленнєвою культурою не став загальнонаціональним.

Різні аспекти формування мовленнєвої культури особистості знайшли відображення у працях сучасних дослідників: Н.Бабич, В.Винницького, С.Єрмо-

ленко, О.Капелюшного, М.Лесюка, М.Пентилюк, О.Пономаріва, О.Семенов, О.Сербенської, З.Терлак та ін., однак проблема формування нормативності мовлення студентів у процесі вивчення курсу “Українська мова (за професійним спрямуванням)” не була предметом окремого дослідження.

Нормативність (правильність) мовлення – одна з наріжних ознак мовленнєвої культури, мовлення нормативне, якщо воно відповідає нормам української мови. Оволодіння мовними нормами відбувається разом із засвоєнням мовної системи й у процесі комунікативної діяльності. Потреба студентів у спілкуванні створює постійно діючий активний стимул до оволодіння мовною нормою. Суперечність між потребою у спілкуванні й недостатнім рівнем володіння майбутніх фахівців мовною нормою стає внутрішнім механізмом розв’язання цієї проблеми. Звідси утвердження комунікативного підходу до організації роботи над формуванням нормативного мовлення студентів [2, с.18]. За такого підходу оволодіння мовною нормою відбувається на комунікативній основі.

Із цією метою була розроблена лінгводидактична модель формування мовленнєвої обізнаності майбутніх педагогів, в основі якої – система методів, прийомів, завдань і форм навчального процесу, які слугували своєрідним інструментарієм у поетапному і комплексному процесі її реалізації. У зміст лінгводидактичної моделі було закладено педагогічні умови формування мовленнєвої культури майбутніх педагогів: подолання акценту, зумовленого впливом фонетичної системи місцевих діалектів (рідше російської мови); системний виклад курсу “Українська мова (за професійним спрямуванням)” через поетапне засвоєння студентами навчального матеріалу впродовж трьох семестрів; творче застосування знань і вмінь щодо самостійного аналізу й оцінювання фонетичних одиниць української мови; створення відповідного мовленнєвого середовища; укладання словників-порадників із правильним наголошуванням слів та нормативним слововживанням тощо.

Упроваджуючи методику з другого курсу, ставили завдання насамперед систематизувати знання, вміння, навички, які студенти набули в середніх освітніх закладах, водночас прагнули забезпечити корекцію мовлення майбутніх педагогів, нейтралізувати стійкі вимовні помилки, відхилення в наголошуванні та вживанні слів. Успішність упровадження нашої моделі забезпечував адекватний добір методів і прийомів. Пропонували систему вправ, які сприяли формуванню правильної й чіткої артикуляції звуків, нормативного наголошування слів. Велику увагу звертали на промовляння слів уголос, відпрацьовуючи в такий спосіб вимову потрібних звуків у складах, словах, словосполученнях чи коротких фразах (частіше – прислів’я і приказки), де необхідні звуки були представлені в різному фонемному оточенні, використовували скоромовки та вірші.

Ефективність організації навчальної діяльності студентів на заняттях з курсу “Українська мова (за професійним спрямуванням)” забезпечувала добре продумана система завдань, спрямованих на формування мовленнєвої культури особистості. Модель поетапного формування нормативності мовлення студентів здійснювали у процесі вивчення курсу “Українська мова (за професійним спрямуванням)”: I етап – формування мовленнєвих умінь і навичок (2 курс); II етап – контроль рівня сформованості професійного унормованого мовлення

під час завершення вивчення курсу “Українська мова (за професійним спрямуванням)” (3 курс). У процесі вдосконалення мовленнєвих навичок майбутніх педагогів першочергового значення набуває робота над правильністю (нормативністю, чистотою) мовлення. Розроблена методика спрямовувала на виправлення неправильно сформованих орфоепічних, акцентологічних навичок, систематизацію знань, умінь і навичок слововживання, набутих упродовж шкільного навчання; подальше засвоєння навчального матеріалу проходило через вивчення курсу “Українська мова (за професійним спрямуванням)”, де, зокрема, відбувалося повідомлення фонетичних, орфоепічних та лексичних знань, вияв знань через уміння і навички під час аудиторних занять і самостійної роботи студентів; завершувалося навчання пошуково-дослідницькою роботою.

Отже, удосконалення культури мовлення студентів є невід’ємною частиною формування професійних якостей майбутнього фахівця. Необхідною умовою високої мовленнєвої культури особистості є дотримання норм, що стосуються насамперед усного мовлення: орфоепічних, акцентологічних, лексичних.

1. Бабич Н. Д. Основи культури мовлення / Н. Д. Бабич. – Львів : Світ, 1990. – 232 с.
2. Лесюк М. П. Словник русизмів у сучасній українській мові / М. П. Лесюк. – Івано-Франківськ, 1993. – 24 с.

НАУКОВО-МЕТОДИЧНІ ЗАСАДИ НАВЧАННЯ АНГЛІЙСЬКОЇ ЛЕКСИКИ НА ОСНОВІ АСОЦІАТИВНИХ ЗВ’ЯЗКІВ В ПОЧАТКОВІЙ ШКОЛІ

Струк Наталія,
IV курс, Коломийський інститут.
Науковий керівник – Наговіцина Х.М.,
кандидат філологічних наук, викладач.

Актуальність цієї статті обумовлена постійно зростаючою потребою в пошуках нових, науково обґрунтованих, практично значимих та методично доцільних шляхів успішного навчання іноземної мови дітей молодшого шкільного віку. До найважливіших чинників виникнення словесних асоціацій дослідники відносять особистий, суб’єктивний, досвід людини, що збігається з досвідом тієї культури, до якої належить мовець [2; 3]. В основі асоціативного навчання – асоціативне засвоєння матеріалу, тобто опанування його через асоціації. Асоціативне навчання іноземної мови з урахуванням індивідуально-психологічних особливостей учнів початкової школи вважається одним із найефективніших [5].

Мета роботи – проаналізувати інноваційні методи та запропонувати систему вправ для навчання лексики іноземної мови на основі асоціативних зв’язків на початковому етапі.

Дослідження показали, що можливості запам’ятовування слів на основі асоціативних зв’язків у десятки разів перевищують можливості звичайного заучування [1; 4]. Методи мнемоніки або мнемотехніки – сукупність прийомів і

способів, що полегшують запам'ятовування і збільшують обсяг пам'яті шляхом утворення штучних асоціацій. Розглянемо деякі з них.

Метод асоціативних символів – засвоєння іншомовного лексичного матеріалу за допомогою мови жестів, рухів, міміки, що дозволяє учню запам'ятовувати нові слова мимовільно. Презентація будь-якого навчального матеріалу проходить за незмінними принципами: 1) домовленість про використання асоціативного образу; 2) перевірка розуміння; 3) озвучення цього образу мовою, яка вивчається, з одночасним зображенням його.

Перед початком введення нового лексичного матеріалу вчитель разом з учнями домовляється, якими рухами вони зображатимуть той чи інший предмет, стан або дію. Наприклад: річка – її символізує витягнута довга рука, а рух пальців асоціюються з течією води; ходити – двома пальцями, ніби ногами, переставляємо послідовно; радісний – вказівними пальцями трішки розтягуємо губи; сумний – вказівними пальцями опускаємо губи донизу.

Тільки на початковому етапі вчитель використовує пояснення рідною мовою, в подальшій роботі така необхідність зникає. Виконуючи певні рухи, звукове оформлення слова відкладається у пам'яті на підсвідомому рівні, тобто відбувається мимовільне запам'ятовування навчального матеріалу.

Пропонований метод дозволяє учителю проводити з учнями систематичне повторення, що є обов'язковою умовою для вироблення автоматизму в спілкуванні іноземною мовою.

Метод логічних закономірностей полягає у складанні текстів рідною мовою з використанням транскрипції (а) або одномовних текстів англійською мовою відповідно до списку слів (б).

а) різно-тематична лексика (складання тексту рідною мовою з використанням транскрипції): *children* [tʃɪldrən] – діти; *happy* [hæpi] – щасливий; *boy* [boi] хлопець.

Чіл та Дрен – це діти, які з дитинства були найкращими друзями. В школі вони познайомились з **Хені**, якому дали кличку щасливий, та **Бой** – хлопцем зі світлим волоссям.

Зручність методу визначається можливістю придумувати текст або окремі речення з будь-яких слів і частин мови, які вивчаються або повторюються.

б) слова однієї тематики (складання одномовних текстів англійською мовою відповідно до списку слів). Наприклад: *eyes* – очі; *ears* – вуха, *mouth* – рот, *nose* – ніс. *A monster has got six eyes, four ears, three mouths and two noses.*

Для запам'ятовування дієслів можна, наприклад, представити стадіон, на якому: бігають, ходять, стрибають, штовхають, кричать, б'ються, свистять і т. д.

Ефективність методу полягає в запам'ятовуванні слів блоками, тематично, можливості відновити сюжет тексту, з якого виписувалися слова.

Метод фонетичних асоціацій полягає в підборі до іноземного слова максимально співзвучного слова (або декількох слів) з рідної мови та складанні сюжету, який пов'яже ці два поняття. Наприклад:

lip [lɪp] – губа; “**липка** губа”/”**злиплись** губи”;

lamp [læmp] – лампа. **Леді мініатюрних параметрів** сміливо пройшлася під світлом ламп.

За допомогою методу фонетичних асоціацій можна запам'ятати велику кількість слів за досить короткий проміжок часу.

Більш ефективними будуть асоціації, пов'язані безпосередньо з життєвим досвідом. У цьому полягає основна суть методу **автобіографічних асоціацій**. До іноземного слова підбирається максимально співзвучне слово (або кілька слів) з рідної мови, згадуючи при цьому свої реально пережиті події. Наприклад:

puddle [ˈpʌdl] – калюжа. У дощовий день ми не раз **падали** в калюжу;
advice [ədˈvaɪs] – порада. **Одягайся** тепліше – ось **порада** моєї мами.

Отже, навчання лексики на основі асоціативних зв'язків надає можливість дітям молодшого шкільного віку глибоко запам'ятовувати значний обсяг інформації без великих зусиль.

1. Гунько С. Метод асоціативних символів – сучасний високоефективний метод вивчення іноземної мови на початковому етапі / С. Гунько // Науковий вісник Волинського національного університету імені Лесі Українки. – 2010. – № 8. – С. 319–329.
2. Дзюбишина-Мельник Н. Роль художньо-образних асоціацій у загальному та мовному розвитку дитини / Н. Дзюбишина-Мельник // Слово. Стиль. Норма : зб. наук. праць. – К., 2002. – С. 81–86.
3. Караулов Ю. Н. Активная грамматика и ассоциативно-вербальная сеть / Ю. Н. Караулов. – М. : ИРЯ РАН, 1999. – 180 с.
4. Матюгин И. Ю. Как запоминать английские слова / И. Ю. Матюгин. – М. : Рипол Классик, 2012. – 416 с.
5. Загальноєвропейські рекомендації з мовної освіти вивчення, викладання, оцінювання / наук. ред. укр. видання С. Ю. Ніколаєва. – К. : Ленвіт, 2003. – 273 с.

ПІДГОТОВКА СОЦІАЛЬНИХ ПЕДАГОГІВ ДО ІНТЕГРАЦІЇ ДІТЕЙ З ОСОБЛИВИМИ ПОТРЕБАМИ У СЕРЕДОВИЩЕ ЗАГАЛЬНООСВІТНЬОГО НАВЧАЛЬНОГО ЗАКЛАДУ

Тулайдан Мирослава,
магістр, Педагогічний інститут.
Науковий керівник – Ворощук О.Д.,
кандидат педагогічних наук, доцент.

Діти з особливими потребами, як і здорові діти, мають таке саме право на навчання, виховання та повноцінне життя. Але ці діти, як правило, здобувають освіту вдома чи в спеціалізованих закладах. Спільне навчання дітей з особливими потребами зі здоровими однолітками є одним з актуальних питань на сучасному етапі розвитку освіти. Постає питання підготовки фахівців, зокрема соціальних педагогів, до роботи в закладах з інклюзивною орієнтацією.

Питання підготовки соціальних педагогів до професійної діяльності в сучасних умовах є важливими й актуальними. Це засвідчують системні дослідження вітчизняних учених Р.Вайноли, А.Капської, С.Литвиненко, В.Поліщук, С.Харченко та інших. Інтегрованому навчанню та вихованню дітей з особливими потребами в загальноосвітніх навчальних закладах присвячені праці В.Бондаря, О.Васильченко, Л.Дробот, В.Засенко, Т.Ілляшенко, А.Колупаєвої, Н.Мірошниченко, Т.Сак, В.Синьова, Т.Скрипник, Н.Стадненко, О.Таранченко, В.Тарасун та інших.

Проблема готовності є складною та багатогранною. У контексті підготовки соціальних педагогів О.Карпенко розглядає готовність як єдність двох взаємозумовлених і взаємопов'язаних складових: готовність особистості до діяльності й готовність до розвитку та саморозвитку (самовдосконалення, самокорекція, самоуправління) [1, с.34].

Заслуговує на увагу модель готовності до соціально-педагогічної діяльності, яку пропонує Н.Кузьміна. Згідно з її поглядами, успішному вирішенню різних педагогічних завдань сприяють: 1) комплекс знань, який включає: суспільно-політичні й культурні знання, знання предмета, знання засобів педагогічної комунікації, знання психологічних особливостей учнів, знання достоїнств і недоліків власної діяльності; 2) стимули і мотиви діяльності; 3) спрямованість особистості педагога; 4) педагогічні здібності; 5) професійно значущі якості особистості [2, с.11].

Нами було складено схему підготовки фахівця до роботи в навчальних закладах з інклюзивною орієнтацією на основі аналізу навчального плану зі спеціальності “Соціальна педагогіка” (спеціалізація: “Практична психологія”) освітньо-кваліфікаційного рівня “бакалавр” ДВНЗ “Прикарпатський національний університет імені Василя Стефаника”.

Так, до нормативних і вибіркових дисциплін циклу природничо-наукової підготовки належать такі навчальні дисципліни: вікова фізіологія і валеологія, основи медичних знань і психогігієни, основи дефектології, вікова та педагогічна психологія, патопсихологія; до професійно-практичної підготовки належать основи соціально-правового захисту особистості, етика соціально-педагогічної діяльності, соціальна педагогіка, соціально-педагогічна робота в закладах освіти, технології соціально-педагогічної роботи, соціально-педагогічні засади міжособистісного спілкування, соціально-педагогічна робота у сфері дозвілля, основи психотерапії, психоконсультавання і психокорекції, соціально-педагогічна діяльність з дітьми та молоддю з особливими потребами, соціально-педагогічний тренінг, організація психологічної служби; до практичної підготовки навчального плану спеціальності належать ознайомлювальна соціально-педагогічна практика в закладах освіти, волонтерська практика, організаційно-дозвіллева практика, соціально-педагогічна практика в закладах освіти.

Нормативні та вибіркові дисципліни циклу природничо-наукової та професійно-практичної підготовки забезпечують опанування студентами системою знань щодо анатомо-фізіологічних особливостей дітей з порушеннями у розвитку; перспективних напрямів, сучасних технологій соціально-педагогічної роботи, методів корекційно-реабілітаційної роботи з дітьми, які мають особливості психофізичного розвитку; закономірностей міжособистісного спілкування; консультавання тощо.

Засвоєння цих знань забезпечить володіння уміннями: створювати сприятливі умови для стимулювання й активізації внутрішніх компенсаторних механізмів дітей з особливостями психофізичного розвитку; будувати навчально-виховний процес з урахуванням охоронно-оздоровчих, діагностичних стратегій; активно використовувати та поєднувати різноманітні технології та форми допомоги; організовувати життєдіяльність з урахуванням особливостей дітей у

систему соціально-педагогічних відносин з однолітками з типовим розвитком та з дітьми інших вікових груп.

Не менш важливою складовою навчального процесу є педагогічна практика, яка готує майбутніх спеціалістів до багатогранної практичної діяльності й підвищить рівень професійної підготовки.

Для визначення стану готовності майбутніх соціальних педагогів до роботи в навчальних закладах з інклюзивним навчанням ми провели анкетування серед студентів третього і четвертого курсів.

Відповіді студентів показали, що 40% студентів готові працювати в навчальних закладах з інклюзивним навчанням; 32% студентів мають толерантне ставлення до дітей з особливими потребами; 27% ставляться до них як до особливих; 1% проявляє почуття відрази.

Щодо емоцій, які переживають студенти, коли спостерігають за дітьми з особливими потребами, відчувають переживання 22%, зацікавленість – 12%, хвилювання – 29%, сум – 24%, симпатію – 6%, страх – 7%.

На запитання “Як ви ставитесь до навчання дітей з особливими потребами в загальноосвітніх школах?” відповіді студентів тожділились так: 30% вважають, що такі діти мають навчатись у спеціалізованих закладах, 48% – у загальноосвітніх школах чи окремих класах, важко визначитись у перевагах і недоліках інклюзивного навчання 22% студентам.

Отож з аналізу навчального плану бачимо, що студенти у процесі навчання отримують необхідні знання для роботи у закладах з інклюзивною орієнтацією. Водночас необхідно інформувати студентів про інклюзію, застосовувати різноманітні форми і методи навчання студентів на розвиток позитивних емоцій, створення на заняттях сприятливого емоційного мікроклімату.

1. Карпенко О. Г. Професійна підготовка майбутніх соціальних працівників в умовах університетської освіти : автореф. на здобуття наук. ступеня д-ра пед. наук : спец. 13.00.04 “Теорія та методика професійної освіти” / О. Г. Карпенко. – К., 2008. – 48 с.
2. Кузьміна Н. В. Способности, одаренность, талант учителя / Н. В. Кузьмина. – Л. : [б. и.], 1985. – 54 с.
3. Першко Г. Змістові компоненти підготовки соціальних педагогів до роботи в загальноосвітніх закладах / Г. Першко // Науковий вісник Чернівецького університету : зб. наук. пр. / за ред. Г. Г. Філіпчук. – Чернівці : Рута, 2008. – Вип. 363 : Педагогіка та психологія. – С. 162–168.

ГЕНДЕРНА МОТИВАЦІЯ У ВИБОРІ КАЗОК МОЛОДШИМИ ШКОЛЯРАМИ

Шиндак Лілія,
V курс, Педагогічний інститут.
Науковий керівник – Деркачова О.С.,
кандидат філологічних наук, доцент.

Казка є найпопулярнішим жанром дитячої літератури. Казки – один із найбільш популярних жанрів серед дітей. На думку В.О.Сухомлинського, казка –

активне естетичне мистецтво, яке захоплює усі сфери духовного життя дитини: розум, почуття, уяву, волю. Казковий жанр розвиває мислення кожної дитини, сприяє створенню інтелектуальної атмосфери в дитячому колективі [4, с.189].

Ми вважаємо, що казка – один з основних засобів інтерактивного навчання молодших школярів, зокрема й формування їх навчально-пізнавальної компетентності.

На жаль, сучасні дослідження щодо гендерної мотивації у виборі казок у початковій школі недостатньо розроблені та представлені в науковій літературі, незважаючи на те, що в усіх класах початкової ланки вона введена до навчальних програм з читання.

Метою статті є теоретичне дослідження гендерної мотивації у виборі казок молодшими школярами.

Сьогодні потреба в казці є надзвичайно великою. Дитину буквально поглинає безперервний потік інформації. І хоча сприйнятливість психіки у них велика, вона все ж має свої межі. Дитина перевтомлюється, стає нервовою, і саме казка звільняє її свідомість від усього неважливого, необов'язкового, концентруючи увагу на простих діях героїв і думках про те, чому все відбувається так, а не інакше.

Головне в казці може бути осмислено молодшими школярами в тому випадку, якщо вчитель у поєднанні керівництва читанням казок спиратиметься на їх літературознавчу специфіку, буде послідовно формувати необхідні уміння, важливі в плані літературного розвитку учнів і разом із цим буде враховувати гендерну мотивацію у виборі казок молодшими школярами [1, с.99].

Спробуємо відповісти на ряд важливих питань, котрі допоможуть нам зрозуміти основні мотиви у виборі казок молодшими школярами, а також запропонуємо рекомендації щодо підбору казок педагогами для зазначеної вікової аудиторії:

Чого навчають казки для хлопчиків?

Розглянемо кілька типів казок, які відображають чоловічі стратегії поведінки, ставлення до життя, уроки, які, дорослішаючи, проходить чоловік.

Перший тип казок – це ті, де є ідея про правильне співвідношення “брати – давати”. Хлопчики, через свою природу, завжди активно вступають у боротьбу, чи за іграшку в пісочниці, чи велосипед старшого брата. Тому, починаючи з 6–7 років, дитині слід підбирати казки, які вчать правильно брати і віддавати. Прикладом, який проілюструє цей тип казок, може бути казка “Виноградар і змія”. Ще один тип – “казки про героїв”, наприклад, “Котигорошко”. Це героїчні казки. У них діє герой, здатний боротися за справедливість і захищати слабких. Він рятує людей, можливо, жертвуючи собою, на його шляху зустрічаються труднощі, але до своєї мети він завжди приходиться переможцем. Наступний тип казок умовно назвемо “майстер своєї справи”. Хороший швець, кравець, пекар і навіть хороший чарівник – це історії, у яких показано шлях, який проходить чоловік, щоб стати майстром своєї справи. З таких казок впливає важлива розмова про ремесло, тому що один з архетипних чоловічих станів – це майстер. Для хлопчика, крім хорошої освіти, важливо володіти яким-небудь ремеслом, яке завжди дасть йому можливість заробити, а значить,

прогодувати себе і свою сім'ю. Через “чоловічі казки” хлопчик осягає чотири основні чоловічі архетипні ролі: годувальника, захисника, вчителя та продовжувача роду. Ці ролі мають прямий взаємозв'язок при виборі казок хлопчиками. Тобто вони інтуїтивно обираються для прочитання хлопчиками, ці ролі імпонують їм і разом із цим вони стверджуються у життєвих орієнтирах відповідно до зазначених ролей.

Водночас у контексті нашої статті важливо розглянути й мотивацію у виборі казок дівчатками. У розрізі дослідження мотивації вибору казок дівчатками ми зможемо порівняти та виокремити основні відмінності при виборі та підборі казок для хлопчиків і дівчаток.

За вираженням головної героїні можемо умовно поділити казки на такі типи:

Хороша господиня. У казках, де присутній образ хорошої господині, показано, як героїня веде будинок, будує відносини з родичами та з іншими людьми. Куди б не потрапила така героїня, як, наприклад, Білосніжка до семи гномів, вона обов'язково там наведе порядок. Образ доброї господині є оберегом для жінки, рятує її від негараздів і бід.

Цей образ ми бачимо в казках “Попелюшка”, “Крихітка-Хаврошечка”, а також у тих, де є добра падчерка і зла мачуха. Падчерка – життєрадісна і життєлюбна, хоча вона зазнає від мачухи серйозного тиску. Мачуха – це “соціальний тренер”. Вона показує жорстку модель виховання, провокує героїню на прояв відповідної агресії, тим самим тренуючи моральний стрижень, перевіряючи її на фортецю жіночих якостей – терпіння, здатність прощати, працьовитість, цнотливість [3].

Добра матінка. Дуже важливий для дівчаток тип казок, де показаний образ доброї матері. Ці казки вчать правильно любити і виховувати дітей. Вона приходиться на допомогу героїні, вона втішає, навчає. Добрі слова, м'які обороти, точні мудрі висловлювання, настанови, делікатно передані з вуст доброї матінки, допоможуть дівчинці сформувати свій ідеальний образ матері. Прикладом такої казки може стати казка “Дві матері і дві доньки”.

Бажана жінка. Образ бажаної жінки ми спостерігаємо в казках, де героїня зустрічає принца. Василина Премудра, Попелюшка – образ бажаної жінки в цих казках проявляється через персонажів, які стимулюють героя на подвиг. Героїні створюють ситуації, коли герой повинен проявити себе, долаючи перешкоди. І, звичайно, цей образ завжди має відбиток недоступності й цнотливості. Наприклад, Спляча Красуня спить у кришталевій труні, інша героїня живе за тридев'ять земель, третю потрібно визволити з полону або чар.

Виходячи із цього, можемо говорити про те, що між мотивацією у виборі казки дитиною і самою казкою та казковим героєм існує взаємозв'язок, котрий можна охарактеризувати таким чином: дитина вибирає ту казку, яка відображає вже започатковані в них соціальні ролі і які виховуються та інтуїтивно відчуються самими школярами [2].

Отже, в цьому процесі важливе розуміння вчителя при підборі казок для читання школярами. Оскільки правильний вибір казки буде стимулювати в

дитині пізнавальну активність, а сам метод навчально-виховного становлення молодшого школяра засобами казки отримує максимальну ефективність.

1. Довженок Г. В. Український дитячий фольклор : (Віршовані жанри) / Г. В. Довженок. – К. : Наук. думка, 1981. – 295 с.
2. Кон І. Психологія статевих відмінностей / Кон І. // Гендерна педагогіка : хрестоматія / пер. з англ. В. Гайденко, А. Передборської ; за ред. Вікторії Гайденко. – Суми : Університетська книга, 2006. – С. 106–111.
3. Ліпшиц-Бем С. Маскулінність – фемінність: про статеву диференціацію / С. Бем-Ліпшиц // Маскулінність. Фемінність та маскулінність. Незалежний культурологічний часопис “І”. – 2003. – Чис. 23. – С. 6–22
4. Сухомлинський В. А. Вибрані твори : у 5 т. / В. А. Сухомлинський. – К. : Радянська школа, 1980. – Т. 3. – 376 с.

ОСОБЛИВОСТІ ПОДРУЖНІХ КОНФЛІКТІВ У МОЛОДІЙ СІМ'Ї

Яковів Христина,
V курс, Педагогічний інститут.
Науковий керівник – Лемко Г.І.,
кандидат педагогічних наук, доцент.

Зміни, які відбуваються в соціокультурному просторі України, супроводжуються актуалізацією кризових процесів інституту сім'ї: зростанням кількості розлучень на початковому етапі життєдіяльності сім'ї, зниженням якості сімейних взаємовідносин і задоволеності шлюбом, погіршенням адаптивних можливостей подружжя, послабленням захисної функції сім'ї. Усе це призводить до дезорганізації шлюбно-сімейних відносин. Особливо чутливою до змін, що відбуваються в суспільстві, є молода сім'я, у якій ще не сформовано стійку рольову структуру, не вирішено проблему сімейної влади, не актуалізувався сімейний сценарій тощо.

Проблеми особливостей молоді сім'ї та складностей, які призводять до конфліктів, досліджували Т.В.Андреева, О.І.Артамонова, О.В.Єкжанова, Є.В.Зирянова, Л.Б.Шнейдер та ін.

У психології під конфліктом розуміється зіткнення протилежно спрямованих інтересів, цілей, позицій, думок, поглядів суб'єктів взаємодії чи опонентів [2, с.174].

Як справедливо зазначають дослідники, сутністю подружнього конфлікту є зіткнення суперечливих позицій членів сім'ї [1, с.59]. Значний вплив на ймовірність виникнення подружніх конфліктів мають зовнішні фактори: погіршення матеріального становища багатьох родин; надмірна зайнятість одного з подружжя (чи обох) на роботі; неможливість нормального працевлаштування одного з подружжя; тривала відсутність свого житла; відсутність можливості влаштувати дітей у дитячу установу тощо.

Природа виникнення конфліктів у молодій сім'ї надзвичайно різноманітна: різка зміна способу життя, освоєння і суміщення ряду нових соціальних і сімейних ролей, відмінність гендерних моделей поведінки і т. д.

Більшість сімейних конфліктів виникають у молодого подружжя через характерні, типові помилки спілкування. Вони можуть бути пов'язані із психологічною безграмотністю подружжя, відсутністю оцінки власної поведінки тощо.

Провівши методику “Спілкування в сім'ї”, ми з'ясували, що в переважній кількості досліджуваних молодих сімей переважаючою у сімейному спілкуванні є “довірливість”, яка займає середній рівень розвитку. Про це свідчать відповіді респондентів: за шкалою “довірливість спілкування – самооцінка” – 90% – середній і 10% – високий рівні та за шкалою “довірливість спілкування” – 60% – середній, 20% – високий і 20% – низький рівні. Проаналізувавши результати за шкалами довірливості, можна дійти висновку, що чоловік і дружина більшості досліджуваних сімей у міжособистісному спілкуванні не можуть бути щирими, довіряти один одному найглибші та найзаповітніші таємниці, не боячись осудження.

Однією з найважливіших характеристик успішного сімейного спілкування є наявність між подружжям глибокого взаєморозуміння. За шкалою “Взаєморозуміння” результати розподілилися таким чином: високий рівень – 10%, 70% – середній та низький рівень взаєморозуміння у спілкуванні – 20%. Такі результати за шкалами “Взаєморозуміння” свідчать, що в подружніх парах досліджуваних партнер не приймає та осуджує погляди й поведінку іншого, якщо вони не відповідають його власним баченням та уявленням, й іншому партнеру постійно потрібно щось пояснювати або виправдовуватись.

В успішних шлюбах через міжособистісне спілкування подружжя постійно підтверджує свою схожість у поглядах. Результати діагностики показали, що 90% досліджуваних мають середній рівень і 10% – високий рівень схожості у поглядах партнерів. Такі результати свідчать, що на даний момент у подружніх парах досліджуваних є значні розходження у сприйнятті подружніх ролей, позицій, які займають партнери у сім'ї в цілому, і тих функцій та обов'язків, які кожен з них виконує щоденно зокрема.

Результати діагностики визначили, що 70% досліджуваних мають низький рівень виробленості схожості поглядів подружжя, 20% – високий і 10% – середній рівні. Такі результати свідчать, що в процесі спілкування члени подружжя не підтверджують постійно свою схожість у сприйнятті подружніх ролей, а також позицій, які вони займають у сім'ї в цілому, і тих функцій та обов'язків, які кожен з них виконує щоденно.

Результати за шкалою “Легкість спілкування між подружжям” показали, що є певні труднощі, пари недостатньо часто спілкуються та не оцінюють розмови як “по-справжньому задушевні”, довірливі, які є яскравим свідомством єдності та взаєморозуміння. Членам молодого подружжя не зовсім просто налагодити між собою контакт, почати й закінчити розмову, подружжя не відчують себе вільно, спілкуючись один з одним. Такі висновки ми зробили, виходячи з результатів, які відповідають середньому рівню – 80% і високому – 20%.

Шкала психотерапевтичності сімейного спілкування характеризує, наскільки міжособистісне спілкування подружжя сприяє створенню комфортної та інтимної атмосфери в сім'ї. Результати дослідження показали, що у 80% дослі-

джуваних пар психотерапевтичність спілкування знаходиться на середньому рівні і у 20% – на високому.

Істотно, що кожен із подружжя, вступаючи в шлюб, має сформовану систему цінностей, і значні розбіжності в індивідуальних системах цінностей призводять до дестабілізації подружнього життя в означений період.

1. Молода сім'я: проблеми та умови її становлення / за ред. проф. А. Й. Капської. – К. : ДЦССМ, 2003. – 184 с.
2. Пірен М. І. Конфліктологія : підручник / М. І. Пірен. – К. : МАУП, 2003. – 360 с.

МИСТЕЦТВОЗНАВСТВО

РОЛЬ УКРАЇНСЬКОГО НАРОДНОГО ТАНЦЮ У ФОРМУВАННІ НАЦІОНАЛЬНОГО БАЛЕТНОГО МИСТЕЦТВА УКРАЇНИ

Басовська Христина,
III курс, Інститут мистецтв.
Науковий керівник – Кирильчук Н.П.,
асистент.

Український національний балет створювався і формувался на основі українського народного танцю, надихався багатством його розмаїття. Цей шлях був довгим і нелегким, а своїм корінням сягає часів створення українського драматичного театру.

Так, зокрема, у кріпацькому театрі князя Г.Потьомкіна, який очолював славетний італійський композитор Дж.Сарті, а балетною трупкою, що складалася з 22 танцюристів, керував балетмейстер Дж.Розетті, були здійснені постановки балетів-дивертисментів “Козацький”, “Гишпанський”, “Пастушацький”, “Весняні забави” та ін. Уже сама їх назва свідчить про те, що всі хореографічні витвори наповнювалися національними танцями, які, своєю чергою, супроводжувалися народними піснями.

1778 року відставний танцівник і хореограф Санкт-Петербурзького театру Петро Іваницький створив у Харкові балетну школу, а невдовзі сформував танцювальну групу, у якій одна з провідних танцівниць – малярівна (дочка маляра) полонила глядача своєю спритністю і легкістю в танцях. Усе це, як зазначав Г.Квітка-Основ'яненко, стало підґрунтям створення Харківського драматичного театру [6].

Уперше український народний танок у справжній своїй красі з'явився на сцені у п'єсі І.Котляревського “Наталка Полтавка”, постановка якої була здійснена автором разом із видатним актором М.Щепкіним 1819 року в Полтаві.

Продовженням цієї традиції стало сценічне виконання українського танцю в опері невідомого автора “Українка, або Чарівний замок”, прем'єра якої відбулася 1823 року в Київському міському театрі.

Елементи українських народних танців були широко використані у 1893–1894 роках С.Ленчевським у дивертисментах “Малоросійський балет” і “Жнива в Малоросії”, а в 1903 році в “Різдвяній ночі” М.Лисенка (режисер М.Старицький, диригент І.Паліцин) на сцені Київської опери [1, с.528]

Проте український балет, як своєрідне художнє явище, міг народитися лише з організацією національного оперно-балетного театру, що і відбулося 1925 року в м. Харків, а перший героїко-патріотичний балет “Пан Каньовський” (за мотивами широковідомої “Пісні про Бондарівну”) на музику М.Вериківського був створений молодим балетмейстером В.Литвиненком у творчій співпраці з глибоким знавцем народного танцю В.Верховинцем [3].

Саме в цьому балеті “поєдналися, здавалося, абсолютно несумісні стильові особливості класичного і народного танцю, створивши на цій основі україн-

ський національний балет” [2, с.27], який відкрив дорогу високохудожнім виставам. Він прозвучав “як натхненна пісня про вільнолюбивий український народ, утверджуючи на сцені національну тематику” [2, с.28].

1939 року молодий балетмейстер Галина Березова на сцені Київської опери приступила до створення балету “Лілея” за мотивами творів Тараса Шевченка. Наповнений українськими танками, цей твір завоював велику популярність у глядача і згодом був перенесений на сцени Львівського і Харківського балетних театрів [5, с.47].

1946 року М.Скорульський пише музику до балету “Лісова пісня” за мотивами драми-феєрії Лесі Українки [5]. Найяскравіше втілення цього шедедру на Київській сцені здійснив талановитий хореограф Вахтанг Вронський 1958 року. Наповнений колоритною музикою та елементами народних танців Волині, цей балет і сьогодні користується великим успіхом, утверджуючи в хореографії принципи народності й реалізму.

Друга половина ХХ ст. виявилася найбільш плідною для українського балету. В цей час на сцені Львівського театру здійснюються постановки національних балетів. Це “Хустка Довбуша” (1951 р.) та “Сойчине крило” (1957 р.) композитора А.Кос-Анатольського, “Тіні забутих предків” (1960 р.) В.Кирейка, “Каменярі” (1967 р.) М.Скорика, на сцені Київської опери – “Княгиня Ольга” (1982 р.), а Дніпропетровської – “Колиска життя” Є.Станковича [5].

У період перебудови та після проголошення незалежності України на балетних сценах розпочалося поєднання класичних та модерністських технологій на основі запозичених суміжних видів мистецтва. Це призвело до того, що більшість українських національних балетів зникли зі сцени.

Саме через це сьогодні в українських театрах опери і балету збереглися тільки балети “Лілея” та “Лісова пісня”, як шедеври не тільки національної, а й світової хореографії.

1. Балет : Енциклопедія / под ред. Ю. М. Григоровича. – М. : Сов. енциклопедія, 1981. – 623 с.
2. Верховинець В. Теорія українського народного танцю / В. Верховинець. – К. : Музична Україна, 1990. – 151 с.
3. Грінченко М. Музичні силуети М. І. Вериківського / М. Грінченко // Музика. – 1925. – № 2.
4. Квітка-Основ'яненко Г. История украинского театра в Харькове / Г. Квітка-Основ'яненко. – Х., 1964. – С. 448.
5. Станішевський Ю. Образи Лесі Українки в опері та балеті / Ю. Станішевський // Музика. – 1971. – № 1.
6. Туркевич В. Хореографічне мистецтво у персоналіях / В. Туркевич. – К. : Біографічний інститут НАН України, 1999. – 224 с.

СЛОВО ТАРАСА ШЕВЧЕНКА НА СЦЕНІ УКРАЇНСЬКОГО ТЕАТРУ

Василюк Тарас,
V курс, Інститут мистецтв
Науковий керівник – Грицан Н.В.
доцент.

2014 року Україна святкувала визначний ювілей – 200-річчя з дня народження видатного письменника і художника Тараса Шевченка. Цією датою був ініційований активний сплеск досліджень спадку геніального автора. Сьогодні ми хочемо переосмислити роль Тараса Шевченка як драматурга. Його вплив на український театр – тема нашої наукової розвідки. Різноманіття втілень Шевченкового слова на сцені й стало об'єктом цього дослідження.

Попри те, що з-під пера Шевченка вийшла тільки одна п'єса “Назар Стодоля” й один акт віршованої драми “Никита Гайдай”, він є одним із найпопулярніших авторів у театрах України. Все це завдяки геніальним поетичним творам, які в основному побудовані в діалогічній формі. Це діалог “відкритий”, тобто з виділенням дійових осіб, або “прихований” діалог героя із собою, звернення автора до читача, риторичні звернення... Твори “Катерина”, “Наймичка”, “Невольник”, “Гайдамаки” мають насичений сюжет, велику кількість діалогів між персонажами, тому цілком адаптовані для театрального втілення.

Датою початку поступу Шевченківських творів вважається 1877 р., коли “Назар Стодоля” був презентований публіці в Москві. Однак у листі самого Шевченка до Якова Кухаренка від 1844 р. є така згадка: “... Наші земляки отут komponують театр у Медичинській академії... а тепер вони розучують Москаля-чарівника, Шельменка, Сватання на Гончарівці і мого Назара Стодолю...” [1]. В.Шубравський у своїй монографії “Драматургія Шевченка” взагалі датує прем'єру “Назара Стодолі” 1843 роком, коли, невдовзі після написання, п'єса за сприяння того ж Кухаренка була поставлена в Таганрозі [2]. Таким чином, є підстави вважати, що сценічний поступ “Назара Стодолі” почався ще за життя Шевченка, на три десятиліття раніше, ніж зазначено в московських архівах. Нині постановки “Назара Стодолі” проходять у багатьох театрах України: Києві, Харкові, Дніпропетровську, Львові, Полтаві, Вінниці, у 2014 р. прем'єра відбулася й у Івано-Франківському академічному обласному музично-драматичному театрі ім. І.Франка. Постановку здійснив київський режисер Андрій Сенчук, головні ролі зіграли А.Луценко, Р.Луцький, О.Гнатковський та М.Гусак [3].

Однак більшість сценічних утілень Шевченкових творів усе-таки стосуються його поетичного доробку. Наприклад, історична драма “Гайдамаки” як інсценізація знаменитої поеми. Більшість розділів поеми написані з широким використанням діалогічної форми, що і робить твір придатним до театральної постановки. Визначною подією в становленні українського театру стала постановка “Гайдамаків” “Молодим театром” у 1920 р. у режисурі Леся Курбаса. Лесь Курбас, користуючись досвідом попередніх вистав, увів у дію Десять слів поета – акторів, що виконували функцію, подібну до античного хору. “Вони не тільки оповідали, що діялося між окремими діями чи епізодами, а й давали оцінки подіям, радили дійовим особам, як їм вчиняти, обороняли їх...” Вистава не мала б такого

успіху без віртуозної гри акторів Івана Мар'яненка (Гонта), Валентини Чистякової (Оксана), Фавста Лопатинського (Ярема), Амвросія Бучми (Лейба) та ін. [4].

Тарас Шевченко – настільки універсальний автор, що численні інсценізації його творів не тільки відтворюються, а й компілюються, трактуються у подекуди незалежні твори. У 2010 р. Народний артист України Богдан Козак презентував публіці музично-поетичну композицію “Послання...” Заручившись підтримкою режисера Алли Бабенко та озброївшись своїм талантом читця й акторською майстерністю, Богдан Козак побудував із творів Шевченка власне “Послання...” до глядача. Сплівши в єдину канву поетичні рядки та наситивши їх своєю акторською грою, він створив на сцені щось середнє між піснею і театральною виставою [5]. Найвищим визнанням роботи Богдана Козака стала Національна премія України ім. Тараса Шевченка.

Твори Шевченка на сцені невдовзі отримали і музичне втілення. Ще 1903 р. у Варшаві трупю Ярошенка була поставлена “Жертва” В.Барвінського за поемою “Гайдамаки”. З 1907 року нам відома опера на 3 дії “Катерина” Миколи Аркаса, а з 1911 р., комічна опера “Пан сотник” Козаченка. Обидві постановки здійснені Миколою Садовським [6].

Вищенаведені приклади – лише поверхневий зріз творчості Шевченка у театральній проекції. За понад 150 років сценічного життя твори Шевченка інсценізувалися такими геніальними режисерами, як Микола Садовський та Лесь Курбас. Їх спектр втілення сягає від драматичних вистав і опер до моновистав і художньо-публіцистичних композицій. Дослідження впливу творів Шевченка на театр варте того, щоб виділити його в окрему складову об’ємної науки Шевченкознавства. А неабиякий успіх нових постановок за творами Шевченка доводить, що потенціал його творів буде вичерпано ще нескоро.

1. Шевченко Т. Повне зібрання творів. Т. 3 / Т. Шевченко. – К., 1963. – С. 214.
2. Шубравський В. Драматургія Шевченка / В. Шубравський. – К. : Держ. вид-во образотворчого мистецтва і музичної літератури, 1957. – С. 103.
3. Режим доступу : http://dramteatr.if.ua/content&content_id=24.
4. Єрмакова Н. Березільська культура: історія, досвід / Наталя Єрмакова ; Інститут проблем сучасного мистецтва Національної академії мистецтв України. – К. : Фенікс, 2012. – 106 с.
5. Режим доступу : <http://archive.wz.lviv.ua/articles/81426>.
6. Борщаговський О. Шевченко і театр / Борщаговський О., Йосипенко М. – К., 1941. – 172 с.

ФОРТЕПІАННА ГУМОРЕСКА: ІСТОРИКО-СТИЛЬОВА РЕТРОСПЕКТИВА

Вітовська Леся,
магістрантка, Інститут мистецтв.
Науковий керівник – Новосядла І.С.,
кандидат мистецтвознавства, викладач.

У процесі свого історичного розвитку фортепіанна гумореска зазнала суттєвих змін, відображаючи не лише різні стильові віяння, а й індивідуальну манеру композиторів, що, у свою чергу, позначилося на її образному змісті.

Досі цей жанр не був предметом окремої наукової розвідки у музикознавстві, а розглядався як компонент творчості того чи іншого композитора в загальному контексті. Тож засади становлення й розвитку жанру гуморески у світовій та українській фортепіанній літературі вимагають окремого дослідження.

В історії фортепіанної музики жанр гуморески був започаткований композитором-романтиком Р.Шуманом (“Гумореска” оп.20, 1839 р.). Композитор, засновуючи новий жанр у фортепіанній музиці, дав назву своєму творові “Humoreske”, виходячи з німецького значення цього слова, що передбачає такі якості, як швидкоплинний настрій, примхливий характер. Тим самим було закладено широке розуміння жанру, яке включає не тільки втілення смішного, а й дотеп, винахідливість, широку шкалу різних відтінків гумору – від ніжної м’якості до гротескно-драматичних згущень, а також відчуття єдності іронії та серйозності в житті, поєднання в ньому сміху та сліз. Саме тому можна вважати, що гумор і сміх не є основними якостями жанру фортепіанної гуморески, а отже, не є обов’язковими для її образної характерності.

Чимало композиторів ХІХ століття використовували термін “гумореска” для визначення як окремої п’єси, так і циклу невеликих п’єс. При цьому вони трактували гумореску дещо інакше, ніж Шуман. Так, гуморески Е.Гріга (“Чотири Гуморески” для фортепіано оп.6, 1865 р.) – це жанрові замальовки, у яких знайшли відображення самотні риси норвезької народної музики. В гуморесках А.Дворжака (Вісім гуморесок для фортепіано оп.101, 1894 р.) яскраво виявляється ліричне начало, у М.Регера – скерцозність (“Гумореска” №5 оп.20, “Гумореска” оп.32). В російській музиці гуморесці притаманні скерцозно-танцювальні риси: наприклад, гуморески П.Чайковського (“Дві п’єси” для фортепіано оп.10, №2, 1872 р.), С.Рахманінова (“Салонні п’єси” для фортепіано оп.10, №5, 1940 р.), М.Балакірева та Р.Щедрина.

Слід зауважити, що гумореска виникла як відгалуження іншого жанру – скерцо, перші зразки якого з’явилися у музичному мистецтві ще в ХVІІ столітті. З кінця ХVІІІ ст. скерцо стало обов’язковою частиною сонатно-симфонічного циклу – симфонії, квартету, сонати. Власне у творчості Л.Бетховена, який надав жанру скерцо більшу перевагу перед менуетом, склався класичний тип скерцо, або Scherzando. Вочевидь, це було зумовлено виразовими можливостями скерцо, набагато ширшими і яскравішими, що демонструє усі можливі відтінки музичного гумору. В епоху романтизму цей жанр стає самостійною музичною п’єсою. Перші зразки такого скерцо зустрічаємо у творчості Ф.Шуберта. Але новий тип цього твору склався у творчості польського композитора Ф.Шопена. Чотири скерцо – сміливий і вдалий досвід перенесення цього жанру з оркестрової музики у фортепіанну. Створивши свої скерцо у вигляді окремих п’єс, Шопен надав їм рис романтичної поеми, поглибив і драматизував їхній зміст. До жанру фортепіанного скерцо зверталися також Р.Шуман, Й.Брамс, Ф.Мендельсон-Бартольд. В російській фортепіанній спадщині яскраві зразки цього жанру ми можемо зустріти у творчості П.Чайковського, М.Балакірева, С.Рахманінова.

Серед інших жанрових різновидів зі схожим образним змістом та подібним комплексом виразових засобів – бурлеска М.Регера, Б.Бартока, Р.Штрауса, сарказми С.Прокоф’єва.

В українській фортепіанній музиці однією з перших художньо повноцінних спроб відтворення особливостей жанру гуморески стала “Гумореска” Л.Ревуцького. Часто мелодика п’єс цього жанру у творчості українських композиторів пронизана фольклорними інтонаціями, які відтворюють образи і настрої, близькі жартівливим народним пісням. Утім сучасні композитори (П.Захаров, Я.Бобалік, Й.Ельгісер) осмислюють фольклор по-своєму, вписуючи його в контексті складнішої музичної лексики, привчаючи юних музикантів до розуміння найновіших засобів композиторської техніки. У своїх мініатюрах, сповнених оптимізму й бадьорого настрою, вони утверджують світ добра і позитивних цінностей, які закладені у фольклорних джерелах більшості п’єс.

Отже, можна стверджувати, що фортепіанна гумореска – це самодостатній жанр, який, зародившись як вид скерцо – історично старшого жанру, міцно закріпився як у західноєвропейській, так і російській музиці. Його характерні риси розкриваються в таких високохудожніх творах, як “Гумореска” Р.Шумана, Е.Гріга, А.Дворжака, М.Балакірева, П.Чайковського, С.Рахманінова, Р.Щедріна. Образне розмаїття гуморески зумовило її видову розгалуженість (бурлеска, сарказми). В українській фортепіанній музиці художній зміст і музична мова гуморески продиктовані національними ментальними особливостями.

1. Житомирський Д. В. Роберт Шуман: очерк жизни и творчества / Житомирський Д. В. – М. : Музыка, 1964.
2. Кашкадамова Н. Історія фортеп’янного мистецтва. ХІХ сторіччя / Н. Кашкадамова. – Тернопіль : Астон, 2006.
3. Клиן В. Л. Л. Ревуцький – композитор-піаніст / В. Л. Клиן. – К. : Наук. думка, 1972.
4. Клиן В. Л. Українська радянська фортепіанна музика / В. Л. Клиן. – К. : Наук. думка, 1980.
5. Цуккерман В. Музыкальные жанры и основы музыкальных форм / В. Цуккерман. – М. : Музыка, 1966.

БАНДУРНЕ МИСТЕЦТВО В ОБ’ЄКТИВІ ПУБЛІКАЦІЙ ГАЗЕТИ “СВОБОДА” (США)

Дяків Іванна,
V курс, Інститут мистецтв.
Науковий керівник – Шевченко М.О.,
заслужений працівник культури України, доцент.

Для аналізу розвитку бандурного мистецтва у його історичній протяжності важливими є не лише мистецькі артефакти (інструментарій, твори) і види діяльності (композиторська і виконавська), а й документи, що відображають їх функціонування в суспільстві. Такими джерелами є періодичні видання, що найбільш гнучко й швидко реагують на музичні процеси в різних напрямках творчості. Серед періодики, яка значну увагу приділяє бандурному мистецтву, особливе місце займає газета “Свобода” (США).

Частково матеріали газети “Свобода” в контексті розвитку української еміграційної і діаспорної діяльності досліджували науковці (філологи і журналісти) діаспори та України (М.Присяжний [7], В.Губарець [3], О.Гриценко [2], В.Чекалюк [10], М.Савка [8], П.Часто [9] та ін.). О.Ваврик [1], В.Дутчак [4], Г.Карась [6] аналізували різні складові розвитку бандурного мистецтва за кордоном. Проте комплексний аналіз публікацій “Свободи” наразі відсутній, що й становить актуальність роботи.

Мета запропонованого дослідження – здійснити аналіз музично-публіцистичних статей, присвячених бандурному мистецтву, в тижневику “Свобода” упродовж усього періоду його функціонування. При цьому першочерговими є такі завдання: простежити історію заснування та формування специфіки видання, визначити роль тижневика в збереженні й популяризації відомостей про кобзарство серед українців-емігрантів, проаналізувати інформаційний потенціал та жанри публікацій щодо бандурного мистецтва, джерелознавчий характер тижневика “Свобода” у висвітленні реалій бандурного мистецтва ХХ ст. Джерельним матеріалом для узагальнень слугує електронний архів “Свободи”, уміщений на офіційному сайті тижневика в мережі Інтернет [11].

Газета “Свобода” заснована 1893 року. Вона є найстарішою у світі україномовною газетою, що видається безперервно Українським Народним Союзом. Сьогодні газета виходить у форматі тижневика. Матеріали “Свободи” цінні тим, що зберегли безпосередні й чи не єдині свідчення про початки й перебіг еміграції, проблеми української етнічної меншини в структурі американського суспільства.

Серед основних жанрів публікацій “Свободи” про бандурне мистецтво – відгуки-рефлексії, рецензії, анонси і хроніки подій, портрети персоналій солістів-виконавців, диригентів та колективів на різних етапах історичного розвитку.

Аналіз публікацій про розвиток бандурного мистецтва в середовищі українського зарубіжжя дозволяє скласти цілісну картину національного мистецького напрямку, специфіка якого простежується на кількох рівнях:

- *хронологічний* – визначає такі чотири періоди еміграції:

- 1) період з моменту заснування газети до початку Першої світової війни. Публікацій на тему кобзарства та бандурного мистецтва дуже мало;

- 2) міжвоєнний період. Для публікацій використовуються матеріали чехословацьких, польських, румунських видань;

- 3) 40–70-ті рр. ХХ ст. Велика кількість публікацій, що висвітлюють здобутки та результати праці бандуристів у діаспорі;

- 4) 80-ті рр. ХХ ст. – наші дні. На додаток до висвітлення стану бандурного мистецтва за кордоном з’являються публікації про його розвиток в Україні;

- *просторово-географічний* – відповідно до поширення бандурних осередків видавалися публікації про їх розвиток у країнах Євразії, Америки, Австралії (згідно з вищеперерахованими періодами):

- 2 період – Чехословаччина, Польща, Франція;

- 3 період – США, Канада, менше Європа, Україна, Австралія;

- 4 період – США, Канада, Австралія, Україна;

• *органологічний* – представлений публікаціями про майстрів та їхні інструменти, зокрема про братів Петра й Олександра Гончаренків, Семена Ластовича-Чулівського. Особливе місце займає тричастинна стаття Романа Левицького “Еволюція бандури”;

• *виконавський* – охоплює найбільшу кількість публікацій. Висвітлюється динаміка концертного побутування бандури, функціонування сольних та колективних (ансамблевих) видів;

• *творчо-композиторський* – значну увагу приділено творчості композиторів Юрія Олійника, Григорія Китастого;

• *освітньо-педагогічний* – статті присвячені функціонуванню курсів і таборів (літній табір капели бандуристів “Золоті струни” в оселі “Верховина” біля Монреаля, виховно-мистецький і кобзарський табір “Скарби України” Нью-Йорку, табір “Об’єднання демократичної української молоді” і табір співу та бандури “Кобзарська Січ” у Канаді);

• *суспільно-комунікативний*, презентований статтями про концертну та фестивальну практику, наукові конференції, семінари, конкурси (семінар бандурознавства в Пенсильванії, концерт, присвячений 80-річчю від дня народження В.Герасименка, концерт ушанування 80-ліття В.Луцїва).

Тижневик “Свобода” був і залишається провідним виданням не лише серед української преси діаспори, а й загалом українських часописів ХХ ст. Газета є важливим джерелом інформації, що висвітлює розвиток сучасного й минулого бандурного мистецтва. Загалом, у “Свободі” впродовж усього періоду функціонування налічується приблизно 900 статей про колективи, ансамблі, персоналії – солістів, інструменталістів, диригентів, майстрів інструментів, концертну та фестивальну практику, наукові конференції, семінари, конкурси. Як найважливіші слід відзначити такі позиції тижневика, як культурологічну (висвітлення здобутків, поширення й пропагування результатів праці бандуристів) і просвітницьку (інформування читачів з метою збереження в еміграційних умовах етнічної самобутності громади на засадах не лише ідеологічних, а й мистецьких).

1. Ваврик О. Кобзарські школи в Україні / Оксана Ваврик. – Тернопіль : Збруч, 2006. – 221 с.
2. Гриценко О. Українська преса США і Канади / О. Гриценко. – К. : Центр етносоц. та етнополіт. досліджень Ін-ту соціології НАН України, 1997. – 101 с.
3. Губарець В. В. Преса і книга діаспори : 3 історії видавничої діяльності українського зарубіжжя / В. В. Губарець. – К. : Університет “Україна”, 2008. – 266 с.
4. Дутчак В. Бандурне мистецтво українського зарубіжжя : монографія / Віолетта Дутчак. – Івано-Франківськ : Фоліант, 2013. – 488 с.
5. Животко А. Преса української еміграції та інші органи на чужині / А. Животко. – К. : Наша культура і наука, 1999. – 368 с.
6. Карась Г. Музична культура української діаспори у світовому часопросторі ХХ століття : монографія / Ганна Карась. – Івано-Франківськ : Тіповіт, 2012. – 1164 с.
7. Присяжний М. Преса української еміграції: становлення, розвиток, тематична політика / М. Присяжний. – Львів : Львів. нац. ун-т, 2000. – 220 с.
8. Савка М. Українська еміграційна преса / Мар’яна Савка. – Л. : НАН України, Львів. наук. б-ка ім. В. Стефаника, 2002. – 308 с.

9. Часто П. Вільне слово американської України : до 120-річчя “Свободи”, україномовн. вид. Укр. нар. союзу, всегромад. газети українців США (1893–2013) / П. Часто. – Ужгород : ТИМРАНИ, 2012. – 816 с.
10. Чекалюк В. В. Трансформація проблеми самоідентифікації українців на шпальтах газети “Свобода” у період із середини 40-х до кінця 90-х років ХХ ст. [Електронний ресурс] / В. В. Чекалюк. – Режим доступу : https://www.library.univ.kiev.ua/ukr/elcat/new/detail.php3?doc_id.
11. Svoboda [Електронний ресурс]. – Режим доступу : <http://www.svoboda-news.com>.

ПАРАФІЯЛЬНИЙ КОСТЕЛ РІЗДВА ПРЕСВЯТОЇ БОГОРОДИЦІ У МІСТІ СТРИЙ

Зубкович Тетяна,
IV курс, Інститут мистецтв.
Науковий керівник – Чмелик І.В.,
кандидат мистецтвознавства, доцент.

Стрий відрізняється від інших галицьких міст своїми потужними фортифікаціями і величною архітектурою, яку неодмінно варто побачити на власні очі, щоб закарбувати в пам'яті злети творчого генія нашого народу, навчитися берегти свою спадщину, залишити її нащадкам. Останнім часом у зв'язку зі складними історичними, соціальними, духовними та іншими суспільними процесами набирає обертів релігійний туризм та користуються популярністю відвідини паломницьких святинь, яких є чимало на території Стрийської єпархії. Серед них – Костел Пресвятої Богородиці – єдиний римо-католицький храм міста. Тут діє релігійна місія “Карітас – Спас – Стрий”.

Парафіяльний костел Різдва Пресвятої Богородиці у Стрию є пам'яткою архітектури місцевого значення. Збудований у 1425 р., він є одним із найгарніших храмів, що не виявився закритим після 1939 р. у війні з вірою і релігією. Він пережив чимало важких і хвилюючих моментів. Передовсім це пожежі. Найсильніша, котра знищила костел і майже половину міста, сталася 1604 року. Храм не був бідним, король Казимир Великий надав йому землю та різні привілеї. Після пожежі у 1640 р. до святині над головним входом була добудована дзвіниця, яка за шириною відповідала розмірам костелу. Під час чергової пожежі 1827 р. головний дзвін зірвався з вежі й розбився [1].

14 квітня 1884 р. сталася ще одна пожежа, яка остаточно змінила вигляд костелу. Після неї від споруди залишилися тільки стіни нефу, каплиця (з пошкодженнями) та стіни пресвітерію. Незабаром почалася відбудова храму за проектом відомого львівського архітектора Юліана Захаревича [2].

Реставрація та добудова костелу, які проводилися за предстоятеля о. Людви́ка Оллендера, завершилися у 1891 році. З'явилося нове захрестя, значно розширено неф і споруджено вежу, на якій встановили три нові дзвони та годинник. На місці старого дерев'яного вівтаря збудовано новий, алебастровий, де було вміщено образ Найсвятішої Матері на троні в оточенні святих патронів, написаний 1888 р. краківським художником Флоріаном Цинком [3]. Вироблено нову, алебастрову хрещальню. Споруджено також чотири бічні вівтарі, в

одному з них знаходиться скульптура Розіп'ятого Христа, єдина, яка вціліла від пожежі. Відбудова костелу та відновлення оздоблення відбувалося на пожертви громади [2].

Споруда отримала яскравий вигляд у стилі неоготики з елементами романської архітектури. Ліпне оздоблення зосереджено на головному фасаді, інші фасади залишилися аскетичними. Привертає увагу нова мальовнича вежа з годинником, вікна якої традиційно прикриті жалюзіями. Перед вхідним порталом влаштований ганок з піддашшям на двох колонах. Елементи романського стилю втілені у вигляді трикутного фронтона з характерним ліпним карнизом. Також споруда горизонтально членується скатами з червоної черепиці, що є аналогією до поясків з червоної цегли, які зустрічаються у будівлях романської архітектури. З правого боку костелу розташована ренесансна каплиця з закладним вхідним порталом і таблицями з латинськими надписами. Крайні таблиці розміщуються над вікнами у десюдепортах, на яких зображені дворянські герби, що, вірогідно, належали тим, хто був тут похований. Фасади костелу пофарбовані у світлий теплий колір, що було притаманно неоготичним спорудам [1].

У костелі збереглося не лише внутрішнє оздоблення, а навіть дерев'яні лави. Інтер'єри оформлені з імітацією під кам'яну кладку і не містять розписів. Привертають увагу гарні хрестові склепіння даху.

У притворі костелу було встановлено пам'ятну таблицю, присвячену польському дитячому письменнику Корнелію Макушинському (1884–1953), який народився у Стрию. У 1917 р. на честь сторіччя з дня смерті національного польського героя Тадеуша Костюшка відкрито пам'ятну дошку, де в перекладі з польської мови написано: *“1817–1917. Тому, хто вірив, що Польща повстане з мертвих і йшов скрізь страждання, біль та тугу разом з вірою народу у світанку. Золоте світло живе у нас, гетьман зброї та духу!!! Ватажку в світі Тадеушу Костюшку до сторіччя зі дня смерті. Співвітчизники”*. Такі таблиці були встановлені й в інших містах, вони покликані були підсилити національну самосвідомість поляків, які готувалися до повстання, – це були останні роки Австро-Угорської імперії.

Роль костелу не обмежується лише сакральними подіями, зокрема, тут знімали художній фільм “Майор Вихор”, що має певне культурологічне значення.

8 вересня 1995 р. храм був проголошений Санктуарієм Матері Божої Покровительки Людських Надій. 26 червня 2001 р. Святіший Отець Йоган Павло II, перебуваючи в Україні з Апостольським візитом, освятив у Львові корону Матері Божої Стрийської, а 9 вересня 2001 р. Львівський митрополит кардинал Мар'ян Яворський коронував цей образ [3].

Костел завжди був яскравим символом і прикрасою міста. Архітектурна пам'ятка є дуже важлива не тільки для міста, а й для всієї України. Попри суто мистецьке й культурологічне значення, храм, як духовний центр, виконує також важливі релігійно-паломницькі функції.

1. Костел Різдва Пресвятої Богородиці (Стрий) [Електронний ресурс]. – Режим доступу: http://www.stryi.com.ua/index.php?option=com_content&task=view&id=569&Item.

2. Пилипів О. Мандрівки вулицями Стрия : туристичний путівник / О. Пилипів. – Львів : Укрпол, 2008.
3. Стрий // Замки та храми України [Електронний ресурс]. – Режим доступу : <http://www.castles.com.ua/stryj.html>.

ХУДОЖНЯ ОБРОБКА МЕТАЛУ В АРХІТЕКТУРІ МІСТА ІВАНО-ФРАНКІВСЬК КІНЦЯ ХІХ – ПОЧАТКУ ХХ ст.

Качковський Андрій,
V курс, Інститут мистецтв.
Науковий керівник – Юсипчук Ю.В.,
кандидат мистецтвознавства, доцент.

Художня обробка металу, яка впродовж багатьох років розквітала майже по всій Україні, становить велику наукову і художню цінність [4, с.3].

Це сповна стосується архітектури Івано-Франківська кінця ХІХ – початку ХХ ст., у якій вироби з металу є важливими елементами і часто виступають акцентом інтер'єру та екстер'єру будинків указанного періоду, формуючи цілісну гармонійну композицію архітектурного вирішення та художнього оздоблення.

Сьогодні варто підсилити загострення уваги суспільства до проблеми збереження національного мистецького надбання, яким є художні металеві вироби архітектурних споруд Івано-Франківська кінця ХІХ – початку ХХ ст. і переосмислити питання локального збереження національної спадщини, яка є обличчям історичної частини міста.

Вже кілька тисячоліть залізо, як сумлінний трудівник, служить людям. Але цей непереможний метал має вкрай небезпечного ворога – корозію. Підраховано, що внаслідок корозійного руйнування за сотню років гине половина виробленого заліза, в тому числі й витворів мистецтва [3, с.29].

Плин часу спричиняє ерозійне руйнування автентичного художнього металу й міста Івано-Франківськ. Твори найбільше нищаться від атмосферної корозії – невидимої, надзвичайно тонкої плівки вологи, що утворюється на поверхні металу внаслідок конденсації за різких перепадів температури [2, с.33].

Окрім природних чинників, одним із вагомих причин знищення архітектурного художнього металу є низька свідомість мешканців Івано-Франківська, які не завжди налаштовані на збереження культурної спадщини, що призводить до руйнування віконних і дверних решіток; огорожень балконів і сходів; ліхтарів, брам, хвірток, огорож і т. п. Одним з останніх яскравих прикладів знищення роботи більш як 100-річної давнини є демонтаж балкона на вул. Є.Коновальця, 31 (близько 1905 р.). Орнаментальна металева пластика цього твору відносилася до зрілої фази сецесії і була одним із яскравих взірців добре збереженої архітектурної металопластики.

На жаль, пам'яткоохоронні органи не запровадили комплексну охорону культурної спадщини міста, що призводить до системної втрати безцінних творів архітектурного ковальства кінця ХІХ – початку ХХ ст.

Абсолютна більшість виробів архітектурного металу не інвентаризована, тому для їхнього збереження як національного мистецького надбання необхідно провести атрибуцію – роботи з виявлення, ідентифікації, наукового вивчення, класифікації, оцінювання, а також – з консервації та реставрації [1, с.206–210]. Повсякденна реальність сумна, ніхто не несе повної відповідальності ні перед українським, ні перед світовим суспільством за збереження безцінної культурної спадщини.

Недостатнє бюджетне фінансування, недосконалість законодавчої бази в галузі охорони пам'яток, слабкий приплив приватних інвестицій, проблема нестачі кваліфікованих фахівців у сфері реставрації об'єктів культурної спадщини та відсутність налагодженої системи контролю за станом збереження історико-культурної спадщини загрожує фізичному існуванню пам'яток.

Проте основним завданням можна вважати виховання культурного менталітету українського суспільства, підвищення рівня обізнаності про необхідність охорони культурної спадщини, боротьбу з вандалізмом. Державна політика повинна перетворити освіту в галузі охорони культурної спадщини в один із ключових елементів стратегії розвитку, визначити її пріоритет перед усіма іншими аспектами, виділяти більш значні людські та фінансові ресурси на розвиток галузі [5, с.48–52].

Таким чином, з метою охорони, збереження, реставрації та запобігання подальшого руйнування пам'яток архітектурного ковальства Івано-Франківська необхідно впровадити: забезпечення популяризації пам'яткоохоронної справи (розробка та включення до шкільних програм уроків виховання збереження культурної спадщини); впровадження просвітницької діяльності серед населення, пояснень (у формі лекцій, зустрічей, листівок) важливості збереження мистецького надбання; прищеплення шанобливого ставлення усіх верств населення до культурної спадщини міста усіма можливими засобами (радіо, телебачення, ЗМІ та ін.); створення благодійних фондів для дослідження, обліку й реставрації творів; залучення іноземних і вітчизняних інвесторів та участь у міжнародних рекреаційних програмах.

Проблема збереження культурної спадщини і передача її наступним поколінням стосується як усього людства, так і окремих країн, адже ставлення до пам'яток історії і культури є показником рівня розвитку держави та духовної зрілості її громадян. Таким чином, проблема збереження й охорони художнього архітектурного металу Івано-Франківська є надзвичайно важливою та актуальною, пов'язаною з великими труднощами, але вкрай необхідною, щоб місто вабило не лише туристів з інших міст і країн, а й тішило первозданною красою самих мешканців Івано-Франківська.

1. Качковська Н. Н. До питання збереження архітектурних металевих деталей кінця XIX – початку XX століть у містах Галичі та Івано-Франківську : матеріали Міжнар. наук. конф. [Галич і Галицька земля], Галич, 31 жовт. 2014 р. / М-во культури України. – Галич : Національний заповідник “Давній Галич”, 2014. – 420 с.
2. Мінжулін О. Подарунок богів / О. Мінжулін // Ковальська майстерня. – 2006. – № 1. – С. 27–32.

3. Мінжулін О. Реставрація творів з металу. : підручник для студентів вищих художніх навчальних закладів / Мінжулін Олександр. – К. : Спалах, 1998. – С. 33.
4. Суха Л. М. Художні металеві вироби українців Східних Карпат другої половини ХІХ – ХХ ст. / Л. М. Суха ; пер. з чеш. – К. : АН УРСР, 1959. – 102 с.
5. Червінський А. І. Актуальні проблеми збереження та охорони пам'яток архітектури Івано-Франківщини / Червінський А. І. // Наукові праці історичного факультету Запорізького НУ. Вип. ХХХІV. – 2012. – С. 48–52.

ВИКОНАВСЬКА ТА ПЕДАГОГІЧНА ДІЯЛЬНІСТЬ ЛІДІ ШУТКО У КОНТЕКСТІ КУЛЬТУРОРТВОРЧИХ ТЕНДЕНЦІЙ СУЧАСНОСТІ

Махняк Юлія,
V курс, Інститут мистецтв.
Науковий керівник – Волощук Ю.І.,
кандидат мистецтвознавства, доцент.

Лідія Остапівна Шутко – народна артистка України, лауреат міжнародних конкурсів, лауреат премії “Львівська слава”, провідний професор Львівської національної музичної академії ім. М.Лисенка, співзасновник і безсумнівний лідер львівської скрипкової школи. Народилась у Львові 21 липня 1947 року. Батько походив із с. Підшумлянці Галицького району на Івано-Франківщині, за фахом юрист. Мати – родом із Донбасу, працювала на шахті, пізніше закінчила Київський політехнічний університет за фахом інженер-хімік. Є три основних джерела, з яких Лідія Шутко черпала свої професійні навички: фундаментальне навчання у Львівській консерваторії в Д.Лекгера й О.Деркач, заняття з Ю.Янкевичем у підготовці до конкурсу ім. Й.С.Баха, уроки з Д.Ойстрахом на шляху до лауреатства в конкурсі ім. П.Чайковського, а також навчання в аспірантурі в О.Криси й О.Пархоменко.

Одна з найталановитіших учениць О.Деркач, вона стала провідною скрипалькою України, виховала понад 50 учнів, багато з яких стали лауреатами національних та міжнародних конкурсів. Шанувальники скрипкової музики в Україні уже понад 30 років захоплюються обдаруванням Лідії Шутко. З великого репертуару Л.Шутко, який включає всі вершинні твори світової музики, написані для скрипки, особливо вирізняються монографічні програми з творів Брамса, Сарасате, Ізаї, Шимановського. Вже сам перелік авторів свідчить про яскраво виражене романтичне амплуа артистки з характерною для нього загостреною манерою гри, емоційною піднесеністю в поєднанні з бездоганною віртуозністю й чистотою стилю. Індивідуальні риси скрипальки забезпечують цікавий і завжди переконливий творчий результат як при виконанні давньої музики (сонати Баха), так і творів сучасних українських композиторів (Скорик, Станкович та ін.).

Значний вплив на формування скрипальки мало спілкування з видатними скрипалями-віртуозами та педагогами Михайлом Вайманом, Ольгою Пархоменко, Львом Турніковим. Від цих музикантів і наставників Лідія Остапівна взяла особливу уважність до авторського тексту, культури і багатства штриха, барвистість звучання інструмента, що вирізняло скрипальку на міжнародних

конкурсах (1972 р. – Міжнародний конкурс імені С.Баха в Лейпцигу, 1974 р. – Міжнародний конкурс імені П.Чайковського у Москві, 1980 р. – Міжнародний конкурс імені Я.Сібеліуса в Гельсінкі). Високий виконавський рівень, напружена концертна діяльність Лідії Шутко були відзначені почесними званнями заслуженої артистки (1981 р.) та народної артистки України (1994 р.).

Переборюючи технічні труднощі, виконавиця прекрасно демонструє свою майстерність, артистичний темперамент, бездоганний художній смак, володіння стилями різних композиторських шкіл. Вона майстерно виконує такі складні твори, як сольні сонати і партити Й.Баха, скрипкові концерти Н.Паганіні, Й.Брамса, С.Глазунова, М.Скорика. Особливо вдалим є виконання скрипкових концертів Я.Сібеліуса, П.Чайковського, Д.Шостаковича. Майстерність звуковидобування Лідії Шутко максимально реалізується у її виступах у супроводі симфонічного оркестру.

Л.Шутко – досконало сформована скрипалька, з величезним досвідом і високопрофесійними навичками, збагачена кращими якостями й традиціями львівської скрипкової школи, яка вважалась однією з найсильніших у світі. Саме ці традиції вона успішно втілює у своїй активній викладацькій роботі у Львівській консерваторії (сьогодні – Національна музична академія ім. М.Лисенка). За 40 років педагогічної діяльності школу професора Лідії Шутко пройшло понад 60 скрипалів. Її вихованці – аспіранти, викладачі музичних шкіл, музичних училищ, педагогічних інститутів, консерваторій, музичних академій, солісти, артисти камерних ансамблів, камерних і симфонічних оркестрів як в Україні, так і за її межами, зокрема, Австрії, Греції, Німеччини, Польщі, Словаччини, Угорщини, Великобританії, Канади. Серед випускників класу професора Л.Шутко – лауреати всеукраїнських, всесоюзних і міжнародних конкурсів: Олег Дулиба, Наталя Цайтц, Остап Шутко, Олеся Дем'янчук (Менцинська), Павло Довгань, Володимир Заранський, Я.Терещенко, Марта Курило-Семчишин, Надія Липецька, Олеся Куриляк, Ольга Петрик та інші, а також виконавці та педагоги Андрій Війтович (закінчував клас альту), Оксана Андрейко, Уляна Любицька (Паризька консерваторія), Лілія Слюсар (Гратило), Марія Футорська, Марта Гуневич.

Л.Шутко неодноразово нагороджена Почесними грамотами Міністерства культури СРСР та УРСР. 1981 року їй присвоєно звання заслуженої артистки УРСР, а 1994 р. – народної артистки України. У 2001 р. за популяризацію творів львівських композиторів Лідія Шутко нагороджена премією ім. С.Людкевича “Львівська слава”.

Лідія Шутко – одна з яскравих представників і водночас фундаторів львівської скрипкової школи, яка привнесла в цю школу своєрідний виконавський і педагогічний досвід, запозичений і переосмислений з різних скрипкових традицій. Завдяки її педагогічній та виконавській праці львівська скрипкова школа “переросла” рамки регіональної і впевнено вийшла на європейський мистецький олімп.

1. Стеценко В. Свідчення зрілості / В. Стеценко // Культура і життя. – 1974. – 11 липня.
2. Козаренко О. Лідія Шутко / О. Козаренко // Art line. – К., 1998. – № 3. – С. 30–32.

3. Козаренко О. Чарівна скрипка Л. Шутко / О. В. Козаренко // Високий замок. – 1997. – 19 верес. – С. 6.
4. Лесюк П. Лідія Шутко : штрихи до портрета скрипальки / П. Лесюк // Вісник Прикарпатського університету. Мистецтвознавство. – 2009–2010. – Вип. 17–18. – С. 291–295.
5. Кияновська Л. Чарівниця скрипки / Кияновська Любов // Музика. – 2007. – № 6. – С. 10.

КОНКУРСИ БАНДУРИСТІВ У КОНТЕКСТІ ДІЯЛЬНОСТІ НАЦІОНАЛЬНОЇ СПІЛКИ КОБЗАРІВ УКРАЇНИ

Мацюк Оксана,
ІІІ курс, Інститут мистецтв.
Науковий керівник – Дутчак В.Г.,
доктор мистецтвознавства, професор.

Національна спілка кобзарів України – громадська організація, метою якої є відродження кобзарського мистецтва як на Україні, так і за її межами. Його всебічна популяризація, проведення концертів сучасних кобзарів, фестивалів і конкурсів, тематичних семінарів, підтримка як окремих виконавців, так і музичних колективів, методична підтримка навчальних закладів, видання навчальних матеріалів, нотних збірок – це основні напрями роботи НСКУ [1]. Метою пропонованої статті є аналіз сучасного фестивального руху бандуристів як одного з головних напрямів діяльності НСКУ.

Ідея створення об'єднувальної кобзарської організації давно зріла в Україні. Тож створення Всеукраїнської спілки кобзарів у 1995 року як громадської організації і подальша перереєстрація її 1999 року в Національну спілку кобзарів України стало визначною подією для бандурного мистецтва сучасності.

Спілка об'єднує різні категорії митців – від наукової і педагогічної еліти до поодиноких самоучок, від столичних бандуристів і кобзарів до виконавців із найвіддаленіших районів України. Із цією метою за короткий час створено 10 обласних та 3 міських осередків НСКУ. Спілка налічує 450 бандуристів і кобзарів різних вікових категорій. Очолює Національну спілку кобзарів України голова Правління – Єсипок Володимир Миколайович – народний артист України, професор.

Одним із найголовніших завдань Спілки є налагодження системного характеру збору й запису кобзарської спадщини, аудіо- і відеозаписів виконавської манери кобзарів, яким виповнилося понад 60 років. Цей спілчанський проект, крім наукового та практичного значення, має й виховну функцію, бо здійснюється за участі студентів-бандуристів музичних закладів України.

НСКУ здійснює організаційну і творчу координацію зусиль для пропаганди й популяризації споконвічного кобзарського музикування засобами масової пропаганди – радіо, телебачення, участі в престижних державних акціях тощо.

Одним із дієвих заходів Спілки, спрямованих на пропаганду кобзарського мистецтва, є організація та участь у проведенні фестивалів, конкурсів, творчих вечорів провідних кобзарів і бандуристів. З ініціативи та безпосередньої участі Національної спілки кобзарів 2000 року започатковано і з успіхом проведено

Міжнародний фестиваль і конкурс кобзарського мистецтва імені Григорія Китастого. НСКУ сприяє проведенню й бере участь у традиційних фестивалях кобзарського мистецтва Півдня України “Під срібний звук бандур” у м. Миколаїв, фестиваль кобзарського мистецтва ім. Костя Місевича на Рівненщині, Юрія Сінгалевича на Львівщині, ім. Володимира Перепелюка на Вінничині, “Дзвенить бандура у місті Франковім” на Івано-Франківщині, Міжнародний фестиваль ансамблів бандуристів у Дніпропетровську, “Під Кримськими зорями грає бандура” у м. Ялта АРК, фестиваль кобзарського мистецтва “Дзвени, бандуро, в козацькій краї” у м. Дніпропетровськ, духовний фестиваль “Кобзарські сезони Волині” у Кременці Тернопільської області, фестиваль кобзарського мистецтва “Вересаєве свято” в с. Сокиринці Срібнянського району Чернігівської області.

З метою залучення кобзарської юні до музичного життя започатковано проведення Всеукраїнських конкурсів: конкурс юних бандуристів ім. Володимира Кабачка на Полтавщині, Всеукраїнський конкурс юних бандуристів “Волинський кобзарик”, Черкаський дитячий конкурс юних бандуристів “Кобзареві джерела”, Всеукраїнський фестиваль кобзарського мистецтва “Рідна мова калинова” (м. Київ) тощо.

У кращих концертних залах Києва пройшли вечори Володимира Горбачюка, Віктора Лісовола, Бориса Списаренка, Василя Литвина, Сергія Баштана, Володимира Єсипка, кобзарської сім’ї Яницьких, Миколи Мошика в Сумах, Василя Герасименка у Львові. Спільно з Національною заслуженою капелю бандуристів України проведено вечори пам’яті Василя Ємця, Андрія Бобиря, Євгена Адамцевича, які мали характер всеукраїнських фестивалів, оскільки на них виступали виконавці з різних куточків України та закордону.

Пріоритетним напрямом НСКУ визнано видавничу діяльність. Спілка видала 5 збірок репертуару бандуриста “Гей, вдарте струни, кобзарі” (упорядник В.Єсипок), “Етюди для бандури” (упорядник Л.Мандзюк), “Наша дума” (упорядник Галій-Муравська) та ін. За сприяння Спілки вийшла науково-популярна книга Богдана Жеплинського “Коротка історія кобзарства в Україні”. Видання збірок сприяло розширенню репертуару для виконавців, які беруть участь у конкурсах і фестивалях.

Безперечно, важливим аспектом діяльності Спілки є налагодження контактів та співпраця з близькою і далекою українською діаспорою. Колективними членами НСКУ є Детройтська капела бандуристів ім. Т.Г.Шевченка (США), капели бандуристів Краснодарського музично-педагогічного коледжу (Російська Федерація), ансамблі канадської, аргентинської, німецької діаспори. Член Спілки Ольга Каспрук завершила навчання у Вищій музичній школі “Ганс Ейслер” у Берліні. Серед іноземних членів Спілки – Андрій Горняткевич (Канада), Ольга Герасименко-Олійник (США), Володимир Луців (Великобританія). Колишній член Спілки, головний редактор журналу “Бандура” Микола Досінчук-Чорний (помер 1999 р.), ініціював і був головою журі першого фестивалю-конкурсу “Дзвени, бандуро” у Дніпропетровську.

Саме співпраця із зарубіжжям сприяла ініціативі Спілки в організації й проведенні конкурсу-фестивалю ім. Г.Китастого. Конкурс (2000, 2003, 2008 рр.)

сприяв популяризації творчості Г.Китастого, зокрема виданню його творів для соло та ансамблю бандуристів. Твір “Гомін степів” став обов’язковим у номінації бандурист-інструменталіст. Крім того, було створено багато редакцій і перекладів творів Г.Китастого, написаних в оригіналі для фортепіано або для голосу з фортепіанним супроводом.

Поряд із певними досягненнями Спілка відчуває труднощі в питаннях щодо виготовлення та реконструкції і реставрації традиційних музичних інструментів, підвищення професійної майстерності кобзарів-лірників, проведення науково-практичних конференцій, семінарів для керівників ансамблів і капел бандуристів, організації концертної діяльності. Саме тому згадані семінари й конференції стали невід’ємними складовими фестивалів і конкурсів бандурного мистецтва. Зокрема, в останні роки семінари для викладачів музичних шкіл були проведені в рамках конкурсу “Волинський кобзарик” у Луцьку, фестивалю ім. Ю.Сінгалевича у Львові, конкурсу-фестивалю ім. З.Штокалка “Срібні струни” в Тернополі.

За минулі десятиліття Спілка кобзарів ініціювала проведення дитячих, молодіжних конкурсів і фестивалів. Так, зокрема, на базі Малинської дитячої школи мистецтв (Житомирська обл.) відбулося 6 відкритих обласних конкурсів юних бандуристів, присвячених пам’яті засновника кобзарського мистецтва в місті Малин, керівника самодіяльної капели бандуристів “Зірниця”, заслуженого працівника культури України Івана Кривенчука. Відкритий характер конкурсу наближає його за статусом до всеукраїнського.

2015 року вже втретє заплановано проведення Київського відкритого молодіжного конкурсу ім. М.Лисенка, започаткованого до ювілею композитора 2013 року. Особливість цього конкурсу не лише в пропагуванні творчості відомого українського композитора й дослідника кобзарства, а й у співпраці з музеєм, на базі якого проводяться творчі змагання. Молодіжний статус конкурсу охоплює виконавців середніх і вищих навчальних закладів, що посилює комунікативну й творчу функції заходу. Проведення конкурсу стимулює до творчої діяльності педагогів і студентів, оскільки інструментальні й вокально-інструментальні твори М.Лисенка потребують перекладу чи редакції для бандури.

Таким чином, діяльність Національної спілки кобзарів в організації і проведенні конкурсів бандуристів сприяє посиленню розвитку бандурного мистецтва в регіонах, активізує виконавців, педагогів і слухачів до популяризації як фольклорних, так й авторських композицій.

Конкурси бандуристів різного рівня (регіональні, всеукраїнські), вікових категорій (дитячі, молодіжні та дорослі), різних номінацій (інструменталіст, співак, ансамблі) сприяють актуалізації та трансляції української національної спадщини, якою є бандурне мистецтво. Конкурси бандуристів виконують важливу соціокультурну, інформаційно-комунікативну, пізнавальну, етно-виховну, творчу, рекреаційну (відродження), репрезентативну (показову) функції.

1. Національна спілка кобзарів України (Офіційний веб-сайт) [Електронний ресурс]. – Режим доступу : <http://kobzari.org.ua>.

ДУХОВНО-ХОРОВА ТВОРЧІСТЬ РОМАНА ГУРКА

Михайленко Наталія,
IV курс, Інститут мистецтв.
Науковий керівник – Зваричук Ж.Й.,
кандидат педагогічних наук, доцент,
заслужений працівник культури України.

Стаття присвячена висвітленню композиторської діяльності Романа Євгеновича Гурка, який, як представник музичної культури західної діаспори, є яскравою постаттю в українському музичному мистецтві ХХ – ХХІ століть.

Творчість українських композиторів кінця ХХ – початку ХХІ століття у літургічному жанрі направлена на розкриття духовного світу людини, що передає не просто емоційні переживання, а осмислення трансцендентності буття.

Українська музична культура впродовж ХХ століття творилася не лише на теренах нашої Батьківщини, а й далеко за її межами. Одним із провідних митців української діаспори є композитор Роман Євгенович Гурко [5]. Окрім статей у західних періодичних видавництвах інформації про Романа Гурка обмаль. Це статті українських дослідників – Г.Карась, О.Тищенко, композиторів та музикознавців – Ю.Чекана, А.Житкевича, протоієрея і професора з літургії П.Галадза, публіцистів – М.Стефанюк, О.Закудальської, М.Семенюк.

Метою статті є виокремлення постаті Романа Гурка в контексті української музичної культури західної діаспори та з'ясування сутності композиторських традицій, репрезентованих у хоровій спадщині композитора. Завдання дослідження: реконструювати життєвий шлях митця та окреслити творче становлення Романа Гурка як композитора; дослідити принципи композиторської інтерпретації культових жанрів, пов'язаних зі збереженням автентичних традицій літургії візантійського обряду; виявити характерні ознаки звучання творів та їх стильової репрезентативності.

Одним із провідних митців західної діаспори, що розвивають та збагачують традиції духовно-хорового мистецтва, є Роман Гурко. Він народився 21 жовтня 1962 року в Торонто. Роман відвідував одразу три школи: англійську, українську суботню та музичну, а також курси українознавства. Отримав такі ступені: бакалавр історії та теорії музики Торонтського Університету (Канада); Магістр Мистецтва в Релігії (Master of Arts in Religion) Єльського Університету Духовної Музики (Yale University of Sacred Music) в Америці [3]. Упродовж тривалого часу працював на посаді помічника режисера в оперних театрах Європи та США (Royal Opera Covent Garden, Salzburg Festival, De Nederlands Opera, Opera de Monte Carlo, Teatro de la Zarzuela, The Washington Opera) [4].

2000 року була представлена його перша “Літургія 2000”. Уперше її було виконано в церкві св. Володимира й Ольги в Чикаго. Зі слів Р.Гурка, “Літургія №1 була написана впродовж 17 років. Через те, що вона так довго компонувалася, нема одної “нитки” або одного почерку, і я вважаю, що цей твір є більше “collage” (пробою пера), котрий я склав до купи за довгі роки. Може, тому слухач є “часто здивований” [3].

2001 року Роман написав “Панахиду за жертвами Чорнобиля”. Цей твір було створено до 15-річчя Чорнобильської трагедії. Його презентація відбулася 26 квітня 2001 року, а першим її виконавцем був хор “Фрески Києва” під керуванням автора.

Прихильники духовної музики 2003 року зустріли нову, другу “Божественну літургію” митця, прем’єра якої відбулася 24 серпня 2003 року в Михайлівському Золотоверхому соборі. Виконував її хор “Видубичі” під орудою Володимира Віняра. Саме після цієї прем’єри Романа Гурка було прийнято в члени Національної спілки композиторів України.

Подальшим напрацюванням композитора стала “Вечірня”, написана 2005 року. Тут автор використав класичний варіант українських церковнослов’янських текстів [2]. Уперше вона була виконана в Києво-Печерській Лаврі церковним хором “Видубичі” на відкритті XVI Міжнародного фестивалю “Kyiv Fest”.

У лютому 2011 року в Чикаго Роман Гурко представив шанувальникам духовної музики третю за ліком “Божественну літургію Св. Йоана Златоустого” з англomовним текстом [1]. У її основу покладено старовинні візантійські молитви. Виконавцем твору став хор *Shcola Kantorum*.

20 вересня 2015 року відбудеться прем’єра “Літургії №4” у виконанні жіночого хору “Веснівка” (*Vesnivka Women’s Choir*). “Літургія №4 має більше впливу “канту” або монофонії. Коли я її писав, то я слухав компакт-диск Київського камерного хору “Українська монофонія” (Маестро Гобдича), і цей компакт-диск надихнув мене вжити саме таку фактуру”, – зазначив композитор.

Варто акцентувати, що сакральна творчість композитора відзначається особливою молитовністю й одухотвореністю, внутрішньою зосередженістю і сповідальністю. У творах Романа Гурка збережені художньо-семантичні, структурно-змістовні та емоційні складові церковних обрядів.

1. Роман Гурко – Новий Рік. Нові Записи : Блог [Електронний ресурс]. – Режим доступу : <http://nashholos.blogspot.com/2009/01/roman-hurko-new-year-new-recordings.html>.
2. Галадза П. “Вечірня” композитора Романа Гурка [Електронний ресурс] / П. Галадза. – Режим доступу : <http://www.ncregister.com/daily-news/roman-hurkos-divine-work>.
3. Гурко Р. Листи до Михайленко Н. (З особистого архіву) / Р. Гурко.
4. Житкевич А. Молюся Богу через музику [Електронний ресурс] / А. Житкевич. – Режим доступу : <http://meest-online.com/culture/molyusya-bohu-cherez-muzyku>.
5. Карась Г. В. Музична культура української діаспори у світовому часопросторі ХХ століття : монографія / Ганна Василівна Карась. – Івано-Франківськ : Тіповіт, 2012. – С. 125.

КУЛЬТУРНО-ПРОСВІТНИЦЬКА ДІЯЛЬНІСТЬ ЯРОСЛАВА БАРНИЧА

Наливайко Романа,
IV курс, Інститут мистецтв.
Науковий керівник – Попелюк М.В.,
заслужений артист України, доцент.

Ім'я Ярослава Барнича (1896–1967), відомого композитора, диригента, педагога й музично-громадського діяча тривалий час було у забутті. Проте це яскрава постать в українській музичній культурі. На превеликий жаль, в умовах тоталітарного режиму він понад півстоліття не згадувався в мистецьких офіційних колах України й колишнього СРСР, хоча на початку так званого визволення зі своїм високомистецьким колективом (Гуцульський ансамбль пісні і танцю) гастролював як в Україні, так і в Москві, Ленінграді, Прибалтиці та Закавказзі. Сьогодні життя і творчість композитора ще не достатньо вивчені й залишаються маловідомими широкому загалу. Лише завдяки окремим музикознавцям й науковцям його родині вдалося частково дослідити творчий доробок митця, який зайняв належне місце в еволюції української музичної культури [3].

Розглядаючи творчість Я.Барнича в контексті сучасності, слід відзначити, що тільки за роки незалежності України, коли пожвавились зв'язки з діаспорою, з'явилося більше документальних матеріалів, вдалося встановити істину і повернути ім'я славного музиканта українській культурі, його народові. Контакти з митцями, науковцями країн зарубіжжя дають змогу ознайомитись як з новими творами, так і спадщиною композиторів, які були несправедливо забуті. Одним із перших серед таких композиторів є ім'я Ярослава Барнича.

Я.Барнич працював у жанрі легкої музики – спочатку komponував танго та аранжував популярні пісні. Захоплений власними спробами, композитор почав серйозну працю в цій царині, що й стало початком народження нової, модерної української оперети, потреба в якій виникла завдяки творам зарубіжних композиторів. Тому майстри театру відчували необхідність у нових постановках, які б висвітлювали сучасність, були близькими й зрозумілими глядачам. Про те, як творилась нова українська оперета, згадує автор: “Кожного року приїздив театр до Станиславова. Репертуар театру був різний: наші народні, або історичні п'єси, були й п'єси чужих драматургів – драми, комедії. Ставили також оперети, іноді й опери, Кальмана, Оффенбаха, Штрауса, Легара та інших. І не раз виринали бажання, щоб хтось створив нашу, українську оперету! ... Хотілось мати щось нове, але своє, більш сучасне. І це нове почало в 1930-х роках поставати – наша, модерного характеру, оперетта!” [2, с.278]. Музичний матеріал оперети вийшов надзвичайно багатим та колоритним. “У ній музична частина була напрочуд барвистою й цікавою. Чоловік широко використовував у ній гуцульський фольклор та мелодії, попри модерні мелодії. Славну пісню залюбки ще й нині співають на концертах”, – писала дружина композитора Ярослава [2, с.132]. Оперета “Маслосоюз” стала ще й музично-композиторським іспитом для Я.Барнича, який він склав із почестями. “Під час прийняття після вистави в гурті близьких друзів критики-симпатики, щирі й менш щирі (бо це також

буває), одноголосно признали моєму чоловікові “дипльом” композитора легкої музики, а дехто назвав його вже тоді українським “Легаром”, – згадує дружина Ярослава [1, с.4]. Відійшовши у вічність, Ярослав Барнич залишив нам велику мистецьку спадщину, яку слід широко пропагувати і популяризувати.

1. Дрозд Л. Повернення імені / Л. Дрозд // Галицька Зоря. – 1999. – 6 лист. – С. 3–5.
2. Савицький Р. Повертається Ярослав Барнич / Р. Савицький // Бойки : До 75-річчя Товариства “Бойківщина”. – Дрогобич, 2002. – С. 279–281.
3. Філоненко Л. Ярослав Барнич: науково-популярний нарис про життя і творчість / Людомир Філоненко. – Дрогобич : Відродження, 1999. – 147 с.

КЕРАМІЧНА ПРОДУКЦІЯ ФІРМИ “ВЕДЖВУД”: МИНУЛЕ І СУЧАСНІСТЬ

Павлюк Андрій,
ІІІ курс, Інститут мистецтв.
Науковий керівник – Хом’як Л.В.,
кандидат мистецтвознавства, доцент.

Уже понад 250 років імя Веджвуд широко відоме у світі. Фірма WEDGWOOD була заснована 1759 року, і з перших днів існування її відмінністю став високий професіоналізм майстрів, бездоганна якість і різноманітний дизайн продукції. Завдяки цим основним якостям фірмі протягом тривалого часу вдається утримувати позиції лідера на світовому ринку.

Засновник фірми – Джозайя Веджвуд. Сім’я Веджвуд віддавна успадковувала гончарне ремесло, тому Джозайя, як і батько, став гончарем. Томас Фентон, видатний англійський гончар того часу, запросив його до співпраці 1754 року, а 1759-го той заснував власну справу: почав виробляти у великій кількості вироби з особливого фаянсу. 1762 року Джозайя Веджвуд уперше виготовив кераміку “вершкового кольору”, яка пізніше стане відомою як “королівський посуд”, оскільки виготовлена спеціально для її Величності королеви Шарлотти. Цей новий, недорогий і красивий столовий посуд, вважається найбільшим досягненням і внеском Джозайя в британську керамічну промисловість. Він зробив цю витончену кераміку доступною кожному і мав приголомшливий успіх у всьому світі.

Джозайя Веджвуд познайомився з торговцем Томасом Бентлі. Вони потоваришували і вирішили підписати договір про співпрацю. Чудовий смак Бентлі, його знання в галузі мистецтва і соціальні зв’язки мали величезне значення для Веджвуда.

Джозайя Веджвуд досяг успіху. Він придбав за 3 000 фунтів маєток “Рідж-Хаус”, що недалеко від Ханли, де й побудував новий завод і назвав його “Етрурія”. Офіційне відкриття заводу відбулося 13 червня 1769. На честь цієї події Веджвуд виготовив 6 перших ваз.

Першим винаходом Веджвуда в галузі декоративної кераміки став чорний базальт. Це був результат численних експериментів із доволі грубою так зва-

ною “чорною єгипетською глиною”, яку вже використовували у виробництві деякі гончарі зі Стеффордшира.

Уперше фірма “Веджвуд” виготовила кістяний фарфор на початку XIX століття, і вже на початку XX століття він стає основною продукцією компанії. За останні 30 років дизайн та виробництво кістяної порцеляни значно розвинулося і сьогодні вміння майстрів поєднується з найдавнішими технологіями у виробництві кераміки.

Одним із найбільш істотних нововведень в історії кераміки, починаючи з відкриття китайського фарфору, став винахід джаспера. Це була унікальна маса, описана Джозайя Веджвудом як “білий фарфоровий бісквіт витонченої краси і делікатності”.

У XVIII ст., як і сьогодні, палітра джаспера була різноманітною: блакитний, сірувато-синій, бузковий, жовтий, зелений, темно-червоний, чорний, сірий і навіть коричневий.

З того часу, коли Джозайя Веджвуд винайшов джаспер, і до самої смерті він цінував його більше, ніж інші свої винаходи і пропонував широкий вибір виробів з нього. Почавши з елегантних медальйонів і камей, він перейшов до ваз, наборів для чаю, коштовностей. Крім цього, виготовлялися рамки, квіткові горщики, бюсти, статуетки. Веджвуд пропонував не лише мініатюри, він створював і великі декоративні панно – плакетки, які займали чільне місце в декорації інтер’єру, прикрашаючи стіни чи меблі.

Однак найвідомішим виробом у цій техніці є копія знаменитої “Портландської вази, виготовленої в 1789 році. Форму портландської вази можна розпізнати відразу, вона стала символом Веджвуда, її можна побачити на логотипі, на клеймі виробів – скрізь, де з’являється ім’я Веджвуд.

Джозайя Веджвуд помер 1795 року, але для нащадків він назавжди залишився “батьком англійської кераміки”.

У XIX столітті компанія WEDGWOOD змогла пережити період економічної депресії. У 1830-х роках, коли багато керамічних заводів закривалися, вичікуючи більш сприятливих часів для відновлення виробництва, Веджвуд вирішив побудувати новий завод. Він продав замський маєток недалеко від Барластона й побудував дорогий і сучасний електрофікований завод. Веджвуду вдалося також здійснити плани щодо будівництва села з помешканнями для провідних робітників.

Виробництво на новому заводі почалося в 1940-му. Старий завод “Етрурія” завершив роботу в 1950 році.

З того часу багато поціновувачів захоплюються і купують вироби фірми Веджвуд. В Англії кожен монарх, починаючи з Георга III і королеви Шарлотти, придбав що-небудь із продукції Веджвуда. Сервізи й набори можна побачити у Ватикані, Букінгемському палаці, Кремлі та Білому Домі.

1. Августінік А. І. Кераміка / А. І. Августінік. – М., 1957.
2. Будніков П. П. Глазур / Будніков П. П., Борзаковський В. П. // Кераміка і скло. – 1956. – № 11.
3. Енциклопедичний словник Брокгауза і Ефрона. – С. Пб., 1890–1907.
4. Роздольська В. І. Європейське мистецтво XIX ст. / В. І. Роздольська. – М., 2005.

ІНТЕРПРЕТАЦІЇ МУЗИКИ ДО ДРАМИ “НАЗАР СТОДОЛЯ” Т. ШЕВЧЕНКА

Провальна Богдана-Марія,
V курс, Інститут мистецтв.
Науковий керівник – Олексюк Г.В.,
викладач.

У рамках відзначення 200-річчя від дня народження Т.Г.Шевченка ряд українських театрів здійснив постановку п'єси “Назар Стодоля”, яка від моменту свого створення назавжди увійшла в репертуарний актив театрів України. Зазвичай, невід'ємною складовою вистави є “Вечорниці” П.Ніщинського. Наше завдання – розкрити значення музичної картини для постановки та виявити інші варіанти музики, створеної для цієї п'єси. За життя Шевченко не був визнаний драматургом. Його п'єси не ставились професійними театрами, вони навіть (за винятком уривку з трагедії “Никита Гайдай”) не були надруковані. Та й кількісно драматургічна спадщина Шевченка невелика. Вона вичерпується однією завершеною п'єсою “Назар Стодоля” (1843 р.), уривком із третьої дії російськомовної історичної драми чи трагедії “Никита Гайдай” (1841 р.) і незнайденою чи ненаписаною драмою “Слепая красавица”. Незважаючи на це, Шевченкова драматургія є значущою в контексті його художньої творчості.

Про драматургічний талант Шевченка П.Куліш і навіть І.Франко були невисокої думки. Критик В.Боцяновський узагалі заявив, що п'єса Шевченка ніякої ролі не відіграла в історії українського театру. Та висловив критик і одну плідну думку: “Драму Шевченка необхідно показувать сквозь тонкий, хороший тюль музыкальной оперы или народной песни” [4, с.487]. Пояснював він це наявністю в п'єсі могутнього ліричного струменя, яким так щедро наділені українські народні пісні.

З 80-х років XIX ст. п'єса “Назар Стодоля” впевнено увійшла до репертуару українського професійного театру. Поруч з “Наталкою Полтавкою” І.Котляревського, вона постійно ставилася труппами М.Кропивницького, М.Старицького, М.Садовського, П.Саксаганського. Видатні українські актори і режисери свідчили, що п'єса Шевченка сприяла розвитку і зміцненню реалізму сценічного мистецтва, вихованню майстрів театральної культури.

У 1875 р. П.Ніщинський написав музичну картину “Вечорниці”, як вставну сцену до вистави “Назар Стодоля” Т.Шевченка. Поставлена в Єлизаветграді цього ж року п'єса з “Вечорницями” Ніщинського мала великий успіх. “Вечорниці” складаються з низки вокальних номерів у супроводі невеликого оркестру. Майже вся музика побудована на матеріалі народних пісень і танців. Центральним номером “Вечорниць” є хор “Закувала та сива зозуля” – один із найкращих чоловічих хорів в українській музиці.

У 1939 р. актор і режисер Г.Юра порушив питання про доцільність введення до “Назара Стодолі” “Вечорниць” П.Ніщинського. “У “Назарі Стодолі”, – писав він, – не можна виявити ні тіні штучності і нарочитості. В ньому все відповідає вимогам простоти, правди, природної гармонії. Варварським насильством над цільною композицією драми є традиційне введення в другий акт “Ве-

чорниць” Ніщинського, які послаблюють напруження дії і порушують гармонію всіх частин драми” [5, с.7]. Це питання і досі залишається спірним. Формально, правда на боці тих, хто постає проти включення “Вечорниць”, оскільки вони не Шевченкові. І разом із тим не можна ігнорувати того очевидного факту, що “Вечорниця” Ніщинського логічно продовжують думку, висловлену в ремарці, якою завершується друга дія. Юру підтримав і критик Борщаговський, але театри не відмовляються від традиційного включення “Вечорниць” до вистави “Назар Стодоля”, а критики у відгуках на спектаклі фактично підтримують їх.

Крім Ніщинського, музику до п’єси “Назар Стодоля” написав С.Воробкевич – письменник і композитор з Буковини та А.Вахнянин – автор першої в Східній Галичині опери “Купало”. Також відомо, що створили свої версії музичного оформлення до “Назара Стодоля” театральний композитор О.М.Радченко, багаторічний диригент Харківського, а згодом Київського театрів музичної комедії О.П.Рябов, а також Г.Верьовка – український композитор, хоровий диригент. Нерідко твори Т.Г.Шевченка ставали основою для оперних полотен. Так, у 1937 р. була створена опера “Назар Стодоля” В.Г.Костенком, а у 1960 р. – К.Данькевичем.

У 1887 р. у Станіславові Галицький театр уперше поставив “Назара Стодоля” зі славнозвісними “Вечорницями” П.Ніщинського. Івано-Франківський театр упродовж свого існування з 1939 р. здійснив три постановки драми “Назар Стодоля”: у 1945 р. – режисером В.Харченком, у 1984 р. – режисером В.Нестеренком та у 2014 р. – молодим режисером А.Сенчуком, який своїм завданням убачав наблизити, актуалізувати традиційний матеріал до сприйняття сучасного глядача, звільнити матеріал від традиційних кліше, оголивши саму суть п’єси. Із цією метою режисер здійснив власну редакцію оригінального тексту та музичного оформлення, відмовившись від звичного використання “Вечорниць” Ніщинського. Дві попередні постановки традиційно були з “Вечорницями”.

Загалом сценічне життя п’єси “Назар Стодоля” Т.Шевченка, перебуваючи в “затінку” його геніальної поезії, є яскравою й самобутньою сторінкою Кобзарєвої творчості, а її музична складова має ще цілу низку нез’ясованих питань, а тому потребує подальшого докладного та всебічного вивчення.

Однак можна дійти висновку про надзвичайну багатожанровість і тематичну різноманітність вітчизняної музичної Шевченкіани, зокрема музики до “Назара Стодоля”, і водночас про безліч перспектив її дослідження – від суто джерелознавчих до історично-стильових. У кожній добі – свій Шевченко, так само дуже різний він у творах композиторів різних поколінь. Зрештою, вивчаючи пов’язану з іменем Кобзаря документальну спадщину, ми пізнаємо прикмети часу, коли був написаний той чи інший твір, і неповторну індивідуальність його автора. Тож сподіваємося, що наше дослідження дасть поштовх для нових поглядів на музичну Шевченкіану.

1. Королюк Н. Кобзарєва пісня. Поезія Тараса Шевченка і музика / Н. Королюк. – К., 1994.
2. Франко І. Шевченкознавчі студії / І. Франко. – Львів, 2005.
3. Шевченко Т. Твори : у 5 т. / Т. Шевченко. – К., 1985. – Т. 3.

4. Шубравський В. Драматургія / В. Шубравський // Шевченкознавство : Підсумки й проблеми. – К., 1975.
5. Юра Г. Драматургія Шевченка / Г. Юра // Театр. – 1939. – № 2. – С. 6–7.

ВПЛИВ ОЗНАК ГАБІТУСУ НА КОМПОЗИЦІЙНО-КОНСТРУКТИВНЕ РІШЕННЯ КОСТЮМА

Раздобреєва Юлія,
ІІІ курс, Інститут мистецтв.
Науковий керівник – Пантус Н.П.,
старший викладач.

Проблемам розробки достатньої інформації про індивідуальну фігуру людини з метою проектування одягу в усі часи надавалося дуже важливе значення.

Існуючий досвід дизайну одягу створює умови для вдосконалення процесу композиційно-конструктивної розробки одягу. Безумовно, що фігури різних за віком і статтю людей відрізняються статурою, формою, пропорцією та іншими показниками. Серед них найменше досліджені жіночі фігури, що пояснюється соціально-історичними чинниками. При цьому, як показали сучасні антропометричні дослідження, вони характеризуються найбільшим розмаїттям форм та складністю геометричної поверхні [3].

Наука про конституцію людини має багатовікову історію. Ще Гіппократ (460–337 рр. до н.е.) визначив кілька типів конституцій: *гарну, погану, сильну, слабку, в'ялу та пружну*. Пізніше Тален (131–211 рр. н.е.) увів поняття про **габітус** – сукупність ознак та особливостей зовнішньої будови тіла, які характеризують зовнішній вигляд людини [3]. Фактично, “габітус” означає “образ” окремого угруповування людей, які мають приблизно однакові вимоги до зовнішнього вигляду [2]. Професор Л.П.Шершньова доводить, що провідними ознаками габітусу повинні бути:

- ознаки тілобудови;
- антропоморфологічні ознаки частин тіла;
- ознаки кольорового тону образу;
- емоційно-психологічні ознаки особистості.

На основі цих ознак Л.П.Шершньова пропонує 7 типів габітусу:

- молодіжний – це жваві, холеричного темпераменту люди, які мають вузько- або середньокістковий склад, подовжені обличчя та шию. Тип фігури рівномірний у розподілі жирових відкладень;

- елегантний тип – сангвініки, будь-якого кісткового складу з верхнім типом будови тіла;

- діловий тип – флегматики та сангвініки, врівноважені, з короткою шиєю, широким обличчям, верхнього типу будови;

- жіночий тип – меланхолічні флегматичні жінки, невисокі, кремезні, нижнього типу будови тіла;

- геріототиби – люди, байдужі до всього;

- тип “кантрі” – це люди з невиразною зовнішністю, колоподібним обличчям, грубі, незграбні, в одязі переважає еkleктика;

- змішаний тип – це угруповання, що не належить до зазначених типів [4].

З огляду на такі провідні ознаки габітусу, як ознаки *тілобудови* та *антропоморфологічні* ознаки частин тіла, цікавим є порівняння конституціональних характеристик різних авторів у різні роки: Галанша (1927 р.), Шкерлі (1938 р.), Кречмера (1930 р.), Чтецова (1978 р.) та ін. Особливо цікавою є сучасна характеристика жіночої фігури німецького модельєра Пенелопи Клайден, яка пропонує асоціативний ряд типів жіночих фігур, в основу яких покладено *геометричну фігуру* – трикутник, еліпс, прямокутник і *форму відомих предметів* – серце, груша, пісковий годинник (мал. 1).

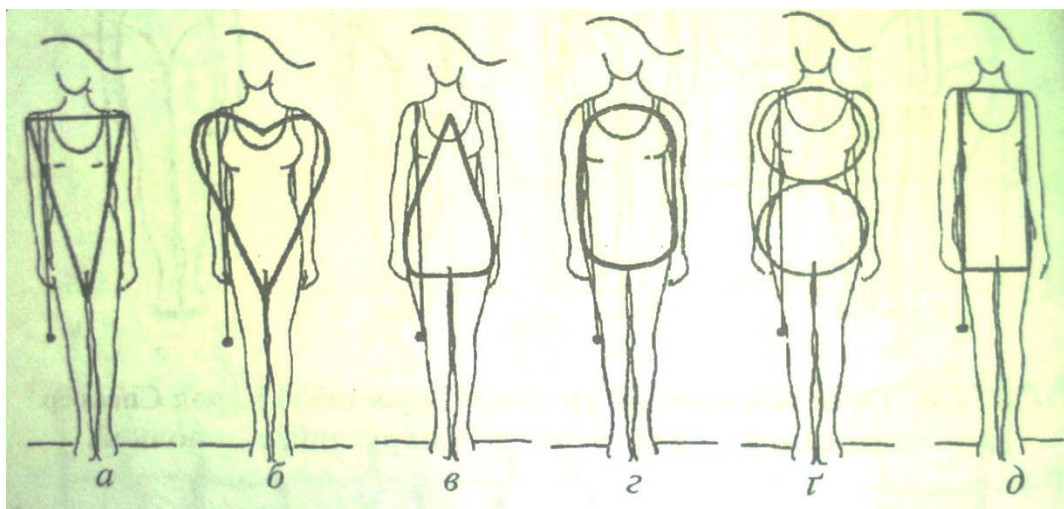

Мал. 1. Типи жіночих фігур за класифікацією Пенелопи Клайден:

- а) трикутник; б) серце; в) груша; г) еліпс;
г) пісковий годинник (з тонкою талією); д) прямокутник

Отже, для повноцінного та достатнього забезпечення процесу дизайну одягу на всіх його етапах повинна бути присутня двостороння інформація про будову тіла людини як наочна (описово-схематична) – *антропометрична*, так і кількісна – *антропоскопічна*. Використання нових класифікаційних схем жіночих фігур за антропоморфологічними ознаками дасть можливість задовольнити потреби споживачів із різними типами габітусу за умови дотримання таких важливих властивостей та якостей композицій, як пропорційність (“золоте січення”), масштабність, композиційна рівновага, єдність характеру форми всіх елементів, колористична й тонова єдність, а також на усвідомленні ролі ліній, яка є найосновнішою [1].

1. Пармон Ф. М. Композиция костюма : учебник для вузов / Ф. М. Пармон. – М. : Легпромбытиздат, 1985. – 265 с.
2. Сушан А. Т. Инженерное проектирование швейных виробів / А. Т. Сушан. – К. : Арістей, 2005. – 171 с.
3. Цимбал Т. Б. Антропологічна стандартизація проектування одягу / Т. Б. Цимбал. – К. : НМУТД, 2004. – 148 с.
4. Шершнёва Л. П. Конструирование женских платьев / Л. П. Шершнёва. – М. : Легпромбытиздат, 1991. – 256 с.

СИСТЕМАТИЗАЦІЯ РЕГУЛЯРНИХ ЗАНЯТЬ ВИКОНАВЦЯ НА МІДНИХ ДУХОВИХ ІНСТРУМЕНТАХ

Стасів Михайло,
V курс, Інститут мистецтв.
Науковий керівник – Круль П.Ф.,
доктор мистецтвознавства, професор.

Осмилення принципів систематизації процесу занять є однією з найважливіших складових процесу набуття спеціальних знань і навичок виконавцями. Ураховуючи зростання запитів до професійної підготовки музикантів, необхідно постійно систематизувати наявні, а також синтезувати нові дані з питань технічного та мистецького розвитку виконавця.

Систематизований процес регулярних занять має вирішальне значення в процесі формування технологічних основ виконавця на мідних духових інструментах. Методично правильно сформована технологія звукоутворення є фундаментом для професійного оволодіння основними засобами музичної виразності (звук, інтонація, динаміка, артикуляція, штрихи) як основним матеріалом творчості музиканта-духовика.

На духових інструментах перехід від одного ступеня хроматичного звукоряду до іншого відбувається в результаті зміни тиску струменя повітря, що поступає в інструмент, і довжини повітряного стовпа в ньому. Це досягається регулюванням напруги губних м'язів і струменя повітря, що видихається, а також застосуванням відповідної аплікатури.

Отже, фундаментальними технологічними основами виконавця-духовика є:

1. Виконавське дихання.
2. Робота м'язової системи.

Формування виконавського дихання, тобто його правильна постановка, займає важливе місце в навчанні гри на духовому інструменті. Цей процес розпочинається з перших днів заняття на інструменті й триває до того моменту, коли поступово закріплюються способи управління основними типами виконавського дихання.

Виконавське дихання формується поступово й систематично на основі чітких вправ, прийомів, спрямованих на постановку й закріплення виконавського дихання.

М'язи музиканта-виконавця виконують дві основні функції: це рух і тривале збереження певного положення. Сюди слід віднести рух пальців, діяльність м'язів вдиху і видиху, тримання інструмента й збереження стійкого положення корпусу під час гри.

Необхідною умовою звукоутворення на мідних духових інструментах, що забезпечує успіх навчання гри на них, є правильна, раціональна постановка мундштука на губах виконавця і добре сформовані губи, коливання яких є джерелом вібрації повітряного стовпа, що міститься в інструменті. Формується така постановка в процесі систематичних регулярних занять на основі чітких методичних принципів.

Мідним духовим інструментам доводиться виконувати численні сольні епізоди, де особливо підкреслюються специфічні темброві й технічні дані того чи іншого інструмента. Їхні, по-справжньому віртуозні, партії можуть виконати лише музиканти, що володіють високою виконавською майстерністю [2].

Лише володіючи чіткими технологічними основами звукоутворення, виконавець на мідних духових інструментах має змогу професійно оволодіти основними засобами виразності.

До виразових засобів виконавця на духових інструментах відносять: звук, тембр, інтонацію, штрихи, вібратор, ритм, метр, темп, агогіку, артикуляцію, фразування, динаміку та нюанси.

Іншими словами, виразовими засобами виконавця на мідних духових є все, що являє собою матеріал для творення художнього образу в процесі виконання музичного твору.

Формування професійного колоритного звучання можливе лише шляхом систематичних, регулярних, осмислених занять. Значущість звука полягає в тому, що в процесі виконавського розвитку музикант повинен досягти такого рівня звучання інструмента, за якого б слухач забув про фізичний процес звукоутворення і цілковито піддався образному змісту виконуваного твору.

Успішна робота над звуком може протікати тільки в умовах найретельнішого й безперервного слухового самоконтролю. Вухом є основним і дуже надійним “компасом”, що направляє і коригує зусилля музиканта під час роботи над звуком. Слух, як фільтр, відбирає і фіксує найбільш доцільні дії усіх органів, що беруть участь у виробництві звуку. Поступово шліфуючи і об'єднуючи, він перетворює їх у цілісний апарат професіонала-духовика [1].

Духовий інструмент не є інструментом із твердофіксованою висотою звуків. Система його клапанів й отворів лише створює передумови для чистого утворення звуків. Використовуючи ці передумови, музикант повинен, долаючи недоліки інструмента, досягнути інтонаційності свого виконання.

Інтонацію слід розглядати як один із найважливіших елементів виконавської майстерності. Роботу над нею треба підпорядковувати строгому режиму й проводити за чітким планом, а не від випадку до випадку. Слуховий контроль над інтонацією не повинен припинятися ні на хвилину.

Динаміка є одним із найбільш доступних для сприйняття засобів виразності, що сприймається слухачем безпосередньо, не вимагаючи такої спеціальної музичної підготовки, яка потрібна для досягнення, гармонічного сприйняття чи пізнання в особливостях будови музичного твору.

Водночас, незважаючи на свою уявну простоту, динаміка здатна справляти психологічні та емоційні враження величезної сили.

Звук, інтонація та динаміка духового інструмента, а також музичне фразування тісно пов'язані з моторикою гри, атакою, артикуляцією та застосуванням штрихів.

Сформований музикант реалізовує свої слухові уявлення (частиною яких є і сфера штриха) на підсвідомому рівні. Але спочатку такий музикант повинен пройти етап формування цих уявлень та їх осмислення [3].

Художні образи музичного твору ставлять перед технікою складні завдання і таким чином стимулюють її розвиток; технічна ж досконалість не лише дозволяє зі значною впевненістю втілити зміст виконуваного твору, а й чинить благотворну дію на художню уяву виконавця, на яскравість і змістовність його виконавських концепцій.

Наразі виконавці на духових інструментах вже сформували досить багатий арсенал штрихів. Подальший прогрес у цьому напрямі здійснюватиметься за рахунок розширення цього арсеналу й підвищення якості втілення штрихів.

У сучасний період музичного виконавства оволодіння значною кількістю як художніх, так і технічних виразових засобів мідних духових інструментів вимагає чіткої систематизації процесу регулярних занять. Такий процес повинен стати основою високої культури гри, яка украй потрібна сучасному духовному виконанню і без якої неможливий подальший його прогрес.

1. Апатский В. Н. Основы теории и методики духового музыкально-исполнительского искусства : учеб. пособ. / В. Н. Апатский. – К. : НМАУ им. П. И. Чайковского, 2006. – 136 с.
2. Толмачев Ю. А. Музыкальное исполнительство и педагогика : учебное пособие / Ю. А. Толмачев, В. Ю. Дубок. – Тамбов : Изд-во Тамбов. гос. техн. ун-та, 2006. – 39 с.
3. Харитонов О. Є. Звукоизвлечение на медных духовых [Електронний ресурс] / О. Є. Харитонов. – Режим доступу : http://www.tubastas.narod.ru/book_223.htm.

ІМПРОВІЗАЦІЯ ЯК РІЗНОВИД ТВОРЧОЇ ДІЯЛЬНОСТІ В СИСТЕМІ ПОЧАТКОВОЇ МУЗИЧНОЇ ОСВІТИ

Тимофійчук Олена,
V курс, Інститут мистецтв,
Науковий керівник – Романюк Л.Б.,
кандидат мистецтвознавства, доцент.

Імпровізація як тип музичного мислення виявилася багато в чому втраченою в мистецтві і навчальній практиці ХХ століття. Хоча ця традиція продовжувала жити в усній народній творчості та джазі, основне джерело музики розвивалося шляхом посилення впливу композиторської волі над виконавською (у вигляді строго фіксованого нотного тексту).

У період сьогодення серед музикантів-професіоналів імпровізувати вміють лише одиниці. Безліч виконавців, здатних з листа прочитати найскладніші твори, не вміють грати на слух, складати акомпанемент, транспонувати. Це не випадкові, а типові явища існуючої системи музичного виховання. Слід погодитись з Я.Мільштейном у тому, що в цій системі випущено деякі важливі елементи [4]. З роками технічна майстерність виконавця удосконалюється, зараз підлітки грають складні програми, адже вимоги і конкуренція зростають, а рівень розвитку музикальності, творчого потенціалу, навпаки, знижується. Хоча протягом останніх років розвивається тенденція до введення в музично-освітній процес джазового музикування, факультативів імпровізації, організації естрадних ансамблів, яка має позитивні відгуки як у дітей, так і у викладачів, на жаль,

подібні експерименти поки що не призвели до того, що навчання імпровізації стало обов'язковою вимогою до педагогіки в системі музичної освіти.

Таким чином, склалося протиріччя між потребою сучасної школи в учнях, здатних імпровізувати в популярному серед молоді стилі та фактичною наявністю виконавців, які вміють після закінчення навчального закладу грати лише вивчений нотний текст. То ж мета дослідження – теоретично обґрунтувати та виявити практичні форми впровадження в навчальний процес імпровізації як засобу розвитку мистецької особистості.

Досліджуючи історичний розвиток імпровізації до ХХ століття, можна відзначити, що музична імпровізація – ровесниця музики взагалі [5]. В історії назавжди закарбувалися такі славетні імена, як Дж.Каччіні, Дж.Фрескобальді, Й.С.Бах, Г.Ф.Гендель, В.-А.Моцарт, Й.Гайдн, Н.Паганіні, Ф.Ліст, Ф.Шопен, К.М.Вебер, Д.Мейєрбер, брати Рубінштейни, М.Мусоргський, М.Лисенко, Н.Нижанківський, які включали вільні імпровізації або на задану тему до своїх концертних програм.

Мистецтво імпровізації посідає незначне місце в сучасній виконавській практиці, залишаючись прерогативою джазової музики. Шлях виховання сучасного джазового музиканта дуже нагадує навчання клавіриста ХVІІ–ХVІІІ століть. Традиційно, основним джерелом творчого формування української ментальності юного піаніста є також використання багатих традицій народного мистецтва [6]. Як свідчить історія навчання імпровізації у всіх традиціях, головною її метою – вивільнення прихованої творчої енергії виконавця. Систематичні заняття імпровізацією дозволяють вільніше відчувати інструмент, краще використовувати його колористичні можливості, транспонувати, виробляти швидкість реакції творчого мислення, технічну та емоційну свободу, легко акомпанувати співу, танцям, займатися написанням музики [3].

На основі проведеного дослідження виявлено головні навчальні центри імпровізації у Києві, Одесі, Харкові, Львові та Вінниці. Огляд науково-методичних матеріалів по класу імпровізації дає підстави вважати, що навчання цьому мистецтву є найбільш актуальним для джазових та естрадних виконавців [1]. Аналізуючи програми та методіку навчання імпровізації, можна дійти висновку, що в кожного педагога вона є авторською, укладеною як із запозичених, так і особисто напрацьованих прийомів та способів. Існуюча в буденній свідомості думка, що імпровізація є справою особливо обдарованих дітей, позбавлена підстав і відображає інерційно-пасивні погляди на музичну педагогіку [2].

Отже, нові освітні завдання вимагають від життя нових напрямів діяльності й потребують інноваційних підходів, які далеко не завжди мають зв'язок зі старою, традиційною методикою викладання. Таким чином, класичний навчальний репертуар, незважаючи на його високоестетичні якості, часто виявляється дуже далеким від сучасних інтересів учня, що аж ніяк не додає йому бажання займатися музикою. Вихід із цієї ситуації полягає в оновленні навчального матеріалу та введенні елементів імпровізації.

1. Гельфгат Г. Л. Сочинение и основы импровизации : Импровизация на фортепиано : Программа и методические указания для детских школ искусств / Г. Л. Гельфгат. – К., 1988. – 23 с.

2. Лагодюк Н. Г. Школа джазового виконавства на фортепіано : підручник / Лагодюк Н. Г. – К., 2003. – 204 с.
3. Мальцев С. Опыт обучения детей гармонии и импровизации. Вып. 1–2 / Мальцев С., Шевченко Г. – Л., 1986–1988.
4. Мильштейн Я. К проблеме исполнительских стилей : О некоторых тенденциях развития исполнительского искусства, исполнительской критики и воспитания исполнителей / Я. Мильштейн // Вопросы теории и истории исполнительства. – М., 1982.
5. Сапонов М. Искусство импровизации : Импровизационные виды творчества в западноевропейской музыке средних веков и Возрождения / Сапонов М. – М., 1982.
6. Шульгіна В. Д. Українська музична педагогіка : підручник [для студ. вищ. навч. закл.] / Шульгіна В. Д. – Вид. 2-ге, доповн. – К. : ДАКККиМ, 2008. – 263 с.

ТВОРЧА ДІЯЛЬНІСТЬ МАРГАРИТИ ШАПОШНИКОВОЇ В КОНТЕКСТІ РОСІЙСЬКОГО ДУХОВОГО МИСТЕЦТВА ДРУГОЇ ПОЛОВИНИ ХХ – ПОЧАТКУ ХХІ СТОЛІТТЯ

Шешорак Вікторія,
V курс, Інститут мистецтв.
Науковий керівник – Палійчук І.С.,
кандидат мистецтвознавства, доцент.

Із початком ХХІ століття російське мистецтво гри на духових інструментах увійшло в новий період свого розвитку. Невід’ємною частиною цього процесу є творча діяльність саксофоністів, яка на сучасному етапі характеризується більш високим, порівняно з попереднім періодом, розвитком, рівнем виконавської та педагогічної майстерності, сольної та оркестрово-ансамблевої практики.

Російська школа гри на саксофоні, як яскравий творчий напрям, за останнє сорокаріччя піднялася на такий високий щабель, який дозволив виконавцям отримати визнання не тільки на батьківщині, а й у тому зарубіжжі, де вже давно існує традиція саксофонного виконавства. У її надрах сформувалась плеяда провідних педагогів та виконавців академічного і джазового напрямів – О.Ривчун, Г.Гаранян, Т.Геворкян, Б.Прорвич, Л.Михайлов, В.Іванов, які зуміли надати необхідного імпульсу для творчих пошуків композиторів у різножанровому репертуарі для саксофона, а також сприяли популяризації самого інструмента. До цієї когорти музикантів належить Маргарита Костянтинівна Шапошникова – талановита виконавиця та педагог, авторка низки наукових, методичних розробок та репертуарних збірок для саксофона, за якою закріпилось ім’я “матері російського саксофона”.

Мета пропонованої статті – концептуальне осмислення творчої діяльності М.Шапошникової в контексті розвитку російського духового мистецтва другої половини ХХ – початку ХХІ ст.

Виконавська діяльність визначної артистки репрезентує другу половину ХХ – початок ХХІ століття у російській музичній культурі як утвердження нової – академічної гри на саксофоні. Характерні риси виконавського мистецтва М.Шапошникової – це потужний благородний звук, блискуча віртуозна техніка, виняткове володіння нетрадиційними прийомами гри на саксофоні, постійний пошук нових виразних засобів, вогняний темперамент, витончене музикування,

яскрава емоційність. Практично всі твори, написані сучасними композиторами, зокрема А.Шнітке, Е.Денисовим, С.Павленком, В.Якимовським, М.Готлібом, М.Гагнідзе, М.Раухвергером, Л.Пріссом та іншими, вперше прозвучали у виконанні цієї високопрофесійної артистки.

Відкриття нею 1973 року класу саксофона в РАМ імені Гнесіних відіграло основоположну роль у розвитку російського виконавства на цьому інструменті.

Широка гастрольна діяльність М.Шапошникової (Росія, Франція, Японія, Німеччина, Прибалтійські країни, Україна, Югославія, Фінляндія, Італія та інші країни), участь у престижних конкурсах, фестивалях, всесвітніх конгресах саксофоністів сприяє популяризації та інтеграції російського саксофонного мистецтва у світову музичну культуру.

Пріоритетними принципами методико-педагогічної системи професора М.Шапошникової є індивідуальний підхід до формування сучасного амбушура виконавця, розвитку техніки керування звукотворенням та перманентного дихання музиканта, вироблення раціональної постановки гри саксофоніста, роботи над артикуляцією, удосконалення віртуозної майстерності, врахування психологічних особливостей студентів, організації самостійної домашньої роботи учнів, наявність у навчальному процесі оригінальної “репертуарної” політики. Також М.Шапошниковій належить створення оригінальної методи навчання гри на саксофоні жінок.

Її талановиті вихованці (О.Осейчук, Ю.Воронцов, О.Волков, В.Васильєв, С.Резанцев, Л.Друтін, В.Колін, В.Вальс, І.Парашук, С.Колесов, М.Зимін, В.Касаткін, В.Кожухарова, Л.Русанова, А.Фатеева, А.Степанова та багато інших), які успішно займаються виконавською та педагогічною діяльністю, пропагують саксофонне виконавство як у Росії, так і в багатьох країнах світу, зокрема Україні.

Методико-педагогічний доробок М.Шапошникової, представлений навчальними робочими програмами, численними аранжуваннями, редагуваннями й виданнями творів для саксофона, навчальними посібниками, різножанровими репертуарними збірками, систематизував найважливіші завдання виховання саксофоністів і є основою сучасної педагогічної практики в Росії та за її межами.

Різні напрями музично-громадської діяльності (членство в міжнародних асоціаціях духовиків-професіоналів, організація концертів і конкурсів, участь у складі журі, проведення майстер-класів та семінарів у провідних мистецьких закладах Росії та зарубіжжя) свідчать про постійну творчу ініціативу М.К.Шапошникової, а її переконливі результати – про високий професіоналізм артистки.

Отже, виконавська, методико-педагогічна та музично-громадська практика М.К.Шапошникової разом із викладацькою діяльністю та виконавством уже її найталановитіших учнів є переконливим свідченням утвердження російської школи гри на саксофоні. Досягнувши значних результатів у виконавстві та педагогіці, вона постійно йде шляхом удосконалення у сфері академічного виконавства на саксофоні, впевнено крокуючи в ногу з часом.

1. Иванов В. Саксофон / В. Иванов. – М. : Музыка, 1990. – 62 с.

2. Шапошникова М. Парад саксофонов / М. Шапошникова // Музыкальная жизнь. – 1983. – № 3. – С. 107–109.
3. Шапошникова М. Саксофон – зеркало моей души! / М. Шапошникова // Музыкальная академия. – 2009. – № 1. – С. 125–131.

МЕМОРІАЛЬНА РІЗЬБА МІСЬКОГО КЛАДОВИЩА В СТАНІСЛАВОВІ ХVІІІ–ХІХ СТ.

Школьна Людмила,
ІІІ курс, Інститут мистецтв,
Науковий керівник – Хом'як Л.В.,
кандидат мистецтвознавства, доцент.

Станіславівський цвинтар, на місці якого нині влаштовано Меморіальний сквер, як і, зрештою, цвинтарі більшості старих західноукраїнських міст, має свою промовисту історію, яка фіксує не тільки роки людського життя, а й основні віхи історії міста, краю, нації.

Доля цього кладовища, де були поховані видатні діячі української і польської культур та славні Січові стрільці, завжди турбувала свідомих мешканців міста. У 70-х роках ХХ століття місцеві патріоти доклали чимало зусиль для збереження цього історичного некрополя, але комуністичний тоталітарний режим бульдозером та екскаватором по-варварськи знищив сотні могил. Щоправда, завдяки пам'яткоохоронцям, зокрема Володимиру Полеку, котрий один із перших перейнявся цією справою та опублікував статтю “Вклонися пам'яті”, у якій вперше розкрив цінність історичних цвинтарів узагалі й станіславівського зокрема. Спочатку владні структури міста прийняли рішення залишити 26 могил відомих громадян Станіславова та найцікавіші архітектурні надгробні композиції. Але під час останнього руйнування цвинтаря, який реконструювали в сквер, кількість надгробків, що мали залишитися, була зменшена ще на 11. Було врятовано лише 10 могил.

Найдавніші поховання датовані 1782 роком. Тут налічувалося понад 10 тисяч поховань містян та військових різних національностей. Станіславівський некрополь був одним із найдавніших і найкращих кладовищ, що за своєю красою та різноманітністю архітектурно-скульптурних форм був подібний до Личаківського цвинтаря у Львові, який перетворився нині у своєрідний меморіальний музей під відкритим небом. Цвинтар у Станіславові давніший, ніж відомі Личаківське у Львові (1786 р.) і Байкове кладовище у Києві (1834 р.).

Вхід до некрополя був розташований там, де й зараз: між сучасним театром та готелем “Надія”. Ліворуч від входу, на місці театру колись височіла німецька євангельська кірха, зведена 1883 року, яка в післявоєнні роки перетворилася на спортзал, а потім була знищена. Праворуч функціонувала скульптурна майстерня, де виготовляли надгробні скульптури та склепи-гробівці, причому не було двох подібних чи стандартних. У майстерні можна було замовити надгробки станіславівських, львівських, віденських майстрів різьбярства: Я.Бембновича, М.Антоняка, Ю.Марковського, А.Шімзера, І.Шімзер, Т.Дикаса, П.Євталє, Л.Марконі. Їхня меморіальна різьба втілювала усталені серед надгробків

іконографічно-композиційні схеми: постать плакальниці в античному вбранні, ангел смерті гасить факел, Христос несе голгофський хрест, урна з драперією та гірляндами.

На цвинтар вела алея, по обидва боки якої росли високі пірамідальні тополі, а за цвинтарною брамою виднілася каплиця, де відбувалася церковна жалобна церемонія. На старому кладовищі височіли статуї з білого та чорного мармуру, погляд вихоплювали скорботні кам'яні профілі та написи різними мовами, у поле зору потрапляли чавунні ланцюги огорож, бронзові лев'ячі лапи та орлині пазури, фестони, вінки, пальмове віття.

Як відомо, одним із тих, хто працював у Станіславівській скульптурній майстерні, був Я.Бембнович. Однією з його робіт є надгробок Чеславу. Ця камерна композиція лаконічна й дуже виразна. Пронизана трагічними почуттями фігура трактована реалістично, майстерно промодельовані обличчя та руки відображають психологічний стан образу. Важливо відзначити, що на цвинтарі у Станіславі ця композиція була виконана у двох варіантах під впливом ідентичного мотиву пам'ятника авторства І.Шімзера, що на Личаківському кладовищі у Львові.

Серед меморіальних творів Я.Бембновича були й рельєфні зображення, як, наприклад, стела Мосбаєра. Це унікальне трифігурне зображення зі складним композиційним вирішенням: сидяча мати із двома дітьми – хлопчиком на руках та дівчинкою навколішки. На задньому плані – урна, оповита гірляндою квітів. Спостерігається деяка статичність, властива класицистичному стилю. На жаль, роботи згаданого скульптора не вціліли, за винятком однієї, яка експонується в Івано-Франківському художньому музеї.

Не менш майстерними були роботи Ю.Марковського. Кращим його твором можна вважати надгробок З. і К.Мрочковських та Г.Цішарік, який митець виконав у неоготичному стилі і який залишається унікальною архітектурною малою формою, що не має аналогів донині. Цей надгробок задумано як обеліск з використанням архітектурних деталей та ознак неоготичного стилю.

Серед поховань можна було натрапити на надгробні плити з іменами Йосифи Дзвонковської та її батьків, як і Дениса Січинського, якому громадськість довго не могла встановити гідний пам'ятник. Але у 1943 р. на могилі українського композитора відкрито пам'ятник у формі бандури роботи художника М.Зоря.

Дуже багато могил були безповоротно знищені, проте деякі з них удалося перенести на інші кладовища. Хроніка нищення припинилася в період проголошення незалежності України. Проте було вже занадто пізно, адже не збереглася більшість високомистецьких меморіальних пам'яток, споглядаючи які, можна було б не лише вшанувати пам'ять померлих, а й збагнути художні уподобання попередніх епох.

1. Меморіальний сквер в Івано-Франківську : історико-краєзнавче видання / упоряд. П. Арсенич. – Івано-Франківськ, 2004.
2. Некрополі Ураїни : науковий збірник / упоряд. І. Дивний. – К., 1999.
3. Полек В. Майданами і вулицями Івано-Франківська / В. Полек. – Івано-Франківськ, 2007.
4. Полек В. Меморіальний сквер / В. Полек // Західний курер. – 1991. – 10 серп.

ПСИХОЛОГІЯ МУЗИЧНО-ВИКОНАВСЬКОЇ ДІЯЛЬНОСТІ БАНДУРИСТА

Югова Олександра,
II курс, Інститут мистецтв.
Науковий керівник – Дутчак В.Г.,
доктор мистецтвознавства, професор.

Завдання сучасної методології бандурного виконавства – створити наукову базу для вдосконалення мистецької творчості бандуристів у її повній багатогранності: з одного боку – виконавській, яка проявляється в специфіці сольній, ансамблів малих форм, капел та оркестрових групах; з іншого – педагогічній та диригентській, які мають можливість формуватись і розвиватись, у свою чергу, саме на освоєнні й усвідомленні закономірностей ансамблевого бандурного виконавства у всіх формах його прояву. Проте важливою залишається й психологічна площина виконавства бандуристів, аналіз аспектів якої і становить мету статті.

Загалом психологія музичного виконавства – складова досліджень музичної психології Л.Бочкарьова [2], В.Петрушина [5], Г.Овсянкіної [4], Г.Ципіна [7]. Окремі психологічні аспекти бандурного виконавства розглядалися у роботах О.Бобечко [1], Л.Мандзюк [3], Д.Юника [8]. Проте їх комплексний аналіз наразі відсутній, що й становить актуальність дослідження.

У психології музично-виконавської діяльності бандуриста розрізняємо такі напрями:

1) жанр виконавства: вокальний або вокально-інструментальний, що зумовлює залучення різних видів творчих здібностей і, відповідно, засоби музичної виразності: звук на інструменті, спів і вербальна складова (слово);

2) форма виконавства: сольна чи колективна (моноансамбль, малі форми, капел для бандуристів, групи в оркестрі українських народних інструментів), у колективній розрізняємо ансамбль однорідний, мішаний, що вимагають комунікативності в процесі творення художнього образу. Форма впливає і на характер подачі матеріалу – імпровізаційний (вільний) або регламентований (диригентом);

3) гендерний аспект: чоловіче й жіноче виконавство, що впливає на тематику виконавства, динаміку, темброві характеристики, емоційний фон, психологію сприйняття, оскільки кобзарство традиційне завжди було чоловічим. Сьогодні жіноче виконавство розглядається здебільшого в ліричному та розважальному аспектах;

4) соціальний аспект: традиційне кобзарство (сольне чоловіче на діатонічних інструментах) й академічне бандурне мистецтво, яке представляє

5) культурологічний аспект умов виконавства (мандрівна форма – на вулиці, у колі, на ярмарку) й академічне концертування (сценічне).

Площини аналізу психології виконавства бандуристів:

1) музичні здібності;

2) опанування інструментом і голосом (компіляція);

3) репертуар – регламентований (композиторський) та імпровізаційно-творчий (підбір, обробка, аранжування);

4) специфіка вивчення в класі і концертного виконавства (додається сценічна поведінка, сценічне хвилювання, візуалізація емоційної концертної подачі);

5) комунікація:

- на етапі вивчення:

- a) з викладачем, колегами по ансамблю, концертмейстером;

- b) з композиторським оригіналом;

- c) з диригентом;

- на етапі виконання:

- a) в ансамблі з концертмейстером, колегами по колективу, капелі;

- b) з диригентом;

- c) з глядачами.

Загалом психологія музичної діяльності становить важливий пласт музикознавчої проблематики, що базується на міждисциплінарних зв'язках й активно формує нові науково-дослідницькі погляди та принципи. Для площини вибору й опанування репертуару важливим є звернення до теорії установки, яка була розроблена грузинським психологом Д.Н.Узнадзе [6], що дозволяє зіставити глибинні механізми людської психіки із природою музично-творчого процесу.

Механізми функціонування сфери творчої діяльності Д.Узнадзе розглядає крізь два різновиди установки – усвідомлену та неусвідомлену. Фіксований результат музично-творчої діяльності – музичний текст творів, а також вирішення багатьох задач “технічного” плану під час творчого процесу є результатом дії *усвідомленої* установки. *Неусвідомлена* установка в будь-який час проникає з навколишнього середовища в психіку суб'єкта й переживається ним із достатньою яскравістю. Це можуть бути емоція, враження від пейзажу, вірша, сюжету. М.Арановський визначає це явище як “екстрамузичний стимул”. Багаточисленні докази функціонування неусвідомленої установки можна знайти в ситуації концертного виступу. Крім того, феномен установки можна також пояснити як “рухомість” внутрішнього еталона, яка забезпечує здатність людини адаптуватися до соціальних і психологічних умов середовища, що змінюються (наприклад, для бандуристів діаспори).

Зміни в бандурному мистецтві ХХ ст. і насамперед удосконалення інструментарію, взаємовпливи міського та сільського культурного середовища, а також освітні академічні впливи визначили ряд інновацій, які змінили соціальний і культурологічний аспекти психології суспільства.

Зокрема розширюється побутування інструмента в різних суспільних верствах, а особливо в середовищі інтелігенції, удосконалюється хроматичний інструментарій, проте зі збереженням основної форми і конструкції інструмента, штрихів і прийомів гри вводиться писемна форма передачі мистецького досвіду, започатковуються сценічні форми виконавства – концерти, фестивалі.

Відбувається жанровий поділ репертуару на вокально-інструментальний та інструментальний за зростання ваги інструментального виконавства, але збереження домінування вокально-інструментального, розмежування форм і жан-

рів гри та співу бандуристів на сольні, ансамблеві, оркестрові, розширення вокально-тембрової сторони виконавства – за рахунок доповнення жіночим тембром, а також поява однорідних чоловічих, жіночих, дитячих ансамблів і мішаних зразків.

Суттєвий вплив на психологічні площини бандурного виконавства мав процес академізації, складовими якого є: заміна усної письмовою традицією навчання гри на інструменті, що виявляється в появі друкованих самонавчителів, підручників, навчальної методичної і нотної репертуарної літератури, створенні системи навчальних закладів різних освітніх рівнів, доступної для різних соціальних верств населення, формуванні регіональних і персональних шкіл навчання, організації виробництва уніфікованого інструментарію, формування концертно-виконавської практики високого професійного рівня, організації нових виконавських форм, співпраця виконавців та композиторів для створення нового різножанрового репертуару.

1. Бобечко О. Ю. Бандурне мистецтво ХХ століття в контексті процесів фемінізації : дис. ... канд. мистецтвознав. : 17.00.03 / Бобечко Оксана Юріївна ; Львів. нац. муз. акад. ім. М. В. Лисенка. – Л., 2013. – 200 с.
2. Бочкарёв Л. Л. Психология музыкальной деятельности / Бочкарёв Л. Л. – М. : Ин-т психологии РАН, 1997. – 352 с. : ил.
3. Мандзюк Л. С. Ансамблево-виконавська творчість бандуриста: мистецтвознавчий та психолого-педагогічний аспекти : дис. ... канд. мистецтвознав. : 17.00.03 / Мандзюк Любов Сергіївна ; Харк. держ. ун-т мистецтв ім. І. П. Котляревського. – Х., 2006. – 194 с.
4. Овсянкина Г. Музыкальная психология / Г. Овсянкина. – С. Пб. : Союз художников, 2007. – 240 с.
5. Петрушин В. Музыкальная психология / В. И. Петрушин. – М. : Академический проект ; Трикста, 2008. – 400 с.
6. Узнадзе Д. Общая психология / Д. Узнадзе. – М. : Смысл ; С. Пб. : Питер, 2004. – 413 с.
7. Цыпин Г. М. Музыкально-исполнительское искусство : Теория и практика / Г. М. Цыпин. – М. : Алетея, [б. р.]. – 320 с.
8. Юник Д. Г. Виконавська надійність музикантів: зміст, структура і методика формування : монографія / Дмитро Григорович Юник. – К. : ДАКККіМ, 2009. – 338 с.

ЛЬВІВСЬКА ХОРОВА ШКОЛА: ІСТОРІЯ ТА СУЧАСНІСТЬ

Яремчук Орися,
IV курс, Інститут мистецтв.
Науковий керівник – Зваричук Ж.Й.,
кандидат мистецтвознавства, доцент.

Хорова культура Галичини є однією із складових частин історії української музичної культури. Період другої половини ХІХ – першої половини ХХ століття становить цілу епоху в розвитку української музики. Вона характеризується загальним піднесенням національної духовності, становленням і зміцненням культури.

Тракування поняття “хорова школа” поки що знаходиться у стані розпорошених теоретичних “примірювань”. Засоби оформлення наукових знань про феномен “школи” суттєво відмінні від засобів мистецького творення “школи”,

обумовлюючи неможливістю вербального оформлення певних нормативних ознак того чи іншого явища мистецького буття. Хоровою школою можна вважати рівень оволодіння засобами хорової діяльності, які забезпечують уособлену професійну наступність і спадкоємність світоглядних, музично-естетичних і технологічних ознак певних суб'єктів хорової культури. Виходячи із цього, львівську хорову школу слід розглядати як нерозривність історичного досвіду композиторської, виконавської, хорознавчої та слухацької практики у відповідному художньому просторі. Такий синкретизм має особливе значення, коли йдеться про загальнокультурологічний огляд специфіки зародження цього явища. Отже, відповідно до процесів його становлення й розвитку, природної сили набирає проекція диференціації складових школи. У цьому сенсі ми маємо підстави окремо аналізувати саме виконавську хорову школу міста Львів на основі диригентсько-хорового мистецтва Галичини. Дослідження хорового життя Галичини і, відповідно, висвітлення діяльності численних співочих товариств, що діяли в цьому регіоні, зумовлено потребою конкретизації загальної картини розвитку музичної культури України, розробкою нових концептуальних засад цього процесу [3, с.3].

Оскільки Галичина, перебуваючи під владою Австро-Угорщини та Польщі, зуміла зберегти самотню національну культуру автохтонного населення русинів-українців, історична значущість діяльності співочих товариств, культурних інституцій актуальна і потребує належної повноти дослідження.

У складних умовах тогочасного життя давня традиція хорового співу часто набувала суспільно-політичного змісту і відчутно сприяла значному піднесенню усіх сфер культурного життя. Процес активізації українського національного життя виявлявся у виникненні мережі культурно-просвітницьких, співочих товариств. Їхня різнобічна діяльність спиралася на національні, зокрема регіональні, мистецькі традиції й істотно впливала на громадське життя.

Розвиток культури Галичини висвітлювали у своїх працях М.Загайкевич, С.Павлишин, Ю.Булка, Л.Ханик, М.Білинська, Й.Волинський, Я.Колодій, Л.Мазепа, Л.Кияновська. Розвиток музичного мистецтва знайшов своє відображення у працях Н.Костюк, Р.Дудик, Т.Росул, О.Поповича та інших. Ці наукові розвідки допомагають осмислити регіональний аспект в українському музикознавстві, засвідчують важливість розкриття джерельної бази музичної культури західного регіону України.

Загальні засади аналізу хорової творчості та диригентської діяльності розроблено в дослідженнях П.Чеснокова, О.Єгорова, В.Соколова, К.Пігорова, В.Краснощогова, І.Разумного, М.Малька, М.Канерштейна, М.Колесси, Н.Горюхіної, Л.Пархоменко, А.Лашенка, О.Бенч. До питання становлення хорової культури в Галичині зверталися З.Лисько, С.Людкевич, В.Барвінський, В.Витвицький, Б.Кудрик, Є.Цегельський, М.Волошин та інші [4; 2].

Огляд історії Львівської хорової школи дозволив виявити досить складну, розмаїту картину еволюції хорового руху. Багато поколінь хормейстерів іноді у вельми непростих обставинах налаштовували й утверджували порядок у Львівському хоровому "храмі".

Зародження Львівської диригентсько-хорової школи було об'єктивним явищем та реальністю культурно-мистецького розвитку від давнини до сучасності. Розвиток диригентсько-хорового мистецтва Галичини другої половини XIX – першої третини XX століття відображає етнокультурні тенденції та орієнтації у процесах становлення української професійної виконавської школи, зберігаючи водночас універсальні якості, притаманні формам, традиційним для цього різновиду національної музичної культури. Історична динаміка трансформаційних змін, які в них відбуваються, віддзеркалює поетапність переходу від аматорського хорового музикування до професійного. Спираючись на просвітницький досвід Галицького музичного товариства, перші українські хорові колективи активно включаються в музично-концертне життя Галичини.

Характерними тенденціями становлення та розвитку українського хорового виконавства є: художні досягнення вітчизняної композиторської творчості; репертуарна політика, спрямована на популяризацію української та зарубіжної хорової музики різних жанрів; концертно-просвітницька й організаційно-творча діяльність професійних хорових диригентів, послідовників засновника Львівської диригентсько-хорової школи М. Колесси.

Хорове мистецтво вже декілька тисячоліть є однією з найбільш дієвих форм духовно-ідейного впливу на людину у творчій взаємодії та формуванні виконавсько-педагогічних засад хорової школи. Підбір відповідних творів, а головне, якість їх професійного втілення завжди визначали масштаб застосування такого впливу, тому професійне виховання провідників-диригентів набувало особливого значення. Важливо зрозуміти індивідуальні особливості виконавської майстерності тих маестро-музикантів, які сформували львівську диригентську школу і підняли хорове мистецтво на високий професійний рівень [2, с.17].

Професійні досягнення Львівської диригентсько-хорової школи сьогодні перебувають на високому щаблі виконавської майстерності. У цілому ж школа завдяки зусиллям багатьох поколінь фахівців і окремих інституцій нині є повнокровним художнім явищем з потужною системою відтворення ресурсів, засобами духовно-естетичного впливу на слухача й оптимальними формами функціонування у вітчизняному і ширше – світовому культурному середовищі [3, с.187].

1. Кияновська Л. Галицька музично культура XXI – XX століття / Л. Кияновська. – Чернівці : Книги – XXI ст., 2007. – 420 с.
2. Ковалик П. А. Хорове виконавство як феномен творчої взаємодії (з досвіду київської хорової школи) : автореф. дис. на здобуття наук. ступеня канд. мистецтвознав. : спец. 17.00.03 “Музичне мистецтво” / П. А. Ковалик. – К., 2002. – 19 с.
3. Лашенко А. П. З історії київської хорової школи / А. П. Лашенко. – К. : Муз. Україна, 2007. – 197 с.
4. Мороз Л. В. Диригентсько-хорове мистецтво Галичини другої половини XIX – першої третини XX ст. : автореф. дис. на здобуття наук. ступеня канд. мистецтвознав. : спец. 17.00.01 “Теорія та історія культури” / Л. В. Мороз. – К., 2003. – 19 с.
5. Черепанин М. Музична культура Галичини (друга половина XIX – перша половина XX ст.) : монографія / М. Черепанин. – К. : Вежа, 1997. – 328 с.

ВИКОНАВСЬКО-ПЕДАГОГІЧНА ТА ОРГАНІЗАТОРСЬКА ДІЯЛЬНІСТЬ РОМАНА САВИЦЬКОГО В КОНТЕКСТІ РОЗВИТКУ УКРАЇНСЬКОЇ МУЗИЧНОЇ КУЛЬТУРИ ХХ ст.

Яців Ірина,
IV курс, Інститут мистецтв.
Науковий керівник – Карась Г.В.,
доктор мистецтвознавства, професор.

Дослідження життя і творчості активного пропагандиста української музики у світі, піаніста, педагога-методиста, організатора Українського музичного інституту Америки (УМІА) Романа Івановича Савицького (1907–1960) тривалий час було неможливим у вітчизняному музично-історичному контексті з ідеологічних причин і через те, що митець більшу частину свого творчого життя провів за межами України, спочатку в Німеччині (1943–1949), а з 1950-го і до кінця життя – у США. Музичний світогляд композитора, стильові особливості виконавства (опертя на український мелос та національний колорит) сформувалися в класі В.Барвінського у Вищому музичному інституті ім. М.Лисенка (ВМІ) [4, с.101], а згодом розвивались у Празькій консерваторії (класи Я.Гежмана, В.Курца).

Під час свого навчання Р.Савицький активно пропагував українську фортепіанну музику, систематично працюючи над вивченням творів українських композиторів: М.Лисенка, Л.Ревуцького, В.Косенка, Н.Нижанківського, З.Лиська, М.Колесси та В.Барвінського [5]. Значення діяльності Р.Савицького визначається теоретичними й практичними здобутками в галузі музичного виховання молодого покоління, аналізом його методів, поглядів на виховання, виконавство та організацію музичних навчальних закладів США. Дослідження цієї проблематики є важливим для відтворення особливостей розвитку мистецької школи, насамперед фортепіанної школи. Щодо виховання молодого покоління, то діяльність педагога можна умовно поділити на роботу в Україні та за кордоном. Так, з 1932 року Р.Савицький повертається до Галичини та розгортає енергійну різнобічну діяльність. У 1932–1939 роках він викладає фортепіанну гру у ВМІ ім. Лисенка у Львові та його філіях [4, с.102]. В еміграції митець продовжує свою творчо-виконавську та педагогічну діяльність, бере активну участь у багатьох музично-культурних заходах, зокрема “Тижні української культури”, концерті українських піаністів-солістів у Мюнхені, продовжує популяризувати українську фортепіанну музику [2, с.405, 416–418]. Діяльність Р.Савицького в розвитку та організації музичних навчальних закладів найповніше проявилася у США. Після Другої світової війни з України виїхало чимало високопрофесійних музикантів та педагогів. Спільними силами Р.Савицького та групи українських музикантів 1952 року в Нью-Йорку було організовано УМІА, що став прототипом ВМІ ім. М.Лисенка в Галичині. УМІА на чолі з основним організатором та першим директором Р.Савицьким упродовж першого п'ятиліття існування став музично-освітнім закладом, що об'єднав філії у 23-х містах США [1, с.109]. Р.Савицький, будучи надзвичайно вмілим менеджером та організатором, зумів організувати музичний заклад європейського зразка, при цьо-

му зберіг у діяльності УМІА національну спрямованість ВМІ ім. М. Лисенка, впровадив кращі ідеї, устрій та програми Віденської, Празької мистецьких шкіл. Як патріот, він продовжував формувати національну свідомість молоді, впроваджував розширення виконавського репертуару творами українських композиторів. Слід звернути увагу на здобутки Р.Савицького як педагога-методиста. У праці “Основні засади фортепіанної педагогіки”(1954–1955) автор визначає загальні дидактичні викладки і спеціальні методичні рекомендації для викладачів. Важливим для історії фортепіанної педагогіки є те, що “Засади” писалися в час нестачі методичної літератури не тільки в США, а й на батьківщині [5]. Видання посібника в Україні відбулося лише 2000 року. За своєю значущістю праця Р.Савицького не має аналогів, адже джерелами її сам автор називав власний довголітній педагогічний досвід і студіювання кращих зразків іншомовної методичної літератури [1, с.112].

Отже, здобутки Р.Савицького в галузі музичного виховання молодого покоління, методи, ідеї і погляди на музичне виховання, виконавство та організацію музичних навчальних закладів США є важливим для відтворення особливостей розвитку мистецької школи, а найперше фортепіанної школи. Для історії української музичної культури спадщина одного із найвизначніших професійних музикантів Галичини, патріота українського культурного відродження 20–30 років ХХ ст. Р.Савицького визначається для сучасного змісту освіти і виховання як високопрофесійний підхід до педагогічної та організаторської діяльності, удосконалення підбору методів і форм підвищення ефективності освіти загалом.

1. Карась Г. Збереження і розвиток традицій музичної освіти Вищого музичного інституту ім. М. Лисенка українською діаспорою США / Ганна Карась // Львівсько-Ряшівські наукові зошити. Мистецтвознавство. – Львів ; Ряшів, 2013. – № 1. – С. 108–121.
2. Карась Г. Музична культура української діаспори у світовому часопросторі ХХ століття : монографія / Г. Карась. – Івано-Франківськ : Тіповіт, 2012. – 1164 с.
3. Савицький Р. (мол.). Обраний для великої музики : (До 100-річчя від дня народження Романа Савицького) / Роман Савицький (мол.) // Альманах УНС. – Парсиппані ; Нью-Джерсі : Свобода, 2007. – С. 101–110.
4. Савицький Р. Основні засади фортепіанної педагогіки : метод. посіб. / Роман Савицький. – Тернопіль : АСТОН, 2000. – 68 с.
5. Савицький Р. (мол.). 50 літ Українського Музичного Інституту Америки / Роман Савицький (мол.) // *Musica humana* : зб. ст. каф. музичної україністики. Ч. 2 / відп. ред. Ю. Ясіновський [= Наук. зб. ЛДМА ім. М. Лисенка, 10; Ін-т українознавства ім. І. Крип'якевича НАН України. Серія: Історія української музики, 13]. – Львів, 2005. – С. 66–73.

ФІЗИЧНЕ ВИХОВАННЯ І СПОРТ

РЕКРЕАЦІЙНО-ОЗДОРОВЧА АКТИВНІСТЬ ТА МОРФОФУНКЦІОНАЛЬНІ ПОКАЗНИКИ ОРГАНІЗМУ ЛЮДЕЙ 55–65 РОКІВ

Задворна Леся,

V курс, факультет фізичного виховання і спорту.

Науковий керівник – Попель С.Л.,

кандидат медичних наук, доцент.

Дослідження, які проводилися за останні два десятиліття, чітко показують тенденцію до погіршення морфофункціонального стану (МФС) людей у віці 55–65 років [1]. На думку деяких авторів [2], однією із соціально значущих причин цього явища є зниження рухової активності та підвищення питомої ваги психо-фізичних навантажень на людей передпенсійного віку. Нівелювання цих проблем можливе тільки за умови усвідомлення необхідності конформації існуючого змісту сучасної системи оздоровчої фізичної культури і впровадження нових форм фізичної рекреації, серед яких найчастіше обирають туристично-краєзнавчу роботу [3]. Однак програмами управління й розвитку професійних колективів не передбачено проведення заходів із використанням рекреаційно-оздоровчих заходів, що вимагає обґрунтування методики застосування туристично-краєзнавчої роботи відповідно до функціональних резервів організму людей похилого віку та перевірки її ефективності.

Мета роботи: експериментально перевірити ефективність впливу туристично-краєзнавчої роботи на мотивацію, рівень фізичного розвитку та функціональний стан організму людей похилого віку.

Методи дослідження. У дослідженні брало участь 65 чоловіків та 90 жінок віком 55–65 років. Для вирішення поставлених завдань проведені попередні і повторні анкетування, педагогічне тестування рівня фізичної працездатності й фізичного розвитку, функціональних можливостей кардіо-респіраторної системи (КРС) та рівня соматичного здоров'я (СЗ).

За результатами анкетування було сформовано окремі групи рекреаційної активності (РКА). До контрольної групи (КГ) входило 36 людей, які мають високий рівень РКА. Люди похилого віку, які не займалися фізичними вправами й не брало участі в рекреаційно-оздоровчих заходах були віднесені до групи низької РКА (ЕГ). Тривалість проведення рекреаційних заходів в ЕГ складала 90–180 хв.

Результати дослідження. Застосування рекреаційних заходів позитивно вплинуло на окремі показники МФС людей ЕГ: зменшилася маса тіла та ОГК, що має високий обернено пропорційний кореляційний взаємозв'язок ($r = -0,78$) із товщиною шкірно-жирових складок; покращилися показники індексів Кетле та Пінье; відбулося підвищення рівня економізації КРС, сили м'язів кисті та індексу СЗ ($p < 0,05$).

Отримані результати засвідчують, що використання запропонованої методики дає можливість комплексно враховувати фізичні можливості організму

людей похилого віку та їх мотиваційне прагнення щодо підвищення рівня РКА засобами фізичної культури і спорту.

На нашу думку, підвищення рівня мотивації людей похилого віку до занять фізичним вихованням відбулося в результаті надання можливості вільно обирати вид рухової діяльності, врахування їхніх інтересів, потреб, прагнень, життєвих планів тощо. Цьому ж сприяло адекватно підібране силове навантаження відповідно до фізичних можливостей організму людей похилого віку та розробка індивідуальних тренувальних програм, які чоловіки й жінки могли використовувати також для самостійних занять фізичними вправами. Реалізація вищезгаданих чинників сприяла тому, що на запитання: “Чи отримуєте Ви задоволення від рекреаційних заходів?” – більшість чоловіків (88%) і жінок (83%) дали позитивну відповідь.

За результатами повторного анкетного опитування було встановлено, що більшість чоловіків (90%) та жінок (85%) ЕГ після завершення педагогічного експерименту змінили своє ставлення до туристично-рекреаційної роботи на “задовільно” та “добре”. Однак ми виявили частину людей похилого віку (чоловіки – 10%, жінки – 15%), яка не змінила свого ставлення до занять фізичними вправами.

Висновок. Результати проведених досліджень показали ефективність розробленої методики застосування рекреаційних заходів відповідно до фізичних можливостей організму людей похилого віку при групових та індивідуальних формах. Підвищення рівня РКА позитивно впливає на організм людей похилого віку, покращуються їхні МФС, підвищується рівень психомоторних якостей та зміцнюється соматичне здоров'я. Надання людям похилого віку можливості вільного вибору виду рухової діяльності, врахування їхніх мотивів, потреб, інтересів та життєвих планів змінює на краще їх ставлення до заходів фізичної рекреації.

1. Веліканова Є. В. Ігрове дозвілля як позитивний результат індивідуального і соціального розвитку людини / Є. В. Веліканова // Актуальні інноваційні дослідження: наука і практика. – 2010. – № 3. – С. 5–15.
2. Власов В. С. Еволюція уявлень про туристично-рекреаційний потенціал як основа формування і розвитку туристично-рекреаційних систем / В. С. Власов, Н. В. Шабаліна // Курортна справа, туризм і рекреація. – 2009. – Т. 3, № 3. – С. 17–25.
3. Гакман А. Характеристика розвитку рекреації в Україні / А. Гакман // Педагогіка, психологія і медико-біологічні проблеми фізичного виховання і спорту. – 2009. – № 8. – С. 34–37.

ПСИХОЛОГІЧНА ПІДГОТОВКА ЖІНОК У ДЗЮДО

Гринішак Лідія,

IV курс, факультет фізичного виховання і спорту.

Науковий керівник – Курилюк С.І.,

кандидат психологічних наук, доцент.

Бурхливий розвиток жіночих видів боротьби викликає необхідність проведення наукових досліджень із виявлення найбільш ефективних способів до-

сягнення спортсменками високих спортивних результатів без негативних наслідків для їхнього здоров'я. Синдром емоційного вигорання – це процес поступової втрати емоційної, когнітивної та фізичної енергії, який проявляється в симптомах емоційного, розумового виснаження, фізичній втомі, особистісній віддаленості та зниженні задоволення від виконання роботи [1; 2; 4].

У результаті дослідження виявлено показники емоційного вигорання кваліфікованих спортсменок-дзюдоїсток. Відтак синдром емоційного вигорання має три фази: напруги, резистенції та виснаження, кожна з яких включає в себе по 4 симптоми, які характеризують цю фазу. Загалом було діагностовано 18 осіб: дев'ять спортсменок національного рівня та дев'ять – міжнародного класу. Встановлено, що в дзюдоїсток національного рівня фаза напруги виражена слабо, симптоми даної фази несформовані. Це свідчить про те, що ставлення до себе в спортсменок не є домінантним. Симптоми фази резистенції перевищують норму, усі крім симптому розширення сфери економії емоцій. Це може вказувати на гіпертрофовану емоційність молодих спортсменок, недооцінювання своїх тренувальних і змагальних обов'язків, і підвищеного неадекватного емоційного реагування. У фазі виснаження завищені показники таких симптомів, як емоційна відстороненість та особиста відстороненість (деперсоналізація). Це дозволяє говорити, що у спортсменок спостерігається дефіцит у спілкуванні.

Отже, психологічна готовність спортсмена до змагань визначається:

- упевненістю спортсмена в екстремальних ситуаціях, що є характерною рисою його ставлення до умов діяльності;
- упевненістю спортсмена в собі, своїх силах як однією зі сторін ставлення до себе, що забезпечує активність, надійність дій;
- бойовим духом спортсмена, що сприяє розкриттю резервних можливостей.

Відтак ефективними засобами психологічної підготовки спортсменок у передзмагальний період є:

- збір достатньої і достовірної інформації про умови майбутнього змагання й особливо про супротивників;
- поповнення та уточнення інформації про тренуваність, можливості спортсмена або команди до початку змагання;
- правильне визначення та формулювання мети участі в змаганні;
- формування суспільно значущих мотивів виступу в змаганні;
- ймовірне програмування змагальної діяльності;
- спеціальна підготовка до зустрічі зі змагальними перешкодами різного ступеня важкості (особливо несподіваними) і вправи для їх подолання;
- передбачення прийомів саморегуляції можливих несприятливих внутрішніх станів;
- відбір і використання способів збереження нервово-психічної свіжості до початку змагання, відбудова її в ході змагання.

1. Дахновський В. С. Навчання й тренування дзюдоїстів / В. С. Дахновський, Б. Н. Рукавіцин. – Мінськ, 2002. – 192 с.
2. Еганов А. В. Управління тренувальним процесом висококваліфікованих дзюдоїстів / А. В. Еганов. – Челябінськ, 1998. – 146 с.

3. Євсєєв Ж. М. Мотиваційний потенціал особистості спортсмена / Ж. М. Євсєєв // Психологічне забезпечення спортивної діяльності : зб. наук. праць. – М., 2003. – С. 42–49.
4. Малкін В. Р. Управління психологічною підготовкою у спорті / В. Р. Малкін. – Єкатеринбург, 2001. – 158 с.
5. Рись Ю. І. Психологія і педагогіка : навч. посіб. для студ. вузів / Ю. І. Рись, В. Є. Степанов, В. П. Ступницький. – М. : Академічний проект, 2002. – 320 с.
6. Коц Я. М. Фізіологічні особливості спортивного тренування жінок / Коц Я. М. // Спортивна фізіологія. – М. : ФиС, 2002.
7. Радзівський А. Р. Біологічні аспекти побудови тренувального процесу у жіночих видах спорту / Радзівський А. Р. // Матеріали міжнародного конгресу [“Сучасний Олімпійський спорт”]. – К. : КДФК, 2003.

ДОСЛІДЖЕННЯ СТРУКТУРИ МОТИВАЦІЇ В КОМАНДНИХ ТА ІНДИВІДУАЛЬНИХ ВИДАХ СПОРТУ

Данищук Сергій,
V курс, факультет фізичного виховання і спорту.
Науковий керівник – Курилюк С.І.,
кандидат психологічних наук, доцент.

Актуальність нашого дослідження визначається високою значущістю спортивної мотивації в спортивному вдосконаленні, досягненні високих результатів у спорті. Практика роботи зі спортсменами показує, що на різних етапах спортивної спеціалізації відбувається великий відсів із тренувальних груп. Як показують дослідження (Р.А.Пілоян, 1984; Е.Г.Бабуся, 2000; А.П.Шумілін, 2003 та ін.), основною причиною відсіву в спорті є ослаблення спортивної мотивації. У зв'язку з цим актуальність даного дослідження є безперечною.

Мета дослідження – з'ясувати особливості формування спортивної мотивації у спортсменів, що займаються індивідуальними та командними видами спорту.

Методи дослідження. У роботі було використано теоретичні й практичні методи: аналіз науково-методичних джерел, спостереження, бесіду, констатувальний експеримент, тестування; методи математичної статистики (кореляційний аналіз, t-критерій статистичної значущості відмінностей).

Результати дослідження. Дослідження питання мотивації до спорту у спортсменів, що займаються командними та індивідуальними видами спорту, представляє соціально-психологічний інтерес. Мотивація визначає спонукання до діяльності. Блок мотивації виконує в структурі спортивної діяльності такі функції:

- є пусковим механізмом діяльності;
- підтримує необхідний рівень активності в процесі тренувальної та змагальної діяльності;
- регулює зміст активності, використання різних засобів діяльності для досягнення бажаних результатів.

Мотиви, які спонукають людину займатися спортом, мають свою структуру. Безпосередні мотиви спортивної діяльності – це потреба в почутті задово-

лення від прояву м'язової активності; потреба в естетичній насолоді своєю красою, силою, витривалістю, швидкістю, гнучкістю, спритністю; прагнення проявити себе у важких, навіть екстремальних, ситуаціях; прагнення досягти рекордних результатів, довести свою спортивну майстерність і добитися перемоги; потреба в самовираженні, самоствердженні, прагнення до суспільного визнання, слави. Опосередковані мотиви спортивної діяльності – прагнення стати сильним, здоровим; прагнення через спортивну діяльність підготувати себе до практичного життя; почуття обов'язку; потреба в заняттях спортом через усвідомлення соціальної важливості спортивної діяльності.

Висновок.

1. Установлено, що у спортсменів командного спорту переважають показники таких мотивів заняття спортом, як мотиви спілкування й набуття корисних для життя якостей. При взаємодії ця група проявляє співробітництво і пристосування, а стосовно тренера – гностичний тип сприйняття.

2. У спортсменів, що займаються індивідуальним видом спорту, найбільш виражені мотиви отримання матеріального блага, фізичної досконалості, поліпшення здоров'я і самопочуття. При взаємодії така група більше виявляє суперництво, а при взаємодії з тренером високим є емоційний показник.

У контексті зростаючого інтересу до спорту перспектива подальших досліджень полягає в пошуку найбільш ефективних і сучасних механізмів підвищення діяльності спортсменів та спортивних команд.

1. Afremow J. (2013). Sports Psychology: Training Your Brain to Win. Psych Central. Retrieved on November 11, 2014, from. <http://psychcentral.com/blog/archives/2013/12/02/sports-psychology-training-your-brain-to-win>.
2. Junge A. (2000). The influence of psychological factors on sports injuries. Review of the literature. *American Journal of Sports Medicine* 28, 10–15.
3. Korobeynikov G., Ordenov S. (2005). The Diagnostics of the Psychophysiological State of Judoists of the High Proficiency Level. *Problems and Prospects of the Development of Sport Games in the Higher Educational Establishments*, 11, 78–80.
4. Radochoński M., Cynarski W., Perenc L., Siorek-Maślanka L. (2011). Competitive Anxiety and Coping Strategies in Young Martial Arts and Track and Field Athletes. *Journal of Human Kinetics*, 27, 1640–5544.
5. Staal M. A., Bolton A. E., Yaroush R. A., Bourne L. E., Jr. (2008). Cognitive performance and resilience to stress // In: B. Lukey & V. Tepe (Eds). *Biobehavioral resilience to stress*. – London : Francis & Taylor. – P. 259–299.
6. Ziv G., Lidor R. (2013). Psychological Preparation of Competitive Judokas – A Review, *J Sports SciMed*, 12 (3), 371–380.

ЕФЕКТИВНІСТЬ ОЗДОРОВЧОГО ПЛАВАННЯ У ФІЗИЧНІЙ РЕАБІЛІТАЦІЇ ПРИ НАДЛИШКОВІЙ МАСІ ТІЛА

Клищук Олег,

V курс, факультет фізичного виховання і спорту.

Науковий керівник – Дума З.В.,
доктор медичних наук, професор.

Надмірна вага та її наслідки є однією з актуальних проблем охорони здоров'я в усьому світі. Експерти Всесвітньої організації охорони здоров'я підраховали, що з 1980 року кількість жителів планети, які страждають ожирінням, зросла більш ніж у два рази. Ця проблема існує і для України. За даними Державного НДЦ із проблем гігієни харчування більше половини жителів нашої країни мають надлишкову вагу.

Метою нашої роботи є всебічно розкрити проблему ожиріння й скласти програму фізичної реабілітації людей з надмірною масою тіла.

Об'єкт дослідження: плавання як метод фізичної реабілітації людей з надмірною масою тіла.

Предмет дослідження: фізична реабілітація плаванням для людей з надмірною масою тіла.

Завдання дослідження:

1. Розкрити поняття, причини та форми надмірної маси тіла в людей різного віку.

2. Розглянути методи фізичної реабілітації при ожирінні: лікувальну фізкультуру, аквафітнес.

3. Розробити комплексну програму фізичної реабілітації для людей з надмірною масою тіла.

Методи дослідження: теоретичний аналіз та узагальнення інформації.

Організація дослідження. Під нашим спостереженням знаходилися 24 жінки у віці від 20 до 30 років з діагнозом: надмірна маса тіла. Усі жінки були довільно розділені на дві групи – контрольні й експериментальні (по 12 осіб у кожній групі). Серед хворих обох груп було 50% простих робітників і 50% працівників розумової праці (учителі, бухгалтери, науковці).

В обстежуваних експериментальної групи були супутні захворювання у вигляді патології дихальної системи (хронічні бронхіти, осередкові пневмонії) – 25%, серцево-судинної системи (аритмія серця, тахікардія, підвищений артеріальний тиск) – 38%, шлунково-кишкового тракту (хронічні гастрити, виразкова хвороба шлунка, коліт) – у 44% хворих, сечостатевої системи (жовчнокам'яна хвороба, порушення менструального циклу) – у 12% обстежуваних хворих і порушення з боку нервової системи (вегето-судинна дистонія й інші захворювання) спостерігалися у 61% жінок.

У хворих контрольної групи зустрічалися такі супутні захворювання: дихальної системи – у 23% обстежуваних, серцево-судинної системи – у 36%, шлунково-кишкового тракту – у 47%, сечостатевої системи – у 16% хворих і нервової системи – у 59% хворих жінок. Зараз для оцінки надмірної ваги й ожиріння серед дорослих прийнято використовувати індекс маси тіла (ІМТ),

який обчислюється як відношення ваги у кг до квадрата зросту у м² і корелює з умістом жирової тканини в організмі (20, 30, 31). Встановлено, що ІМТ 18,5–24,9 кг/м² свідчить про нормальну вагу, 25–29,9 кг/м² – НМТ, ≥ 30 кг/м² – ожиріння, яке може бути далі розподілене на підставі важкості ожиріння (класифікація ВООЗ). ІМТ також є важливим для оцінки відносного ризику розвитку захворювань, пов'язаних з ожирінням.

Результати дослідження. Так, при первинному обстеженні в жінок обох груп практично не було відмічено достовірних відмінностей у величинах показників функцій серцево-судинної системи (частота серцевих скорочень, тиск систоли і діастолі, час відновлення цих параметрів після проведення функціональної проби); дихальної системи (життєва місткість легенів, частота дихання, проби із затримками дихання на вдиху і видиху); антропометричних показників. Повторні обстеження жінок обох груп були проведені після вищезгаданої реабілітаційної дії, тобто на 28–30-й день.

Так, у хворих жінок контрольної групи при повторному обстеженні відзначалося зменшення ваги з $79,9 \pm 1,4$ кг до $75,3 \pm 1,5$ кг (при $p < 0,05$) і величини артеріального тиску систоли – з $122,3 \pm 1,1$ мм рт. ст. до $118,7 \pm 1,1$ мм рт. ст. (при $p < 0,05$). Достовірно зменшилася частота дихання з $26,8 \pm 1,9$ дихань у хвилину до $21,0 \pm 1,2$ дихання у хвилину (при $p < 0,05$); ЖЕЛ збільшилася з $1684,1 \pm 115,2$ мл до $2126,5 \pm 117,7$ мл (при $p < 0,05$); час затримки дихання на вдиху збільшився з $19,3 \pm 1,0$ з до $26,7 \pm 3,1$ з (при $p < 0,05$).

У хворих експериментальної групи відзначалася позитивна динаміка показників: вага тіла знизилася з $82,1 \pm 0,8$ кг до $79,4 \pm 0,7$ кг (при $p < 0,05$), ЧСС зменшилася з $85,2 \pm 0,8$ ударів у хвилину до $82,6$ ударів у хвилину (при $p = 0,05$), артеріальний тиск систоли зменшився з $121,5 \pm 11,5$ мм рт. ст. до $113,6 \pm 1,4$ мм рт. ст. (при $p < 0,0005$), тиск діастолі зменшився з $71,3 \pm 1,5$ мм рт. ст. до $66,3 \pm 1,3$ мм рт. ст. Частота дихання зменшилася з $27,1 \pm 1,3$ дихальних рухів у хвилину до $17,4 \pm 1,3$ (при $p < 0,00001$); величина ЖЕЛ збільшилася з $1680,4 \pm 110,7$ мл до $2700,3 \pm 108,2$ мл (при $p < 0,00001$); показники проб гіпоксії достовірно збільшилися – проба Штанге з $19,1 \pm 1,1$ з до $34,2 \pm 1,8$ з (при $p < 0,00001$), проби Генча – з $12,3 \pm 1,4$ з до $25,4 \pm 2,1$ з (при $p < 0,00001$).

Порівнявши показники між групами хворих, слід відзначити більш виражений достовірний характер позитивних змін у жінок експериментальної групи. Пропонована нами програма комплексної реабілітації та профілактики надмірної ваги є одним із варіантів підходу до проблеми зменшення надмірної ваги. Створена з метою надання допомоги людям, що страждають надмірною вагою, вона дозволяє не лише нормалізувати обмін речовин, а й попереджає можливі патологічні стани з боку різних систем організму.

Висновок. Застосування описаної комплексної програми фізичної реабілітації дає надійні результати, що дозволяють рекомендувати її для надання допомоги хворим із надлишковою масою тіла і практично здоровим особам, що бажають схуднути й зберегти довголіття.

1. Агишева А. К. Комплексная методика лечения и профилактики алиментарного ожирения / Агишева А. К., Сердюк А. И., Цай П. А. – Х. : Санаторий “Берминводы”, 1985.

2. Белая Н. А. Лечебная физкультура и массаж / Белая Н. А. – М. : Сов. спорт, 2001. – С. 168–181.
3. Беюл Е. А. Борьба с ожирением / Беюл Е. А., Попова Ю. П. // Клиническая медицина. – 1990. – Т. 68, № 8. – С. 106–110.
4. Гордиенко С. Ожирение: мифы и реальность / С. Гордиенко // Академия. – 1998. – № 5. – С. 113–114.
5. Мухін В. М. Фізична реабілітація / Мухін В. М. – К. : Олімпійська література, 2000. – С. 203–210.
6. Хіміч С. Д. Визначення нормальної та надмірної маси тіла і ступенів ожиріння / С. Д. Хіміч. – Львів : Медичний часопис, 1996. – Т. 2, № 3–4. – С. 34–36.

ТЕХНІКО-ТАКТИЧНА ПІДГОТОВКА БОКСЕРІВ НА ЕТАПІ БАЗОВОЇ СПОРТИВНОЇ ПІДГОТОВКИ

Мерінов Віталій,

V курс, факультет фізичного виховання і спорту.

Науковий керівник – Курилюк С.І.,

кандидат психологічних наук, доцент.

Актуальність дослідження. Підвищення вимог до фізичної і техніко-тактичної підготовленості спортсменів у різних видах спорту, у тому числі і в боксі, зумовлює вивчення особливостей рухової активності спортсменів. Зростаюча конкуренція між представниками національних шкіл боксу зумовлює необхідність удосконалення методологічної бази даного виду спорту. Негативно впливає на результативність діяльності, як показують змагання боксерів, недостатня досконалість методики тренувального процесу при підготовці боксерів до основних змагань [4].

Мета дослідження – теоретично обґрунтувати та експериментально перевірити методику підготовки технічних умінь і навичок боксерів на етапі базової підготовки.

Методи дослідження – теоретичні методи – аналіз наукової літератури з досліджуваної проблеми, систематизація та узагальнення отриманої наукової інформації, емпіричні методи – анкетування, спостереження. Методи обробки та інтерпретації результатів дослідження.

Результати дослідження. Технічна підготовка спортсмена передбачає навчання його техніці рухів і дій, як засобу спортивної боротьби, і доведення їх до необхідного ступеня досконалості. У процесі спеціальної технічної підготовки боксер вивчає біомеханічні закономірності рухів і дій, практично освоює техніку пересування, ударів, захистів, контрударів у повній їхній взаємодії й координації, надаючи цьому тактичний зміст.

Формування техніки в кожного боксера має свої особливості, що залежать від швидкості виникнення в нього рухових навичок, фізичної підготовленості (головним чином координації й швидко-силових якостей), типу нервової системи й вольових якостей (сміливості, рішучості, упевненості, витримки й наполегливості). Правильна фізична підготовленість у змагальний період є однією з головних завдань у спорті. Виключення травм, самовідчуття своїх

можливостей, придбаних у процесі тренувань, впливає благотворно на вольові якості боксера [1–4].

Вивчення режимів тренувальних занять у секціях боксу говорить про те, що без застосування науково-обґрунтованих методичних рекомендацій вони недостатньо ефективні й вимагають оптимізації за рахунок поліпшення методичної якості та збільшення кількості тренувань у річному циклі підготовки на всіх етапах: підготовчому, змагальному, перехідному).

Зіставлення достовірних результатів експериментальної і контрольної груп боксерів: функціональних та антропометричних показників, медичних досліджень, педагогічних спостережень, суб'єктивних оцінок, контрольних нормативів і виступів у змаганнях дозволило зробити аналіз динаміки розвитку засвоєння та придбання технічних умінь і навичок спортсменів.

Висновок. Уведення в тренувальні заняття з експериментальною групою боксерів прогресивних методів навчання (цілісний, розчленований) і тренування (рівномірний, перемінний, повторний, інтервальний, ігровий, змагальний, коловий), методичних прийомів навчання техніці боксу (групове й самостійне навчання прийому, з партнером і без, умовні бої з обмеженим і широким діапазоном техніко-тактичних задач, індивідуальне освоєння прийомів до роботи з тренером, (вільні бої) і різноманітних засобів навчання і тренування (спеціальних бойових), спеціально підготовчих і загальнопідготовчих (загальнорозвиваючих вправ) дозволило відчутно поліпшити загальний рівень розвитку технічних умінь та навичок.

1. Розвиток швидкісних якостей юнаків середнього шкільного віку із застосуванням елементів спортивних одноборств / Сергій Нікітенко, Анатолій Никитенко, Андрій Никитенко [та ін.] // Фізична активність, здоров'я і спорт : наук. журнал. – Львів, 2011. – № 3 (5). – С. 27–35.
2. Нікітенко С. А. Діагностика швидкісно-силових характеристик ударів боксерів у структурі ситуаційних й індивідуальних комбінацій / Нікітенко С. А., Никитенко А. О. // Педагогіка, психологія та медико-біологічні проблеми фізичного виховання і спорту : наук. монографія / за ред. С. С. Єрмакова. – Х. : ХДАДМ (ХХІІІ), 2006. – № 5. – С. 11–15.
3. Нікітенко С. А. Фактори впливу на силу ударів боксерів та футболістів на етапі попередньої базової підготовки / Нікітенко С. А., Никитенко А. О., Никитенко А. А. // Педагогіка, психологія та медико-біологічні проблеми фізичного виховання і спорту : наук. журнал. – Х., 2011. – № 2. – С. 88–91.
4. Савчин М. Особливості індивідуальних стилів змагальної діяльності боксерів [Електронний ресурс] / Савчин Мирон, Андрій Котельник // Спортивна наука України. – 2013. – № 1 (52). – С. 17–23.

ОЦІНКА ЕФЕКТИВНОСТІ ПРОГРАМИ ФІЗИЧНОЇ РЕАБІЛІТАЦІЇ ХВОРИХ З ДЕГЕНЕРАТИВНО-ДИСТРОФІЧНИМИ ЗАХВОРЮВАННЯМИ ПОПЕРЕКОВОГО ВІДДІЛУ ХРЕБТА ІЗ ЗАСТОСУВАННЯМ ПРОФІЛАКТОРА ЄВМІНОВА

Олійник Богданна,
V курс, факультет фізичного виховання і спорту.
Науковий керівник – Аравіцька М.Г.,
кандидат медичних наук, доцент.

Дегенеративно-дистрофічні захворювання хребта (ДДЗХ) (ураження міжхребцевих дисків (остеохондроз), міжхребцевих суглобів (спондилоартроз) і самих хребців (спондиліоз)) відносяться до числа надзвичайно поширених захворювань [1, 4]. Щорічно в Україні з приводу дегенеративних захворювань хребта за медичною допомогою звертається приблизно 1 млн пацієнтів, більше 16 тисяч із них стають інвалідами [3]. Поширеність вираженого болю у спині, який порушує повсякденне життя, значно знижує якість життя та змушує звертатися за медичною допомогою, складає в різних країнах світу до 80% дорослого населення. При цьому пацієнти від 30 до 58 років (тобто працездатного віку) становлять 75% усіх хворих на цю патологію [2,3]. Тому актуальною є розробка методики активного відновлення компенсаторних функцій хребта в осіб середнього й літнього віку при остеохондрозі поперекового відділу хребта засобами фізичної реабілітації.

Профілактор Євмінова – спеціально сконструйований гімнастичний прилад, який використовується з метою лікування та профілактики різних захворювань хребта. Регулярне виконання комплексу вправ на профілакторі сприяє створенню міцного м'язового корсета, що не допускає порушень постави, запобігає розвитку сколіотичної хвороби.

Мета дослідження – оцінити ефективність розробленої комплексної програми фізичної реабілітації хворих із ДДЗХ поперекового відділу хребта з використанням профілактора Євмінова.

Методи та організація дослідження. Дослідження проводилось на базі міської клінічної лікарні №1 міста Івано-Франківськ. Було обстежено 32 осіб віком $47,6 \pm 3,8$ років. Контрольну групу (КГ) склали 10 осіб без ознак ураження хребта. Хворі з діагностованим ДДЗХ поперекового відділу хребта були поділені на дві групи: 10 – основна група 1 (ОГ1) і 12 – основна група 2 (ОГ2). Пацієнти ОГ1 проходили реабілітацію за базисною програмою, прийнятою при проведенні стаціонарного лікування, яка включала ранкову гігієнічну гімнастику, ЛФК, масаж, фізіотерапію. Пацієнти ОГ2 також займалися на основі лікарняної програми, але класична програма кінезітерапії була замінена розробленим комплексом малоамплітудних вправ у стані розвантаження хребта із застосування ПЄ. Курс реабілітації становив 10 занять (згідно із тривалістю періоду госпіталізації).

Результати досліджень та їхнє обговорення. У результаті впровадження реабілітаційних програм стан хворих обох груп значно покращився: було відмічено певне поліпшення загального стану, регресування або значне

послаблення інтенсивності больового синдрому в поперековому відділі хребта за візуальною аналоговою шкалою болю, що свідчить про позитивну динаміку в стані здоров'я хворих. Проте отримані показники ОГ2 були статистично достовірно кращими, ніж показники ОГ1 ($p < 0,05$).

Під час повторного огляду були визначені покращення з боку ходи, рухів тулуба, хворі рідше застосовували полегшені положення, що свідчило про позитивні результати проведеної реабілітації.

За час оцінки динаміки результатів розпитування за анкетною Роланда – Морріса були підтверджені досягнуті позитивні ефекти, що свідчило про нормалізацію життєдіяльності та працездатності пацієнтів після лікування. Позначення основних груп покращилися щодо вихідних показників, проте достовірно виваженіше у хворих ОГ2, що свідчить про позитивний вплив реабілітаційної програми з використанням профілактора Євмінова.

Після проведення реабілітації показники опитувальника Освестрі у хворих ОГ1 і ОГ2 відобразили покращення стану хворих, зокрема зниження інтенсивності болю під час повсякденних дій (ходьби, сну, дозвілля). Середній бал в обох групах відрізняється в бік кращого стану хворих ОГ2.

Покращення рухомості тулуба – середніх показників нахилу вперед (пальці рук торкаються підлоги) і вбік (великий палець торкається колінного суглоба), проб Шобера і Томаєра – свідчить про нормалізацію функціональних резервів хребта хворих. Динаміка параметрів ОГ2 була виразнішою, ніж ОГ1, і наближалась до показників КГ.

Результати оцінки специфічних симптомів, характерних для ураження поперекового відділу хребта (Ласега, Бехтерева, Боне, Вассермана, Дежеріне) після проведеної реабілітації у хворих ОГ2 показали їх повне нівелювання, що свідчить про зміцнення м'язів хребта, усунення запального процесу в спинно-мозкових корінцях.

Висновки. Отже, суттєве покращення функціонального стану хребта хворих із ДДЗХ поперекового відділу хребта у групи хворих, які займалися за розробленою програмою з використанням профілактора Євмінова, у порівнянні із загальноприйнятою у лікарняних закладах, свідчить про її високу ефективність.

1. Епифанов В. А. Остеохондроз позвоночника (диагностика, лечение, профилактика) / Епифанов В. А. – М. : МЕДпресс-информ, 2008. – 272 с.
2. Попелянский Я. Ю. Ортопедическая неврология (вертеброневрология) : руководство для врачей / Попелянский Я. Ю. – М. : МЕДпресс-информ, 2008. – 672 с.
3. Продан А. И. Дегенеративные заболевания позвоночника / Продан А. И., Радченко В. А., Корж Н. А. – Х. : Контраст, 2007. – 272 с.
4. Izzo R. Biomechanics of the Spine. P. II : Spinal Instability / Izzo R., Guarnieri G., Guglielmi G., Muto M. // European Journal of Radiology. – 2013. – Vol. 82 (1). – P. 127–138.

ПРОГРАМУВАННЯ РЕКРЕАЦІЙНО-ОЗДОРОВЧОЇ ДІЯЛЬНОСТІ ЖІНОК ЗРІЛОГО ВІКУ В УМОВАХ ФІТНЕС-ТУРУ

Павлюк Анна,

V курс, факультет фізичного виховання і спорту.

Науковий керівник – Беляк Ю.І.,

кандидат педагогічних наук, професор.

Актуальність дослідження. Збереження здоров'я людини вважається глобальною проблемою соціального розвитку сучасного суспільства. Основна стратегія її вирішення полягає в залученні населення до здорового способу життя. Залучення людей до активних занять фізичною культурою, у поєднанні з раціональним харчуванням, боротьбою зі шкідливими звичками, відповідними екологічними умовами, забезпечує належний рівень здоров'я та високу тривалість активного життя громадян [2, с.18]. Процес використання засобів, форм і методів фізичної культури, спрямований на задоволення потреб в активному відпочинку, відновленні, розвагах та розвитку особистості у вільний і спеціально відведений час реалізується через рекреаційно-оздоровчу діяльність [4, с.26]. Пошук ефективних шляхів упровадження інноваційних стратегій залучення населення до рекреаційно-оздоровчої діяльності вважається актуальним науковим завданням. Використання технологій оздоровчого фітнесу в рекреаційному туризмі призвело до появи такого його різновиду, як фітнес-тур, програма якого поряд з використанням усіх позитивних аспектів відпочинкового туризму передбачає проведення оздоровчих фітнес-тренувань.

Мета роботи – науково обґрунтувати та експериментально випробувати програму фітнес-туру для жінок зрілого віку.

Методи дослідження. Для вивчення стану питання був використаний аналіз науково-методичної літератури.

З метою визначення мотивації жінок до участі у фітнес-турі, їх уподобань щодо програми заходів, які мають бути включені в програму туру, проводилось анкетування. В анкетуванні взяли участь 60 жінок віком від 36 до 50 років. Середній вік респонденток склав $41 \pm 3,2$ року.

Для перевірки ефективності програми фітнес-туру застосовувався педагогічний експеримент. Він був проведений на базі оздоровчо-рекреаційного комплексу “Красна садиба” м. Яремче Івано-Франківської області. У ньому взяло участь 10 жінок другого періоду зрілого віку.

Результати дослідження. На основі результатів аналізу науково-методичної літератури й анкетування було розроблено програму фітнес-туру для жінок зрілого віку, яка включала мету, завдання, передбачала диференціацію рекреаційно-оздоровчих засобів відповідно до рівня фізичного стану жінок. Зміст програми передбачав спортивно-оздоровчий, екскурсійно-розважальний, інформативно-пізнавальний і курортотерапевтичний напрямки, для яких були визначені форми й умови реалізації.

У результаті експериментального впровадження розробленої програми фітнес-туру в практику було виявлено її високу оздоровчу ефективність. Порів-

няння показників фізичного і психо-емоційного стану жінок на початку і в кінці фітнес-туру виявили вірогідні позитивні зміни.

Найбільших змін зазнали показники фізичної підготовленості. Так, результати виконання тесту згинання-розгинання рук в упорі лежачи за 30 с, який демонструє прояв швидко-силової витривалості, покращився на 41,9%, тесту на розвиток силової витривалості “піднімання тулуба з положення лежачи в сід” – на 45,6%. Показник гнучкості, що визначалася за результатами “нахилу вперед у положенні сід” у середньому по групі зріс на 45,6%. Загальна витривалість, продемонстрована в результатах 12-хвилинного тесту Купера, зросла на 29,1%.

Висновки. Організація рекреаційно-оздоровчої діяльності населення є перспективним шляхом залучення його до рухової активності, усунення гіподинамії і пов’язаних з нею негативних наслідків для здоров’я працюючих. Фітнес-тури є актуальною формою організації активного відпочинку різних верств населення і жінок зрілого віку зокрема, що зумовлює необхідність наукового обґрунтування методики їх організації і проведення.

Розроблена з урахуванням відповідних вимог, експериментальна програма фітнес-туру для жінок зрілого віку виявила достатній рівень оздоровчої ефективності, що дає підстави рекомендувати її для впровадження у практичну діяльність санаторіїв, туристичних баз відпочинку та інших об’єктів рекреації.

1. Дутчак М. В. Теоретико-методичні засади формування спорту для всіх в Україні : автореф. дис. на здобуття наук. ступеня д-ра наук ВФіС : спец. 24.00.02. “Фізична культура, фізичне виховання різних груп населення” / М. В. Дутчак. – К., 2009. – 39 с.
2. Паффенбаргер Р. Здоровый образ жизни / Р. Паффенбаргер, Э. Ольсен. – К. : Олимпийская литература, 1999. – 319 с.
3. Седенков С. Е. Спортивно-оздоровительный туризм и методика проведения занятий в фитнес-туре / С. Е. Седенков // Фитнес-аэробика – 2013 : материалы Междунар. науч. интернет-конф., 1–12 декабря 2013 года. – М. : РГУФКСМиТ, 2014. – 95 с.
4. Фізична рекреація : навч. посіб. для студ. вищ. навч. закл. фіз. виховання і спорту / авт. кол.: Приступа Є. Н., Жданова О. М., Линець М. М. [та ін.] ; за наук. ред. Євгена Приступи. – Л. : ЛДУФК, 2010. – 447 с.

ПСИХОЛОГІЧНІ ЧИННИКИ САМОСТАВЛЕННЯ ОСОБИСТОСТІ У СПОРТИВНІЙ ДІЯЛЬНОСТІ

Сайко Олена,

V курс, факультет фізичного виховання і спорту.

Науковий керівник – Курилюк С.І.,

кандидат психологічних наук, доцент.

Актуальність дослідження. Проведений аналіз психологічних досліджень показує стійкий інтерес до проблеми самоствавлення особистості [1–5]. Однак спостерігається відсутність цілісної психологічної картини зазначеної проблеми на сучасному етапі розвитку психологічної науки і практично не досліджується самоствавлення особистості в контексті спортивної діяльності. Зазначені проблеми зумовлюють необхідність дослідження чинників самоствавлення, з яким

можуть бути пов'язані спортивні досягнення, що є актуальним для розвитку загальнопсихологічної теорії та практичної реалізації психологічних знань у різноманітних сферах навчальної та спортивної діяльності.

Мета дослідження – установити чинники самоставлення в спорті, розкрити їх взаємозв'язок та представленість у типах самоставлення особистості спортсмена.

Методи дослідження: теоретичні – аналіз наукової літератури з досліджуваної проблеми, систематизація та узагальнення отриманої наукової інформації; емпіричні – анкетування, психометричне обстеження; методи обробки та інтерпретації результатів дослідження.

Результати дослідження. У результаті наукового аналізу сформовано концептуальні положення дослідження чинників самоставлення спортсменів. Самоставлення є переживанням в “інтелектуальній формі”, тобто безпосередньо феноменологічним вираженням смислу “Я”, коли жива емоційна реакція замінюється оціночним судженням, за яким стоїть безпосередньо пережита в певний час емоційна реакція. Специфіка переживання цього смислу є похідною від діяльності спортсмена (специфіки змагального протиборства, видів спорту тощо) та особливостей його індивідуально-психологічних властивостей, що проявляється в спортивних досягненнях, що і є одним із чинників позитивного ставлення спортсмена до себе [3, 5].

У представників індивідуальних видів спорту, де домінують такі чинники самоставлення, як самоконтроль, рівень рефлексії та “усвідомленої присутності”, вище рівень складових когнітивного компонента самоставлення, а також самоприйняття як складової афективного компонента самоставлення порівняно зі спортсменами командних видів спорту, у яких серед чинників самоставлення домінує тривожність.

Встановлено відмінності компонентів самоставлення та чинників у груп спортсменів із різним рівнем спортивної майстерності. Так, у групі спортсменів високого рівня майстерності вищим є рівень вираженості складових когнітивного компонента самоставлення – самоповаги, самовпевненості, саморозуміння, також більш виражені такі чинники, як самоконтроль і показники системної рефлексії.

Разом із тим виявлено взаємозв'язок спортивної майстерності зі складовими компонентами самоставлення: аутосимпатією, самовпевненістю, самоповагою та саморозумінням. При цьому в групі спортсменів високого рівня майстерності психологічні властивості (самоконтроль, усвідомлена присутність, нейродинамічні властивості) більш тісно та варіативно пов'язані зі складовими компонентами самоставлення, ніж у групі спортсменів-розрядників.

Серед спортсменів високого рівня майстерності виділено такі типи: “три-возможно-невпевнений”, загальними чинниками якого є регулятивні властивості (висока особистісна тривога, низький самоконтроль), інтроспекція та системна рефлексія; “самовпевнений”, загальні чинники – нейродинамічні властивості (сила нервових процесів з боку збудження), висока інтроспекція і низька системна рефлексія; “гармонійний”, у ролі чинників – регулятивні властивості (високий самоконтроль, “усвідомлена присутність”, низька особистісна три-

вога), нейродинамічні властивості (рухливість нервових процесів та сила нервових процесів з боку збудження), рівень домагань і системна рефлексія.

Висновок. Таким чином, результати емпіричного дослідження дозволили виявити типи самоставлення спортсменів та чинники, які їх зумовлюють. Отриманні результати надають підстави для визначення й формування програми психологічного супроводу спортсменів під час тренувальних циклів з урахуванням особливостей самоставлення.

Перспективи подальших досліджень полягають у вивченні особливостей прояву компонентів самоставлення та його чинників у представників видів спорту з іншими операційними особливостями, а також у пошуках спільного й відмінного в структурах різних чинників самоставлення та їх вплив на спортивну майстерність.

1. Бабушкин Г. Д. Рефлексия и интуиция в структуре соревновательной деятельности спортсмена / Г. Д. Бабушкин, А. П. Шумилин, Р. Э. Салахов // Спортивный психолог. – 2009. – № 3 (18). – С. 33–35.
2. Afremow J. (2013). Sports Psychology: Training Your Brain to Win. Psych Central. Retrieved on November 11, 2014, from <http://psychcentral.com/blog/archives/2013/12/02/sports-psychology-training-your-brain-to-win>.
3. William J. The Principles of Psychology / J. William // Digireads. Com. – 2010. – Vol. 2. – 464 p.
4. Zelazo P. The development of conscious control in childhood / P. Zelazo // TRENDS in Cognitive Sciences. – 2004. – Vol. 8, № 1. – P. 17–24.
5. Pfister G. Gender, sport and health – changing discourses / Pfister G. // 2004 Pre-Olympic Congress. Vol. 1. – Saloniki, 2004. – P. 124–125.

РУХЛИВІ ІГРИ ЯК ЗАСІБ ОПТИМІЗАЦІЇ ПРОЦЕСУ ФІЗИЧНОГО ВИХОВАННЯ ДІТЕЙ МОЛОДШОГО ШКІЛЬНОГО ВІКУ

Чобей Оксана,

V курс, факультет фізичного виховання і спорту.

Науковий керівник – Випасняк І.П.,

кандидат наук з фізичного виховання і спорту, доцент.

Проблема раціоналізації методів і форм навчання у сфері фізичної культури і спорту серед дітей молодшого шкільного віку сьогодні стоїть особливо гостро. Це підтверджується несприятливою динамікою фізичного стану дітей у різних регіонах країни, що вимагає ретельної розробки засобів і методів підвищення рівня їх фізичного розвитку й здоров'я в цілому протягом усього періоду навчання [5; 7].

Вирішувати вищевказані завдання можна, з одного боку, постійною мотиваційною необхідністю виконання рухового режиму [4], з іншого – застосуванням правильної методики оздоровчого тренування. Методика оздоровчого тренування повинна бути такою, щоб вона приносила максимальну користь. На викладача фізичного виховання покладається відповідальне завдання – не тільки підібрати оптимальне за характером, об'ємом та інтенсивністю фізичне навантаження, щоб воно було адекватне фізичному і функціональному стану на

той момент, коли школяр прийшов на заняття, а й переконати його в тому, що саме ці фізичні вправи йому необхідні.

Однією з форм фізичного відновлення, яку з успіхом можна застосовувати на заняттях із фізичного виховання з дітьми, є впровадження в навчальний процес різноманітних рухливих ігор. Позитивні емоції в іграх спостерігаються саме в цій формі фізичної рекреації. Рухливі ігри адекватно відповідають потребам молодого організму в рухах, сприяють усебічному, гармонійному розвитку дітей, вихованню психологічних якостей. Доцільно підібрані з урахуванням віку, стану здоров'я, характеру функціональних змін організму й ступеня фізичної підготовки дітей (особливо на повітрі), вони можуть сприяти оздоровленню організму й тим самим профілактиці простудних захворювань, які є досить частими серед цього контингенту дітей.

Мета роботи – експериментально перевірити ефективність впливу використання рухливих ігор на мотивацію, рівень фізичного розвитку та функціональний стан організму дітей молодшого шкільного віку.

Методи дослідження. У дослідженні взяло участь 47 хлопчиків та 60 дівчаток віком 7–10 років. Для розв'язання поставлених завдань проведені попередні й повторні анкетування, педагогічне тестування рівня фізичної працездатності і фізичного розвитку, функціональних можливостей та рівня соматичного здоров'я.

Результати дослідження. Упродовж багатьох років ми проводили дослідження стосовно пошуку шляхів підвищення рівня фізичної працездатності дітей молодшого шкільного віку та удосконалення форм і методів організації занять фізичним вихованням [2; 3]. Позитивні зміни у функціональному і фізичному стані, які відбулися після застосованих нами форм занять фізичним вихованням у річному циклі, наштовхнули нас на удосконалення форм організації занять фізичним вихованням. Протягом майже трьох років на кожному занятті з фізичного виховання ми проводили різноманітні рухливі ігри з урахуванням нозології захворювань і фізичної підготовленості дітей. Крім того, за місяць-півтора до закінчення навчального року проводилися змагання “Веселі старты”.

У кінці кожного навчального року проводили тестування функціонального і фізичного стану дітей за тестами: PWC₁₅₀, функціональна проба із 20 присідань (% приросту ЧСС), індексова оцінка ССС (тест Тесленка).

Спостереження показали, що в дітей молодшого шкільного віку до кінця кожного навчального року відбувається чітка тенденція до збільшення фонового показника фізичної працездатності.

Отримані нами результати досліджень і дані наукової літератури дозволяють зробити деякі зауваження щодо застосування рухливих ігор для дітей на заняттях із фізичного виховання.

Відомо, що одними з поширених порушень у дітей молодшого шкільного віку є серцево-судинні захворювання. Тому для цієї нозології рекомендуються рухливі ігри загальнофізіологічного впливу, які покращують функції дихання, кровообігу і нервової системи. При цьому особливо важливим є дотримання принципу поступового збільшення навантаження.

Достатній ефект мають ігри із включенням до їх складу ритмічної ходьби з плавною амплітудою рухів, а також ігри, які тренують вестибулярний апарат. Ураховуючи характер захворювання, рухливі ігри слід поєднувати з вправами на розслаблення м'язів, з дихальними вправами, а також дозованим бігом протягом декількох (1–2) хвилин та відпочинком.

Висновок. Результати досліджень показали, що проведення рухливих ігор з дітьми потребує суворого медичного і педагогічного контролю за їх станом з боку спеціалістів у галузі фізичної рекреації; поступовість у підвищенні навантажень здійснюється шляхом максимальної індивідуалізації ігор та їх дозування; під час призначення та проведення ігор необхідно індивідуально підходити до дітей, ураховуючи загальний стан здоров'я, вікові особливості, перебіг та стійкість хвороби.

1. Великанова Є. В. Ігрове дозвілля як позитивний результат індивідуального і соціального розвитку людини / Є. В. Великанова // Актуальні інноваційні дослідження: наука і практика. – 2010. – № 3. – С. 5–15.
2. Випасняк І. П. Рухливі ігри як засіб соціалізації глухих дітей / І. П. Випасняк // Соціально-педагогічна реабілітація в закладах освіти: проблеми та перспективи. – Хмельницький, 2009. – С. 83–84.
3. Човган Р. Я. Ефективність рухливих ігор у формуванні соціальної активності школярів 10–11 років / Р. Я. Човган // Актуальні проблеми фізичної культури і спорту : науково-теоретичний журнал ДНДІФКС. – 2014. – № 30 (2) – С. 64–70.

ПСИХОЛОГІЧНИЙ СУПРОВІД СПОРТСМЕНІВ НА ЕТАПІ ПОЧАТКОВОЇ ПІДГОТОВКИ

Щигель Марія,
IV курс, факультет фізичного виховання і спорту.
Науковий керівник – Курилюк С.І.,
кандидат психологічних наук, доцент.

Актуальність. Проблема психологічного супроводу у спортивній діяльності на різних етапах розвитку науки досліджувалася В.Вороновою, Г.Коробейниковим, А.Колосовим, С.Курилюком, А.Ложкіним, О.Фотуймою [1–4]. Зокрема, А.Мартиненко та В.Смоленцева наполягали на постійному використанні прийомів психологічної саморегуляції в процесі тренувальної та змагальної діяльності. Результати вивчення ефективності психологічної підготовки спортсменів дають підставу стверджувати, що психічне управління сприяє підвищенню емоційної стійкості, позитивно впливає на динаміку нервових процесів, стабільність спортивних результатів [3; 5; 6].

Варто наголосити, що підготовка спортсменів ігрових видів спорту має свою специфіку: у роботі тренерам необхідно враховувати не тільки індивідуальні показники окремо взятих гравців, а й аналізувати в цілому процеси, що відбуваються всередині команди. Це додає труднощів при розумінні тренером тих психологічних закономірностей, які відображають особливості розвитку команди як малої групи. Безумовно, він може грамотно спланувати

тренувальні вправи, провести фізичну підготовку спортсменів, підтримати їх під час гри, при цьому тренер не зможе грамотно проводити психологічну діагностику та тренінгові заняття [2].

Мета дослідження – здійснити теоретико-методологічний аналіз проблеми психологічного супроводу спортсменів на початковому етапі підготовки.

Результати дослідження. Для підвищення підготовки спортсменів на початковому етапі використовують таку концепцію психологічного супроводу, як:

- опанування навичками релаксації та аутотренінгу [2];
- послідовне й наполегливе формування здатності розуміти інших людей і самого себе;
- утвердження толерантного, доброзичливого ставлення до оточуючих – уболівальників, товаришів по команді, суперників;
- розвиток перцептивних здібностей, які складають основу механізму спілкування [3];
- формування почуття власної свободи та професійної гідності, відкритості та контактності у взаєминах [4].

Висновок. Таким чином, можна констатувати, що психологічний супровід дуже важливий у спорті. Це необхідно як тренеру, так і спортсменам. Частіше за все саму психологічну роботу не видно зовні, проте її необхідність усвідомлюється кожним спортивним фахівцем. Підводячи підсумок, слід зауважити, що тільки комплексна робота, що включає і психологічну діагностику, і групову роботу, дозволяє отримати необхідний результат, тобто ефективно підготувати спортсменів до змагань на початковому етапі й розвинути їх особистісний потенціал у подальшому.

1. Водопьянова Н. Е. Синдром выгорания: диагностика и профилактика / Н. Е. Водопьянова, Е. С. Старченкова. – 2-е изд. – С. Пб. : Питер, 2008. – 336 с.
2. Родіонов А. В. Психологічні моделі в управлінні комплексною підготовкою спортсменів / А. В. Родіонов, В. Ф. Сопов, В. Н. Непопалов // Спортивний психолог. – 2007. – № 1. – С. 6–13.
3. Чикуров А. И. Управление предсоревновательной психологической подготовкой высококвалифицированных дзюдоистов на основе результатов контроля состояния готовности / А. И. Чикуров. – Красноярск, 2008. – С. 93–98.
4. Шумілін А. П. Мотивація в структурі результативності змагальної діяльності дзюдоїстів / А. П. Шумілін. – Красноярськ, 2003. – 150 с.
5. Afremow, J. (2013). Sports Psychology: Training Your Brain to Win. *Psych Central*. Retrieved on November 11, 2014, from <http://psychcentral.com/blog/archives/2013/12/02/sports-psychology-training-your-brain-to-win>.
6. Staal M. A., Bolton A. E., Yaroush R. A., Bourne L. E., Jr. (2008). Cognitive performance and resilience to stress. In: B. Lukey & V. Tepe (Eds). *Biobehavioral resilience to stress* (pp. 259–299). – London : Francis & Taylor.

ПРИРОДНИЧІ НАУКИ

МАТЕМАТИКА

МІНІМАЛЬНИЙ ІДЕАЛ НАПІВГРУПИ ЗЧЕПЛЕНИХ СІМЕЙ

Башта Ярина,
V курс, факультет математики та інформатики.
Науковий керівник – Гаврилків В.М.,
кандидат фізико-математичних наук, доцент.

Наша публікація присвячена опису структури мінімального ідеалу $K(\mathcal{N}(G))$ напівгрупи $\mathcal{N}(G)$ зчеплених сімей на групі G .

Розглянемо напівгрупу $(S, *)$, де $*: S \times S \rightarrow S$ – асоціативна бінарна операція.

Непорожня підмножина I напівгрупи S називається лівим (правим) ідеалом напівгрупи S , якщо $SI \subseteq I$ [$IS \subseteq I$]. Ідеалом напівгрупи S називається підмножина, яка одночасно є і лівим, і правим ідеалом напівгрупи S . Ідеал M напівгрупи S називається мінімальним ідеалом, якщо він не містить як власну підмножину жодного іншого ідеалу напівгрупи S .

Елемент z напівгрупи S називається правим нулем, якщо $a * z = z$ для кожного елемента a напівгрупи S .

Твердження 1. Якщо напівгрупа S містить правий нуль, то мінімальний ідеал $K(S)$ напівгрупи S збігається з множиною всіх правих нулів напівгрупи S .

Сім'я \mathcal{M} підмножин множини S називається зчепленою сім'єю, якщо перетин будь-яких підмножин $U, F \in \mathcal{M}$ непорожній. Множину всіх зчеплених сімей на множині S прийнято позначати $\mathcal{N}(S)$. Зчеплена сім'я \mathcal{L} називається інваріантною на групі G , якщо для довільних $g \in G$ та $L \in \mathcal{L}$ виконується $gL \in \mathcal{L}$.

У статті [3] доведено, що кожна асоціативна бінарна операція $*: S \times S \rightarrow S$ продовжується до асоціативної операції $\circ: \mathcal{N}(S) \times \mathcal{N}(S) \rightarrow \mathcal{N}(S)$ за допомогою формули:

$$\mathcal{U} \circ \mathcal{F} = \left\langle \bigcup_{x \in U} x * F_x : U \in \mathcal{U}, \{F_x\}_{x \in U} \subset \mathcal{F} \right\rangle$$

Твердження 2. Зчеплена сім'я $\mathcal{L} \in \mathcal{N}(G)$ є правим нулем тоді й лише тоді, коли вона є інваріантною.

Підмножина F групи G називається самозчепленою, якщо для кожного елемента $x \in G$ перетин xF та F непорожній.

Орбітою підмножини A групи G називається сім'я $\{gA | g \in G\}$.

З твердження 2 випливає, що кожен правий нуль є об'єднанням орбіт самозачеплених множин.

Оскільки зчеплена сім'я $\{G\}$ є інваріантною, то, за твердженням 2, вона є правим нулем напівгрупи $\mathcal{N}(G)$, а тому з твердження 1 випливає така теорема.

Теорема 1. Мінімальний ідеал напівгрупи $\mathcal{N}(G)$ складається з усіх інваріантних зчеплених сімей.

Твердження 3. Потужність мінімального ідеалу $K(\mathcal{N}(G))$ напівгрупи $\mathcal{N}(G)$ для груп G порядку $|G| \leq 7$ можна знайти в таблиці:

G	C_1	C_2	C_3	C_4	$C_2 \otimes C_2$	C_5	C_6	D_3	C_7
$ K(\mathcal{N}(G)) $	1	1	2	2	2	5	11	17	45

1. Banakh T. Algebra in superextensions of groups, I: zeros and commutativity / T. Banakh, V. Gavrylkiv, O. Nykyforchyn // Algebra Discrete Math. – 2008. – № 3. – P. 1–29.
2. Gavrylkiv V. The spaces of inclusion hyperspaces over non-compact spaces / V. Gavrylkiv // Mat. Stud. – 2007. – № 28 (1). – P. 92–110.
3. Gavrylkiv V. Right-topological semigroup operations on inclusion hyperspaces / V. Gavrylkiv // Mat. Stud. – 2008. – № 29 (1). – P. 18–34.
4. Teleiko A. Categorical topology of compact Hausdorff spaces, Monograph Series / A. Teleiko, M. Zarichnyi. – Lviv : VNTL, 1999. – Vol. 5. – 264 p.

ІНФОРМАЦІЙНІ ТЕХНОЛОГІЇ ДІАГНОСТИКИ МЕРЕЖЕВОЇ ІНФРАСТРУКТУРИ ІНТЕРНЕТ-ПРОВАЙДЕРА

Бойчук Наталя,
V курс, факультет математики та інформатики.
Науковий керівник – Козленко М.І.,
кандидат технічних наук, доцент.

Безперебійна робота будь-якої корпоративної комп'ютерної мережі ґрунтується на постійному контролі за працездатністю апаратного, програмного забезпечення, структурованої кабельної системи та інших складових частин. Розвиток сучасних мереж вимагає застосування управління і моніторингу, що потребує відповідного фінансового ресурсу [1].

Актуальність розробки інформаційних технологій для діагностики мережевої інфраструктури, зокрема інфраструктури Інтернет-провайдерів, зумовлена розвитком сучасних мереж, де доступ до Інтернету здійснюється з використанням різних технологій та різноманітного обладнання. Зокрема, використовуються існуючі телефонні лінії із застосуванням технологій ущільнення, коаксіальні кабелі, скручена пара різних категорій, оптичні технології та інші. У мережній інфраструктурі Інтернет-провайдерів, як правило, є в наявності велика кількість комутаторів, маршрутизаторів, міжмережних екранів, модемів, інтелектуальних джерел безперервного живлення, комунікаційних серверів та іншого апаратного забезпечення. Широко використовуються бездротові техно-

логії та відповідне обладнання. Надзвичайно важливим питанням є забезпечення надійності, стабільності та живучості мереж при високій достовірності обміну даними, а також задоволенні вимог щодо якості послуг, що надаються.

Об'єктом дослідження є сучасне мережеве апаратне забезпечення, а предметом – основні методи організації та проведення його діагностики.

Мета роботи – розробка алгоритмів та програмного забезпечення для віддаленої діагностики мережевої інфраструктури.

Важливим питанням для підприємств Інтернет-провайдерів є своєчасна діагностика територіально розосередженого обладнання та стану комунікаційних мереж, визначення таких параметрів функціонування мережі, як час реакції мережі на запит, час передачі повідомлень, час продуктивного використання каналів, час перебування інформації в системі при її пересилці між вузлами. Також існує необхідність у визначенні поточної, середньої та пікової завантаженості мережі, прогнозування перенавантажень.

Багато вимог і показників є важливими, а таке поняття, як “якість обслуговування” (Quality of Service) телекомунікаційної мережі, часто трактується вужче – до нього належать тільки дві найважливіші характеристики мережі – продуктивність, яка визначається часовими параметрами, і надійність [2; 3].

Перевантаження і, як наслідок, блокування функціонування мережі утворюються під час процесу інформаційного обміну через недотримання основних часових параметрів [4]. Коли кількість пакетів, які надходять на вузол, перевищує можливості обчислювальних засобів вузла, виникає перевантаження на вузлах зв'язку. Контролювати виникнення перевантаження можна, відстежуючи величину черги на обробку прийнятих пакетів та черги на видачу пакетів у кожен із каналів, підключених до вузла [5]. Можливість значно знизити ризики виникнення перевантажень та блокувань мережі дають величини цих черг, а також інформація про стан каналів зв'язку [6].

На основі аналізу вимог замовника та аналізу сучасного стану теоретичних і практичних аспектів тестування мереж розроблене програмне забезпечення для віддаленої діагностики мережевої інфраструктури Інтернет-провайдера. Забезпечується автоматичне тестування обладнання та визначення параметрів мережі зі збереженням результатів у базі даних. Реалізовано можливості гнучкого формування звітів за різні періоди часу та дружній до користувача інтерфейс. Перспективою подальшого розвитку роботи є реалізація прогнозування проблем у функціонуванні мережевої інфраструктури.

1. Новиков Ю. В. Локальные сети: архитектура, алгоритмы, проектирование / Ю. В. Новиков, С. В. Кондратенко. – М. : ЭКОМ, 2001. – 312 с. : ил.
2. Мельников Д. А. Информационные процессы в компьютерных сетях : Протоколы, стандарты, интерфейсы, модели / Д. А. Мельников. – М. : КУДИЦ-ОБРАЗ, 1999. – 256 с.
3. Стеклов В. К. Нові інформаційні технології. Транспортні мережі телекомунікацій / В. К. Стеклов, Л. Н. Беркман. – К. : Техніка, 2004. – 488 с.
4. Emerging Communications Technologies, 2/e, Uyless Black, Prentice Hall Professional, 1997. 5.
5. Торошанко Я. І. Первинна оцінка часових параметрів пакетних мереж передачі даних / Торошанко Я. І., Шматко В. С. // Вісник УНДІЗ. – 2012. – С. 18–23.

6. "A Framework for Embedded Monitoring of QoS Parameters in IP-Based Virtual Private Networks", Passive and Active Measurement workshop (PAM 2001), Amsterdam, April 2001.

СТІЙКІСТЬ ОДНІЄЇ МОДЕЛІ МОНОПОЛЬНОГО РИНКУ

Василик Уляна,

V курс, факультет математики та інформатики.

Науковий керівник – Гой Т.П.,

кандидат фізико-математичних наук, доцент.

Обсяг продажів є функцією ціни з певними властивостями. Метод побудови економічних моделей дозволяє записати відповідну нелінійну математичну модель у формі звичайного диференціального рівняння першого порядку відносно ринкової ціни p і кількості реалізованого товару q . Додавши підсистему обсягів продажів, отримуємо систему двох диференціальних рівнянь від змінних (p, q) . Такі системи можна досліджувати, вказавши умови стійкості економічної рівноваги [1; 2].

Для створення моделі монопольного ринку позначимо: $p(t)$ – ціна одиниці товару в момент часу t ; p^0 – рівноважна ціна товару; $q(t)$ – кількість одиниць товару, що продається в момент часу t ; q^0 – рівноважна кількість одиниць товару; p^* – нижнє порогове значення ціни товару, що відображає здійснені витрати з боку виробника і продавця; p^{**} – верхнє порогове значення ціни товару, вище якого покупці відмовляються купувати товар; $p' = p^0 - p^*$ – надлишок ціни продавця; $p'' = p^{**} - p^0$ – надлишок ціни споживача. Для нормального функціонування торгівлі повинні виконуватись нерівності $p^* < p < p^{**}$, $p^* < p^0 < p^{**}$.

Визначимо економічні сили продавця, покупців і держави рівностями

$$V(p^*, p, p^0) = -\frac{vp'(p - p^0)}{p - p^*}, \quad D(p^{**}, p^0, p) = -\frac{dp''(p - p^0)}{p^{**} - p},$$

$$G(q^0, q, p^0, p) = \frac{r}{q^0}(pq - p^0q^0),$$

де, відповідно, $v, d, r > 0$. Сумарний ефект економічних сил, що впливає на зміну ціни товару, виражається формулою

$$F = V(p^*, p, p^0) + D(p^{**}, p^0, p) + G(q^0, q, p^0, p),$$

яка й зумовлює динаміку ринкової ціни.

Отримуємо математичну модель, виражену диференціальним рівнянням

$$\dot{p} = F(p^*, p^{**}, p^0, q^0, p, q).$$

За побудовою це рівняння має стан рівноваги $p = p^0$, тобто виконується рівність $F(p^*, p^{**}, p^0, q^0, p^0, q^0) = 0$. Підставляючи в отримане рівняння вибрані вирази для функцій V, D, G , отримуємо диференціальну модель монопольного ринку:

$$\dot{p} = -\frac{vp'(p - p^0)}{p - p^*} - \frac{dp''(p - p^0)}{p^{**} - p} + \frac{r}{q^0}(pq - p^0q^0), \quad p^* < p < p^{**}. \quad (1)$$

Виконавши в рівнянні (1) заміну змінної $x = \frac{p - p^0}{p^0}$, одержимо диференціальне рівняння

$$\dot{x} = -\frac{\bar{p}ux}{x + \bar{p}} - \frac{\bar{p}dx}{\bar{p} - x} + \frac{r}{p^0 q^0} ((x + p^0)q(x + p^0) - p^0 q^0), \quad -\bar{p} < x < \bar{p}. \quad (2)$$

Для дослідження умов стійкості нульового розв'язку рівняння (2) використаємо поняття еластичності високих порядків попиту за ціною. Еластичність E попиту за ціною в точці $p = p^0$ виражається рівністю [1]

$$E = -\frac{p^0}{q^0} q'(p^0).$$

Для дослідження локальних властивостей стійкості економічної рівноваги розкладемо праву частину рівняння (2) у ряд Тейлора в околі стану рівноваги $x = 0$. При цьому використаємо поняття розкладу функції обсягів продажів через еластичності вищих порядків за формулою [1]

$$\begin{aligned} q(x + p^0) &= q^0 + q'(p^0)x - \frac{1}{2}q''(p^0)x^2 - \frac{1}{3}q'''(p^0)x^3 + \dots = \\ &= q^0 + \frac{q^0}{p^0}Ex - \frac{q^0}{2[(p^0)^2]}EE''x^2 - \frac{q^0}{3[(p^0)^3]}EE''E'''x^3 + \dots \end{aligned}$$

Тоді отримаємо рівняння моделі у вигляді

$$\begin{aligned} \dot{x} &= -(v + d - r(1 - E))x + \\ &+ \left(\frac{v}{\bar{p}} - \frac{d}{\bar{p}} - r \frac{E(2 - E'')}{2!} \right) x^2 - \left(\frac{v}{(\bar{p})^2} + \frac{d}{(\bar{p})^2} + r \frac{EE''(3 - 2E''')}{3!} \right) x^3 + \dots, \end{aligned} \quad (3)$$

де $-\bar{p} < x < \bar{p}$.

Для диференціального рівняння (3) умови асимптотичної стійкості економічної рівноваги за першим наближенням записуються у вигляді нерівності

$$v + d - r(1 - E) > 0. \quad (4)$$

З (4) випливає, що стійкість ринку з еластичним попитом за ціною $E > 1$, так само, як і ринку з попитом одиничної еластичності ($E = 1$), володіє певним імунітетом проти податкового преса. Це є наслідком того, що в зазначених випадках нерівність (4) виконується незалежно від коефіцієнта $r > 0$ (економічна рівновага асимптотично стійка для будь-якого значення r).

Якщо ринок володіє нееластичним попитом, тобто $0 < E < 1$, нерівність (4) визначає верхню межу ставки оподаткування $r = r^*$, де $r^* = \frac{v + d}{1 - E}$, більше якої стійкість порушується.

Теорема. Для монопольного ринку з еластичним попитом за ціною економічна рівновага є асимптотично стійкою. Для монопольного ринку з нееластичним попитом рівновага буде асимптотично стійкою, якщо

$$0 < r < \frac{v + d}{1 - E}, \text{ і нестійкою, якщо } r > \frac{v + d}{1 - E}.$$

1. Калитин Б. С. Математические модели первого порядка конкурентного рынка / Б. С. Калитин. – Минск : БГУ, 2011.
2. Новожилова М. В. Моделювання економічної динаміки / Новожилова М. В., Коюда П. М., Чуб І. А. – Х. : ХДТУБА, 2006.

ДОСЛІДЖЕННЯ ПРІОРИТЕТІВ СТУДЕНТІВ У ВЛАСНІЙ ОСВІТНІЙ ДІЯЛЬНОСТІ ЧЕРЕЗ СТАВЛЕННЯ ДО НАВЧАЛЬНИХ ДИСЦИПЛІН

Гладуняк Іван,
V курс, факультет математики та інформатики.
Науковий керівник – Осипчук М.М.,
кандидат фізико-математичних наук, доцент.

Предметом багатьох педагогічних досліджень є пошук шляхів і засобів підвищення якості вищої освіти.

Об'єктом дослідження було вибрано студентів п'ятого курсу факультету математики та інформатики ДВНЗ “Прикарпатський національний університет імені Василя Стефаника” спеціальностей: математика, статистика, прикладна математика та інформатика.

Для визначення ставлення студентів до навчальних дисциплін було складено анонімні анкети, у яких пропонувалось оцінити за шестибальною шкалою (від 0 до 5) по 20 навчальних дисциплін за такими ознаками: 1) забезпеченість літературою; 2) достатність лекційних занять; 3) достатність практичних занять; 4) інтерес до даної дисципліни; 5) важкість для вивчення; 6) потрібність змін у даній дисципліні; 7) рівень знань із даної дисципліни; 8) частота обговорення з однолітками змісту дисципліни; 9) достатність наочних матеріалів; 10) бажання викладати дану дисципліну.

Наступним етапом було розділення дисциплін на групи, близькі за ставленням студентів до них. Застосовано метод Уорда [1] кластерного аналізу.

Математика і статистика (кластери):

(а) Теорія ймовірностей, Інформатика та програмування, Комплексний аналіз, Рівняння математичної фізики, Теорія міри та інтеграл Лебега, Математична статистика;

(б) Методи викладання математики, Методи обчислень, Українська мова, Історія України, Іноземна мова;

(с) Лінійна алгебра, Алгебра та геометрія, Дискретна математика;

(д) Математичний аналіз, Диференціальні рівняння, Філософія, Педагогіка, Аналітична геометрія, Функціональний аналіз.

Проаналізувавши відмінності між одержаними групами (методом ANOVA), робимо такі висновки.

Студенти спеціальностей “математика” і “статистика” за ознаками: забезпеченість літературою, інтерес до даної дисципліни, рівень знань із даної дисципліни та бажання викладати дану дисципліну найнижче оцінили дисципліни із кластера (а), також вважають їх найважчими для вивчення, а необхідність змін у цих дисциплінах найбільшою; найлегшими для вивчення вважа-

ються предмети з кластера (с); за ознаками: достатність наочних матеріалів, достатність практичних занять, достатність лекційних занять – усі дисципліни приблизно оцінили однаково добре; до предметів із кластера (b) майже за всіма ознаками ставлення середнє.

Аналогічні результати одержано і для студентів спеціальностей “інформатика” та “прикладна математика”.

Результати досліджень можна використати в процесі управління навчальним процесом в університеті та вдосконалення освітньо-професійних програм підготовки фахівців.

1. Факторный, дискриминантный и кластерный анализ. – М. : Финансы и статистика, 1989.
2. Карташов М. В. Теорія ймовірностей та математична статистика / М. В. Карташов. – К. : ТВиМС, 2004.
3. Статистичний аналіз даних з пакетом Statistica / Мамчин Т. І., Оленко А. Я., Осипчук М. М., Шпортюк В. Г. – Дрогобич : Відродження, 2006.

РОЗРОБКА СИСТЕМИ АВТОМАТИЗАЦІЇ ДЛЯ УСТАНОВКИ ПЕРЕВІРКИ ГЕРМЕТИЧНОСТІ ЛІЧИЛЬНИКІВ

Голик Тарас,
V курс, факультет математики та інформатики.
Науковий керівник – Лазарович І.М.,
кандидат технічних наук, доцент.

Аналіз причин утрат природного газу й розробка шляхів його цільового економного використання [1] були й залишаються об’єктом прискіпливої уваги багатьох дослідників, про що свідчать численні наукові публікації, у тому числі в провідному журналі нафтогазової галузі [2; 3].

За минулі роки все більшої актуальності набуло питання повірки та перевірки герметичності лічильників газу, оскільки багато з них вже відпрацювали регламентовані чинними документами України термін до моменту обов’язкової перевірки органами Держстандарту їх метрологічних характеристик [4].

Аналіз наукової літератури з питань перевірки герметичності лічильників газу показав, що існує широке різноманіття методів контролю загальної та локальної негерметичності [4–5]. До основних належать вакуумні методи, метод накопичення контрольного газу при атмосферному тиску та метод спаду тиску для перевірки герметичності.

Виходячи із проведеного аналізу, для реалізації поставленого завдання було обрано метод спаду тиску, оскільки він забезпечує високу точність перевірки, вищу швидкість перевірки та нижче енергоспоживання в порівнянні з іншими методами контролю герметичності.

Для забезпечення успішного функціонування системи в процесі дослідження було проаналізовано основні характеристики існуючих установок для перевірки герметичності лічильників газу та основні методи перевірки, що дало змогу визначити необхідну технічну комплектацію та загальну структуру системи. Зважаючи на невисоку вартість, високу продуктивність, технологічним

контролером обрано Schneider Modicon M340. Програмне забезпечення контролера розроблено з використанням програмного середовища конфігурування Unity Pro.

Для реалізації високорівневого програмного інтерфейсу системи використано візуальне середовище програмування Embarcadero C++ Builder, оскільки його об'єкти та розширені бібліотеки дозволяють не тільки оформити отримання та динамічну обробку інформації, а й графічно в режимі реального часу відображати зміну вхідних параметрів та системи в цілому. Розроблене програмне забезпечення дозволяє проводити випробування як у ручному, так і в автоматизованому режимі, відображає параметри з давачів, дозволяє керувати електроприводами системи, формує протокол результатів перевірки.

Отже, в результаті проектування було підібрано необхідну технічну комплектацію та розроблено програмне забезпечення, яке дозволяє автоматизувати процедуру перевірки герметичності лічильників газу. Це дасть змогу скоротити час проведення випробування, збільшити точність вимірювання, зменшити вплив людського чинника на кінцеві результати перевірки та оптимізувати загальну витрату ресурсів.

1. Плотников В. М. Приборы и средства учета природного газа и конденсата / В. М. Плотников, В. А. Подрешетников, Л. Н. Тетеревятников. – 2-е изд., перераб. и доп. – Л. : Недра, 1989. – 283 с.
2. Повірка побутових лічильників газу під час експлуатації / Середюк О. Є. [та ін.] // Методи та прилади контролю якості. – 1999. – № 3. – С. 89–91.
3. Руденко М. В. Метрологічне забезпечення побутових лічильників газу / М. В. Руденко, С. С. Бойко // Методи та прилади контролю якості. – 1999. – № 3. – С. 80–81.
4. Лічильники газу побутові : Правила приймання та методи випробувань. ДСТУ 3607-97. [Чинний від 01.07.1998]. – К. : Держстандарт України, 1995. – 35 с. – (Національні стандарти України).
5. Zapfe K. Leak Detection. / K. Zapfe. – Hamburg, 2007. – 12 с. – (Preprint from CERN Accelerator School on Vacuum in Accelerators, Platja D'Aro, Spain, 2006).

АНАЛІТИЧНІ РОЗВ'ЯЗКИ В ЗАДАЧАХ ОБТІКАННЯ

Льницька Ганна,

V курс, факультет математики та інформатики.

Науковий керівник – Казмерчук А.І.,

кандидат фізико-математичних наук, доцент.

У задачах обтікання клину та кінчного вістря важливим є отримання аналітичних розв'язків, а в разі їх відсутності доцільним є розроблення наближених методів розв'язання відповідних задач.

Нехай кінчне вістря являє собою прямий конус кругового перерізу. Наше завдання полягає в дослідженні обтікання конуса однорідним потоком. Якщо ми розглянемо двовимірний аналог задачі обтікання конуса, то прийдемо до задачі обтікання клину.

Як відомо з [1], замкнутий аналітичний розв'язок задачі про обтікання конуса існує лише в граничному випадку малих кутів при вершині в осьовому

перерізі конуса. Очевидно, що в такому випадку швидкість газу у всьому просторі буде лише незначно відрізнятися від швидкості потоку, який натікає на тіло. Після введення потенціалу швидкості φ , у нашому випадку із системи рівнянь гідромеханіки випливає лінійне рівняння:

$$(1 - M_1^2) \frac{\partial^2 \varphi}{\partial x^2} + \frac{\partial^2 \varphi}{\partial y^2} + \frac{\partial^2 \varphi}{\partial z^2} = 0 \quad (1)$$

У циліндричних координатах x, r, ω із віссю вздовж осі конуса (ω – полярний кут)

$$\begin{cases} x = x; \\ y = r \sin \omega; \\ z = r \cos \omega, \end{cases}$$

де $r > 0$, $\omega \in (0; 2\pi]$, це рівняння набуде вигляду:

(2)

Тут уведено позначення

$$\beta = (M_1^2 - 1)^{1/2},$$

де M_1 – число Маха (характеристичне число, що визначається відношенням характерних швидкостей для руху тіла в рідині чи газі до швидкості звуку на даній висоті).

Такий потенціал повинен мати вигляд $\varphi = xf(\xi)$, де $\xi = r/x = tg\theta$. Зробивши підстановку, отримаємо для функції $f(\xi)$ звичайне диференціальне рівняння:

$$\xi(1 - \beta^2 \xi^2) f'' + f' = 0. \quad (3)$$

Теорема 1. Рівняння (3) розв'язується у квадратурах і має такі розв'язки:

1) при $|\beta\xi| < 1$:

$$f(\xi) = c_1 \sqrt{1 - \beta^2 \xi^2} - c_1 \operatorname{Arctn} \frac{1}{\beta\xi} + c_2;$$

2) при $|\beta\xi| > 1$:

$$f(\xi) = c_1 \sqrt{\beta^2 \xi^2 - 1} + 2c_1 \operatorname{arctg} \sqrt{\frac{\beta\xi + 1}{\beta\xi - 1}} + c_2.$$

У задачі про обтікання клину рівняння для потенціалу швидкості (1) матимуть вигляд:

1) рівняння струни: $\varphi_{yy} - \beta^2 \varphi_{xx} = 0$ у випадку $M_1 = \frac{v_1}{c_1} > 1$;

2) рівняння Лапласа: $\varphi_{yy} + \gamma^2 \varphi_{xx} = 0$ у випадку $M_1 = \frac{v_1}{c_1} < 1$.

Ураховавши те, що потенціал повинен мати вигляд: $\varphi = xf(\xi)$, де $\xi = \frac{y}{x}$, одержимо рівняння:

$$f''(1 - \beta^2 \xi^2) = 0; \quad (4)$$

$$f''(1 + \gamma^2 \xi^2) = 0. \quad (5)$$

Теорема 2. Рівняння (4) має два розв'язки, які задаються формулами:

$$\varphi_1(x, y) = \chi v_1;$$

$$\varphi_2(x, y) = \chi v_1 y.$$

Теорема 3. Рівняння (5) задовольняють такі розв'язки:

$$\varphi_1(x, y) = \chi v_1;$$

$$\varphi_2(x, y) = \chi v_1 y.$$

Отримані результати протестовані чисельною апроксимацією та реалізацією в середовищі Maple13.

1. Ландау Л. Д. Теоретична фізика : навч. посіб. для вузів : у 10 т. Т. VI : Гідродинаміка / Ландау Л. Д., Ліфшиц Е. М. – 5-те вид. – М. : ФІЗМАТЛІТ, 2001. – 736 с.
2. Режим доступу : <http://www.maplesoft.com>. (Сайт розробника Maple).

ІМІТАЦІЙНЕ МОДЕЛЮВАННЯ РОБОТИ МАЙСТЕРНІ

Костюк Олег,

IV курс, факультет математики та інформатики.

Науковий керівник – Махней О.В.,

кандидат фізико-математичних наук, доцент.

Моделювання – найпотужніший універсальний метод дослідження та оцінювання ефективності різноманітних систем, поведінка яких залежить від дії випадкових чинників.

Розглянемо майстерню з ремонту деяких вузлів. Майстерня складається з ремонтного цеху, в який надходять і ремонтуються вузли, і цеху контролю, у якому відремонтовані вузли перевіряються й випускаються з майстерні або скеровуються на додатковий ремонт. У ремонтному цеху є три однакових робочих місця, а в цеху контролю знаходиться один контролер. Вузли потрапляють у систему через розподілені за експоненціальним законом інтервали часу з математичним сподіванням 10–25 хвилин. Час ремонту вузла має логнормальний закон розподілу з середнім значенням 3 і середньоквадратичним відхиленням 1 відповідного нормального закону розподілу. У ремонтному цеху в першу чергу обслуговуються вузли з найменшим часом ремонту. Чергу відремонтованих вузлів до контролера впорядковано за правилом FIFO. Перевірка вузла займає 6 хвилин. Після перевірки вузол скеровується на додатковий ремонт з імовірністю $p = 0,15$. Скеровані на додатковий ремонт вузли стають у чергу в ремонтному цеху. Додатковий ремонт може тривати від 5 до 20 хвилин, але найімовірніша його тривалість становить 12 хвилин. Вузли, які побували на додатковому ремонті, знову на загальних умовах скеровуються на перевірку в цех контролю, який знову їх може спрямувати на додатковий ремонт з імовірністю $p = 0,15$.

Виконаємо моделювання роботи майстерні протягом року, якщо робочий день триває вісім годин, п'ять днів на тиждень. Для моделювання застосуємо мову імітаційного моделювання GPSS World. Складаємо модель:

```
tab1 TABLE M1,0,10,100
prust1 STORAGE 3
prust2 STORAGE 1
GENERATE (60#8#5)
TERMINATE 1
GENERATE (EXPONENTIAL (1,0,10.25))
```

```

ASSIGN chas (LOGNORMAL (3,0,3,1))
MIT1 gate SNF prust1, MIT3
ENTER prust1
ADVANCE p$chas
LEAVE prust1
UNLINK cherga, MIT1,1
QUEUE cherg2
ENTER prust2
DEPART cherg2
tabQ2 QTABLE cherg2,0,1,100
ADVANCE 6
LEAVE prust2
ASSIGN chas (TRIANGULAR (2,5,20,12))
TRANSFER 0.15, MIT2, MIT1
MIT2 TABULATE tab1
TERMINATE 0
MIT3 LINK cherga, p$chas
START 52

```

За результатами моделювання можна побачити, що багатоканальний пристрій, який відповідає за три робочих місця в ремонтному цеху, є завантаженим приблизно на 99,9%, а середня довжина черги до нього перевищує 100 вузлів. Отже, перше, що потрібно зробити, – це збільшити кількість робочих місць. Моделюючи систему із чотирма робочими місцями в ремонтному цеху, отримуємо, що вони завантажені роботою на 84,1%. За період моделювання максимальна кількість вузлів у черзі перед ремонтним цехом дорівнювала 22, середня довжина черги становила майже 1,9 вузла, а середній час перебування вузла в цій черзі – приблизно 24 хвилини.

Зі звіту видно, що протягом року майстерня обслуговує понад 12 тисяч замовлень. За період моделювання найбільша довжина черги на стадії перевірки становила 9 вузлів, середня довжина черги – 0,6 вузла, а середній час перебування в черзі – майже 6 хвилин. Середній час перебування замовлень у моделі становить приблизно 67 хвилин, а його середньоквадратичне відхилення – 85 хвилин.

Дослідження роботи майстерні показало, що мова імітаційного моделювання GPSS World надає надзвичайно широкі можливості, які дозволяють швидко й успішно виконувати поставлені завдання.

1. Алтаев А. А. Имитационное моделирование на языке GPSS / А. А. Алтаев. – Улан-Удэ : Изд-во ВСГТУ, 2001. – 122 с.
2. Жерновий Ю. В. Імітаційне моделювання систем масового обслуговування : практикум / Ю. В. Жерновий. – Львів : Вид. центр ЛНУ ім. І. Франка, 2007. – 307 с.
3. Кудрявцев Е. М. GPSS World : Основы имитационного моделирования различных систем / Кудрявцев Е. М. – М. : ДМК Пресс, 2004. – 320 с.
4. Руководство пользователя по GPSS World. – Казань : Мастер Лайн, 2002. – 384 с.
5. Томашевский В. Имитационное моделирование в среде GPSS / Томашевский В., Жданова Е. – М. : Бестселлер, 2003. – 416 с.

РОЗРАХУНОК СТАЦІОНАРНОГО ТЕМПЕРАТУРНОГО ПОЛЯ У ШАРУВАТІЙ ПОРОЖНИСТІЙ КУЛІ

Курцеба Тетяна,

V курс, факультет математики та інформатики.

Науковий керівник – Мазуренко В.В.,

кандидат фізико-математичних наук, доцент.

Розглянемо порожнисту кулю з внутрішнім радіусом r_0 та зовнішнім r_N . Сферична стінка складається з N шарів, коефіцієнти теплопровідності $\lambda_k, k = \overline{0, N-1}$ яких відомі (рис. 1). На внутрішній поверхні цієї стінки підтримується стала температура T_0 , а на зовнішній задано тепловий потік T_N^1 . Вважаємо, що поширення температури відбувається винятково в радіальному напрямку, внаслідок чого температурне поле є одновимірним, а ізотермічні поверхні – сферичними [1].



Рис. 1. Шарувата порожниста куля

Усередині шарів сферичної стінки допускається наявність рівномірно розподілених джерел тепла з потужностями μ_k , а на межі шарів – точкових джерел тепла з інтенсивностями ν_k . Математично проблема розрахунку стаціонарного температурного поля всередині сферичної стінки зводиться до розв'язування крайової задачі

$$\frac{d}{dr} \left(\lambda(r) \frac{dT(r)}{dr} \right) + \frac{2\lambda(r)}{r} \frac{dT(r)}{dr} = \sum_{k=0}^{N-1} \mu_k \theta_k(r) + \sum_{k=1}^{N-1} \nu_k \theta_k(r), \quad (1)$$

$$T(r_0) = T_0, T^{[1]}(r_N) = T_N^1, \quad (2)$$

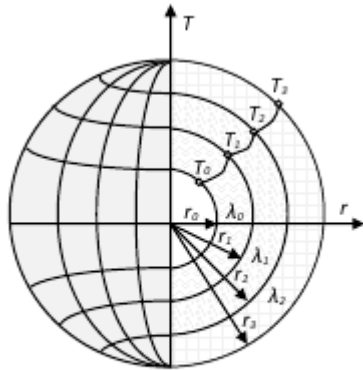
де $T(r)$ – температура в точці r , $\lambda(r) = \sum_{k=0}^{N-1} \lambda_k \theta_k(r)$ – коефіцієнт теплопровідності, $\theta_k(r) = \begin{cases} 1, & r \in [r_k, r_{k+1}) \\ 0, & r \notin [r_k, r_{k+1}) \end{cases}$ – характеристична функція інтервалу $[r_k, r_{k+1})$, $\delta_k(r) \equiv \delta(r - r_k)$ – функція Дірака з носієм у точці r_k , а квазіпохідна $T^{[1]} = \lambda T'$ тлумачиться як тепловий потік.

Задачу (1), (2) запишемо у векторно-матричному вигляді:

$$Y' - \left(\sum_{k=0}^{N-1} A_k(r) \theta_k(r) + \sum_{k=1}^N C_k \delta_k(r) \right) Y = \sum_{k=0}^{N-1} R_k(r) \theta_k(r) + \sum_{k=1}^N S_k \delta_k(r) \quad (3)$$

$$PY(r_0) + QY(r_N) = U, \quad (4)$$

де $A_k = \begin{pmatrix} 0 & \frac{1}{\lambda_k} \\ 0 & -\frac{2}{r} \end{pmatrix}, C_k = \begin{pmatrix} 0 & 0 \\ 0 & 0 \end{pmatrix}, P = \begin{pmatrix} 1 & 0 \\ 0 & 0 \end{pmatrix}, Q = \begin{pmatrix} 0 & 0 \\ 0 & 1 \end{pmatrix}, R_k(r) = \begin{pmatrix} 0 \\ \mu_k \end{pmatrix},$

$$S_k = \begin{pmatrix} 0 \\ \nu_k \end{pmatrix}, \tilde{C}_k = \begin{pmatrix} 1 & 0 \\ 0 & 1 \end{pmatrix}, U = (T_0, T_N^1)^T.$$

Розв'язок задачі (3), (4) за умови, що $\det[P + QB_N(r_N, r_0)] \neq 0$, можна зобразити [3, §24–26] у вигляді:

$$Y(r) = \sum_{k=0}^{N-1} \left\{ B_0(r, r_0)Y_0 + \sum_{j=1}^k B_k(r, r_j)[I_{j-1}(r) + S_j] + I_k(r) \right\} \Theta_k(r), \quad (5)$$

$$B_k(r, r_j) = \tilde{B}_k(r, r_k) \prod_{i=0}^{k-j-1} \tilde{B}_{k-i-1}(r_{k-i}, r_{k-i-1}), \quad (6)$$

$$Y_0 = [P + QB_N(r_N, r_0)]^{-1} \left[U - Q \sum_{j=1}^N B_N(r_N, r_j)[I_{j-1}(r) + S_j] \right], \quad (7)$$

$$I_k(r) = \int_r^{r_k} \tilde{B}_k(r, s)R_k(s)ds. \quad (8)$$

Матриця $\tilde{B}_k(r, s) = \begin{pmatrix} 1 & \frac{s}{\lambda_k} \left(1 - \frac{s}{r}\right) \\ 0 & \frac{s^2}{r^2} \end{pmatrix}$ є матрицею Коші відповідної однорід-

ної системи на інтервалі $[r_k, r_{k+1})$. Далі обчислимо вирази (6)–(8):

$$B_k(r, r_j) = \begin{pmatrix} 1 & r_j^2 \sum_{i=j}^{k-1} \frac{1}{\lambda_i r_i} \left(1 - \frac{r_i}{r_{i+1}}\right) + \frac{r_j^2}{\lambda_k r_k} \left(1 - \frac{r_k}{r}\right) \\ 0 & \frac{r_j^2}{r^2} \end{pmatrix},$$

$$Y_0 = \begin{pmatrix} T_0 \\ \frac{T_N^{[1]} - \sum_{j=1}^N \frac{r_j^2}{r^2} (I_{j-1}^{[1]}(r_{j-1}) + v_j)}{\sum_{i=0}^{N-1} \frac{r_{N-i-1}^2}{r_{N-i}^2}} \end{pmatrix}, \quad I_k(r) = \begin{pmatrix} \frac{\mu_k}{\lambda_k} \left(\frac{r^2}{6} - \frac{r_k^2}{2} + \frac{r_k^3}{3r}\right) \\ \frac{\mu_k}{3r^2} (r^3 - r_k^2) \end{pmatrix}.$$

Позаяк $\det[P + QB_N(r_N, r_0)] = \sum_{i=0}^{n-1} \frac{r_{n-i}^2}{r_{n-i}} \neq 0$, то, підставивши отримані вирази у формулу (5) і розписавши останню по координатно, отримаємо розподіл температури T_0 і теплового потоку $T^{[1]}$ усередині шаруватої кулі.

1. Михеев М. А. Основы теплопередачи / Михеев М. А., Михеева И. М. – М. : Энергия, 1977.
2. Узагальнені квазідиференціальні рівняння / Р. М. Тацій, М. Ф. Стасюк, В. В. Мазуренко, О. О. Власій. – Дрогобич : Коло, 2011.

ІНФОРМАЦІЙНІ ТЕХНОЛОГІЇ ОПТИМІЗАЦІЇ ПАРАМЕТРІВ ТЕРМОМОДЕРНІЗАЦІЇ ЖИТЛОВИХ ТА ОФІСНИХ ПРИМІЩЕНЬ

Литвин Тетяна,

V курс, факультет математики та інформатики.

Науковий керівник – Козленко М.І.,

кандидат технічних наук, доцент.

Існує необхідність у раціональному та ефективному використанні енергоресурсів у зв'язку зі зростаючою вартістю та нестачею. Ці проблеми й раніше були актуальними, але сьогодні вони набули особливої гостроти на тлі надмірних цін на газ, які для України є одними з найвищих у Європі. В Україні розроблено та апробовано багато ефективних інженерних рішень з енергозбереження, проте системної, постійної і цілеспрямованої роботи з термомодернізації існуючого житлового фонду не ведеться. Причини такої ситуації – у значній вартості робіт із термомодернізації, відсутності дієвих кредитних механізмів, економічній нестабільності та інших факторах.

Проаналізовано причини значного теплоспоживання при опаленні будівель в Україні. Тепловтрати будівлі орієнтовно розподіляються таким чином: з вентиляційним повітрям 30–40%; через стіни 20–30%; через вікна 15–25%; через дах 10–25%; через підвал 3–6%.

Виявлено основні причини тепловтрат, зокрема, однією з основних є надмірні тепловтрати через зовнішні огорожувальні конструкції будівлі. Переважна більшість будівель України має низькі показники теплової ізоляції будівельних конструкцій, що призводить до значних втрат теплової енергії. Другою, не менш важливою, причиною високого теплоспоживання є низька енергоефективність старих систем опалення. Вони із самого початку запроектовані з надмірним у кілька разів теплоспоживанням. Третя причина: велике споживання теплової енергії деякою мірою також викликано відсутністю його обліку в кожного споживача (квартири/користувача), що не стимулює індивідуальне економічне тепло споживання [1].

Реалізовано математичні моделі теплотехнічного розрахунку для визначення фактичного термічного опору (R_0) конструкцій, що огорожують і коефіцієнт теплопередачі (K).

Термічний опір огорожень визначають за формулою:

$$R_0 = R_B + \sum Ri + R_{n.n.} + R_3, \quad (1)$$

де $R_B = \frac{1}{\alpha_B}$ – опір теплосприйняттю внутрішньої поверхні (α_B – коефіцієнт тепловіддачі внутрішньої поверхні конструкції, що огорожують, для м. Івано-Франківська складає 8,7), $\text{m}^2 \text{ } ^\circ\text{C}/\text{Вт}$;

$\sum Ri = \frac{\lambda_i}{\delta_i}$ – сумарний термічний опір усіх матеріальних шарів

огороження (λ_i – теплопровідність і δ_i – товщина шарів), $\text{m}^2 \text{ } ^\circ\text{C}/\text{Вт}$;

$R_{n.n.}$ – термічний опір замкнутого повітряного прошарку, $\text{m}^2 \text{ } ^\circ\text{C}/\text{Вт}$.

$R_3 = \frac{1}{\alpha_3}$ – опір тепловіддачі зовнішньої поверхні (α_3 – коефіцієнт

тепловіддачі для зимових умов зовнішньої поверхні), $\text{m}^2 \text{ }^\circ\text{C}/\text{Вт}$ [2].

Основні тепловтрати приміщень ($Q_{\text{осн}}$) встановлюють за формулою

$$Q_{\text{осн}} = F \cdot k \cdot (t_B - t_3) \cdot (1 + \sum \beta) \cdot n, \quad (2)$$

де F – площа конструкції (що огорожує), через яку відбувається втрата тепла, m^2 ;

k – коефіцієнт теплопередачі конструкції (що огорожує), $\text{Вт}/(\text{m}^2 \text{ }^\circ\text{C})$;

t_B – розрахункова температура внутрішнього повітря, $^\circ\text{C}$;

t_3 – розрахункова температура зовнішнього повітря, $^\circ\text{C}$ (для горища – $9 \text{ }^\circ\text{C}$);

$\sum \beta$ – додаткові тепловтрати приміщення, пов'язані з утратами по сторонах світу;

n – поправочний коефіцієнт, що враховує положення огороження щодо зовнішнього повітря (для приміщень $n = 1$, для горища $n = 0,9$) [3; 4].

Реалізовано також розрахунок теплонадходжень.

Отже, результатом роботи є розроблені математичні моделі, алгоритмічні рішення, програмне забезпечення, а саме веб-застосування, що дозволяє оцінити тепловтрати й теплонадходження житлових та офісних приміщень на основі багатьох параметрів, а також сформувані перелік рекомендованих доцільних заходів з термомодернізації, оцінити фінансові затрати, термін окупності та економічний ефект від реалізації [5].

1. Берестян А. Термомодернізація – шлях до економії [Електронний ресурс] / А. Берестян. – Режим доступу : http://teplydim.com.ua/static/storage/filesfiles/Danfoss_Thermomodernization_to_saving_Ukr_May%202014.pdf.
2. Богословский В. Н. Отопление / В. Н. Богословский, А. Н. Сканава. – М. : Стройиздат, 1991.
3. Богуславский М. С. Эксплуатация инженерного оборудования зданий / М. С. Богуславский. – М. : Стройиздат, 1990.
4. Покотиллов В. В. Пособие по расчету системы отопления / В. В. Покотиллов. – Вена, 2006.
5. Козленко М. І. Моделювання та програмне забезпечення оптимізації параметрів термомодернізації житлових та офісних приміщень / М. І. Козленко, Т. Р. Литвин // Інформатика, управління та штучний інтелект : тези наук.-техн. конф. (26–27 листоп. 2014 р.). – Х. : НТУ “ХПР”, 2014. – С. 35.

ОБСТЕЖЕННЯ ВИБІРКОВИМ МЕТОДОМ ПРІОРИТЕТІВ ВИБОРУ СПЕЦІАЛЬНОСТІ СТУДЕНТАМИ

Мовсесян Давид,

V курс, факультет математики та інформатики.

Науковий керівник – Слободян С.Я.,

кандидат фізико-математичних наук, доцент.

Метою нашого дослідження є проведення та аналіз результатів вибіркового обстеження пріоритетів вибору спеціальності студентами факультету

математики та інформатики Прикарпатського національного університету імені Василя Стефаника. Для збору й опрацювання інформації було розроблено і проведено анкетування, опитано студентів факультету, популяція яких складається із 534 студентів, яку було поділено на страти, відповідно до курсів та спеціальностей: “математика”, “прикладна математика”, “інформатика”, “статистика”. ([3], табл. 1).

Таким чином, маємо стратифіковану сукупність і в кожній страті для побудови вибірки використовуємо простий випадковий відбір без повернення (ПВВБП) з певною схемою відбору [1; 3, с.37].

Визначення розміру вибірки n

Розмір вибірки шукаємо відповідно до формули

$$n = \frac{z_{1-\alpha/2}^2 S^2}{e^2 + \frac{z_{1-\alpha/2}^2 S^2}{N}}$$

де $z_{1-\alpha/2}$ – квантиль порядку $1-\alpha/2$ стандартного нормального розподілу, S^2 – дисперсія частки під сукупності з певною властивістю ($S^2 = \frac{N}{N-1} P \cdot (1-P)$), N – об’єм сукупності. Але спочатку потрібно визначитись із такими параметрами: допустима похибка e та рівень довіри $1-\alpha$. Ми обираємо $\alpha=0,05$ та $e=0,0025$. Величину $P \cdot (1-P)$ оцінюємо значенням 0,25. Тоді $z_{1-\alpha/2}=1,96$ і, отже, $n=223$. Розраховуємо розмір вибірки в кожній страті відповідно до пропорційного розміщення:

$$n_h = \frac{nN_h}{N}, h = 1, \dots, H,$$

H – кількість страт, N_h – об’єм h -тої страти.

Результати стратифікації вибірки студентів представлено в табл. 2 [3].

Оцінка частки студентів, що обрали певний варіант відповіді

Для знаходження частки студентів, що обрали певний варіант відповіді, використано π -оцінку частки елементів із певною властивістю:

$$\hat{p} = \frac{1}{N} \sum_{h=1}^H N_h p_h = \sum_{h=1}^H \frac{N_h}{N} p_h = \sum_{h=1}^H W_h p_h$$

Таким чином, підраховано кількості студентів спеціальності, що обрали певний варіант відповіді у відсотках [3, с.39]. Наприклад, на питання “Чому ви обрали саме вашу спеціальність?” відповіді були такими:

а) Запити на професії і престиж даної спеціальності в суспільстві:

33% – математика; 61% – прикладна математика; 70% – інформатика; 53% – статистика.

б) Випадково вибрав спеціальність для вивчення;

21% – математика; 20% – прикладна математика; 12% – інформатика; 13% – статистика.

с) Поради батьків, шкільних учителів, викладачів вузів:

46% студентів спеціальності математика; 19% – прикладна математика; 18% – інформатика; 34% – статистика.

Одержані результати дозволяють дійти висновків щодо пріоритетів вибору спеціальності студентами та використовувати такі дані для вдосконалення роботи, а саме якісного залучення абітурієнтів до навчання на нашому факультеті та університеті в цілому.

1. Василик О. І. Лекції з теорії і методів вибіркового обстеження : навч. посіб. / О. І. Василик, Т. О. Яковенко. – К. : Київський університет, 2010. – 208 с.
2. Model Assisted Survey Sampling. Springer Series in Statistics / Carl-Erik, Särndal, Bengt Swensson, Jan Wretman./ Springer-Verlag : New York, 1992.
3. Обстеження вибіркового методом пріоритетів вибору спеціальності студентами : кваліфікаційна робота бакалавра / Д. В. Мовсеян. – 2014.

ПРО ДОСТАТНІ УМОВИ ЕКСТРЕМУМУ ВАРІАЦІЙНИХ ФУНКЦІОНАЛІВ НА ПРОСТОРІ ВЕКТОР-ФУНКЦІЙ

Мовчій Мар'яна,
V курс, факультет математики та інформатики.
Науковий керівник – Мазуренко В.В.,
кандидат фізико-математичних наук, доцент.

Розглянемо основну варіаційну задачу про відшукання екстремуму інтегрального функціонала

$$J[x(t)] = \int_{t_0}^{t_1} L(t, x(t), x'(t)) dt \quad (1)$$

на множині D неперервно-диференційованих на відрізку $[t_0, t_1]$ вектор-функцій $x(t) = (x_1, x_2, \dots, x_n)(t)$, що задовольняють умови $x(t_0) = x_0, x(t_1) = x_1$, де x_0, x_1 – задані n -вимірні вектори.

Вектор-функцію $\tilde{x}(t) \in D$ назвемо *точкою сильного (слабкого) локального мінімуму* функціонала (1) на допустимій множині D , якщо існує такий сильний (слабкий) ε -окіл цієї функції $O_\varepsilon(\tilde{x}) = \left\{ x \in C^1([t_0, t_1]; \mathbb{R}^n) \mid \max_{t_0 \leq t \leq t_1} \|x(t) - \tilde{x}(t)\|_{\mathbb{R}^n} < \varepsilon \right\}$ ($O_\varepsilon(\tilde{x}) = \left\{ x \in C^1([t_0, t_1]; \mathbb{R}^n) \mid \max_{t_0 \leq t \leq t_1} \|x(t) - \tilde{x}(t)\|_{\mathbb{R}^n} + \max_{t_0 \leq t \leq t_1} \|x'(t) - \tilde{x}'(t)\|_{\mathbb{R}^n} < \varepsilon \right\}$), що для довільної функції $x(t) \in O_\varepsilon(\tilde{x}) \cap D$ справджується нерівність $J[x(t)] \geq J[\tilde{x}(t)]$ (в означенні локального максимуму нерівність слід замінити на протилежну).

Позаяк кожна вектор-функція, яка належить до слабкого ε -околу вектор-функції $\tilde{x}(t)$, очевидно, потрапляє також до її сильного ε -околу, то будь-який сильний екстремум функціонала (1) одночасно є його слабким екстремумом. Відтак далі мова йтиме про достатні умови сильного локального екстремуму, зокрема мінімуму, функціонала (1) на допустимій множині D .

Як відомо [1], класична схема дослідження цього функціонала на локальний мінімум за умови, що інтегрант $L(t, x, x')$ є двічі неперервно-диференційованою функцією від $2n+1$ аргументів, передбачає такі етапи:

1) відшукування екстремалі $\tilde{x}(t) \in D$ (вектор-функції, підозрілої на екстремум, для якої перша варіація за Лагранжем функціонала (1) $\delta J[\tilde{x}, \delta x] = 0$ для довільної допустимої варіації $\delta x \in C_0^1([t_0, t_1]; \square^n)$) як розв'язку системи рівнянь Ейлера–Лагранжа $L_{x_i}(t, x, x') - \frac{d}{dt} L_{x'_i}(t, x, x') = 0, i = \overline{1, n}, t \in [t_0, t_1]$;

2) перевірку підсиленої умови Лежандра $P(t) = L_{x'x'}(t, \tilde{x}, \tilde{x}') > 0$, тобто додатної визначеності матриці $P(t) = (L_{x'_i x'_j}(t, \tilde{x}, \tilde{x}'))_{i,j=1}^n$ для будь-якого $t \in [t_0, t_1]$;

3) перевірку підсиленої умови Якобі про те, що на півінтервалі $(t_0, t_1]$ не існує точок, спряжених з точкою t_0 , тобто не існує жодної точки $t^* \in (t_0, t_1]$, для якої система рівнянь Якобі

$$-\frac{d}{dt}(P(t)(h')^T) + Q(t)h^T = 0, Q(t) = L_{xx}(t, \tilde{x}, \tilde{x}') - \frac{d}{dt} L_{xx'}(t, \tilde{x}, \tilde{x}')$$

має нетривіальний розв'язок $h(t) = (h_1, \dots, h_n)(t)$, такий, що $h(t^*) = h(t_0) = 0$, або, що те саме, розв'язок $H(t) = (h_{i1}(t), \dots, h_{in}(t))_{i=1}^n$ відповідного матричного рівняння з початковими умовами $H(t_0) = O_n, H'(t_0) = E_n$ задовольняє умову $\det H(t^*) \neq 0$;

4) перевірку умови Веєрштрасса

$$E(t, \tilde{x}, \tilde{x}', \xi) = L(t, \tilde{x}, \xi) - L(t, \tilde{x}, \tilde{x}') - (\xi - \tilde{x}')L_{x'}(t, \tilde{x}, \tilde{x}') \geq 0 \quad \forall \xi \in \square^n, t \in [t_0, t_1].$$

Відзначимо, що підсилені умови Лежандра і Якобі гарантують додатність другої варіації за Лагранжем функціонала (1) $\delta^2 J[\tilde{x}, \delta x] > 0 \quad \forall \delta x \in C_0^1([t_0, t_1]; \square^n)$. Однак перевірка останньої із цих умов є доволі громіздкою, бо потребує розв'язання достатньо складної в загальному випадку системи звичайних диференціальних рівнянь другого порядку зі змінними коефіцієнтами для отримання порівняно незначної інформації про поведінку її нетривіальних розв'язків. Відтак важливим є питання про можливість виключення підсиленої умови Якобі з переліку достатніх умов та заміни її деякою іншою умовою, яка містить лише оцінку довжини проміжку.

Розглянемо два характерні випадки, що визначаються виглядом інтегранта $L(t, x, x')$. У першому з випадків, коли матриця $Q = \min_{t_0 \leq t \leq t_1} Q(t) \geq 0$, функціонал (1)

досягає локального мінімуму на екстремалі $\tilde{x}(t) \in D$ при виконанні підсиленої умови Лежандра без жодних обмежень на довжину відрізка $[t_0, t_1]$. У другому випадку, коли матриця $Q < 0$, з використанням нерівності Фрідрікса [2, с.186] встановлено, що функціонал (1) досягає локального мінімуму на екстремалі $\tilde{x}(t) \in D$ при виконанні підсиленої умови Лежандра з додатковим обмеженням

на довжину відрізка $[t_0, t_1]$ вигляду $t_1 - t_0 < \frac{\pi}{4} \sqrt{\frac{\lambda_P^{\min}}{\lambda_{-Q}^{\max}}}$, де λ_P^{\min} і λ_{-Q}^{\max} – найменше і найбільше власні значення матриць $P = \min_{t_0 \leq t \leq t_1} P(t)$ і $-Q$ відповідно (що при $n=1$ узгоджується з [3]).

1. Ванько В. И. Вариационное исчисление и оптимальное управление / Ванько В. И., Ермошина О. В., Кувыркин Г. Н. – М. : МГТУ, 2006. – 488 с.
2. Ректорис К. Вариационные методы в математической физике и технике / К. Ректорис. – М. : Мир, 1985. – 590 с.
3. Orlov I. V. Elimination of Jacobi equation in extremal variational problems / Orlov I. V. // Methods of Functional Analysis and Topology. – 2011. – Vol. 17, № 4. – P. 341–349.

МАТЕМАТИЧНЕ МОДЕЛЮВАННЯ ЕПІДЕМІОЛОГІЧНИХ ПРОЦЕСІВ НА ОСНОВІ СИСТЕМ ДИФЕРЕНЦІАЛЬНИХ РІВНЯНЬ ІЗ ЗАГАЮВАННЯМ

Олійник Євген,
II курс, факультет математики та інформатики.
Науковий керівник – Гой Т.П.,
кандидат фізико-математичних наук, доцент.

Динамічні моделі біології та медицини часто повинні враховувати залежність майбутнього розвитку процесу не тільки від теперішнього стану, а й від передісторії розвитку процесу [4]. Математичним описом таких моделей зазвичай слугують диференціальні рівняння із загаюванням (інша назва – рівняння з післядією), які є узагальненням звичайних диференціальних рівнянь [2].

Систему диференціальних рівнянь із загаюванням у загальному випадку можна записати у вигляді

$$\dot{x} = f(t, x(t)), \quad (1)$$

де t – незалежна скалярна змінна, $x(t)$ – шукана векторна функція, x – фазовий вектор.

Уведення загаювання в диференціальні рівняння, що описують певний біологічний процес, є відомим математичним прийомом. У багатьох задачах загаювання має конкретний сенс. Наприклад, у задачах про популяції, що умовно класифікуються як “хижак” і “жертва”, такий прийом дозволяє враховувати вік частини популяції або інші характеристики їх розвитку, народжуваності чи вимирання [1].

У багатьох моделях загаювання вводиться як характеристика маловивчених процесів, яка на певному етапі побудови моделі в неї не включаються. Це може бути, наприклад, час транспорту молекул від місця їх синтезу до місця включення в систему реакцій; час формування клітин певного типу, що беруть участь в імунній реакції; тривалість реакції частини популяції на обмежувальні чинники навколишнього середовища тощо.

Якщо допустити, що швидкість зростання чисельності популяції залежить від чисельності попереднього покоління, то одержуємо таку задачу для оцінки чисельності популяції:

$$\dot{x} = (a - x(t - t_0))x(t), \quad x(0) = x_0. \quad (2)$$

Математичною моделлю епідемії інфекційної хвороби, яка дозволяє оцінити динаміку зміни кількості здорового та інфікованого населення, а також

населення, що має імунітет до певної інфекції, є система звичайних диференціальних рівнянь із загаюванням [2]:

$$\begin{cases} \dot{x}_1(t) = -x_1(t)x_2(t - \tau_1) + x_2(t - \tau_2), \\ \dot{x}_2(t) = x_1(t)x_2(t - \tau_1) + x_2(t), \\ \dot{x}_3(t) = x_2(t) - x_2(t - \tau_2), \end{cases} \quad (3)$$

де x_1 – кількість здорового населення; x_2 – кількість інфікованого населення; x_3 – кількість населення, яке має імунітет до конкретного типу інфекції; τ_1 – час інкубаційного періоду хвороби; τ_2 – час, протягом якого набутий організмом імунітет до хвороби втрачається.

Система (3) не враховує смертності внаслідок епідемії. Якщо ввести змінну x_4 , яка відповідатиме за кількість населення, що померло через хвороби, то систему (3) запишемо у вигляді

$$\begin{cases} \dot{x}_1(t) = -x_1(t)x_2(t - \tau_1) + x_2(t - \tau_2), \\ \dot{x}_2(t) = x_1(t)x_2(t - \tau_1) + x_2(t), \\ \dot{x}_3(t) = x_2(t) - x_2(t - \tau_2), \\ \dot{x}_4(t) = kx_2(t), \end{cases} \quad (4)$$

де k – коефіцієнт смертності внаслідок інфекції.

Для систем (3) та (4) необхідно поставити початкові умови, наприклад,

$$x_1(0) = N_0, \quad x_2(0) = x_3(0) = x_4(0) = 0. \quad (5)$$

Задачі (3), (5) та (4), (5) є задачами Коші для систем звичайних диференціальних рівнянь із загаюванням. Для знаходження їхніх розв'язків, як правило, застосовують числові методи [3].

Ми розробили різні варіанти вказаних моделей, розглянули аналітичні й числові методи їх реалізації, провели порівняльний аналіз методів за критерієм точності та вибрали в якості оптимального метод Рунге – Кутта четвертого порядку. Створено також програмний комплекс для реалізації вказаних моделей мовою C++, проведено широкий спектр тестових розрахунків, які засвідчили добре узгодження результатів із результатами розрахунків інших авторів.

Одним із найважливіших напрямів подальших досліджень є побудова складніших моделей епідеміологічних ситуацій та підбір емпіричних коефіцієнтів на основі даних про епідемії в різних країнах світу.

1. Вольтерра В. Математическая теория борьбы за существование / В. Вольтерра. – М., 1976.
2. Хайрер Э. Решение обыкновенных дифференциальных уравнений. Нежесткие задачи / Хайрер Э., Нерсетт С., Ваннер Г. – М., 1990.
3. Bocharov G. Numerical modelling in biosciences using delay differential equations / G. Bocharov // J. Comput. Appl. Math. – 2000. – Vol. 125.
4. Brauer F. Mathematical Models in Population Biology and Epidemiology / Brauer F. – New York, 2012.

ЗАДАЧА ПРО ВТРАТУ ЕЙЛЕРОВОЇ СТІЙКОСТІ СТИСНУТОГО СТРИЖНЯ НА ПРУЖНІЙ ОСНОВІ

Пеліховська Іванна,
V курс, факультет математики та інформатики.
Науковий керівник – Мазуренко В.В.,
кандидат фізико-математичних наук, доцент.

Нехай стрижень довжини $l = 2$, на який діє осьова стискаюча сила P , шарнірно закріплений у точках $x = \pm 1$ і лежить на пружній основі (рис. 1). Коефіцієнт пружної основи $K = 60c$, а жорсткість стрижня на згин $\alpha(x) = c(3 - x^2)$, де c – параметр.



Рис. 1

Розглянемо задачу про відшукування критичного значення сили $P_{кр}$, за якого настає момент утрати стрижнем пружної (ейлерової) стійкості і відбувається перехід від стійкої форми рівноваги у деформованому стані до нестійкої. Математично ця задача зводиться до розв'язування задачі на власні значення:

$$[(3 - x^2)y''']'' + 60y = -\lambda y'', \quad \lambda = P/c, \quad (1)$$

$$y(-1) = y''(-1) = y(1) = y''(1) = 0, \quad (2)$$

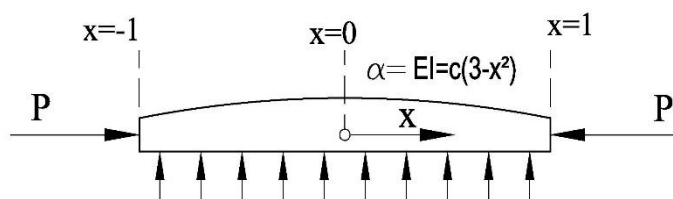
перше власне значення λ_1 якої якраз і дає потрібний результат $P_{кр} = c\lambda_1$.

Задачу (1), (2) розв'яжемо наближено, апроксимуючи певним чином коефіцієнти рівняння (1). Для цього розіб'ємо відрізок $[-1, 1]$ точками $x_k = -1 + kh$ ($k = \overline{0, n}$) на n частин однакової довжини $h = 2/n$. Далі первісну

коефіцієнта $a_0(x) = 3 - x^2$ наблизимо лінійним сплайном (L -апроксимація) $b(x) \approx b_n(x) = \sum_{k=0}^{n-1} \left(\frac{b(x_{k+1}) - b(x_k)}{h} x + b(x_k) \right)$ внаслідок чого сам коефі-

цієнт $a_0(x)$ апроксимується вже східчастою функцією:

$$a_0(x) \approx \sum_{k=0}^{n-1} a_{0k}^n \Theta_k(x), \quad \text{де } a_{0k}^n = 2 + \frac{4k+2}{n} - \frac{12k^2+12k+4}{3n^2},$$

$$\Theta_k(x) = \begin{cases} 1, & x \in [x_k, x_{k+1}); \\ 0, & x \notin [x_k, x_{k+1}). \end{cases}$$

Первісні $b_1(x) = 60x$ і $b_2(x) = -\lambda x$ двох інших коефіцієнтів рівняння (1) дискретизуємо, наближаючи кусково-сталими функціями (D -апроксимація)

$b_\nu(x) \approx b_m(x) = \sum_{k=0}^n b_\nu(x_k) \Theta_k(x)$, $\nu = 1, 2$, відтак коефіцієнти $a_1(x) \approx \frac{120}{n} \sum_{k=1}^n \delta(x - x_k)$ та $a_2(x) \approx \frac{-2\lambda}{n} \sum_{k=1}^n \delta(x - x_k)$, де $\delta(x - x_k)$ – функція Дірака з носієм у точці $x_k = -1 + kh$.

У результаті апроксимації отримуємо квазідиференціальне рівняння (КДР)

$$\left(\sum_{k=0}^{n-1} a_{0k}^n \Theta_k(x) y_n'' \right)'' + \left(\frac{2\lambda}{n} \sum_{k=1}^n \delta(x - x_k) y_n' \right)' + \frac{120}{n} \sum_{k=1}^n \delta(x - x_k) y_n = 0, \quad (3)$$

усі розв'язки $y_n(x)$ якого, як відомо [1, §33], при $n \rightarrow \infty$ рівномірно на відрізку $[-1, 1]$ збігаються із відповідними розв'язками рівняння (1) разом із квазіпохідними

$$y^{[0]} = y, \quad y^{[1]} = y', \quad y^{[2]} = (3 - x^2)y'', \quad y^{[3]} = \lambda y' + ((3 - x^2)y'')'.$$

Фундаментальну матрицю системи, що відповідає апроксимованому КДР (3), обчислюємо за формулою [1, §23]: $B_n(1, -1) = \prod_{k=0}^{n-1} [E + \Delta C_n(x_k)] \tilde{B}_n(x_{k+1}, x_k)$, де матриця стрибків $\Delta C_n(x_k)$ і фундаментальна матриця $\tilde{B}_n(x_{k+1}, x_k)$ визначального рівняння $(a_{0k}^n y_n'')'' = 0$, $x \in [x_k, x_{k+1})$ мають вигляд:

$$\Delta C_n(x_k) = \begin{pmatrix} 0 & 0 & 0 & 0 \\ 0 & 0 & 0 & 0 \\ 0 & \frac{-2\lambda}{n} & 0 & 0 \\ -\frac{120}{n} & 0 & 0 & 0 \end{pmatrix}, \quad \tilde{B}_n(x_{k+1}, x_k) = \begin{pmatrix} 1 & \frac{2}{n} & \frac{2}{n^2 a_{0k}^n} & \frac{4}{3n^3 a_{0k}^n} \\ 0 & 1 & \frac{2}{n a_{0k}^n} & \frac{2}{n^2 a_{0k}^n} \\ 0 & 0 & 1 & \frac{2}{n} \\ 0 & 0 & 0 & 1 \end{pmatrix}.$$

Далі сформуємо початкову матрицю $Y_0 = \begin{pmatrix} 0 & 1 & 0 & 0 \\ 0 & 0 & 0 & 1 \end{pmatrix}^T$, що враховує умови шарнірного закріплення стрижня в точці $x = -1$, й обчислимо $B_n(1, -1)Y_0 = \begin{pmatrix} d_{12}^n(\lambda) & d_{22}^n(\lambda) & d_{32}^n(\lambda) & d_{42}^n(\lambda) \\ d_{14}^n(\lambda) & d_{24}^n(\lambda) & d_{34}^n(\lambda) & d_{44}^n(\lambda) \end{pmatrix}^T$. У випадку шарнірного закріплення у точці $x = 1$ отримаємо характеристичне рівняння

$$|D_n(\lambda)| = \det \begin{pmatrix} d_{12}^n(\lambda) & d_{14}^n(\lambda) \\ d_{32}^n(\lambda) & d_{34}^n(\lambda) \end{pmatrix}^T = 0,$$

розв'язуючи яке чисельним методом при $n = 10^5$, знаходимо перше власне значення $\lambda_1 = 31,352864$, що визначає критичну силу $P_{кр} = 31,352864c$ (для порівняння, значення, отримані в [2] з використанням теореми включення $31,07 \leq \lambda_1 \leq 32,00$ і методом Коха $31,35096 \leq \lambda_1 \leq 31,35485$).

1. Узагальнені квазідиференціальні рівняння / Р. М. Тацій, М. Ф. Стасюк, В. В. Мазуренко, О. О. Власій. – Дрогобич : Коло, 2011.

2. Коллатц Л. Задачи на собственные значения с техническими приложениями / Л. Коллатц ; пер. с нем. – М. : Наука, 1968. – 503 с.

ФІЗИКА

МАГНІТНО-СИЛОВА МІКРОСКОПІЯ ЕПІТАКСІЙНИХ ПЛІВОК ФЕРИТ-ГРАНАТІВ

Боднар Володимир,
V курс, фізико-технічний факультет.
Науковий керівник – Яремій І.П.,
доктор фізико-математичних наук, професор.

Дослідження властивостей феромагнітних гетероструктур, таких як ферит-гранатові плівки (ФГП), становить значний інтерес, зумовлений широкими можливостями їх застосування в сучасних приладах мікроелектроніки. Такі структури використовуються як середовища для НВЧ-пристроїв, при магнітному записі інформації, в датчиках магнітного поля, а також як елементи магнітних логічних пристроїв. Одним з найбільш інформативних і поширених методів дослідження розподілу намагніченості субмікронних об'єктів (якими в ФГП є магнітні домени) є магнітно-силова мікроскопія (МСМ) [1; 2]. В даній роботі було проведено МСМ-дослідження плівок ферит-гранатів різного складу та з різною орієнтацією вектора намагніченості в магнітних доменах.

Епітаксійні ФГП вирощувались у НВП “Карат” (Львів) методом ізотермічної рідкофазної епітаксії з переохолодженого розчину гранатоутворюючих компонент у розплаві розчинника на горизонтальну підкладку, що обертається. Підкладками були вибрані немагнітні кристали $Gd_3Ga_5O_{12}$ із кристалічною орієнтацією поверхні (111).

МСМ-дослідження проводилися з використанням скануючого зондового мікроскопа NanoScope IIIa Dimension 3000 (Інститут фізики напівпровідників ім. В.Є.Лашкарьова НАН України). Сигналом, що реєструвався при записі МСМ-зображення, слугував зсув резонансної частоти кантилевера, зумовлений магнітними полями доменної структури. Для виключення впливу рельєфу плівок на результат МСМ використовувалася двопрохідна методика вимірювань. У першому проході зонд реєстрував профіль рельєфу, після чого повертався у початкову точку даної лінії сканування, піднімався на задану висоту (в нашому випадку це 100 нм) і здійснював другий прохід, повторюючи зареєстрований перед цим профіль поверхні. Під час другого проходу і вимірювався градієнт магнітного поля.

Установлено, що доменна структура плівок ферит-гранатів буває трьох типів: складається із чітких доменів малого періоду, малоконтрастних широких доменів та із практичною відсутністю чіткої доменної структури. Вказані відмінності спостерігаються навіть у плівок однакового складу різної товщини (наприклад, плівок залізо-ітрієвого гранату, рис. 1 а, б) чи незначних заміщень (рис. 1 в). Для аналізу вказаної ситуації було розроблено в середовищі C++Builder спеціальну програму, яка дає змогу моделювати МСМ-зображення за наперед заданою доменною структурою.



Рис. 1. MFM зображення плівок ЗПГ ($Y_3Fe_5O_{12}$) товщиною 2,9 мкм (а) та 24 мкм (б) та La:ЗПГ ($Y_{2,8}La_{0,2}Fe_{4,2}Ga_{0,8}O_{12}$)

Використання вказаної програми дало змогу встановити, що доменна структура плівок ЗПГ може бути різних типів залежно від орієнтації вектора намагніченості. При орієнтації вектора намагніченості перпендикулярно площині плівки спостерігається система вузьких смуг із різким контрастом. У випадку, коли вектор намагніченості лежить у площині плівки, методами MFM чіткої доменної структури не спостерігається. При розміщенні вектора намагніченості під кутом до площини плівки спостерігаються широкі слабконтрастні смуги.

Також на MFM зображеннях видно протравлену дислокацію (рис. 1, в). Порівнюючи розміри зображень вказаної дислокації, отримані за допомогою атомосилової та магнітосилової мікроскопії, можна зробити висновок, що розміри порушень і спотворень магнітної структури в 5–10 разів більші, ніж розміри дефектів кристалічної структури.

1. U. Hartmann Magnetic force microscopy // Annual Reviews. Mater. Sci. – 1999. – 29:53–87.
2. Magnetic force microscopy of YLaFeO films implanted by high dose of nitrogen ions / I. M. Fodchuk, I.I. Gutsuliak, R. A. Zaplitniy [et al.] // Semiconductor Physics, Quantum Electronics & Optoelectronics. – 2013. – Vol. 16, № 3. – P. 246–252.

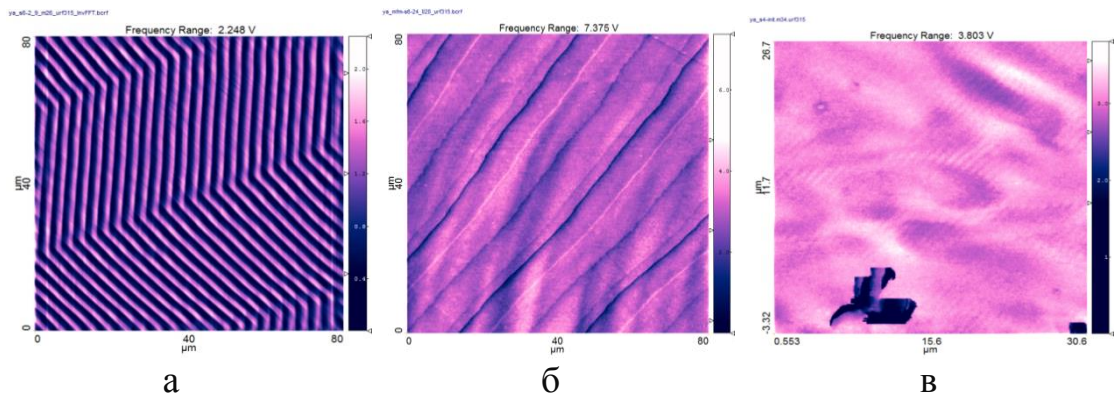
МАГНІТНА МІКРОСТРУКТУРА НАНОДИСПЕРСНОГО γ - Fe_2O_3 , ОТРИМАНОГО ТЕРМІЧНИМ РОЗКЛАДОМ КРИСТАЛОГІДРАТУ ЦИТРАТУ ЗАЛІЗА

Босацька Оксана,
V курс, фізико-технічний факультет.
Науковий керівник – Коцюбинський В.О.,
доктор фізико-математичних наук, професор.

Нанодисперсний γ - Fe_2O_3 синтезувався термічним розкладом кристалогідрату цитрату заліза при температурі 200°C. Дослідження магнітної мікροструктури проводилося методом месбауерівської спектроскопії за допомогою спектрометра MS-1104 Em з використанням ізотопу ^{57}Co в матриці Cr з активністю 50 мКі. Месбауерівський спектр досліджуваного матеріалу харак-



Рис. 1. Месбауерівські спектри нанодисперсного γ - Fe_2O_3 , отриманого термічним розкладом кристалогідрату цитрату заліза

нітних моментів окремих атомів. Флуктуації магнітного моменту частинки викликають уширення компонент спектра і зникнення магнітної надтонкої структури при певному значенні енергії магнітної анізотропії, якому відповідає час релаксації магнітного моменту, рівний часу життя збудженого стану месбауерівського ядра Fe^{57} ($\tau=1,41 \cdot 10^{-7}$ с). Проміжні етапи цього процесу спостерігаються на месбауерівських спектрах нанодисперсного γ - Fe_2O_3 .

Розмір частинок, за якого відбувається фазовий магнітний перехід, визначається при даній температурі константою магнітної анізотропії, яка також є розмірно-чутливим параметром і збільшується від значення $4,7 \cdot 10^3$ Дж/м³ для об'ємного зразка [2] до величин порядку 10^5 – 10^6 Дж/м³ для наночастинок γ - Fe_2O_3 [3]. Літературні дані про розміри наночастинок γ - Fe_2O_3 , для яких при кімнатній температурі відбувається перехід у суперпарамагнітний стан, є дещо неоднозначними, що пояснюється труднощами в синтезі розмірно-однорідних матеріалів, проте, узагальнюючи їх, можна стверджувати, що критичне значення лежить у діапазоні 5–15 нм.

Парамагнітна складова месбауерівського спектра являла собою суперпозицію двох дублетних компонент із близькими значеннями величин ізомерного зсуву $\delta=0,330 \pm 0,05$ мм/с та відмінними значеннями квадрупольного розщеплення: $\Delta=0,57$ та $\Delta=0,92$ мм/с. Оскільки значення Δ визначається симетрією ближнього оточення ядер Fe^{57} і залежатиме від величини пружної деформації ґратки внаслідок лапласівського тиску, який зростає обернено пропорційно до лінійних розмірів частинки, то тенденція до зменшення квадрупольного розщеплення визначатиметься її релаксацією та зменшенням кількості частинок, розміри яких нижчі за критичні. Наявність у спектрі двох дублетних компонент із різними значеннями квадрупольного розщеплення пояснюються різницею в ближньому оточенні ядер Fe^{57} , які знаходяться в кристалічно нееквівалентних позиціях. Величини характеристичних параметрів першої дублетної компоненти узгоджуються з літературними даними, отриманими для наночастинок γ - Fe_2O_3 у суперпарамагнітному стані [4]. Друга дублетна компонента парамаг-

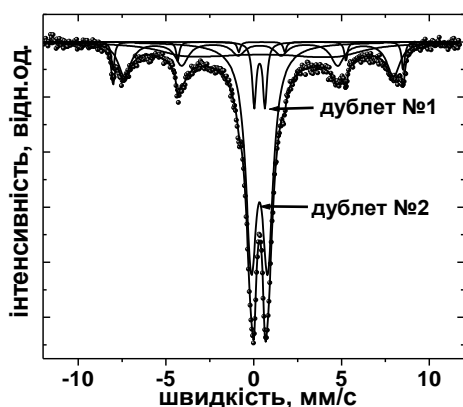
теризується домінуванням дублетної складової, яка відповідає іонам Fe^{3+} в парамагнітному стані та наявності магнітвпорядкованої компоненти (рис. 1). Присутність парамагнітної складової месбауерівських спектрів пояснюється проявами явища суперпарамагнетизму [1]. При зменшенні об'єму феромагнітної частинки V нижче критичного $V_{кр}$ розбиття на домени стає енергетично невигідним і вона перебуватиме в стані однорідної намагніченості. Магнітні моменти окремих іонів у межах частинки обертаються під дією теплових збурень когерентно, тобто магнітний момент частинки розраховується як сума маг-

нітної складової месбауерівського спектра відповідає іонам Fe^{3+} , які перебувають у несиметричному ближньому оточенні в приповерхневих шарах суперпарамагнітних частинок $\gamma\text{-Fe}_2\text{O}_3$.

Магнітовпорядкована складова месбауерівського спектра являє собою суперпозицію уширених секстиплетів, зумовлених резонансним поглинанням γ -квантів ядрами ^{57}Fe в частинках $\gamma\text{-Fe}_2\text{O}_3$, розміри яких відповідають при кімнатній температурі перехідному етапу між суперпарамагнітним та магнітовпорядкованим станами. Водночас у складі спектра чітко фіксується складова, для якої ефективно магнітне поле H_{ef} на ядрі ^{57}Fe становить 514 кЕ, а $\delta=0,35\text{ мм/с}$ та $\Delta=-0,21\text{ мм/с}$. Близький набір параметрів ($H_{\text{ef}}=515\text{ кЕ}$, $\delta=0,38\text{ мм/с}$, $\Delta=-0,24\text{ мм/с}$) характерний для гематиту $\alpha\text{-Fe}_2\text{O}_3$ [5].

Таким чином, простежено вплив морфологічних характеристик на магнітну мікроструктуру нанодисперсного $\gamma\text{-Fe}_2\text{O}_3$, зокрема на умови реалізації суперпарамагнітного стану.

1. Вонсовский С. В. Магнетизм / С. В. Вонсовский. – М. : Наука, 1971. – 1031 с.
2. Шпак А. П. Кластерные и наноструктурные материалы / А. П. Шпак, Ю. А. Куницкий, В. Л. Карбовский. – К. : Академперіодика, 2001. – 588 с.
3. Coey I. M. Superparamagnetic $\gamma\text{-Fe}_2\text{O}_3$ / I. M. Coey, D. Khalafalla // Phys. State Solids. – 1972. – V. 11, № 1. – P. 229–239.
4. Randhawa B. S. Mossbauer study on thermal decomposition of some hydroxy iron (III) carboxylates / B. S. Randhawa, R. Kaur, K. Sweety // Journal of Radioanalytical and Nuclear Chemistry. – 1997. – V. 220, № 2. – P. 271–273.
5. Kuzmann E. Critical Review Of Analytical Applications Of Mossbauer Spectroscopy Illustrated By Mineralogical And Geological Examples / E. Kuzmann, S. Nagy, A. Vertes // Pure Appl. Chem. – 2003. – V. 75, № 6. – P. 801–858.

СХЕМОТЕХНІЧНА РЕАЛІЗАЦІЯ ПРИСТРОЇВ З ВІД'ЄМНИМ ДИФЕРЕНЦІЙНИМ ОПОРОМ

Гаврилюк Олександр,
V курс, фізико-технічний факультет.
Науковий керівник – Терлецький А.І.,
кандидат фізико-математичних наук, доцент.

Технічні характеристики інформаційних систем та систем керування визначаються параметрами комплектуючих пристроїв, ефективність яких значною мірою залежить від використовуваної елементної бази. Для подальшого їх вдосконалення необхідний пошук якісно нових принципів побудови електронних схем та проектування напівпровідникових елементів, які відрізняються низьким споживанням енергії, високою чутливістю, точністю, підвищеною швидкістю та надійністю, широким робочим діапазоном. У багатьох випадках цим вимогам відповідають прилади з від'ємним диференціальним опором (прилади негatronіки).

Прилади з від'ємним диференціальним опором, промисловий випуск яких освоєно, незважаючи на теоретичну багатofункціональність їхньої галузі вико-

ристання, обмежуються поки що тільки радіотехнічними імпульсними пристроями невисокого класу точності, що є наслідком притаманних їм недоліків.

Удосконаленню технічних характеристик відомих приладів із від'ємним диференційним опором, які виготовляються промисловістю, сприяють розробка та дослідження їхніх транзисторних еквівалентів (аналогів). Такі пристрої створюють як на транзисторах одного типу провідності, так і на транзисторах різного типу провідності. З аналогів приладів із від'ємним диференційним опором на транзисторах різного типу провідності можна виділити групу, яка складає еквіваленти *p-n-p-n*-структури. Вони мають резистивний зв'язок між колектором транзистора одного типу провідності та базою транзистора іншого типу провідності. Як показали експериментальні дослідження, найпростіше незалежне керування умовами перемикавання здійснюється в транзисторних еквівалентах *p-n-p-n*-структури (рис. 1, а).



Рис. 1. Схема пристрою із від'ємним диференційним опором (а) та його ВАХ (б) для значень резисторів, указаних у табл. 1

Таблиця 1

№ ВАХ	$R_{к1}$, кОм	$R_{б}$, кОм	$R_{кб}$, кОм	$R_{к2}$, Ом
1	0,68	62	2,7	56
2	0,68	62	16	56
3	0,68	62	8,2	56
4	13	62	8,2	56
5	0,68	16	8,2	56
6	0,68	62	8,2	180

Для побудови структури використовувалися типові промислові транзистори КТ315А та КТ361А. Рис. 1, б демонструє результати вимірювання ВАХ таких транзисторних структур для деяких фіксованих значень опору резисторів у колах баз та колекторів транзисторів, поданих у табл. 1. Можна зауважити, що такий параметр *p-n-p-n*-структури, як напруга вмикання, можна змінювати в доволі широких межах за допомогою підбору відповідних значень

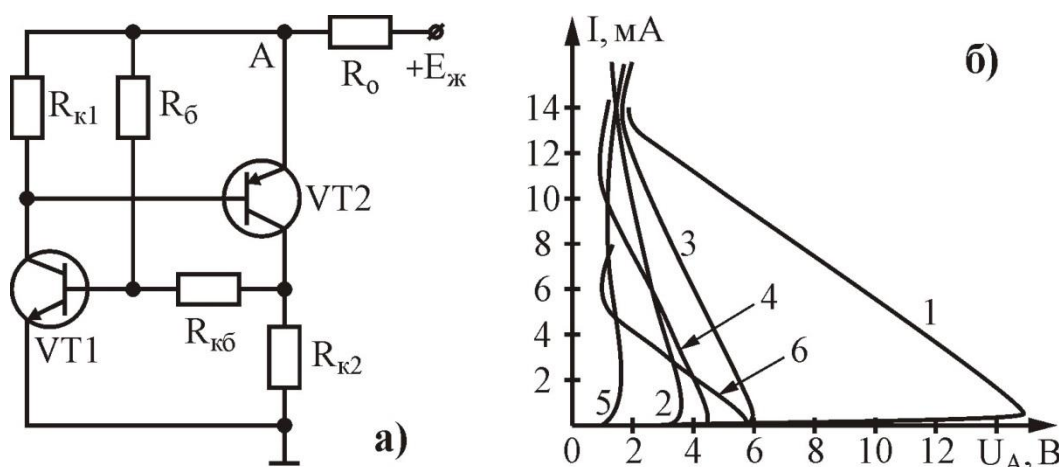
резисторів $R_{кб}$ та $R_{б}$ у той час, як на величину від'ємного диференційного опору впливають значення резисторів $R_{к1}$ та $R_{к2}$. Це дозволяє застосовувати такі схеми заміщення для побудови електронних схем в тих випадках, коли промислова *p-n-p-n*-структура з відповідними параметрами відсутня (не виробляється).

У результаті проведених сукупних досліджень можна дійти таких висновків:

1. Прилади з від'ємним диференційним опором можуть бути реалізовані як у вигляді окремих напівпровідникових структур, так і електричних схем з дискретних електронних компонентів. Для ефективного використання таких схемотехнічних аналогів необхідне їхнє інтегральне виконання.

2. Параметри схемотехнічних аналогів пристроїв негatronіки можна доволі просто задавати шляхом підбору відповідних резисторів додатного зворотного зв'язку, а у разі їхнього інтегрального виконання здійснювати точне налаштування характеристик таких схем за допомогою відомих методів лазерного юстування.

1. Филинюк Н. А. Негатроника – достижения и перспективы / Н. А. Филинюк // Материалы Всесоюзной научно-технической конференции [“Приборы с отрицательным сопротивлением и интегральные преобразователи на их основе”], 15–17 октября, 1991 г. – Баку, 1991. – С. 11–17.
2. Негатроника / Серьезнов А. Н., Степанова Л. Н., Филинюк Н. А. [и др.]. – Новосибирск : Наука, Сибир. изд. фирма РАН, 1995. – 315 с.
3. Арефьев А. А. Радиотехнические устройства на транзисторных эквивалентах *p-n-p-n*-структуры / Арефьев А. А., Баскаков Е. Н., Степанова Л. Н. – М. : Радио и связь, 1982. – 104 с.

ТЕРМОЕЛЕКТРИЧНІ МОДУЛІ ОХОЛОДЖЕННЯ СПЕЦІАЛІЗОВАНИХ КОМП'ЮТЕРНИХ СИСТЕМ

Грушка Надія,
V курс, фізико-технічний факультет.
Науковий керівник – Запухляк Р.І.,
кандидат фізико-математичних наук, доцент.

Одним із найбільш перспективних напрямів у створенні охолоджуючих систем є розробка термоелектричних модулів. Термоелектрична техніка все більше і більше завойовує міжнародний ринок як альтернатива існуючим газовому або рідинному холодильнику, кондиціонеру.

Найголовнішими напрямками застосування термоелектричних пристроїв є: прецизійне вимірювання температури, генерування електричної енергії, створення теплових насосів прямої і оберненої дії тощо [1]. А перевага полягає у високій надійності роботи й можливості гнучкої зміни параметрів як за потужністю, діапазоном температур, так і за геометрією технічних рішень. Тому ці елементи потребують більш точного дослідження параметрів.

Під час експлуатації термоелектричні охолоджувальні модулі постійно перебувають в умовах змінних теплових режимів. Різниця температур впливає на компоненти, що входять у конструкцію модуля, викликаючи статичні й динамічні механічні напруги. Циклічні теплові й механічні (відповідно стиск, розширення й вигин) впливи на конструкційні елементи модуля можуть викликати напруги, що перевищують за значенням межі міцності матеріалів, що входять у модуль та призводять до його руйнування.

У роботі досліджено залежність термоелектричних властивостей РbТе від складу легуючої домішки, а також проведено розрахунок параметрів термоелектричних віток. Окремі результати представлено на рис. 1–2. Використання термоелектричних явищ орієнтоване на таких три основних напрямки: генерування електричної енергії, термоелектричне нагрівання і термоелектричне охолодження.

Результатами досліджень властивостей і впливу легуючих домішок свідчать про те, що РbТе є конкурентоздатним серед значної кількості напівпровідникових сполук, які придатні для використання у розробках термоелектричних модулів для охолодження комп'ютерних систем. У роботі також досліджено вплив хімічного складу і технологічних факторів отримання термоелектричних модулів на основі плюмбум телуриду на їх властивості.

Збільшення різниці температур між холодним та гарячим кінцем модуля приводить до зростання абсолютного значення коефіцієнта термо-ЕРС [2]. Деформація на спаї елементів залежить від координати елемента в модулі й збільшується зі зростанням деформації відносно геометричного центра модуля.

Термоелектричний модуль можна використовувати в електричних холодильних установках, системах кондиціонування, холодильних та нагрівальних пристроях радіоелектронної апаратури, а також у перетворювачах теплової енергії в електричну.



Рис. 1. Температурна залежність питомого опору



Рис. 2. Температурна залежність коефіцієнта термо-ЕРС

1. Сабо Е. П. Технология халькогенидных термоэлементов. Физические основы. Гл. 1 : Структура и свойства материалов / Сабо Е. П. // Термоэлектричество. – 2000. – № 3. – С. 30–46.
2. Самойлович А. Г. Современное состояние теории термоэлектрических и термомагнитных явлений в полупроводниках / Самойлович А. Г., Коренблит Л. Л. // УФН. – 1953. – Т. 49, № 3. – С. 337–383.

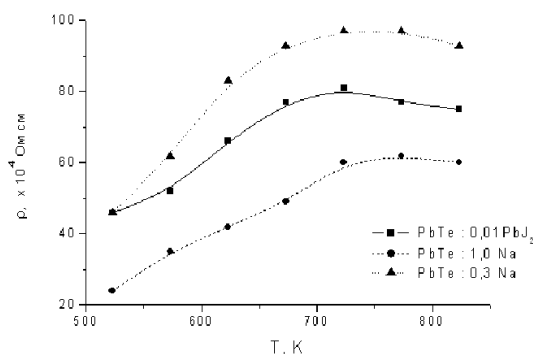
АНАЛІЗ КІНЕТИКИ СИНТЕЗУ ДИСПЕРСНИХ ПОЛІКРИСТАЛІЧНИХ ЗАЛІЗО-ІТРІЄВИХ ГРАНАТІВ МЕТОДОМ ІЧ-СПЕКТРОСКОПІЇ

Качмар Андрій,
V курс, фізико-технічний факультет.
Науковий керівник – Федорів В.Д.,
кандидат фізико-математичних наук, доцент.

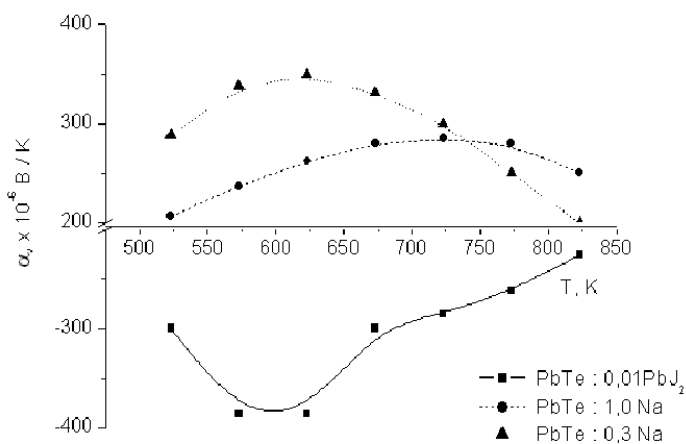
За минулі десятиліття значний інтерес викликає отримання й дослідження властивостей функціональних матеріалів на основі наноструктурованих систем із заданими фізико-хімічними властивостями. Це, безумовно, стосується і феритових матеріалів.

Залізо-ітрієвий гранат ($Y_3Fe_5O_{12}$) викликає значний інтерес науковців, оскільки він має великий питомий опір, є магнітно-м'яким і широко використовується в таких різноманітних галузях, як зберігання і запис інформації, наноелектроніка, каталіз, ферофлюїди, гнучкі магніти, оптика, медицина та багато інших [1].

Метою роботи є розробка та вдосконалення науково обґрунтованого методу синтезу залізо-ітрієвого гранату, оскільки при цьому відкриваються можливості отримання матеріалу з наперед заданими властивостями.

Синтез нанорозмірного залізо-ітрієвого гранату проводився золь-гель методом автогоріння, з подальшим відпалом. Цей метод забезпечує низьку температуру синтезу й високу однорідність частинок за розмірами, а також він досить простий і не потребує складної апаратури.

Пекурсорами для синтезу використовувалися кристалогідрати нітратів Y і Fe: $Y(NO_3)_3 \cdot 6H_2O$, $Fe(NO_3)_3 \cdot 9H_2O$ та лимонна кислота $C_6H_8O_7 \cdot H_2O$. Регулятором рівня рН виступав 25% розчин аміаку.

На першому етапі готували водні розчини даних прекурсорів. Після цього крапельним методом розчини нітратів Y і Fe вводили в розчин лимонної кислоти. Потрібний рівень рН контролювався додаванням розчину аміаку. Після перемішування утворювалися золь цитрати ітрію та заліза. Однорідність розчину забезпечували магнітним змішувачем. Формування в'язкого гелю відбувалось при 70 °С у процесі неперервного перемішування. Далі проводиться висушування золю при температурі 80 °С, у результаті чого отримуємо ксерогель – губкоподібну масу, яка часто може мати форму півсфери, що утворилася внаслідок сил поверхневого натягу. При подальшому підвищенні температури до 130–200 °С відбулось автогоріння ксерогелю з утворенням вихідної шихти.

Синтезовані вихідні матеріали для отримання полікристалічного $Y_3Fe_5O_{12}$ у подальшому були відпалені при різних температурах.

Інфрачервоні (ІЧ) спектри поглинання таблеток, пресованих із висушених гелів, нагрітих до різних температур, були зняті на ІЧ-спектрометрі з Фур'є-перетворенням SPECTRUM VX-II у спектральному діапазоні 2000 – 4000 см^{-1} .

На ІЧ-спектрі зразка з рівнем рН = 1, отриманого прогріванням до 80 °С (рис. 1, крива 1) спостерігаються смуги поглинання близько 1560 см^{-1} та 1480 см^{-1} , які пов'язані із деформаційними коливаннями гідроксильних та валентними коливаннями карбонільних груп у карбоксилі. Малопомітну смугу поглинання в області 1400–1320 см^{-1} можна пов'язати із йонами NO_3^{2-} . Як видно на кривій 2, смуги 1560 см^{-1} та 1400–1320 см^{-1} зникають, залишається тільки смуга, зв'язана з групою $\text{C}=\text{O}$. Після прогрівання системи до 600 °С смуга поглинання 1480 см^{-1} практично зникає (рис. 1, крива 3). На кривій 4 з'являються дві яскраво виражені смуги поглинання 650 см^{-1} та 572 см^{-1} , які ряд авторів ідентифікує як коливні моди елементарної комірки залізо-ітрієвого гранату [2].

Висновки

1. Процес горіння ксерогелю можна розглядати як термічно індуковану окисно-відновну реакцію, за якої цитратні йони діють як відновник, а нітратні – як окисник.

2. Кисле середовище сприяє утворенню однофазної гранатової системи, так, уже при температурі 1000 °С спостерігаються характерні смуги поглинання залізо-ітрієвого гранату.

1. IX Международная научная конференция [“Химия твердого тела: монокристаллы, наноматериалы, нанотехнологии”], (5–31 окт., 2009, Кисловодск – Ставрополь) / Ань Тьен Нгуен, И. Я. Миттова, Н. А. Румянцева [и др.]. – Кисловодск, 2009. – С. 427.
2. Soleimani H., Abbas Z., Yahya N., Shameli K., Soleimani H. and Habanzadeh P., International Journal of Molecular Sciences, № 13: 8540 (2012).



Рис. 1. ІЧ-спектри поглинання системи, отриманої з розчину рН = 1 і нагрітої до різних температур: 1 – 80 °С, 2 – 200 °С, 3 – 600 °С, 4 – 1000 °С

ХІМІЯ

ТЕОРІЯ КРИСТАЛІЧНОГО ПОЛЯ ДЛЯ НИЗЬКОСПІНОВИХ ТА ВИСОКОСПІНОВИХ ОКТАЕДРИЧНИХ КОМПЛЕКСІВ

Куш Уляна,
ІІІ курс, Інститут природничих наук.
Науковий керівник – Татарчук Т.Р.,
кандидат хімічних наук, доцент.

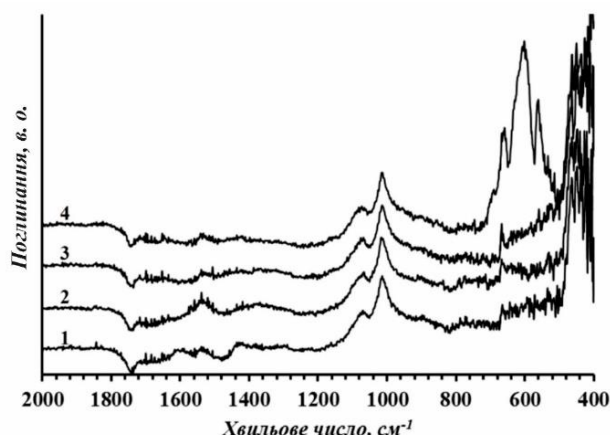
Теорія кристалічного поля (ТКП) відноситься до квантової теорії, яка розглядає хімічний зв'язок у комплексних сполуках із позицій електростатичної взаємодії (йонного зв'язку) між комплексоутворювачем і лігандом. У цій теорії враховується вплив електростатичного поля лігандів на енергетичний стан електронів комплексоутворювача. Теорія була розроблена американським фізиком Хансом Бете ще у 1929 р. та пізніше доповнена Дж.Ван-Флеком, Х.Хартманом, К.Бальхаузенем, Л.Оргелом та іншими вченими. Спочатку ТКП була прикладена для пояснення властивостей кристалічних речовин, тому й отримала таку назву. Однак вона виявилася придатною і для будь-яких систем з геометрично правильно розміщеними частинками, які електростатично взаємодіють між собою, і до октаедричних комплексів, які є як правильної будови, так і зі спотворенням (ефект Яна Теллера).

У ТКП передбачається, що електрони лігандів не беруть участі в утворенні ковалентного зв'язку з d-орбіталями, а взаємодія між центральним йоном і лігандами вважається чисто йонною. У цьому підході модель вибрана така, що розмір та електронна будова лігандів не беруться до уваги, а ліганди розглядаються як точкові негативні заряди або диполі, які розміщені у просторі так, щоби мінімально відштовхуватися від центрального атома.

У міру наближення ліганду до йона металу, електрони ліганду стають ближче до одних d-орбіталей, ніж до інших, викликаючи втрату виродженості. Електрони d-орбіталей і лігандів відштовхуються один від одного як заряди з однаковими знаками. Таким чином, енергія тих d-електронів, які розташовані близько до лігандів, стає вищою, ніж тих, які віддалені від лігандів, що призводить до розщеплення рівнів енергії d-орбіталей. Різниця в енергіях орбіталей після розщеплення має назву **енергії розщеплення d-орбіталей кристалічним полем** (Δ). Від величини енергії розщеплення залежить більшість властивостей комплексів. Якщо ця енергія невелика, як наприклад, у комплексі $[\text{Mn}(\text{H}_2\text{O})_6]^{2+}$, то розподіл п'яти d-електронів Mn^{2+} за орбіталями t_{2g} і e_g здійснюється за правилом Гунда. Справа в тому, що спарювання електронів потребує витрат енергії, оскільки воно призводить до збільшення сил відштовхування між електронами, які знаходяться на одній орбіталі. Тому, якщо енергія розщеплення (Δ) менша за енергію спарювання, то заповнення орбіталей відбувається за правилом Гунда, оскільки при цьому досягається вираш в енергії (енергія розщеплення й енергія спарювання додатні, тому здійснюється процес, який потребує менших витрат енергії). Якщо енергія розщеплення більша за енергію

спарювання електронів, то електрони спочатку повністю заповнюють t_{2g} -орбіталі, утворюючи електронні пари, а потім відбувається заповнення вищих за енергією e_g -орбіталей. Відповідно, у цьому випадку орбіталі t_{2g} і e_g поведуть себе як незалежні енергетичні рівні, в кожному з яких виконується правило Гунда. Прикладом може слугувати комплекс $[\text{Mn}(\text{CN})_6]^{4-}$ (рис. 1). У першому випадку комплекс називається **високоспіновим**, а в другому – **низькоспіновим**.



Рис. 1. Схема розташування d-електронів для вільного йона Mn^{2+} (а) та йона Mn^{2+} у слабкому (б) та сильному (в) електростатичних полях лігандів

У високоспіновому комплексі $[\text{Mn}(\text{H}_2\text{O})_6]^{2+}$ (рис. 1, б) d-електрони розміщуються по всіх п'яти орбіталях і залишається п'ять неспарених спінів. Група CN^- викликає настільки велике розщеплення d-рівнів електростатичним кристалічним полем, що електронам легше розміститись у спін-спареному стані на трьох нижніх орбіталях. У низькоспіновому комплексі $[\text{Mn}(\text{CN})_6]^{4-}$ (рис. 1, в) немає неспарених електронів.

Яку конфігурацію прийме йон металу (високо- чи низькоспінову), залежить від відносних значень енергій спарювання спінів електронів та енергій розщеплення (Δ_0). Теорія кристалічного поля дає можливість величину енергії розщеплення пояснити силою лігандів, тобто силою їх електростатичного поля, і дозволяє розмістити їх за зменшенням цього параметра у мінорантний ряд, який має назву **спектрохімічний ряд лігандів** (табл. 1).

Таблиця 1

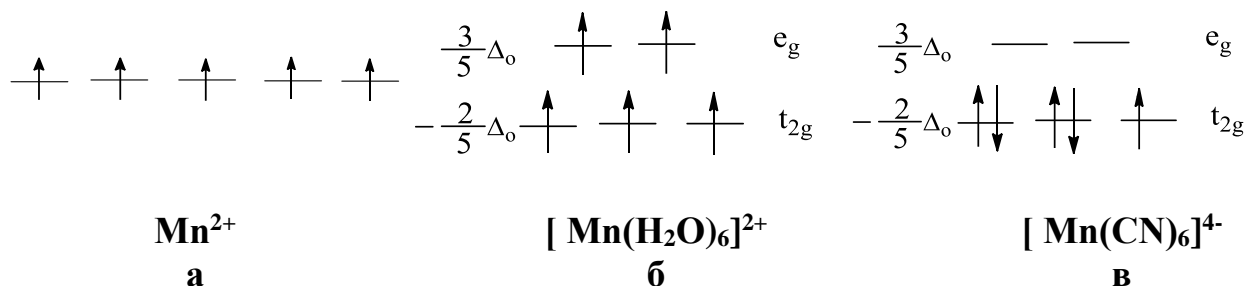
Ліганди сильного кристалічного поля	Ліганди середнього кристалічного поля	Ліганди слабого кристалічного поля
CO, CN^-	$(\text{H}_2\text{N}-\text{CH}_2-\text{CH}_2-\text{NH}_2) \gg \text{NH}_3 > \text{NCS} > \text{H}_2\text{O}$	$\text{O}^{2-} > \text{C}_2\text{H}_4^{2-} > \text{OH}^- > \text{F}^- > \text{Cl}^- > \text{SCN}^- > \text{S}^{2-} > \text{Br}^- > \text{I}^-$

Ліганди сильного кристалічного поля викликають сильніше розщеплення орбіталей і сприяють утворенню низькоспінової електронної конфігурації, а ліганди слабого поля – відповідно високоспінової електронної конфігурації.

1. Скопенко В. В. Координационная химия / В. В. Скопенко. – М. : Академкнига, 2007.
2. Хаускрофт К. Современный курс общей химии / К. Хаускрофт, Э. Констебл. – М. : Мир, 2002. – Т. 2.
3. Muller U. Inorganic Structural Chemistry / U. Muller. – USA : John Wiley & Sons Inc., 2006.

ВЛАСТИВОСТІ МОТОРНИХ ПАЛИВ З АКТИВАТОРАМИ ЗГОРЯННЯ

Рібун Вікторія,

У курс, Інститут природничих наук.
Науковий керівник – Федорченко С.В.,
кандидат технічних наук.

Збільшення потреби в моторних паливах та жорсткий контроль екологічних вимог до їх якості при досить обмежених ресурсах нафтової сировини в Україні спонукають до необхідності оптимізації окремих показників їх властивостей та все ширшого використання нових присадок і синтетичних компонентів.

При використанні нових компонентів і присадок властивості дослідних моторних палив підлягають усебічній оцінці їх фізико-хімічних та експлуатаційних властивостей [1].

На сучасному ринку України пропонується широкий спектр нових марок паливно-мастильних матеріалів і різноманітних присадок до них, які виробляють як вітчизняні, так і зарубіжні підприємства.

Проте існуючі технології виробництв присадок мають низку недоліків. Тому розробка методів покращення властивостей моторних палив за допомогою присадок є надзвичайно важливою як з наукового, так і з практичного погляду. Якість оцінки головних експлуатаційних властивостей новітніх ПММ і розроблення ефективних присадок до них – актуальна науково-прикладна проблема.

Отримання якісного палива без застосування складних технологій та затрати великої кількості коштів є нагальною потребою в наш час. З 2007 року в Україні діє новий стандарт на бензин – ДСТУ 4839:2007, який відповідає європейському EN 228:2004, відомому як Євро-4. Цей стандарт свідчить про те, що це паливо повинно мати більш високі екологічні норми. Але наші заводи не можуть виробляти бензин, що відповідав би таким вимогам, – потрібна дорога реконструкція. Тому доводиться або купувати дешевий бензин середньої якості, або завозити імпортований. Практично все фірмове паливо виробляється за однаковою схемою. Як відомо, беруть імпортоване або наше паливо, що відповідає ДСТУ 2007 або 2001 року і розбавляють присадками в певних пропорціях (приблизно 0,85% від об'єму палива).

Однією з проблем, які виникають під час використання моторних палив, є їх неповне згоряння. Кількість кисню, теоретично необхідна для спалювання 1 кг твердого або рідкого палива, можна визначити на основі стехіометричного відношення для реакцій горіння елементів горючої маси палива (С, Н, S). Із рівнянь повного згоряння цих елементів, урахувавши їх атомну масу, знаходимо, що для спалювання 12 кг вуглецю потрібно 32 кг кисню, тобто для спалювання 1 кг вуглецю потрібно $32/12 = 2,67$ кг кисню. Аналогічно, для спалювання 1 кг водню потрібно 8 кг кисню, а для спалювання 1 кг сірки – 1 кг кисню.

Для спалювання палива, як правило, подається повітря, у якому кисень становить 23,2% за масою. На практиці здійснити повне спалювання палива з теоретичною необхідною кількістю повітря майже неможливо. Тому для повного спалювання, як правило, подають надлишок повітря або використовують

оксигенгенеруючі присадки, які містять у собі атом Оксигену і можуть бути додатковим його джерелом у реакціях горіння палива [2].

Широкого застосування набули так звані оксигенати (назва прийнята в хімотології) – нижчі спирти та прості ефіри, що використовують як високооктанові компоненти моторні палива. Їх виробляють з альтернативної паливам сировини: метанолу, етанолу, фракцій бутіленів та аміленів тощо.

Кисневмісні сполуки володіють як антидетонаційними, так і миючими властивостями. Їх застосування знижує емісію карбон (II) оксиду, утворення твердих (сажі) та незгорілих вуглеводнів, зменшує витрату палива. Застосування оксигенатів дозволяє також знизити нерівномірність розподілу детонаційної стійкості бензинів по фракціях, зменшити схильність до нагароутворення і значно поліпшити режим роботи двигуна [3].

Програма розвитку спиртової, лікєро-горілчаної та виноробної галузей не передбачає розширити сферу використання етилового спирту в промисловості та інших сферах економіки. Для України, як для “житниці Європи”, з її великим аграрним потенціалом, використання етилового спирту як палива чи додатка до палива є стратегічним.

Як активатори горіння можуть служити й інші присадки, наприклад органічні пероксиди. Останні вважаються дуже перспективними, незважаючи на їхній негативний вплив на антидетонаційні якості палив. Так, відома присадка W-15/590 фірми “Wynn Oil” (США), використання якої дозволило знизити димність відпрацьованих газів міських автобусів на 15–60%.

Кінетика окиснення дизпалива в присутності ініціатора, наприклад пероксиду кумолу, в інтервалі 110–130°C показує, що окиснення дизельного палива відбувається без індукційного періоду за ланцюговим механізмом і підпорядковується рівнянню Арєніуса [4].

Цікавим для вивчення, як активатор згоряння палива, є також гідропероксид кумолу.

1. Гурєєв А. А. Автомобильные бензины : Свойства и применение / Гурєєв А. А., Азєв В. С. – М. : Нефть и газ, 1996. – 378 с.
2. Чабанний В. Я. Паливно-мастильні матеріали і технічні рідини / В. Я. Чабанний, С. О. Магопєць. – Кіровоград : Центрально-українське вид-во, 2008. – 30 с.
3. Дєнісов Е. Т. Окисление и стабилизация реактивных топлив / Дєнісов Е. Т., Ковалєв Г. И. – М. : Химия, 1983. – 272 с.
4. Данилов А. М. Применение присадок в топливах для автомобилей / Данилов А. М. – М. : Химия, 2000. – 54 с.

ТЕОРЕТИЧНІ І ПРИКЛАДНІ АСПЕКТИ ХАРЧОВОЇ ХІМІЇ: ХАРЧОВІ ТА БІОЛОГІЧНО АКТИВНІ ДОБАВКИ, АРОМАТИЗАТОРИ

Сворак Христина,
V курс, Інститут природничих наук.
Науковий керівник – Кузишин О.В.
кандидат фізико-математичних наук, доцент.

Проблема безпеки продуктів харчування – складна комплексна проблема, яка потребує значних зусиль для її вирішення як з боку вчених – біохіміків, мікробіологів, токсикологів, так і з боку виробників, санітарно-епідеміологічних служб, державних органів та споживачів.

Актуальність проблеми безпеки продуктів харчування з кожним роком зростає, оскільки саме безпека продовольчої сировини і продуктів харчування є одним з основних факторів, що визначають здоров'я людей і збереження генофонду.

Під безпекою продуктів харчування розуміють відсутність небезпеки для здоров'я людини під час їх вживання як з точки зору гострого негативного впливу (харчові отруєння та харчові інфекції), так і з точки зору небезпеки віддалених наслідків (канцерогенна, мутагенна і тератогенна дії). Безпечними можна вважати продукти харчування, що не мають шкідливої, несприятливої для здоров'я теперішнього і майбутніх поколінь дії.

Харчові та біологічно активні добавки – це хімічні речовини та природні сполуки, які цілеспрямовано вносять у харчові системи для вирішення технологічних завдань (у випадку біологічно активних добавок – для збагачення харчових продуктів та профілактики й корекції здоров'я людини). За допомогою харчових добавок досягається необхідний або покращений рівень якості харчових систем та продуктів за рахунок розв'язання технологічних задач, пов'язаних з удосконаленням технології, одержання продуктів спеціального призначення, збереження або надання харчовим продуктам необхідних (нових) властивостей, підвищення стабільності харчових систем, покращення органолептичних властивостей.

Під час використання харчових добавок вирішуються такі основні завдання: покращення зовнішнього вигляду харчових продуктів (барвники, підбілювачі, стабілізатори забарвлення); регулювання смаку продукту (ароматизатори, смакові добавки, підсолоджувачі, кислоти та регулятори кислотності); регулювання консистенції та формування текстури (загущувачі, гелеутворювачі, стабілізатори, емульгатори, піноутворювачі, розріджувачі); збільшення терміну зберігання харчового продукту (консерванти, антиоксиданти, плівкоутворювачі, вологоутримувальні агенти).

До харчових добавок не відносять сполуки, які підвищують харчову цінність харчових продуктів, а також вітаміни, мікроелементи, амінокислоти, біологічно активні добавки.

Кількість харчових добавок, які використовуються у виробництві харчових продуктів у різних країнах, сьогодні становить ≈ 500 найменувань. Для гармонізації їх використання виробниками різних країн Радою Європи розроблено

раціональну систему цифрової класифікації харчових добавок з літерою “Е”. Вона включена в кодекс для харчових продуктів ФАО/ВООЗ як міжнародна цифрова система кодування харчових добавок. Шифр кожної добавки використовується в поєднанні з назвою функціонального класу добавки. Розрізняють такі групи харчових добавок: Е100–Е199 – барвники; Е200–Е299 – консерванти; Е300–Е399 – антиоксиданти; Е400–Е499 – стабілізатори консистенції; Е500–Е599, Е1000 – емульгатори; Е600–Е699 – підсилювачі смаку та запаху; Е700–Е899 – запасні індекси для іншої можливої інформації; Е900 і далі – глазуруючі агенти, покращувачі хліба. Багато харчових продуктів мають комплексні технологічні функції, які виявляються залежно від особливостей харчової системи (Е339 – фосфати натрію).

Питання про використання харчових добавок у харчових продуктах безпосередньо пов'язане з вивченням їх безпечності (способи їх використання). Вирішальне значення має добова кількість речовини, яка надходить в організм.

Визначення правильного співвідношення між дозою та реакцією на неї людини, використання високого коефіцієнта безпеки гарантує те, що використання харчової добавки, при дотриманні рівня її споживання, не спричинить небезпеки для здоров'я людини.

Для гігієнічної регламентації харчових добавок міжнародними організаціями ООН, ВООЗ, ФАО, органами охорони здоров'я окремих країн введені показники: гранично допустима концентрація (мг/кг) у харчових продуктах; допустима добова доза (мг на 1 кг маси тіла) речовини; допустиме добове споживання (мг/добу) речовини.

Усі харчові добавки, які використовуються в країнах ЄС, внесені в список дозволених добавок. Є ряд добавок, які не рекомендовані для застосування в харчових технологіях. Для використання в різних країнах заборонені такі харчові добавки: Е121, Е123, Е216, Е217, Е240, Е940а, Е940б.

Єдиний ризик, який пов'язаний з використанням навіть дозволених харчових добавок, полягає в можливій алергії організму на них. Для споживача в цьому випадку надзвичайно важливою є інформація на етикетці товару, де присутня назва класу речовини та назва добавки (її Е-номер).

1. Скоробогатий Я. П. Харчова хімія : [навч. посіб.] / Скоробогатий Я. П., Гузій А. В., Заверуха О. М.. – Львів, 2012.
2. Гігієна харчування з основами нутріціології / за ред. В. І. Ципріяна. – К., 1999.
3. Домарецький В. А. Екологія харчових продуктів / Домарецький В. А., Златов Т. П. – К., 1993.

ВИМІРЮВАННЯ ТА КОНТРОЛЬ КОЛЬОРУ МОДИФІКОВАНИХ ПІГМЕНТІВ У СИСТЕМІ MgO-NiO-Al₂O₃

Старко Ірина,
IV курс, Інститут природничих наук.
Науковий керівник – Татарчук Т.Р.,
кандидат хімічних наук, доцент.

Пігменти типу шпінелі, які характеризуються стабільністю їх властивостей під дією різних чинників, широко використовуються в оздобленні керамічних виробів. Колір шпінелей визначається ступенем окиснення основних катіонів і наявністю домішок. Шпінель трапляється різних кольорів: червоного, зеленого, бузкового, жовтого, голубого, пурпурового, рожевого, чорного, коричневого.

У нашій роботі проведено синтез керамічних пігментів складу (1-x)MgO-xNiO-Al₂O₃ методом гідрогенкарбонатного осадження, колір яких змінювався від білого (для зразка MgAl₂O₄) до синьо-зеленого з різним відтінком. Процес описується таким хімічним рівнянням:

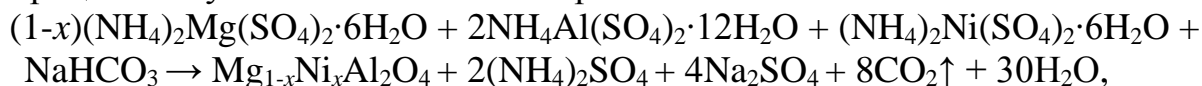

де x знаходиться в межах: $0 \leq x \leq 1$.

Метою роботи було зменшення вмісту Ніколу, оскільки він є токсичним у ніколмагнієвому алюмініаті, та збереження або навіть і покращення його колірних властивостей.

Введення іона Ni²⁺ у безбарвну матрицю MgAl₂O₄ призводить до утворення твердих розчинів зі шпінельною структурою, яка характеризується розподілом катіонів між двома типами вакансій: тетраедричними та октаедричними. Іони Ni²⁺ розміщуються в А-позиціях, у результаті чого утворені тверді розчини володіють нормальною (звичайною) структурою



Для оцінки кольору використовують різні системи, проте загальноприйнятою є CIE L*a*b*. У цій системі L* – міра яскравості (100 = білий та 0 = чорний), a* та b* – колір (-a* – зелений, +a* – червоний, -b* – синій, +b* – жовтий). Дані цифрові значення показали, що колір одержаних твердих розчинів із заміщенням Ніколу на Магній покращуються (x = 1: b* = -6,64; x = 0,6: b* = -9,13).

Структуру шпінелі NiAl₂O₄ охарактеризовано X-променевою аналізом, ІЧ-спектроскопією та термогравіметриєю. X-променевою аналізом синтезованого зразка проводився на X-проміневою дифрактометрі ДРОН-3 із CuKα випромінюванням.

На дифрактограмі зразка NiAl₂O₄, синтезованого за температури 1000 °С, спостерігаються дифракційні максимуми, які відповідають шпінельній фазі. Розподіл катіонів у шпінельній структурі уточнено методом Рітвельда, результати якого свідчать про утворення частково оберненої шпінелі складу NiAl₂O₄.



Рис.1. Дифрактограма NiAl_2O_4 ($1\ 000^\circ\text{C}$)

Термогравіметричні дослідження (ТГ, ДТГ) проводилися в атмосфері повітря при швидкості нагріву $5^\circ\text{C}/\text{хв}$ на дериватографі Q1500D Paulik-Paulik-Erdey. Про наявність води й гідроксильних груп у складі досліджуваних зразків вказують дані термогравіметричного аналізу. На дериватограмах усіх зразків спостерігається ендотермічний ефект в інтервалі $100\text{--}300^\circ\text{C}$, що може бути пов'язано із втратою кристалізаційної води та розкладом гідроксидів. Утрата маси складає 38%. В інтервалі $800\text{--}950^\circ\text{C}$ спостерігається ще один ендотермічний ефект, що свідчить про формування шпінельної структури.

Інфрачервона спектроскопія порошкоподібних зразків проведена в діапазоні частот $4000\text{--}370\ \text{cm}^{-1}$ на ІЧ-спектрометрі Alpha-P (Bruker). ІЧ-спектроскопічний аналіз спечених за 1000°C зразків довів формування шпінельної структури в усіх випадках. ІЧ-спектри мають два піки, характерні для сполук шпінельного типу, а саме: 370 і $500\ \text{cm}^{-1}$. Пік при $370\ \text{cm}^{-1}$ пов'язаний з коливаннями решітки тетракоординованих атомів Al. Пік при $500\ \text{cm}^{-1}$ пов'язаний з коливаннями в октаедричній позиції йонів алюмінію. На зв'язок метал – кисень вказує і смуга поглинання в межах $700\text{--}800\ \text{cm}^{-1}$.

Отже, в роботі було синтезовано зразки твердих розчинів загальної формули $\text{Mg}_{1-x}\text{Ni}_x\text{Al}_2\text{O}_4$ (де $x = 0 \div 1$ з кроком 0,2) гідрокарбонатним осадженням подвійних солей: магнійамонійного шеніту, ніколамонійного шеніту та алюмоамонійних галунів. На основі даних ІЧ-спектроскопії, термогравіметрії та X-променевого аналізу доведено формування шпінельної структури.

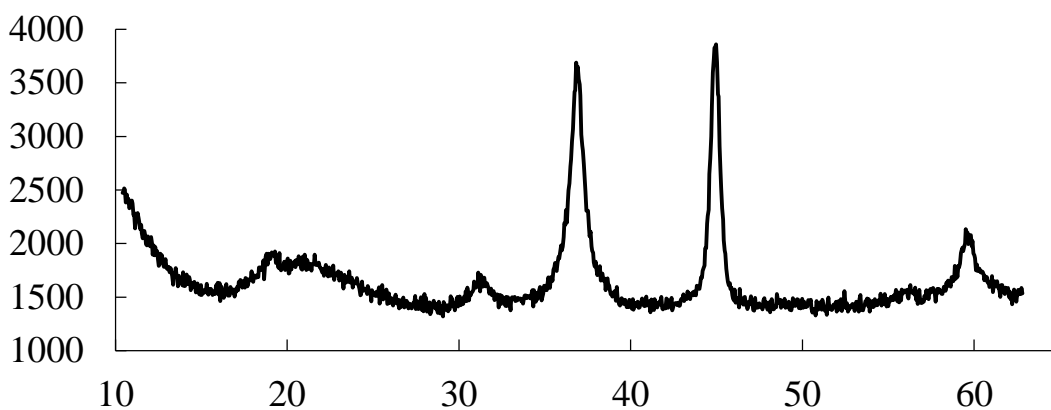
1. Татарчук Т. Р. Використання системи характеристичних йонно-атомних відстаней для розрахунку кристалохімічних параметрів шпінельних сполук $\text{Mg}_{(1-x)}\text{Ni}_x\text{Al}_2\text{O}_4$ / Т. Р. Татарчук, І. Ю. Старко, М. В. Мислін // Вісник Прикарпат. ун-ту ім. В. Стефаника. Серія "Хімія". – 2014. – Вип. XVII. – С. 96–100.
2. Татарчук Т. Р. Математичний апарат системи колірному простору CIE $L^*a^*b^*$ / Т. Р. Татарчук, Г. О. Сіренко, І. Ю. Старко // Математичні методи в хімії і біології. – 2014. – Т. 2, № 1. – С. 127–136.

БІОЛОГІЯ, ЕКОЛОГІЯ

ЕКОЛОГІЯ ДИКИХ ТА ВОЛЬЄРНИХ ТВАРИН ЛІСОВОГО УРОЧИЩА “ЖОРНАВКА” (РОГАТИНСЬКЕ ОПЛЛЯ)

Бабкович Леніана,
V курс, Інститут природничих наук.
Науковий керівник – Маховська Л.Й.,
кандидат біологічних наук, доцент.

У зв'язку зі зростанням антропогенного тиску на екосистеми дослідження шляхів їх відновлення природним шляхом є актуальним. Одним із факторів відновлення автотрофних блоків екосистем є зоогенний фактор, зокрема діяльність тварин, у тому числі і хребетних. Функціональна діяльність ссавців є важливим фактором у формуванні й перетворенні такого компонента біогеоценозу як едафотоп, який відіграє основну роль у процесах кругообігу речовин [4].

Мета роботи – вивчити екологічні та деякі біологічні особливості диких і вольєрних тварин урочища “Жорнавка” Букачівського лісництва на теренах Рогатинського району.

Дослідницький матеріал зібрано протягом 2012–2015 рр. на основі літературних матеріалів, даних Букачівського лісництва, а також власних спостережень із використанням польових маршрутних обліків, ідентифікації особин за відбитками лап і слідами життєдіяльності деяких хребетних тварин (зайця, кабана). Під час вивчення видового складу земноводних і плазунів аналізували придатні сховища у лісі, на зрубках – під купами хмизу, стовбурами повалених дерев, у потічках та канавах.

У результаті дослідження природних комплексів Букачівського лісництва в урочищі “Жорнавка” встановлено поширення 18-ти видів наземних хребетних тварин, які належать до 17-ти родів, 14-ти родин, 7-ми рядів, 3-х класів, таких як: *Amphibia*, *Reptilia* і *Mammalia*.

Клас *Amphibia* представлений трьома видами: *Bufo bufo* Linnaeus, 1758, *Rana lessonae* Cramerano, 1882 і *R. temporaria* Linnaeus, 1758, які об'єднані у два роди, дві родини і представляють один ряд – *Anura*.

Представниками герпетофауни є чотири види: *Zootoca vivipara* Von Jacquin, 1787, *Natrix natrix* Linnaeus, 1758, *Coronella austriaca* Laurenti, 1768, *Vipera berus* Linnaeus, 1758, які належать до трьох родів, трьох родин та одного ряду.

Найчисельнішою є фауна ссавців, яка налічує одинадцять видів, серед яких один вид – *Ovis orientalis* Gmelin, 1774 який є інтродукованим, утримується у вольєрах. Теріофауна представлена одинадцятьма родами, дев'ятьма родинами і п'ятьма рядами. Два ряди *Artiodaktila* і *Caniformes s. Carnivora* Bowdich, 1821 об'єднують по чотири види, тоді як решта рядів – лише по одному. За чисельністю ссавці Букачівського лісництва становлять 7,64% загальної чисельності ссавців України [3].

Під час вивчення риючої діяльності кабанів на природну лісову рослинність нами встановлено, що на пороях майже зовсім зруйновано ґрунтовий покрив, лісову підстилку, а місцями й більш глибокі шари ґрунту. На усіх дослід-

них ділянках характерна тенденція розростання бур'янів, які отримали тут оптимальні умови для свого розвитку та інтенсивного розмноження вегетативним шляхом. Під впливом ріючої діяльності кабанів, з одного боку, відбулося локальне руйнування, а з іншого – збагачення новими видами. Спостерігається чітко виражена зміна видового складу рослин: вільний субстрат інтенсивніше заселяється новими видами, аніж тими, що росли раніше.

У вольєрному господарстві успішно проводяться роботи з розведення та відновлення популяції аборигенного синантропного виду *Sus scrofa* Linnaeus, 1758.

Для збагачення видового різноманіття мисливської фауни в Букачівському лісництві інтродуковано *Ovis orientalis* Gmelin, 1774, якого у вольєрах налічується 10 особин. У неволі цей вид легко приручається, абсолютно втрачаючи страх перед людиною.

Успіх у формуванні стійких популяцій *Ovis orientalis* залежить від освоєння ними природних екосистем. Лімітуючими чинниками, що згубно впливають на життя муфлонів у природних умовах, є невідповідність кліматичних умов регіону вимогам цих звірів (сильні морози в окремі зими до – 30 °С, морозні вітри, висока вологість, проливні дощі, високий сніговий покрив, снігові заметілі, відсутність місць для очищення копит тощо), тому перспективи для розведення муфлонів є задовільними.

1. Акімов І. Моніторинг і охорона диких тварин та місць їх перебування в Україні / Ігор Акімов // Збереження і моніторинг біологічного та ландшафтного різноманіття в Україні. – К. : Нац. екологічний центр України, 2000. – С. 43–48.
2. Гулай В. Класифікація тварин за рівнем їх адаптованості до антропогенної трансформації середовища / В. Гулай // Фауна в антропогенному середовищі. – Луганськ, 2006. – Вип. 8 : Праці Теріологічної школи. – С. 14–17.
3. Загороднюк І. В. Польовий визначник дрібних ссавців України / І. В. Загороднюк. – К., 2002. – 60 с.
4. Сачок О. С. Вплив ріючої активності кабана дикого (*Sus scrofa* L.) на флору і рослинність у високогір'ї Українських Карпат / О. С. Сачок // Біологічне різноманіття природно-заповідних об'єктів Карпат : матер. Міжнар. наук. конф., присв. 25-річчю створення Національного природного парку “Синевір” (Україна, с. Синевір, 25–27 червня 2014 року) / редкол.: М. Ю. Дербак, С. М. Зиман (відп. ред.) [та ін.]. – Ужгород : Патент, 2014. – С. 175–180.

ЛІКАРСЬКІ РОСЛИНИ УРОЧИЩА “ДЖУРДЖІ” ПРИРОДНОГО ЗАПОВІДНИКА “ГОРГАНИ”

Візнович Ольга,
IV курс, Інститут природничих наук.
Науковий керівник – Гнєзділова В.І.,
кандидат біологічних наук, доцент.

Природний заповідник “Горгани” є природним еталоном недоторканої діяльністю людини центральної частини Українських Карпат і містить єдиний масив пралісу релікта ранньоголоценового періоду – сосни кедрової європей-

ської (*Pinus cembra*) в Європі та світі. На кам'янистих розсипах збереглися одні з найстійкіших польодовикових поселень реліктової сосни звичайної (*Pinus sylvestris*) і берези темної (*Betula obscura*). На території Івано-Франківської області, де розташований природний заповідник "Горгани", зростає більше 200 видів рослин, які традиційно використовуються в лікувальній практиці, проте визнану лікувальну дію має близько 400 видів судинних рослин [4].

На території дослідження ми виявили 55 видів лікарських рослин, які належать до п'яти відділів: Equisetophyta, Lycopodiophyta, Polypodiophyta, Pinophyta, Magnoliophyta. Переважаючим є відділ Magnoliophyta. Серед родин переважають: родина Rosaceae, яка нараховує 8 видів, і родина Asteraceae, яка нараховує 6 видів, менш чисельними є родини Ranunculaceae, Ericaceae, Lamiaceae, Amaryllidaceae, Urticaceae, Valeriaceae, Scrophulariaceae та інші [3].

Зробивши аналіз рясності, дослідили: найчастіше рослини зустрічаються поодинокі (Sol) – 17 видів; рідко (Sp) зустрічається 14 видів рослин; рясно (Cop²) – 10 видів; досить рясно (Cop¹) – 8 видів; дуже рясно (Cop³) – 6 видів рослин.

Провівши аналіз флори за місцезростанням досліджуваних видів, виявили, що переважаючим ценотипом є ліс, який нараховує 20 видів. Другими за чисельністю є луки (17). Третє місце займають види, що зростають на узліссі та вздовж потічків (по 8 видів). Найменше видів зустрічається біля доріг (2 види).

Серед життєвих форм переважають багаторічники, які налічують 32 види. На другому місці знаходяться кущі, що нараховують 9 видів. Третє місце займають дерева – 8 видів. На четвертому місці дворічники, до яких належать 3 види. Наступними є напівкущі, що налічують 2 види. Останнє місце займають однорічники, до яких належить 1 вид.

У досліджуваних видах визначали біологічно активні речовини. Переважаючими є дубильні речовини (40 видів) та органічні кислоти (30). Також виявили наявність у рослин ефірних олій (28), вітамінів (27), флавоноїдів (26) та смолистих речовин (12) [1].

Вивчивши лікувальні властивості досліджуваних видів, виявили, що найбільше рослин мають протизапальні (33 види) і сечогінні (32) властивості. Також рослини володіють кровоспинними (18), ранозагоювальними (18), потогінними (16), відхаркувальними (15) та бактерицидними (14) властивостями. Найменше рослин проявляють дезінфікуючу (13), в'язучу (11), проносну (9), протиглисну (8), кровоочисну (6) та протицингову (5) дію. Досліджувані нами види лікарських рослин використовують у медицині для лікування органів травної (39), сечовидільної (32), дихальної (30), нервової (15) та серцево-судинної систем (11) [2].

Ознайомившись із декоративними властивостями восьми видів деревних рослин, з'ясували, що для створення групових насаджень придатними є 7 видів, а алей – 4 види. 6 видів використовують у парках як солітери. Для формування живоplotів та вуличних насаджень придатними виявилось по 3 види.

Під час дослідження на території виявлено 5 видів, занесених до Червоної книги України: *Hyperzia selago*, *Galantus nivalis*, *Leucojum vernum*, *Oxycoccus microcarpus*, *Betula obscura* [5].

1. Комендар В. І. Лікарські рослини Карпат / В. І. Комендар. – Ужгород : Мистецька Лінія, 2007. – 504 с.
2. Лікарські рослини : Енциклопедичний словник / за ред. А. М. Гродзінського. – К. : УРЕ, 1991. – 416 с.
3. Определитель высших растений Украины. – К. : Наукова думка, 1987. – 548 с.
4. Природний заповідник “Горгани” : Природно-заповідні території України : Рослинний світ. Вип. IV / Ю. В. Клімук, У. Д. Міскевич, Д. М. Якушенко [та ін.]. – К. : Фітосоціоцентр, 2006. – 400 с.
5. Червона книга України : Рослинний світ / за ред. Я. П. Дідуха – К. : Глобалконсалтинг, 2009. – 912 с.

ЦИТОЛОГІЧНІ ОСОБЛИВОСТІ КРОВІ В НОРМІ ТА ПРИ АНЕМІЇ

Глушак Оксана,
Ш курс, Інститут природничих наук.
Науковий керівник – Воробель А.В.,
кандидат медичних наук, доцент.

Анемія, або недокрів'я, – патологічний стан, який характеризується зменшенням загальної кількості гемоглобіну в крові внаслідок порушення утворення еритроцитів і посиленого їх руйнування.

Анемія може виникати впродовж життя людини не тільки при різних захворюваннях, а й при деяких фізіологічних станах, наприклад, вагітності, у період посиленого росту, лактації. Важливе соціальне значення має проблема анемії у дітей раннього віку, тому що в цьому віці анемія може викликати порушення фізичного розвитку дитини.

Розвиток анемії може бути пов'язаний з гормональними розладами, характером харчування, захворюваннями шлунково-кишкового тракту, печінки, нирок, порушенням всмоктування, аутоімунними захворюваннями та іншими факторами. Анемія може бути самостійною нозологічною одиницею або супутнім симптомом багатьох внутрішніх, інфекційних та онкологічних захворювань.

Отже, актуальною проблемою є дослідження цитогістологічних особливостей крові в нормі та при В12 дефіцитній анемії (В12 ДА).

Мета дослідження – провести порівняльний аналіз цитогістологічних особливостей крові в нормі та при В12 дефіцитній анемії.

Матеріали та методи дослідження.

1. Зроблено 2 мазки периферичної крові у здорових осіб.
2. Виготовлено та забарвлено за Романовським мазок стернального пункта-ту та мазок периферичної крові у пацієнта з В12 ДА.

Завдання:

1. Оволодіти методикою забору крові з пальця, виготовлення та забарвлення мазків периферичної крові, методикою підрахунку лейкоцитарної формули.
2. Провести порівняльний аналіз цитогістологічних особливостей крові в нормі та при В12 ДА.

Підрахунок клітин кісткового мозку (мієлограми) є цитологічним аналізом, за якого оцінюються морфологічні особливості клітин кісткового мозку.

Як показали результати цитогістологічного дослідження, в мазках периферичної крові з гематологічною нормою знайдено: нормохромні еритроцити розміром 7–8 мкм, рівномірно насичені гемоглобіном із легким просвітленням у середній частині.

У пацієнта з В12 ДА у периферичній крові виявлено макроцитоз еритроцитів, еритроцити > 8 мкм, мегалоцити > 9 мкм, еритроцити добре насичені гемоглобіном. Зустрічаються гіперсегментовані нейтрофіли з кількістю сегментів – 8 (норма – 3–5 сегменти).

У поодиноких випадках в еритроцитах зустрічаються тільця Жолі, які є залишками ядерного хроматину і мають округлу форму. У деяких еритроцитах видно кільце Кебота, яке є залишком ядерної оболонки.

У мієлограмі (мазку стерernalного пунктату) пацієнта з В12 ДА виявлено базофільні мегалобласти з ніжною структурою ядра, що створює картину “синього” кісткового мозку.

Висновки:

1. У здорових осіб характерними є нормохромні еритроцити, рівномірно насичені гемоглобіном з легким просвітленням у середній частині.
2. Цитологічні дослідження у пацієнта з В12 ДА вияви:
 - макроцитоз еритроцитів;
 - гіперсегментацію нейтрофілів;
 - тільця Жолі в еритроцитах;
 - кільця Кебота в еритроцитах.
3. Цитологічні особливості мієлограми в пацієнта з В12 ДА свідчать про мегалобластний тип кровотворення (“синій” кістковий мозок).

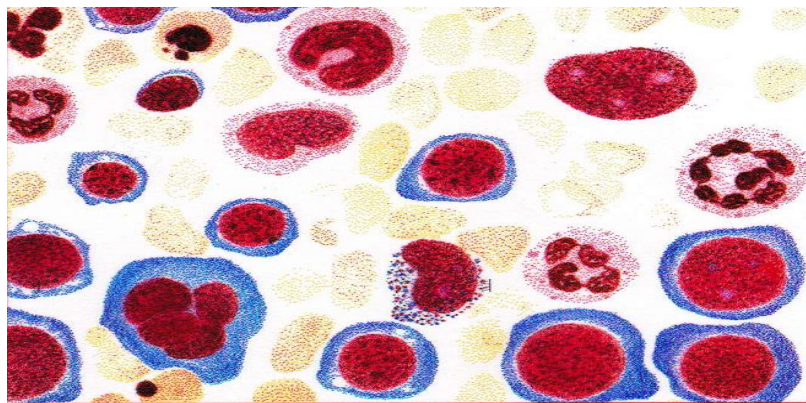

1. Воробель А. В. Основи гематології : монографія / А. В. Воробель. – Івано-Франківськ : Плай, 2009. – 148 с.
2. Цитологічна і лабораторна техніка та діагностика : навчальний посібник / Воробель А. В., Грицуляк Б. В. [та ін.]. – Івано-Франківськ : Плай, 2013. – 164 с. : 26 іл.
3. Манастирська О. С. Клінічні лабораторні дослідження / О. С. Манастирська. – Вінниця : Нова книга, 2007. – 168 с.
4. Клінічна лабораторна діагностика : навч. посіб. / Б. Д. Луцик, Л. Є.Лановець [та ін.]. – К. : Медицина, 2011. – 288 с.
5. Janicki K. Hematologia / K. Janicki. – Warzchawa : Wydawnictwo Lekarskie, 2001. – 467 s.

РОЛЬ БІЛКІВ У ФОРМУВАННІ СТІЙКОСТІ ПШЕНИЦІ ОЗИМОЇ ДО ГРИБКОВИХ ЗАХВОРЮВАНЬ

Грицаїшин-Клюба Оксана,
V курс, Інститут природничих наук.
Науковий керівник – Волчовська-Козак О.Є.,
кандидат біологічних наук, доцент.

Вивчення біохімічних процесів, які відбуваються в рослинах із різною сприйнятливістю до дії біотичних та абіотичних стресів, приводить до висновку, що основа стійкості рослин лежить у білковому обміні. Тому метою нашого дослідження було вивчення ролі процесів протеолізу у виявленні різноманітних типів реакцій рослин при ураженні фітопатогенними мікроорганізмами.

Об'єктом дослідження слугували колекційні та селекційні сорти пшениці озимої з різною стійкістю до фітозахворювань. У роботі використовувалися польові, лабораторні та біохімічні методи дослідження.

На першому етапі досліджень вивчали ступінь паразитизму, біологію й фізіолого-біохімічні особливості грибів *Puccinia triticina*, *Erisipne graminis* та *Fusarium graminearum*. Було встановлено, що у зрілих уредоспорах бурої іржі, застосовуючи вищеописані методи, не виявлено протеолітичної активності, а обмеженість доступних методів не дала можливості дослідити білок-протеазну систему міцелію гриба. У сольових екстрактах міцелію *Erisipne graminis* знайдено протеолітичну активність за казеїном, гемоглобіном, БАПА і z-фенілаланіном. Оптимальні значення рН для протеїназ із грибного міцелію і з листків пшениці озимої за всіма досліджуваними субстратами збіглись. Тканини гриба *Fusarium graminearum* містять протеолітичні ферменти. Ми зафіксували на два порядки меншу, ніж у рослин, активність кислої та нейтральної протеїназ. Дані ферменти в незначних кількостях виділялися грибом у навколишнє середовище.

У подальшому вивчали зміни, що відбуваються в білок-протеазному комплексі (у який включали кількісні характеристики білкових речовин, вільних амінокислот, протеолітичних ферментів: кислої та нейтральної протеїназ, БАПА-аз, карбоксипептидаз) листків пшениці озимої при ураженні факультативними й облигатними паразитами.

У результаті дослідження впливу збудника бурої іржі на протеазний комплекс рослини було отримано такі результати. В інкубаційний період розвитку хвороби (1–3-й день після ураження) активність пептидгідролаз інфікованих рослин змінюється слабо. У разі сприйнятливого сорту спостерігається підвищення активності протеаз щодо контролю, а у стійких сортів – пониження. У період завершення вегетативного росту гриба (5–6-й день після зараження) в інфікованих рослин сприйнятливого сорту активність ферментів продовжує збільшуватися. Для стійких сортів спостерігається протилежна реакція БАПА-ази на інфекцію, а також менш виражена активація інших протеїназ.

Таким чином, активність протеолітичних ферментів, уміст білка й вільних амінокислот у тканинах озимої пшениці, інфікованих уредоспорами бурої іржі, змінюються залежно від стадії розвитку патогена й типу стійкості сорту. Спе-

цифічні реакції рослини-господаря виникають уже на ранніх етапах проникнення патогена і значною мірою визначаються білковим обміном. У стійкого сорту це виявляється різким зменшенням умісту вільних амінокислот та зниженням протеолітичної активності в інфікованих листках, а в сприйнятливого сорту – зниженням умісту білка з одночасним підвищенням активності протеїнази.

Вивчаючи процеси протеолізу при зараженні проростків пшениці озимої збудником борошнистої роси, ми одержали значні сортові відмінності. Установлено, що в дослідних рослинах сприйнятливого сорту пшениці озимої відбувається достовірно збільшення активності пептидгідролаз, яке супроводжується інтенсивною деградацією рослинних білків і ростом рівня вільних амінокислот, тоді як у стійкого сорту активність ферментів і кількість вільних амінокислот упродовж експерименту практично не змінювалася.

Фузаріозна інфекція в зелених частинах проростка викликає зниження активності кислої протеїнази в перші, а БАПАази – в останні дні досліду та незначну зміну активності нейтральної протеїнази тільки в листках стійких сортів у міру розвитку хвороби. В останньому випадку спостерігається сортова відмінність, яка, очевидно, пов'язана з різним механізмом захисних реакцій у форм, що розрізняються за стійкістю. Ця відмінність може служити хорошим біохімічним показником при відборі пшениць на стійкість до фузаріозу.

Уміст білка в тканинах стійких сортів пшениці озимої після ураження облігатними паразитами збільшується, а у сприйнятливих – не змінюється або знижується. Фузаріозна інфекція у сортів з різною реакцією сприйнятливості викликає загальну тенденцію до зменшення кількості білкових речовин у листках проростків.

Виявлено сортові розходження в реакції пептид-гідролаз рослин пшениці озимої на інфекцію: для БАПА-аз у системі пшениця – збудник бурої іржі; для кислих і нейтральних протеїназ у системі пшениця – збудник борошнистої роси; для нейтральних протеїназ у системі пшениця – збудник фузаріозу.

Отримані результати – це, безперечно, певний вклад у вирішення теоретичних питань про можливі функції протеолітичних ферментів у рослин і можуть слугувати базою для наступних досліджень, пов'язаних із з'ясуванням ролі пептидгідролаз та їхніх інгібіторів у процесах фітоімунітету.

1. Волчовська О. Є. Білок-протеїназна система пшениці в патогенезі бурої іржі / О. Є. Волчовська. – Дніпропетровськ, 2003.
2. Клечковская Е. А. Некоторые теоретические и практические аспекты взаимоотношений “хозяин – патоген” в агроценозах / Клечковская Е. А., Дубинина Л. А. – К., 1998.
3. Рубин Б. А. Биохимия и физиология иммунитета растений / Б. А. Рубин. – М., 1985.

ЛІСОВІДНОВЛЕННЯ У ЛІСАХ ПЕРЕДКАРПАТТЯ ІЗ ЗАСТОСУВАННЯМ НАДБАНЬ СЕЛЕКЦІЇ ТА ІНТРОДУКЦІЇ

Дячук Ганна,

V курс, Інститут природничих наук.
Науковий керівник – Бродович Р.І.,
кандидат сільськогосподарських наук,
старший науковий співробітник.

Усе більшого значення в даний час набуває вирішення проблем штучного лісовідновлення й лісорозведення із залученням селекційного садивного матеріалу та перспективних інтродуцентів. На прикладі ДП “Коломийське ЛГ” ми проаналізували постійну лісонасінну базу, вирощування садивного матеріалу й лісових культур поширеної аборигенної породи в Передкарпатті – ялиці білої. У лісгоспі створено 30 га клонових насінних плантацій (КНП) на місці низькопродуктивних грабово-дубових лісів (Шепарівське лісництво, урочище “Велика Кам’янка”). Вони повністю ізольовані від насаджень однойменних видів, що дуже важливо для одержання високоякісного насіння. Плантації представлені п’ятьма лісоутворювальними лісовими видами. Серед них ялиця біла (15,0 га), ялина європейська (5,7 га), модрина європейська і японська (5,0 га) і дугласія Мензіса (4,3 га). У 1982–1984 рр. після суцільного рубання лісу на ділянці проведено корчування пнів, вичісування коріння, переорювання ґрунту, його планування і культивуацію. Закладку плантацій здійснено в 1985–1987 роках. Посадку здійснено трирічними готовими щепами із розміщенням рослин 6х10 м (166 шт./га). Така густина збереглася до цих пір, тому крони дерев на плантації залишаються незімкненими. Широкі міжряддя себе виправдали. В перші два роки в них проводилося рихлення за допомогою борони. Біля рослин зрихлення ґрунту здійснювалося вручну. Пізніше у пристовбурних кругах провели біологічну меліорацію за допомогою багаторічного люпину, а міжряддя використовували під плодово-ягідні та сільськогосподарські культури й шкільки деревно-чагарникових видів.

Перше незначне цвітіння трансплантантів ялиці на КНП зустрічалося вже на сьомий рік після їх створення. Одержані в той період шишки були недорозвиненими. Нормальні шишки на плантації 1985 року закладки було одержано лише в 1993–1994 роках. У той час можна було зібрати приблизно 1 кг насіння ялиці з кожного гектара. В найбільш урожайні роки з плантаційного насіння ялиці, одержаного з п’ятигектарної площі, можна створити близько 380–400 га лісових культур з її участю. На Коломийщині функціонує 15,0 га клонових плантацій, тому можна прогнозувати не тільки повне забезпечення обласної потреби у покращеному насінні цієї породи, а й відпуск його в інші регіони.

Під час застосування сортового насіння продуктивність створюваних насаджень зростає на 20–25%, а термін вирощування лісу зменшується на 15–20 років. В урожайні роки покращуються якісні показники шишок і насіння – маса насіння, як в одній шишці, так і в 1 000 шт. його. Це має значення для подальшого вирощування покращеного посадматеріалу. У роки рясного врожаю ялиці бажано заготовляти трьохкратний обсяг високоякісного насіння, що дасть

змогу забезпечити лісорозсадникові господарства насінним матеріалом у рік зі слабким врожаєм даної породи. В сезони із середніми врожаєми ялиці білої, коли життєздатність її насіння складає 17–28%, прийняту норму висіву в лісових розсадниках доцільно збільшувати у півтора-два рази. Стосовно оптимальних параметрів садивного матеріалу ялиці білої, придатного для залісення, то тут необхідно враховувати повільний ріст цієї породи в перші після посадки роки. Цілком логічним є більш тривале її вирощування в оптимальних умовах лісового розсадника. Аналіз росту дослідно-виробничих культур, створених садивним матеріалом різних параметрів, дозволив зробити висновок, що найкраще використовувати 3–5-річні саджанці ялиці висотою 30–50 см.

Більшість площ лісокультурного фонду в ялицевих лісах представлена свіжими зрубамі. В поясі дубово-буково-ялицевих лісів значна кількість їх є без задовільного природного поновлення. На пологих і середньоспадистих трактородоступних схилах зустрічається невелика кількість ділянок із груповим природним поновленням головних і цінних супутніх деревних порід, на яких є можливість орієнтуватися на створення часткових лісових культур. Приблизно 10% зрубів інтенсивно відновлюються малоцінними видами – березою, грабом, осикою, вербою, а тому підлягають віднесенню до реконструктивного фонду. В нижніх частинах схилів пасма дубово-буково-ялицевих лісів переважають важкі дерново-підзолисті ґрунти, вище – буроземно-підзолисті нееродовані, слабопотужні різновидності.

Проектовані обсяги лісовідновлення свідчать, що під залісення природним шляхом проектується 33% лісокультурних площ, решта – під штучне. В передгірних дубово-ялицевих лісах на свіжих зрубках нормальна щільність ґрунту є лише у верхньому горизонті дерново-підзолистих ґрунтів. Нижче 10–20 см об'ємна вага різниться в межах 1,36–1,41 г/см³ (нормальна – 0,96–1,15 г/см³). Надмірне зволоження ґрунту в передгір'ї визначає необхідність створення штучних мікропідвищень.

Окремого розгляду потребує питання доцільності й ефективності спільного культивування ялиці білої зі швидкоростучими породами та перспективи використання інтродукованих видів із роду *Abies*. Використання інтродукованих деревних порід у лісокультурній справі повинно бути спрямованим на збагачення складу насаджень, збільшення їх продуктивності й посилення захисних властивостей, але аж ніяк не на зміну корінного лісового покриву. Вирішення долі лісів майбутнього – це важливе завдання сучасності.

ЗДОРОВ'Я СТУДЕНТІВ ТА ЙОГО ЗАЛЕЖНІСТЬ ВІД ВПЛИВІВ СУЧАСНОГО НАВКОЛИШНЬОГО СЕРЕДОВИЩА

Лесько Олександр,
II курс, Коломийський інститут.
Науковий керівник – Чепіль М.В.,
старший викладач.

На сучасному етапі життя у значної частини юнацтва відсутнє усвідомлення себе як частини народу, співвіднесення своєї діяльності з інтересами нації, що викликає певне занепокоєння. Погіршення стану здоров'я – одна з головних існуючих проблем, яка особливо стосується студентської молоді. За останні десять років в Україні окреслилася тенденція до погіршення стану здоров'я сучасної молоді [1].

Комплексним показником, який віддзеркалює стан людини, є рівень здоров'я – природний стан організму, що характеризується його певною рівновагою з біосферою і відсутністю будь-яких хворобливих змін. За офіційним визначенням ВООЗ: “Здоров'я – стан повного фізичного, духовного і соціального добробуту, а не лише відсутність захворювань або фізичних вад”[3]. З огляду на це, здоров'я може мати багато рівнів і розцінюватись як стан структури, функції та адаптивних можливостей людини, який забезпечує її життя.

Таким чином, здоров'я молоді, забезпечене її гомеостазом, може зберігатись і за деякої зміни параметрів чинників навколишнього середовища. Завдяки процесам адаптації молодого організму чинники навколишнього середовища до певних меж дають змогу зберігати здоров'я в кожного індивідуума. Однак, якщо надходять сигнали про велику небезпеку і включених механізмів не вистачає, виникає картина стресових та інших захворювань.

Серед найпоширеніших чинників середовища життєдіяльності людини (які негативно впливають чи можуть шкідливо впливати на життя і здоров'я) є: забруднення атмосферного повітря, що викликає онкологічні та хронічні захворювання верхніх дихальних шляхів, алергії; розширення озонової діри, що збільшує ризик виникнення раку шкіри; забруднення питної води, що веде до виникнення епідемій та хімічних отруєнь; забруднення поверхневих водойм; забруднення ґрунту відходами; забруднення харчових продуктів; використання ГМО; вплив неіонізуючого випромінювання та ін. [2].

Студентська молодь є сегментом населення, для якого здоровий спосіб життя відіграє дуже важливу роль, але водночас вона, у першу чергу, є найбільш вразливою для наслідків нездорового способу життя. Студенти мають низький рівень рухової активності, недостатню тривалість сну та перебування на свіжому повітрі, шкідливі звички, нераціональне харчування, постійний або періодичний психоемоційний стрес, що призводить до меншої опірності молодого організму до впливів навколишнього середовища.

Заняття фізичними вправами, активний руховий режим мають велике значення у формуванні здорового способу життя, духовного та фізичного розвитку студентської молоді.

1. Апанасенко Г. Л. Санологія: (медичні аспекти валеології) : підручн. для лікарів-слухачів закладів післядипломної освіти / Г. Л. Апанасенко, Л. А. Попова, А. В. Магльований. – Львів : Кварт, 2011. – 224 с.
2. Вплив екологічних чинників на психічне здоров'я особистості [Електронний ресурс] / В. І. Гущук, А. Є. Нижник, М. А. Шугай // Наукові записки Національного університету “Острозька академія”. – 2014. – С. 48–52. – Режим доступу : eprints.oa.edu.ua/.../1/Hushuk_NZ_Vup_26.pdf.jjj3333.
3. Земцова В. Основні тенденції в динаміці стану здоров'я населення України: необхідність нової стратегії / В. Земцова // Теорія і методика фізичного виховання і спорту : науково-теоретичний журнал / наук. конс. В. М. Платонов ; голов. ред. Ю. М. Шкрібій ; НУФВСУ. – К. : Олімпійська література, 2006. – № 4. – С. 12–15.

ШЛЯХИ ЕФЕКТИВНОГО РОЗВИТКУ СЕЛЕКЦІЇ ШПИЛЬКОВИХ ВИДІВ НА ПІВДЕННОМУ МЕГАСХИЛІ УКРАЇНСЬКИХ КАРПАТ

Мартин Яна,

V курс, Інститут природничих наук.

Науковий керівник – Яцик Р.М.,

кандидат сільськогосподарських наук,
старший науковий співробітник, доцент.

Сьогодні одним з основних завдань ведення сталого лісового господарства є переведення лісового насінництва на генетико-селекційну основу. Для подальшого розвитку селекції та насінництва основних шпилькових лісоутворювальних видів Закарпаття вирішальне значення має правильний відбір, збереження і раціональне використання цінного генетичного фонду – лісових генетичних резерватів, плюсових насаджень, плюсових дерев тощо.

На південному мегасхилі карпатських гір цікавими серед аборигенних шпилькових лісоутворювачів є природні осередки сосни звичайної реліктової в урочищі “Клева” ДП “Міжгірське ЛГ”. Тут на площі 41,4 га у кв. 9 Ізківського л-ва (ВНРМ – 725 м НРМ) виділено єдиний у Закарпатті генетичний резерват цієї породи, яка збереглася в Карпатському регіоні на площі 560,3 га і росте в екстремальних умовах дрібними острівними мікропопуляціями. Ядро резервату представлене типом лісу – волога ялиново-соснова субір і складає 10,8 га. Це праліси з низькою повнотою (0,4–0,6) і продуктивністю (160–316 м³/га), задовільною селекційною структурою (26% мінусових дерев), добрим станом (індекс категорії стану становить 2,1). Відновні процеси тут проходять незадовільно. В підрості (загальна кількість – 2 тис. шт./га) домінує ялина, і лише зрідка – сосна.

Ялицеві ліси південного мегасхилу Українських Карпат представлені двома генетичними резерватами в Східних Бескидах. Один із них знаходиться в кв. 19, вид. 19 Волосянського л-ва ДП “Великобerezнянське ЛГ” на площі 25 га. Це перестійне насадження віком 178 років з елементами пралісу (діапазон діаметра дерев коливається від 24 до 140 см). Вік крупномірних дерев складає приблизно 300 років при їх висоті майже 52 м. Насадження знаходиться в деструктивній стадії, йде зміна поколінь. Повнота його складає 0,69, бонітет – I^b, запас – 621 м³/га. У цілому, стан генетичного резервату добрий (індекс категорії стану – 2,2).

Другий генетичний резерват ялиці розміщений у Нижньоволовецькому лісництві (кв. 19 вид. 16, 17, кв. 24 вид. 2, площа 67 га) ДП “Воловецьке ЛГ”. Середній вік цього пралісу сягає 208 років. Деструктивні процеси тут досягли більшого розмаху в порівнянні з вищеописаним резерватом (повнота – 0,49, кількість дерев ялиці білої всього 20 шт./га). У насадженні є значна кількість крупномірних дерев бука. За досить високого бонітету (I^b), запас складає всього 407 м³/га. Відновні процеси проходять незадовільно, підріст ялиці відсутній, а бук успішно поновлюється з домішкою ясена та явора (17 тис. шт./га). Селекційна структура тут гірша (кількість мінусових дерев – 40%), більше третини дерев пошкоджені поперечним раком.

Дугласія Мензіса (зелена) – цінний інтродуцент, адже з усіх шпилькових лісів Закарпаття вона має найбільше народногосподарське значення з точки зору природних ресурсів. Генетичний резерват дугласії у кв. 5 вид. 13 на площі 1,8 га Тур’є-Реметівського лісництва ДП “Перечинське ЛГ” характеризується надзвичайно високими таксаційними показниками, рекордними для всієї України. У 105-річному віці запас деревини складає 1910 м³/га, повнота – 0,92, бонітет – I^f , середня висота – 50,5 м, а середній діаметр – 64,8 см. Це водночас і плюсове насадження з доброю селекційною структурою (плюсових дерев – 8%, мінусових – 17%).

Сосна кедрова європейська занесена до Червоної книги як післяльодовиковий релікт. Її насаджень збереглося не більше 6,5 тис. га в Українських Карпатах. Наразі зростає на обмежених територіях Горган і частково в Чорногорі. На закарпатських схилах зустрічається значно рідше, ніж на передкарпатських. Унікальний масив зберігся в урочищі “Кедрин”, у верхів’ї рік Мокрянка і Брустурянка. Генетичний резерват сосни кедрової європейської відібраний у кв. 9, вид. 15, 36 Кедринського лісництва ДП “Брустурянське ЛМГ”. Це різновікове природне насадження IV бонітету, повнотою 0,46, із середнім діаметром – 36,0 см, висотою 21,6 м і запасом – 210 м³/га. Сосна кедрова використовується для залісення кам’янистих розсипищ і створення захисних насаджень на вітроударних схилах.

Приполонинні ліси Мармарошських Альп представлені генетичним резерватом ялини європейської в урочищі “Радомир” площею 182,7 га (кв. 23 вид. 34, 35 і кв. 25 вид. 33, 38, 39, 40 Устріцького лісництва Рахівського лісгоспу). Різновікове хвойне насадження з домішкою бука і явора є залишком пралісів, де верхня межа лісу сягає 1500 м НРМ. Приполонинні ліси тут простягаються широкою смугою (до 500 м), де лісова рослинність перебуває в екстремальних умовах зростання. Середній вік насадження – 160 р., середній діаметр – 36,2 см, висота – 29,2 м, бонітет – II, повнота – 0,69, запас деревини – 428 м³/га.

На Закарпатті нами також обстежено 4 плюсових дерева сосни звичайної реліктової (в генетичному резерваті Ізківського лісництва ДП “Міжгірське ЛГ”) та 11 – дугласії Мензіса (зеленої) в Тур’я-Реметському лісництві ДП “Перечинське ЛГ”. Для сприяння селекційним програмам доцільно проводити заходи зі збереження природного поновлення дугласії.

ОСОБЛИВОСТІ ВПЛИВУ ФІЗИЧНОЇ АКТИВНОСТІ НА ІМУННУ СИСТЕМУ ДІТЕЙ ШКІЛЬНОГО ВІКУ

Романюк Христина,
II курс, Коломийський інститут.
Науковий керівник – Слипанюк О.В.,
кандидат біологічних наук, доцент.

На всіх етапах життя людини рухова активність відіграє різну роль. У дітей шкільного віку вона запезпечує нормальний ріст і розвиток організму, підвищує опір до захворювань [1, с.205]. За недостатньої рухової активності, за свідченнями фахівців, порушується функціональний стан центральної нервової системи як посередника між м'язами і внутрішніми органами. Це спричиняє порушення функціонального стану окремих органів і систем організму, зиження імунної реактивності організму і, як наслідок, захворювання [4, с.170].

Дослідження імунної системи необхідне не тільки для оцінки стану системи, а й для встановлення діагнозу й прогнозу захворювань інших систем органів. Функціональна активність імунної системи в дітей різних вікових періодів має значні відмінності, які визначають їхню чутливість до інфекційних агентів і впливають на захворювання.

На основі проведених досліджень встановлено, що оптимальний рівень фізичної активності позитивно впливає на імунітет, а це, у свою чергу, запобігає як інфекційним, так і неінфекційним хворобам. Варто наголосити, що рівень навантажень має бути оптимальним, оскільки як гіпер-, так і гіподинамія порушують стан імунітету. Для багатьох достатньо буде і тривалої ходьби на свіжому повітрі [3].

Фізичну активність розглядають як неспецифічний активатор, модулятор імунітету. Завдяки тренуванням урівноважуються, взаємодоповнюються психічні та фізичні захисні чинники [2].

Найпершими на фізичні навантаження реагують клітини периферичної крові – нейтрофіли, які є важливим компонентом імунітету. Нейтрофіли забезпечують не лише фагоцитоз бактерій і вірусів, а й синтез імунорегулюючих чинників. Існує навіть термін для цього явища – “лейкоцитоз фізичних вправ”. У таких ситуаціях, оцінюючи лабораторні показники, слід говорити не про “нормальний” або “ненормальний” стан, а про “нормальне функціонування імунної системи”. Подальший ефект тренувань пояснюється як прямим, так і опосередкованим (через системи гемостазу, нервову, серцево-судинну, ендокринну) впливом на загальний і місцевий імунітет [2; 3].

Фізичні навантаження оптимізують стан системи травлення, допомагають позбутися зайвої маси, підвищують працездатність і сприяють розвитку розумових здібностей. Проте, на думку фахівців, не кожна рухова активність є ефективною, а лише така, що має оздоровчо-розвивальну спрямованість. Саме таку рухову активність має лише кожен п'ятий школяр в Україні, що є найнижчим показником у Європі. Мабуть, це одна з причин того, що в першому класі понад 30% дітей мають хронічні захворювання, в п'ятому класів їхня кількість збільшується до 50%, а в дев'ятому сягає 64% [3].

Як свідчать сучасні дослідження, дефіцит м'язової діяльності призводить до таких наслідків: лише 1,3% дітей шкільного віку, за експрес-оцінкою рівня соматичного здоров'я Г.Л.Апанасенка, можна вважати здоровими; у "групі ризику" перебуває 22,6%, "хворих" – 76,0% дітей [2].

З огляду на дані літератури та власні спостереження можна стверджувати що оптимальні за частотою й інтенсивністю фізичні навантаження сприяють повноцінному функціонуванню імунної системи, забезпеченню бадьорості й усуненню симптомів дестресу.

1. Арефьев В. Г. Практикум учителя фізичної культури : метод. посібник для студентів навч. закладів II–IV рівнів акредитації / В. Г. Арефьев, О. В. Андреева, Н. Д. Михайлова. – Кам'янець-Подільський : ПП Буйницький О. А., 2014. – 400 с.
2. Бар-Ор О. Здоровье детей и двигательная активность: от физиологических основ до практического применения / О. Бар-Ор, Т. Роуланд ; пер. с англ. И. Андреев. – К. : Олимп. л-ра, 2010. – 528 с.
3. Борисова Ю. Ю. Диференційований підхід у фізичному вихованні школярів на основі використання комп'ютерних технологій : автореф. дис. на здобуття наук. ступеня канд. наук з фіз. вих. і спорту : спец. 24.00.02 "Фізична культура, фізичне виховання різних груп населення" / Ю. Ю. Борисова. – Дніпропетровськ, 2009. – 20 с.
4. Плахтій П. Д. Фізіологія людини. Обмін речовин і енергозабезпечення м'язової діяльності : навч. посіб. / П. Д. Плахтій. – К. : Професіонал, 2006. – 464 с.

СТРУКТУРНО-ФУНКЦІОНАЛЬНІ ОСОБЛИВОСТІ МАТКИ В НОРМІ ТА ПРИ ФІБРОМІОМІ

Соф'їна Вероніка,
III курс, Інститут природничих наук.
Науковий керівник – Івасюк І.Й.,
кандидат медичних наук, доцент.

Матка є м'язовим органом, у порожнині якого розвивається плід до моменту його народження. Матка має грушовидну форму з обернутим догори дном і зміщеним уперед тілом та звуженою частиною – шийкою.

У матці наявні 3 оболонки, які змінюються залежно від фази циклу: слизова оболонка (ендометрій); м'язова оболонка (міометрій); зовнішня серозна оболонка матки (периметрій).

Основними функціями матки є менструальна, а також виношування й розвиток плоду. Під час менструації відбувається відторгнення слизової оболонки матки. У випадку вагітності зародок імплантується в підготовлену слизову оболонку матки і розвивається там.

Найбільш розповсюдженими патологіями матки є:

1. Злоякісні пухлини (саркома – рак матки),
2. Доброякісні пухлини матки (міома, фіброма, фіброміома) зустрічаються досить часто. Зазвичай вони невеликих розмірів, та в деяких випадках досягають значної величини. Ростуть у вигляді одиночного вузла, розташованого на широкій основі або на довгій ніжці, рідше зустрічаються багаточисленні вузли.

Міома матки – доброякісна пухлина, яка розвивається в м'язовій оболонці матки – міометрію. Зустрічається в жінок після 35 років.

Можливі причини розвитку міоми матки: гормональні порушення; нерегулярний секс, відмічено, що жінки, які мають проблеми з отриманням оргазму, частіше страждають міомою; аборти, діагностичні вискоблювання, травматичні пологи; спадковість; надлишкова маса тіла; підвищений артеріальний тиск; цукровий діабет; захворювання щитовидної залози; недостатня фізична активність.

Звернути увагу потрібно на особливості, які свідчать про виникнення міоми: тривалі й рясні менструації, супутня їм слабкість і блідість шкірних покривів; болі в попереку і внизу живота. Найчастіше болі бувають ниючими, але іноді можуть мати і гострий характер; порушення функціонування сусідніх органів – шлунково-кишкового тракту та сечовивідних.

Розрізняють такі форми локалізації фіброматозних вузлів:

- субсерозні – підочеревинні вузли, що ростуть у напрямі серозного шару матки, можуть мати широку або тонку ніжку;
- інтерстиціальні (інтрамуральні, внутрішньостінкові) – вузли, що ростуть у товщі міометрія;
- субмукозні (підслизові) – вузли ростуть у порожнину матки під її слизовою оболонкою;
- атипові форми локалізації вузлів: ретроцервікальна (позадушийкова) міома росте із задньої поверхні шийки матки, парацервікальна росте з бокової частини шийки матки, міжзв'язкова фіброміома росте з тіла або шийки матки.

Основними видами діагностики є: УЗД (ультразвукова діагностика), КТ (комп'ютерна томографія), МРТ (магнітно-резонансна томографія).

Зазвичай діагноз встановлюють після проведення біомануального дослідження.

Лікування поділяється на консервативне та оперативне.

1. Консервативне лікування направлене на зупинку росту пухлини, зменшення її розмірів і попередження розвитку в ній інших змін. Покази до консервативного лікування: величина пухлини менше 12 тижнів вагітності; інтерстиціальне субсерозне (на широкій основі) розташування вузла (вузлів); відсутність мено- і метрорагій і вираженого больового синдрому; наявність супутніх екстрагенітальних захворювань, які є протипоказом до хірургічного втручання.

2. Основні покази до оперативного лікування:

- значні довготривалі менструації (менорагії) або ациклічні кровотечі (метрорагії), які призводять до анемії хворої;
- величина пухлини більша за розміри вагітної матки терміном 12 тижнів;
- наявність симптомів стиснення сусідніх органів; швидкий ріст пухлини;
- ріст міоми в період після менопаузи; субсерозний вузол на ніжці;
- некроз міоматозного вузла; шийкові вузли; сукупні генітальні патології; підлягають оперативному лікуванню пухлини яєчника, опущення матки.

У цілому в репродуктивному віці підхід до операції міоми матки більш консервативний, а операції мають, по можливості, малоінвазивний та органозберігаючий характер.

1. Василевская Г. Н. Гинекология / Василевская Г. Н. и соавт. – Ростов н/Д, 2002.
2. Хміль С. В. Акушерство : підручник / Хміль С. В., Романчук Л. І., Кучма З. М. – Тернопіль : Підручник і посібник, 2008.
3. Руководство по практическим навыкам в гинекологии и акушерстве / Сенчук А. Я., Вдовиченко Ю. П., Венцковський Б. М., Шунько Е. Е. – К., 2006.
4. Тихомиров А. Л. Проблемы эндокринологии в акушерстве и гинекологии / Тихомиров А. Л., Казанцева И. А. // Матеріали 2-го з'їзду асоціації лікарів, акушерів і гінекологів. – 1997.
5. Патологічне акушерство : (змістові модулі з дисципліни “Акушерство і гінекологія”) : методичні вказівки для викладачів вищих медичних навчальних закладів / Венцківський Б. М., Камінський В. В., Грищенко В. І. та ін. – К. : Чайка-Всесвіт, 2009.

ВПЛИВ ЕРОЗІЙНИХ ПРОЦЕСІВ НА ЗМІНУ ПОКАЗНИКІВ РОДЮЧОСТІ ЧОРНОЗЕМІВ У ЗАХІДНОМУ ЛІСОСТЕПУ ІВАНО-ФРАНКІВЩИНИ

Тур Олександра,
V курс, Інституту природничих наук.
Науковий керівник – Волощук М.Д.,
доктор сільськогосподарських наук, професор.

Ерозійні процеси розвинені майже у всіх природних регіонах Івано-Франківщини, при цьому інтенсивність їх в останні десятиріччя в Західному Лісостепу досягає місцями катастрофічних розмірів. Вони мають значний різносторонній вплив на ґрунтовий покрив. Під їх дією посилюються руйнування ґрунту внаслідок вторинних екзогенних процесів. Утрати 10 см гумусного шару показують, що з 1 га переміщується більше 1000 т ґрунту, а на середньо- і сильнозмитих ґрунтах – 5 тис. т [1].

Незважаючи на окремі відмінності між підтипами чорноземів, втрати гумусу в 0–50 см шарі прямопропорційні за ступенем змитості, при розрахунку у відсотках до еталона зростають – 20, 40, 60% відповідно. Середнє значення за всіма підтипами становить – 20, 42 і 64%.

Тільки середньозмиті і сильнозмиті ґрунти втратили в шарі 0–50 см близько 53% гумусу. У повнопрофільних чорноземах запас гумусу становить 216 т/га, а в результаті прояву ерозії втрати складають 114 т/га, які неможливо компенсувати ніякими дозами добрив [2].

Паралельно з дегуміфікацією ґрунтів, але з протилежною спрямованістю, проходить процес їх зворотної карбонізації. Особливо це характерно для чорнозему звичайного, у якого при слабкій еродованості карбонатним стає шар 0–20 см, типові чорноземи скипають на глибині 75 см, під впливом слабкої ерозії містять помітну кількість карбонатів уже в шарі 40–50 см. У карбонатних чорноземах у шарі 0–20 см кількість CaCO_3 , у порівнянні з повнопрофільним

еталоном, збільшується в 4 рази. Усе це призводить до примітивізації ґрунтового профілю, свого роду еволюції. Чорноземи звичайні слабкозмиті наближаються за показниками до рівня карбонатних, а такою ж мірою еродованості чорноземи типові – до звичайних.

Дегуміфікація і карбонатизація ґрунтів є головними елементами їх вторинного екзогенезу, які супроводжуються іншими радикальними змінами. У прямій кореляції зі зменшенням вмісту гумусу скорочується кількість загального азоту, втрачається значна кількість мікроелементів, відбувається зміна складу поглинених основ і співвідношення кальцію до магнію звужується, зменшується рухомий фосфор, зростає величина рН та змінюються функціональні фізичні властивості.

Просторова нерівномірність розвитку ерозії веде до диференціації великих ґрунтових ареалів на більш дрібні, які характеризуються значною контрастністю. Структура ґрунтового покриву (СГП) відрізняється високою складністю, великою мозаїчністю.

Послідовність зменшення площі ареалів ґрунтів у міру наростання ступеня їх змитості характеризується однотипністю: уже при переході від ґрунтів повнопрофільних до слабкомитих площа ареалів скорочується у 2–3 рази, ареалів сильнозмитих ґрунтів у середньому в 4–7 разів більше, ніж повнопрофільних. Ці цифри служать критерієм деградації ґрунтового покриву, його перебільшеною фрагментаризацією, що зумовлює виникнення труднощів у використанні еродованих земель.

На основі проведених досліджень окреслено заходи щодо зменшення ерозійних процесів.

1. Ерозія ґрунтів України: еволюція теорії та практики / М. Д. Волощук, Н. І. Петренко, С. В. Яценко. – К., 2014. – 325 с.
2. Концепція охорони ґрунтів від ерозії в Україні / В. П. Ситник, М. Д. Безглий, С. І. Мельник [та ін.]. – Х., 2008. – 60 с.

КОНСТРУКТИВНА МОДЕЛЬ ВИМІРЮВАННЯ. ВИКОРИСТАННЯ ОПТИМАЛЬНОГО (n, k, s) – АЛГОРИТМУ

Мельник Іван,
IV курс, факультет математики та інформатики.
Науковий керівник – Петришин М.Л.
аспірант, кафедри інформатики.

Одною із перших математичних задач в теорії вимірювання, котра має чітко виражений конструктивний характер, є задача про вибір найкращої системи гирь. Цю задачу вперше описав в книжці «Liber Abaci» Леонардо Пізанський. В вітчизняній історико-математичній літературі також відома під назвою задача Баше – Менделеева. Задача Баше – Менделеева полягає у виборі найоптимальнішої системи гирь у плані зважування на важільних терезах. Відомі два варіанти цієї задачі:

- вантаж знаходиться на лівій стороні терез, а гирі дозволяється класти на праву сторону терез;

- вантаж знаходиться на лівій стороні терез, а гирі дозволяється розміщати по обидві сторони терез[1].

Для вирішення задачі синтезу оптимального алгоритму вимірювання використовуватимемо наступну математичну модель вимірювання (Рис 1.).

Мета вимірювання полягає в тому, щоб визначити довжину відрізка АВ. На практиці ця мета реалізується за допомогою спеціальних пристроїв, наприклад, важільних ваг або «компараторів». «Компаратори» здійснюють порівняння вимірюваної величини з деякою «еталонною величиною» або «мірою», сформованої з «Одиниці виміру» і залежно від результату порівняння видають нам інформацію про вимірюваній величині. Таким чином, суть вимірювання зводиться до послідовних порівнянь вимірюваної величини з деякими «мірами», які ми формуємо на кожному кроці вимірювання[2].



Рис. 1. Математична модель вимірювання

Нехай на відрізку АВ знаходиться деяка точка X, задача полягає в знаходженні відрізка AX. Довжина даного відрізка Ax визначається за допомогою k «порівнюючих елементів» (ПЕ), зображених на рисунку 1 у вигляді квадратів.

В результаті прикладення порівнюючого елемента на l -му кроці до деякої точки X_j здійснюється порівняння відрізка AX та AX_j , тобто здійснюється порівняння більше($>$) або менше ($<$).

Будемо вважати що покази j -го порівнюючого елемента приймає значення 0, якщо $AX < AX_j$, та значення 1 якщо $AX \geq AX_j$.

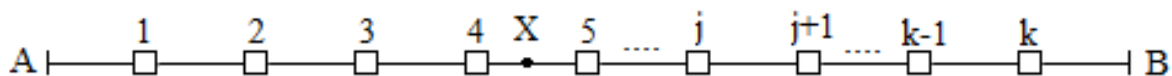
$$J = \begin{cases} 0, & \text{якщо } AX < AX_j \\ 1, & \text{якщо } AX \geq AX_j \end{cases} \quad (1)$$

Також вважатимемо якщо j -ий «порівнюючий елемент» знаходиться справа від точки X , то сигнал 0, коли j -ий ПЕ знаходиться зліва то сигнал 1 [3].

Оптимальний (n, k, S) -алгоритм вимірювання - система формальних правил, для кожного відрізка AX визначальна на кожному з n кроків вимірювання та сукупність точок прикладання k порівнюючих елементів на підставі їх показів на попередніх кроках при обмеженнях на вимірювання S , називається (n, k, S) - алгоритмом вимірювання. Таким чином, згідно побудованої «індикаторної» моделі вимірювання (Рис.1) процес вимірювання полягає в послідовному прикладанні k порівнюючих елементів до точок відрізка AB і звуження інтервалу невизначеності щодо точки X . Побудована модель вимірювання зводить завдання вимірювання відрізка AX до задачі детермінованого одновимірного пошуку координати точки X на відрізку AB з допомогою k порівнюючих елементів за n кроків. Такий методичний прийом дозволяє ефективно використовувати ідеї та принципи теорії одновимірного пошуку для строгого визначення поняття «Оптимального» (n, k, S) - алгоритму вимірювання.

Для системи з двійковими гирями узагальнене завдання може бути сформульована таким чином: потрібно знайти «оптимальний» i -кроковий алгоритм зважування (вимірювання) за допомогою системи з k важільних володіють «інерційністю» p , за умови, що на кожному кроці вимірювання гирі («еталонні величини») дозволяється класти на вільні чаші тих і тільки тих важільних ваг, які на цьому кроці знаходяться у вихідному положенні «більше»[4]. Ясно, що параметр p моделює «інерційність» важільних ваг. При цьому випадок $n = 0$ відповідає тій «ідеальній ситуації», коли ми нехтуємо «інерційністю» шалькових ваг.

Отже, в даній роботі проаналізовано конструктивну модель вимірювання, принцип функціонування якої можна описати за допомогою роботи (n, k, s) -алгоритма. В своїх роботах Фібоначчі розглядав випадки коли $n = 0$, та нехтував інерційністю ваг, для решти випадків коли $p > 0$ в нас виникають нові варіанти задачі про гирі, які і є змістом даної роботи.

1. Демпман И.Я. История Арифметики . – Учпедиз , 1959. 423с
2. Стахов А Коды золотой пропорции – МосНаучИзд, 1984 ,187с.
3. Стахов А.П. Алгоритмическая теория измерения. М.: Знание. Серия «Математика и кибернетика», вып.6, 1979.
4. Стахов А.П. Алгоритмическая теория измерения: новый взгляд на теорию позиционных систем счисления и компьютерную арифметику. Международный научный журнал «Управляющие системы и машины», №4-5, 1994.

ПЕРСПЕКТИВИ ЗАСТОСУВАННЯ ТРІЙКОВОЇ СИМЕТРИЧНОЇ ТА ФІБОНАЧЧІ-ПОДІБНИХ СИСТЕМ ЧИСЛЕННЯ ДЛЯ ПЕРЕТВОРЕННЯ ФОРМИ ТА ЦИФРОВОЇ ОБРОБКИ ІНФОРМАЦІЇ

Захарук Роман,
IV курс, факультет математики та інформатики.
Науковий керівник – Ізмайлов А.В.,
аспірант кафедри інформатики.

Одним із головних чинників ефективності функціонування інформаційних систем є форми подання повідомлень та методи перетворення цифрових даних. Актуальним завданням цифрової обробки інформації є розробка нових методів перетворення форми та цифрової обробки інформації. В основі таких методів доцільно використовувати системи числення із різними властивостями.

На практиці найбільш уживаними для перетворення форми і цифрової обробки інформації є позиційні системи числення [1]. Серед даного класу систем детального аналізу потребують властивості трійкової симетричної та Фібоначчі-подібної систем числення.

Трійкова симетрична система числення володіє наступними основними властивостями: природність представлення від'ємних чисел; для округлення числа достатньо відкинути необхідну кількість молодших розрядів; для зміни знаку числа достатньо інвертувати знаки його розрядів. Трійкова система числення надає можливість представлення від'ємних чисел без використання окремого знакового розряду [2].

Трійкова симетрична система числення породжується системою трійкових симетричних функцій. Для задання даної системи функцій розроблено наступний аналітичний вираз:

$$Ter(n, x) = \begin{cases} 0, & \text{якщо } 0 \leq \text{modh}(x + \frac{3^n - 1}{2}, 3^{n+1}) < 3^n, \\ 1, & \text{якщо } 3^n \leq \text{modh}(x + \frac{3^n - 1}{2}, 3^{n+1}) < 2 \cdot 3^n, \\ -1, & \text{якщо } 2 \cdot 3^n \leq \text{modh}(x + \frac{3^n - 1}{2}, 3^{n+1}) < 3^{n+1}, \end{cases} \quad (1)$$

де x – цілочисельний аргумент (що може бути інтерпретований як число у десятковому представленні, для якого здійснюється перетворення до трійкової системи), $\text{modh}(x, p)$ – допоміжна функція, що задана аналітичним виразом:

$$\text{modh}(x, p) = \begin{cases} \text{mod}(x, p) + p, & \text{якщо } x < 0, \\ \text{mod}(x, p), & \text{якщо } x \geq 0, \end{cases}$$

де $\text{mod}(x, p)$ – функція залишку від ділення числа x на число p .

Використовуючи трійкові симетричні функції, які задані аналітичним виразом (1), можна вивести поняття материнського трійкового симетричного вейвлета, графічне подання якого представлено на рисунку:



Рис. 1 Графічне подання материнського трійкового симетричного вейвлета

Розробка трійкового симетричного вейвлет-перетворення є перспективним напрямом досліджень, оскільки дане вейвлет-перетворення дозволить на практиці реалізувати переваги трійкової симетричної системи числення у перетворенні форми та цифровій обробці інформації.

Числа Фібоначчі утворюють послідовність F_n : 1,1,2,3,5,8,13,21,34, ... – породжувану рекурентним співвідношенням:

$$F_n = F_{n-1} + F_{n-2},$$

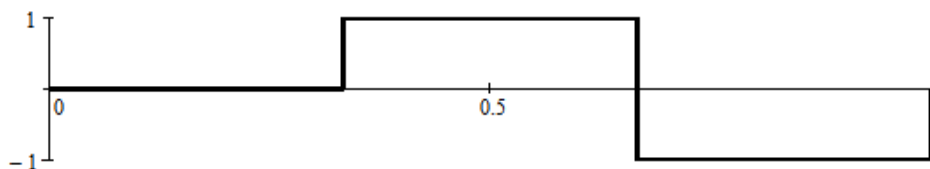
де F_n – n -ий член послідовності чисел Фібоначчі.

Ця послідовність може бути продовжена в бік від'ємних значень n . При цьому виникає числова послідовність, яка задається в нескінченних межах (від $-\infty$ до $+\infty$) і представлена у наступній таблиці:

Таблиця 1

n	0	1	2	3	4	5	6	7	8
F_n	0	1	1	2	3	5	8	13	21
F_{-n}	0	1	-1	2	-3	5	-8	13	-21

Код Фібоначчі – це позиційне представлення натуральних чисел, задане:

$$N = a_n F_n + a_{n-1} F_{n-1} + \dots + a_i F_i + \dots + a_1 F_1, \quad (2)$$

де $a_i \in \{0,1\}$ двійкова цифра.

Важливо підкреслити, що код Фібоначчі (2) має досить високу здатність до виявлення похибок – 0,44 (44%) [3]. Але в якісному відношенні коди Фібоначчі перевершують як інші надлишкові коди, так і всі відомі позиційні системи числення, насамперед тому, що вони поєднують в собі властивості позиційних систем числення та надлишкових кодів одночасно.

Проаналізовані властивості кодів Фібоначчі закладають основу для подальших перспективних розробок ортогональних перетворень на основі послідовностей Фібоначчі.

Властивості недвійкових систем числення вказують на перспективу розробки ортогональних та вейвлет-перетворень на їх основі, зокрема на основі трійкової симетричної та Фібоначчі-подібної систем числення.

1. Петришин Л.Б. Теоретичні основи перетворення форми та цифрової обробки інформації в базисі Галуа: Навч. посібник. – Київ: ІЗіМН МОУ, 1997. – 237 с.
2. Third Base. [Електронний ресурс] / Hayes, В. // American Scientist – 2001. – том 89. – №6. – Режим доступу до ресурсу: <http://www.americanscientist.org/issues/pub/third-base/>.
3. Микропроцессоры Фибоначчи – как одна из базисных инноваций будущего технологического уклада, изменяющих уровень информационной безопасности систем / Стахов А.П. // Междисциплинарные исследования в науке и образовании – 2012. – № 1. – Режим доступу до ресурсу: <http://www.es.rae.ru/mino/153-517>.

ТЕОРІЯ АДАПТИВНОГО ЗМЕНШЕННЯ НАДЛИШКОВОСТІ ІНФОРМАЦІЙНИХ ПОТОКІВ В КОДОВИХ СИСТЕМАХ ГАЛУА.

Дранчук Анна

V курс, факультет математики та інформатики

Науковий керівник – Ляш Ю.Ю.

кандидат технічних наук, доцент

Важливим етапом в процесі зменшення надлишковості інформації є спосіб прив'язки відліків до моменту їх появи. У зв'язку з цим перспективним є використання рекурентних послідовностей в яких кожен наступний елемент певним чином залежить від попередніх. Такі послідовності легко отримати за допомогою рекурентних функцій. Крім того такі послідовності володіють корисними властивостями, зокрема, простотою генерації та завадозахищеністю.

Практичний інтерес викликають послідовності, які утворюються від деякої фіксованої кількості початкових елементів. До класу таких послідовностей відносяться рекурентні послідовності Галуа утворені над полем $GF(2^r)$, елементи якого і утворюють рекурентні кодові послідовності.

Математичний апарат генерування кодових рекурентних послідовностей Галуа базується на векторному перемноженні двох поліномів, коефіцієнти яких належать полю $GF(2^r)$. Дана операція реалізується за допомогою регістра зсуву із зворотнім зв'язком, або за допомогою схеми ковзаючого перемноження [2].

Символи кодової послідовності Галуа отримуються циклічним зсувом на один біт, а щойно отримане значення поміщається в самий молодший розряд, що звільнився. Значення, що знаходилося в самому старшому розряді до зсуву, додається в послідовність, що кодує, стаючи черговим її бітом і в звільнену позицію записується елемент який задовольняє рекурентному відношенню [1].

Відповідно потрібно визначити нуль-прив'язку поля $GF(2^r)$ (тобто перші r символів), яка може визначатись довільним чином і зумовлюється в основному специфікою схемотехнічних рішень.

Для максимального використання обчислювальних апаратних ресурсів необхідно, щоб кодова послідовність мала максимально можливий період N . Найбільш можливе значення N для основи базису 2 та порядку r становить $N=2^r-1$ при рекурентному базисному упорядкуванні.

Необхідно щоб поле було повним невиродженим, для цього із таблиць породжених поліномів над полем $GF(p^n)$ вибирають неприводимі примітивні поліноми векторів зворотніх зв'язків. В роботах [1,2] наводяться породжуючі поліноми для отримання рекурентних послідовностей Галуа максимальної довжини.

Службова інформація, яка вноситься в стиснутий потік даних, дозволяє однозначно ідентифікувати істотний відлік, згідно якого відбуватиметься відновлення інфопотоку.

Одним з способів формування службової інформації це запам'ятовування номера істотного відліку [1-3].

Використання рекурентних кодових послідовностей дозволить кожен елемент представити одним бітом інформації, а ідентифікацію істотного відліку здійснювати шляхом інвертації даного біту.

В цьому випадку об'єм службової інформації, яка припадає на один відлік рівна одному біту, а загальний об'єм інформації рівний кількості відліків. А загальний об'єм ущільнених даних визначатиметься за формулою $V=n_i*\text{roundup}(\log(A))+n$. Для збереження позитивного ефекту ущільнення необхідно, щоб виконувались наступні нерівності:

$$n_i*\text{roundup}(\log(n))>n_i*\text{roundup}(\log(A))+n$$

$$(n*(\text{roundup}(\log(A))-1)/\text{roundup}(\log(A)))>n_i$$

$\frac{n \cdot (\tilde{E}[\log_2 A] - 1)}{\tilde{E}[\log_2 A]} > n_i$. Таким чином, для ефективного використання РКП необхідно щоб кількість істотних відліків не перевищувала $(n*(\text{roundup}(\log(A))-1)/\text{roundup}(\log(A)))/n*100\%$ від загальної кількості відліків [3].

Досліджено та обчислено максимальну кількість відліків при яких отримуються об'єми стиснутих повідомлень менші за об'єми вхідних даних для 8 бітного квантування при різних частотах дискретизації.

Таким чином, при використанні рекурсивних кодових послідовностей для прив'язки істотних відліків до часу їх появи, отримуються позитивний ефект ущільнення, при більших кількостях істотних відліків. Слід зауважити, що верхня межа ефективності залежить від розрядності квантування вхідного повідомлення. Чим вища розрядність тим вища верхня межа ефективності.

Проте такий підхід має і недолік, оскільки при малих кількостях істотних відліків він буде менш ефективним як формування службової інформації номерами істотних відліків [3].

Досліджено та обчислено мінімальну кількість істотних відліків при якій використання РКП є ефективнішим за методи з формуванням службової інформації номерами відліків, при різних частотах дискретизації.

Таким чином використання рекурентних властивостей кодових послідовностей Галуа, дозволить скоротити об'єми службової інформації, а в загальному випадку підвищити ефективність методів зменшення надлишковості інформаційних потоків

1. Петришин Л.Б. Теоретичні основи перетворення форми та цифрової обробки інформації в базисі Галуа: [Навч. посібник] / Петришин Л.Б.– Київ:ІЗіМН МОУ, 1997. – С. 237
2. Николайчук Я.М. Коды поля Галуа : теория та застосування: монографія / за ред. Я. М. Николайчука. – Тернопіль : ТзОВ "Тернограф", 2012. 392 с.
3. Іляш Ю.Ю. Критерії та оцінка ефективності зменшення надлишковості інформаційних потоків / Іляш Ю.Ю. // “Восточно-Европейский журнал передовых технологий” №1/2(55). 2012.- С. - 54-58.

АНАЛІЗ ЕФЕКТІВ ЗВУКОВИХ СИГНАЛІВ

Грималюк Христина

V курс, факультет математики та інформатики.

Науковий керівник – Превисокова Н.В.,

кандидат технічних наук, доцент.

Звук подається у засобах обробки звуку, звуковій апаратурі або у формі неперервного електричного сигналу або у цифровій формі.

Цифровий звук – термін, що вживається для позначення цифрових технологій роботи зі звуком. Даний термін у вузькому розумінні визначає цифровий сигнал, в якому закодовано звук. У широкому розумінні поняття цифровий звук охоплює також цифрові технології обробки, зберігання та відтворення звуку [1-3].

Як правило, цифровий сигнал отримують із аналогового шляхом його перетворення у цифровий і дана процедура здійснюється за допомогою аналогово-цифрових перетворювачів [1, 2]. У музичній практиці також використовують і сигнали, що мають цифрове походження, наприклад, згенеровані на цифрових синтезаторах.

Актуальність даної роботи визначена розширенням застосувань цифрового звуку, а отже, потребою в програмних засобах, які дозволяють виконувати його обробку.

Мета роботи полягає в дослідженні технологій обробки ефектів цифрових звукових сигналів, а також в розробці програмного засобу для обробки цифрового звуку. Новизна даної роботи полягає у комплексному застосуванні ефектів обробки цифрового звуку з використанням методів функціонального аналізу та цифрової обробки сигналів.

До типових звукових ефектів належать: луна, фленжер, фейзер, хорус, еквалайзер, хорус, фільтрація та ін.

Луна – ефект, одержаний в результаті додавання одного або декількох затриманих сигналів до оригінального. Для того, щоб ефекти сприймалися як відлуння, затримка триває порядку 50 мілісекунд або більше.

Фленжер – ефект, одержаний в результаті додавання затриманого сигналу до оригінального із змінною затримкою до 10 мілісекунд. Цей ефект досягається цифровою обробкою.

Фейзер – ефект роздвоєння сигналу, частина якого фільтрується фазовим фільтром для створення фазового зсуву, після чого фільтрований та нефільтрований сигнали змішуються. Фейзери використовують для досягнення «синтезації» або «електронізації» натуральних звуків, таких як людська мова.

Хорус – ефект затримки сигналу та додавання до оригінального з постійною затримкою. Затримка повинна бути малою для уникнення ефекту луни, але більшою за 5 мілісекунд, в іншому випадку інтерференція хвилі призведе до ефекту фленжеру. На практиці затримані сигнали дещо зсуваються по висоті для досягнення реалістичнішого ефекту ансамблевого звучання.

Еквалайзер – ефект, при якому різні частотні смуги підсилюються або послаблюються для корегування тембральних характеристик. Є різновидом фільтрації звуку.

Фільтрація звуку – процес, що використовує різні види звукових фільтрів.

У роботі досліджено основні перелічені ефекти та методи фільтрації звуку.

Фільтрація звуку – це процес обробки звукового сигналу з метою зміни його спектрального складу.

До задач фільтрації належать амплітудно-частотна корекція сигналу (підсилення або послаблення складових спектру звуку) і приглушення спектру сигналу або шумів у певній смузі частот.

Фільтри характеризуються амплітудно-частотною характеристикою. В залежності від розташування смуги пропускання та смуги відмежування на осі частот, відрізняють фільтри нижніх частот, верхніх частот, смугові, режекторні.

Низькочастотний фільтр пропускає через себе низькі частоти та редукує всі частоти, що розташовані вище частоти зрізу фільтру. Високочастотний фільтр пропускає через себе верхні частоти та редукує частоти, що розташовані нижче частоти зрізу фільтру. Смуговий фільтр пропускає певну смугу частот, та заглушає частоти, що розташовані поза смугою. Режекторний фільтр – навпаки, заглушає частотну смугу, пропускаючи частоти, що розташовані поза нею.

Основою фільтрів, реалізованих у роботі програмним шляхом, є спектральний і спектрально-часовий аналіз. Спектральний аналіз здійснюється за допомогою швидкого перетворення Фур'є [1-3], спектрально-часовий аналіз – за допомогою дискретних вейвлет-перетворень [3, 4]. Фільтрація зводиться до перемноження спектральних коефіцієнтів на відповідні значення передавальної функції фільтра.

У роботі для дослідження спектральних і спектрально-часових характеристик звукових сигналів використовуються два класи перетворень сигналів засобами комп'ютерної математики: дискретне перетворення Фур'є і різні класи вейвлет-перетворень. Здійснено порівняльний аналіз результатів застосування даних перетворень і встановлено ряд переваг застосування таких методів аналізу.

Таким чином, у даній роботі проаналізовано звукові ефекти і частотні методи фільтрації звуку. У результаті виконання роботи здійснено моделювання системи, що реалізує звукові ефекти в реальному часі. Одержані результати можуть бути використані при комплексному дослідженні ефектів і технологій обробки звукових сигналів.

1. Радзишевский А. Ю. Основы аналогового и цифрового звука. – М.: Издательский дом “Вильямс”, 2006. – 288 с.
2. Секунов Н. Обработка звука на РС. Наиболее полное руководство. Издательство: ВHV - Санкт - Петербург, 2001. – 1238 с.
3. Смоленцев Н. К. Основы теории вейвлетов в MATLAB / Смоленцев Н. К. – М.: ДМК Пресс, 2005. – 304 с.
4. Превисокова Н. В. Метод дискретного вейвлет-перетворення на базі функцій Галуа / Н. В. Превисокова // Електроніка та системи управління. – 2008. – № 3 (17). – С. 70–76.

ПІДВИЩЕННЯ ТОЧНОСТІ ТА ШВИДКОДІЇ ОБРОБЛЕННЯ ІНФОРМАЦІЇ У СИСТЕМАХ ВІБРОДІАГНОСТИКИ

Думенчук Дмитро

V курс, факультет математики та інформатики

Науковий керівник – Семаньків М.В.

кандидат технічних наук, доцент

Актуальність проблеми підвищення точності та швидкодії обробки інформації у системах вібродіагностики пов'язана з необхідністю передачі, обробленні високочастотних сигналів у реальному часі. Вирішення даного питання забезпечується розробкою високоефективних аналого-цифрових перетворювачів (АЦП), які необхідні для зв'язку між аналоговими та цифровими частинами систем. Розробка швидкісних та точних АЦП, що функціонують у діапазоні високих частот, викликана наявністю не задоволення необхідних для систем вібродіагностики критеріїв: роздільної здатності, точності і швидкодії.

Серед задач вібраційного моніторингу й діагностики зустрічаються такі, рішення яких вимагає проведення спеціальних досліджень, для яких може не вистачати можливостей типових приладів, що аналізують. Тому ряд приладобудівних фірм випускає технічні засоби для розширеного аналізу сигналів. Більшість із таких приладів і систем будуються на базі віртуальних аналізаторів, тобто комп'ютерів із вхідними пристроями, що підтримують різні види вимірювальних перетворювачів. Кількість паралельних каналів вимірювання в різних приладах і системах може змінюватися від двох до декількох десятків. Верхня границя частотного діапазону таких каналів визначається трьома основними факторами – частотним діапазоном вимірювальних перетворювачів, обмеженнями живлення системи та її вартістю. Типова кількість паралельних каналів вимірювання вібрації у всьому діапазоні частот, від $\sim 0,5$ Гц до ~ 30 кГц, що використовується при рішенні діагностичних задач, становить 4-8.

Більшість вимог пред'являються не до окремих елементів пристроїв вимірювання й обробки вібрації, а до приладів або системи у цілому. Основні характеристики даних систем: динамічний і частотний діапазони вимірювання й обробки; лінійність окремих операцій і параметрів системи; швидкість виконання операцій; кількість паралельних каналів вимірювання й обробки; завадостійкість і надійність.

Основу системи вібраційної діагностики становить спектральний аналіз вібрації. До засобів спектрального аналізу таких систем пред'являються досить високі вимоги. Верхня частота спектрального аналізу може обмежуватися типовими значеннями $\sim 1000 - 2000$ Гц, але досить часто вона збільшується до значень ~ 20 кГц і більше, залежно від конструктивних особливостей і частоти обертання об'єкта діагностики. З врахуванням цього вибираються й типи вимірювальних перетворювачів вібрації. Вимоги до динамічного діапазону без врахування його збільшення при спектральному аналізі сигналів перебувають

на рівні $\sim 10^6$, і досягаються використанням АЦП із розрядністю не менш 20. Нарешті лінійність вимірювального й тракту, що аналізує, повинна бути не гірше 0,1%. Не менш високі вимоги пред'являються й до завадостійкості системи.

Зазначені вимоги до АЦП не забезпечують наявною на сьогоднішній день наявною базою розробок в сфері аналого-цифрового перетворення: найбільш швидкодіючі АЦП паралельного зчитування не забезпечують для багатьох задач вимірювань допустиму похибку квантування за рівнем; АЦП порозрядного врівноваження не реалізують потенціальну швидкодію використаної елементної бази, що призводить до зменшення швидкодії перетворення, збільшення похибки динамічних вимірювань; інтегруючі перетворювачі характеризуються низькою швидкодією. Таким чином, сучасна схемотехніка АЦП не забезпечує спільної реалізації потенціальної швидкодії і потенціальної точності сучасної елементної бази, а також обмежує ефективність використання сучасних засобів вимірювань та обробки даних, а, отже, і інформаційно-вимірювальної системи в цілому

З метою підвищення техніко-економічних параметрів засобів АЦП, зокрема розширення частотної смуги вхідного сигналу та уникнення необхідності застосування пристроїв вибірки-зберігання, розглянуто АЦП Монте-Карло, який класифікується до інтегруючих і володіє їх перевагами, зокрема високою точністю перетворення, простотою технічної реалізації та низькими коштами продукції.

Для АЦП Монте-Карло на періоді перетворення (області інтегрування) сформулюють 2^n значень послідовності псевдовипадкових чисел і відповідно здійснюють 2^n порівнянь, підраховують кількість одиниць результату порівнянь, що є пропорційна інтегралу функції аналогового значення вхідного сигналу перетворення, та здійснюють подальше інтегрування значення вхідного параметру на наступній області інтегрування. Даний тип АЦП відповідає за швидкодією та простотою технічної реалізації розгортаючому АЦП, проте зі значно вищою точністю, яка досягається внаслідок застосування методу Монте-Карло. АЦП Монте-Карло не потребує пристрою вибірки-зберігання, оскільки в кожному з тактів перетворення здійснюється порівняння вхідного сигналу з сигналом псевдовипадкового характеру, що дозволяє розширити частотну смугу та підвищити точність перетворення швидкозмінних сигналів. Нові інтегруючі методи високоточного АЦ перетворення Монте-Карло дозволяють розширити спектральну смугу перетворення у порівнянні із типовими інтегруючими та розгортаючими АЦП.

1. Семанків М.В. Підвищення технічних характеристик багатоканальних аналого-цифрових перетворювачів / Семанків М. В.; матеріали П'ятої Міжнародної науково-практичної конференції "Інформаційні технології та комп'ютерна інженерія", Івано-Франківськ, Україна / Прикарпатський національний університет імені Василя Стефаника – Ів.-Фр., 2015. - 104-105
2. Semankiv Maria Comparative characteristics of ADC's Monte Carlo / Maria Semankiv, Dmytro Dumenchuk // referat, 52 Konferencje Studenckich Kół Naukowych, Kraków, 7 maja 2015. - 295 s.

РОЗРОБКА БАГАТОКОРИСТУВАЦЬКОЇ СИСТЕМИ ОБМІНУ ПОВІДОМЛЕННЯМИ У РЕАЛЬНОМУ ЧАСІ

Дьох Кіріл

V курс, факультет математики та інформатики

Науковий керівник – Горелов В.О.

кандидат технічних наук, доцент

Миттєві повідомлення (Instant Messaging, IM) є різновидом онлайн-чату, який забезпечує передавання тексту у режимі реального часу за допомогою комп'ютерної мережі. Двосторонній обмін повідомленнями передбачає існування відправника та отримувача. Миттєві повідомлення включають набір комунікаційних технологій, історія яких сягає початку 1990-х років, хоча перші їхні зразки були реалізовані у 1960-х (операційні системи CTSS та Multics).

IM-додатки, що набули найбільшої популярності у різні часи: BlackBerry Messenger, AIM, XMPP, eBuddy, iMessage, Windows Live Messenger, Yahoo! Messenger, QQ, Skype, Gadu-Gadu тощо. Деякі із них успішно продовжують розвиватися, інші (наприклад, ICQ) втратили клієнтів з різних причин. Не останнім чинником, що визначає вектор розвитку додатку, є маркетинг, який значною мірою є фактором успіху додатку чи протоколу.

Відхід від типового методу передачі даних через http-протокол породжує актуальність побудови додатків комет-типу.

Мета роботи: розробка автономного модуля, котрий інтегрується у середовище розробки та дає змогу тривіальними засобами будувати комет-додатки практично з нуля.

Об'єкт дослідження: методи передачі даних через протоколи tcp/ip та http.

Предмет дослідження: засоби та технології передачі даних у реальному часі, комет-додатки, стандарти та моделі синхронної та асинхронної передачі даних: polling, long poll, sockets, socket.io, nodejs, Rails 4, Ruby 2.2.0.

Існує декілька підходів до реалізації вказаного вище завдання. Якщо за часів технології Web 1.0 динамічна обробка даних зустрічалась не часто у зв'язку із відсутністю засобів реалізації, то з виходом Web 2.0 ситуація змінилася. З часом виник неологізм «comet», який позначає дану технологію.

Comet — це модель веб-додатку, при якій клієнт не ініціює з'єднання з сервером і не очікує на документ-запит, а навпаки: сервер ініціює з'єднання і надсилає повідомлення клієнтові. Типовий приклад comet-додатку – це «миттєві» повідомлення в соціальних мережах типу facebook, сповіщення twitter тощо.

Методи реалізації comet-додатків:

а) polling: простий у плані реалізації метод, що базується на періодичному надсиланні запитів до сервера, реалізується відповідними асинхронними технологіями;

б) long poll: спосіб, при якому клієнт відкриває з'єднання з сервером і не перериває його до моменту настання очікуваної події. Після настання події клієнт повторно отримує сповіщення для відкриття нового з'єднання;

в) «нескінченний» `iframe`: даний метод заснований на особливостях завантаження `html`-документа. Створюється невидимий для користувача `iframe`, який читає «нескінченний» файл. Після моменту, коли проходить подія, у даний файл дописують рядок. Цей рядок може бути кодом, який буде виконано на боці користувача після отримання;

г) `Flash-сокети`: простий метод (за критерієм адаптації у існуючу систему), а саме: при завантаженні сторінки створюється сокет, який може обмінюватися даними з сервером. При надходженні події сервер надсилає клієнтові команду сокета на відповідний порт.

г) `HTML5 Websockets`: метод подібний на описаного вище, проте у цьому випадкові сокет створюється власними засобами браузера.

Як методика розробки обрано розробку через тестування (`test-driven development`) (техніка розробки програмного забезпечення, яка ґрунтується на повторенні дуже коротких циклів розробки: спочатку пишеться тест, що покриває бажану зміну, потім пишеться код, який дозволить пройти тест, і під кінець проводиться рефакторинг нового коду до відповідних стандартів.

Модуль для обробки миттєвих повідомлень реалізовано за допомогою мови програмування `Ruby` [1, 2] та фреймворку `Rails`. У процесі виконання роботи реалізовано поставлену задачу за допомогою існуючих засобів та встановлено наступне:

а) використання методу `polling` можливе тільки при реалізації невисоконавантажених додатків та тих додатків, де можна ігнорувати незначні затримки у часі (до 6 секунд при навантаженні 1000 унікальних користувачів за 1 секунду);

б) використання методу `long poll` є історично застарілим, тому його застосування та підтримка не має змісту (реалізація `comet`-додатків за допомогою запису/зчитування у віддалений файл наразі не використовується у сучасних додатках);

в) використання `html` тегу `iframe` у якості невидимого адаптера `comet`-додатку виявилось практично невдалим, враховуючи значні затримки у часі та нестабільну роботу даного методу, породжену його «неприродною» структурою (`html` тег створювався не для `comet`-додатків, а лише для відтворення інформації зі сторонніх ресурсів);

г) реалізувати `comet`-додаток за допомогою методу `flash-сокет` не вдалося у зв'язку з важкістю адаптації та налаштування `Adobe`-продукту під поставлені задачі. Зроблено висновок, що `flash-сокети` — рішення для тривіальних задач, котрі не потребують користувацьких налаштувань.

г) поставлені задачі було реалізовано за допомогою `HTML5 Web-сокетів`, котрі показують оптимальні результати за тестами швидкодії, а також легко адаптуються під користувацькі задачі (35 мс при навантаженні в 1000 унікальних користувачів за 1 секунду).

1. Thomas D. *Programming Ruby 1.9 & 2.0: The Pragmatic Programmers' Guide* / Thomas D., Hunt A., Fowler C. — Pragmatic Bookshelf, 2013. — 868 p.
2. Michael Hartl. *Ruby on Rails Tutorial*. — Addison-Wesley Professional, 2015. — 664.

ВОЛЬТОДОДАТКОВИЙ ТРАНСФОРМАТОР З «М'ЯКОЮ» ПРИРОДНОЮ КОМУТАЦІЄЮ ТИРИСТОРІВ

Дзинькевич Олег, Огарова Анастасія.
V, III курс, Інститут математики,
економіки і механіки
Одеського національного університету
імені І.І. Мечникова
Науковий керівник – Гунченко Ю.О.,
доктор технічних наук, доцент

Одним з варіантів побудови сучасних регуляторів змінного струму – застосування вольтододаткового трансформатора (ВДТ) з електронною (тиристорною) комутацією первинної обмотки, при цьому управління виконується за рахунок зміни кута управління α системи імпульсно-фазового управління (СІФУ).

Відомі пристрої комутації вольтододаткового трансформатора мають наступні недоліки:

- дискретне (неплавне) регулювання вихідної напруги;
- (жорстка комутація), при цьому утворюється наскрізний струм.

Науково-практична задача, на рішення якої спрямована дана публікація є створення ВДТ з «м'якою» природною комутацією тиристорів, зменшення стуму і підвищення надійності та терміну служби регулятора змінної напруги.

Пропонується у пристрій з вольтододатковим трансформатором з природною комутацією тиристорів, в який введено додатковий блок забезпечення «м'якої» природної комутації, який поєднано з другою парою зустрічно-паралельних тиристорів (рис. 1).



Рис. 1. Схема пристрою з «м'якою» комутацією тиристорів



Рис. 2. Ілюстрація до принципу функціонування

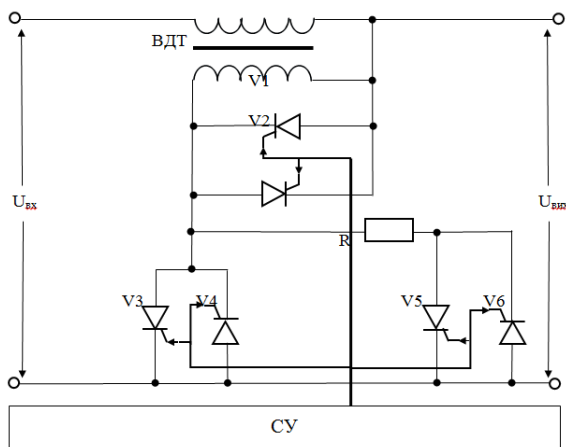

а) б)
Рис. 3. Діаграми струму:
а) без додаткового блоку;
б) з додатковим блоком.

Пристрій працює таким чином. При позитивній півхвилі (рис. 2) вмикається тиристор V2, який закорочує первинну обмотку ВДТ, при цьому вихідна напруга дорівнює вхідній. В момент часу, який визначається кутом регулювання α вмикається тиристор V3, внаслідок чого первинна обмотка ВДТ підключається до виходу пристрою. До тиристора V2 прикладається зворотня напруга, що призводить до його природнього вимкнення. При цьому напруга вторинної обмотки ВДТ додається до вхідної напруги,

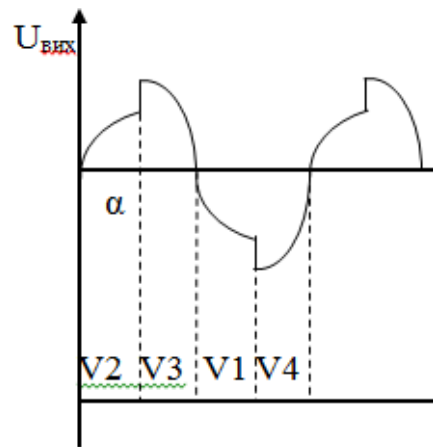
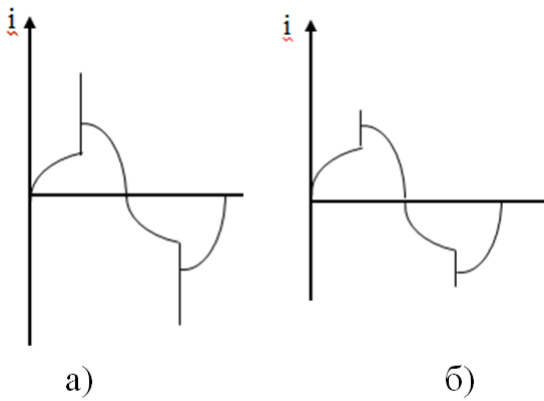
і на виході формується напруга, що дорівнює сумі вхідної напруги і напруги вторинної обмотки ВДТ до кінця позитивної півхвилі.

При негативній півхвилі пристрій працює аналогічно. Спочатку вмикається тиристор V1 який закорочує первинну обмотку ВДТ, при цьому вихідна напруга дорівнює вхідній. В момент часу, який визначається кутом регулювання α вмикається тиристор V4, внаслідок чого первинна обмотка ВДТ підключається до виходу пристрою. До тиристора V2 прикладається зворотня напруга, що призводить до його природнього вимкнення. При цьому напруга вторинної обмотки ВДТ додається до вхідної напруги, і на виході формується напруга, що дорівнює сумі вхідної напруги і напруги вторинної обмотки ВДТ до кінця негативної півхвилі. Графік, що ілюструє принцип роботи пристрою наведено на рис. 2.

Так як тиристори V1 і V2 комутуються (вимикаються) за кінцевий час, то в схемі виникає наскрізний струм, близький до короткого замикання. Після ввімкнення тиристора V3 або V4 на час необхідний для вимкнення тиристора V2 або V1 (рис. 3а). Це призводить до перевантаження тиристорів «жорсткої комутації» з великим струмом, і як наслідок зниження надійності та терміну служби.

У запропонованому пристрою перш ніж вмикається тиристор V3 при позитивній півхвилі, та V4 при негативній, вмикається тиристор V5 або V6 додаткового блоку забезпечення «м'якої» природної комутації, що через резистор R забезпечує запирання відповідного тиристора V2 або V1. При цьому на час запирання тиристора V2 або V1 струм через них обмежується резистором R (рис. 3б). Після повного вимкнення V2 або V1 вмикається відповідний тиристор V3 або V4, що забезпечує повне підключення первинної обмотки ВДТ до вихідної напруги.

Таким чином, додатковий блок для забезпечення «м'якої» природної комутації тиристорів забезпечує зменшення наскрізного струму і підвищення надійності та терміну служби пристрою.

ПОСТАНОВКА ЗАДАЧІ ПЛАНУВАННЯ ТА УПРАВЛІННЯ ПРОЦЕСОМ ДИСТАНЦІЙНОГО НАВЧАННЯ

Савенчук Вікторія.
Аспірант, Інститут математики,
економіки і механіки
Одеського національного університету
імені І.І. Мечникова
Науковий керівник – Гунченко Ю.О.,
доктор технічних наук, доцент

Технічні й дидактичні вимоги до сучасних навчальних систем постійно зростають. У процесі застосування систем дистанційного навчання (СДН) використовуються такі критерії ефективності, як фінансові й часові витрати, потрібні для підготовки персоналу до необхідного рівня з виконання навчальних завдань. Виходячи з того, що початковий рівень підготовки персоналу з виконання типових операцій навчальних завдань різний, доводиться розв'язувати задачу мінімального розподілу часу й фінансових витрат на відпрацювання операцій для досягнення необхідного рівня підготовленості персоналу у виконанні всього навчального завдання. Виникає також необхідність визначення оптимального плану інтенсивного відпрацювання типових навчальних завдань, реалізація якого забезпечує досягнення максимально можливого рівня підготовки персоналу з урахуванням їх функціонального стану та обмежень на часові й фінансові витрати [1].

Важливою проблемою первинного етапу побудови СДН є обґрунтування цілей їх функціонування. Основною метою функціонування СДН є підготовка персоналу з виконання навчальних завдань до необхідного («відмінного») рівня підготовки при мінімальних фінансових (часових) витратах. Для досягнення даної мети формуються підцілі функціонування СДН. Такими підцільми є досягнення на кожному етапі тренування необхідних рівнів підготовки персоналу з виконання типових операцій навчальних завдань.

Зараз планування тренувань, як правило, здійснюють евристичним методом. Залежно від досвіду керівника тренування (інструктора), ці рішення будуть різні, кожне з них матиме свої позитивні й негативні сторони. Надалі з отриманих розв'язків вибирають якнайкращий і, згідно з ними, – здійснюється відпрацювання типових операцій управління до необхідного рівня підготовки. Разом з тим, при розв'язанні практичних задач інтенсивної підготовки персоналу, керівники тренувань часто повинні задовольнятися наближеним, далеко не оптимальним визначенням необхідного рівня підготовки.

При великих витратах часу й засобів на відпрацювання кожної елементарної операції відповідно підвищується й вірогідність успішного виконання всього навчального завдання. Таким чином, чим більше фінансових коштів і тимчасових витрат буде вкладено в процес інтенсивної підготовки персоналу з виконання елементарних операцій кожного типу, тим з вищою ефективністю виконуватиметься і все навчальне завдання.

Тому дуже важливо вміти знайти, враховуючи вимоги до рівня навчання персоналу з виконання всього навчального завдання, такий розв'язок задачі оптимального розподілу вимог до виконання елементарних операцій кожного типу, при якому фінансові (часові) витрати на підготовку персоналу будуть мінімальними. Іншими словами, треба розробити такий метод доцільного розподілу вимог до рівня підготовки персоналу у виконанні типових елементарних операцій, застосування якого забезпечувало б підготовку персоналу до виконання навчальних завдань, не нижче заданого рівня, при мінімальних фінансових (часових) витратах.

При організації прискореної підготовки треба:

- забезпечити необхідний рівень мотивації з виконання елементарних операцій в процесі прискореного відтворення імітованої обстановки;
- оптимально, виходячи з критерію фінансових (часових) витрат планувати процес відробітку елементарних операцій;
- забезпечити своєчасне видавання інформації тим, хто навчається, про якість їхньої роботи;
- залежно від фактичного рівня навчання коректувати план інтенсивної підготовки персоналу, тобто забезпечити адаптивне управління процесом тренажу [2-5].

Для розв'язання даних завдань виникає необхідність у формалізації цілей адаптивного управління процесом тренування в дослідженні залежності між необхідним рівнем підготовки персоналу до виконання елементарних операцій і фінансовими (тимчасовими) витратами, необхідними для проведення тренування.

1. Гончаренко С.У. Український педагогічний словник. – К.: Либідь, 1997. – 376 с.
2. Автоматизовані навчальні системи з елементами штучного інтелекту для вивчення технічних дисциплін: монографія / Боряк К.Ф., Гунченко Ю.О., Ленков С.В., Лукін В.Є., Шворов С.А. – Одеса: ВМВ, 2012. – 296 с.
3. Герасимов Б.М. Проектування та застосування експертно-навчальних систем: Монографія / Герасимов Б.М., Оксіюк О.Г., Шворов С.А.– К.: Вид-но Європ. ун-ту. 2008.– 263 с.
4. Гунченко Ю.О., Гончарук А.А., Шворов С.А. Метод прискореної підготовки фахівців спецпідрозділів в навчально-тренувальному центрі // Вісник інженерної академії України. 2012. - №3-4. – С.55-59.
5. Гунченко Ю.О. Концептуальні засади побудови систем інтенсивної підготовки фахівців спецпідрозділів // Журнал «Сучасна спеціальна техніка». – К., 2012. - №1(28). – С.97-103.

ТРОИЧНАЯ ЛОГИКА И УСТРОЙСТВА НА ЕЕ ОСНОВЕ

Лебедева Валерия.

3 курс Института математики, экономки і механики
Одесского национального университета
имени И.И. Мечникова.

Гунченко Виталий.

11 класс ООШ №110, г. Одесса
Научный руководитель – Малахов Е.В.,
доктор технических наук, профессор

Целью научной работы является изучение и обоснование троичной логики, алгоритмов и методов построения троичных вычислительных систем и компонентов.

Алгебра логики (двоичная Булева алгебра) ищет ответ на вопрос: «Верно ли то или другое высказывание, обозначенное буквой X ?». Каждое высказывание может быть только или истинным, или ложным.

Исторически математическая логика опиралась на идею "третьего не дано", сводя процесс логических умозаключений к бинарным решениям.

Эта догма классической логики обязана рождением принципу бивалентности логических суждений, введённому еще со времен Аристотеля.

По мнению создателя троичного компьютера Николая Брусенцова, двухзначная математическая логика не соответствует здравому смыслу: «закон исключенного третьего» отсекает иные заключения, кроме «истины» и «не-истины», а между тем процесс познания реальности человеком отнюдь не сводится к дихотомии «да/нет». Поэтому, утверждает Брусенцов, чтобы стать интеллектуальным, компьютеру следует быть троичным.

Современные вычислительные системы основаны на двоичной логике, однако, представим компьютер на основе троичной логики.

Троичная логика – это один из видов многозначной логики. Она является простейшим расширением двухзначной логики. Отличие от бинарной логики – то, что в троичной кроме значений «истина, ложь» или «0,1» есть третье значение, которое трактуется как «не определено», «не известно », «может быть».

Преимуществом троичной логики является то, что техническим результатом применения такой логики является повышение технологичности изготовления и быстродействия, плотности упаковки элементов троичной логики с одновременным уменьшением их размеров и потребления энергии. В итоге, получим компактную, продуктивную вычислительную систему. В системах, построенных, на базе троичной логики значительно возрастает скорость передачи информации, продуктивность в графике, кодировании и сжатии информации.

Перспективным направлением развития вычислительной техники является использование отличных от двоичной систем счисления, позволяющих сделать недвоичный компьютер более совершенным математико-

логическим инструментом, чем двоичный. Одно из препятствий на этом пути заключается в отсутствии недвоичных логических элементов, реализованных на современной технологической основе, и проверенных схмотехнических решений, касающихся устройства узлов недвоичных компьютеров.

Особое место среди недвоичных систем счисления занимает симметричная троичная система с цифрами $-1, 0, +1$, которая нашла практическое воплощение в троичных ЭВМ "Сетунь". "Сетунь" появились более полувека назад, но интерес к ним не пропал. Троичные устройства на современной основе расширили набор цифровой техники, обогатили и модернизировали бы ее.

Известны пороговые элементы троичной логики (ПЭТЛ), на которых построены ЭВМ "Сетунь". Характерной особенностью ПЭТЛ является представление троичных значений $-1, 0, +1$ дискретными фиксированными токами $-I_{\phi}, 0, +I_{\phi}$, пороговые функции выполняются с помощью алгебраического сложения токов во входных цепях элементов, а также есть возможность разделять троичные значения на их двузначные компоненты и составлять троичные значения из этих компонент. Недостаток ПЭТЛ – они выполнены на основе электромагнитной техники на магнитных сердечниках и обладают низким быстродействием, как следствие, не могут быть реализованы средствами современных интегральных полупроводниковых технологий. Однако, схемные и структурные решения, использованные в них и проверенные практически, могут найти применение в современной цифровой технике.

Пороговые элементы троичной логики характеризуются следующим:

1. троичные $-1, 0, +1$ на входе и выходах элемента представляются фиксированными токами $-I_{\phi}, 0, +I_{\phi}$;
2. обеспечивается алгебраическое суммирование токов во входной цепи;
3. обеспечивается разделение троичного значения на двузначные компоненты;
4. обеспечивается объединение двузначных компонент в троичное значение.

Разработчики микропроцессорной техники всё чаще заглядываются на многозначные логики, в частности на их троичную реализацию. Такие компании, как IBM, Motorola и Texas Instruments, ведут исследования с кремниево-германиевыми сплавами (SiGe), в рамках которых можно реализовать цифровые интегральные схемы, работающие с тремя и более уровнями сигнала.

1. Маслов С.П. Троичная схмотехника // Программные системы и инструменты. М.: Изд-во факультета ВМиК МГУ, – № 13, 2012, С. 152 – 158.
2. Бруснецов Н.П., Жоголев Е.А., Маслов С.П. Опыт создания троичных цифровых машин. // Компьютеры в Европе. Прошлое, настоящее и будущее. – К.: Феникс, 1998. С. 67 – 71.

ОЦІНКА ЕФЕКТИВНОСТІ ПАРАМЕТРИЧНОЇ ОБРОБКИ ВХІДНИХ ЕЛЕКТРОННИХ ДОКУМЕНТІВ В ІНФОРМАЦІЙНО- АНАЛІТИЧНИХ СИСТЕМАХ

Шворов Андрій.
Аспірант, Національний технічний
університет України
”Київський політехнічний інститут”
Науковий керівник – Манухін А.В.,
кандидат технічних наук, доцент

На даний час у інформаційно-аналітичних системах (ІАС) постійно зростає кількість вхідних електронних документів (ВЕД), які повинні оброблюватись у першу чергу. Однак, в існуючих ІАС не має можливості автоматичного визначення важливості ВЕД. Виходячи із цього, виникає необхідність у визначенні важливості ВЕД з метою їх першочергової обробки. Одним із напрямків вирішення даної задачі в сучасних ІАС є застосування спеціального параметричного методу обробки ВЕД у спеціальній системі підтримки прийняття рішень (СППР).

Достатньо велика кількість параметрів, від котрих залежить важливість ВЕД, а також різноманітність умов, у яких проявляється його специфічність, є основною складністю у вирішенні задачі оцінки важливості ВЕД. Вирішити цю задачу можна лише шляхом використання інтегральних методів визначення важливості ВЕД. У цьому випадку з метою класифікації, тобто віднесення ВЕД, що характеризується набором статистичних, функціональних та технічних показників, до шкали пріоритетної обробки ВЕД, пропонується застосовувати так званий гібридний класифікатор. Такий класифікатор є системою, що об'єднує в структурному і функціональному відношеннях принципи нейронних мережних моделей і логіку обробки даних відповідно.

Основними елементами СППР є блок вироблення рішення і блок лінгвістичного забезпечення. У блоці вироблення рішення за допомогою метода параметричної обробки вхідних електронних документів визначається важливість та середній час обробки ВЕД даного типу. У блоці управління роботою оператора відповідно до алгоритму диспетчеризації виробляється проект рішення, яке відображається оператору у вигляді рекомендацій. Блок лінгвістичного забезпечення складається з лінгвістичної бази даних (ЛБД), що зберігає детальну інформацію про словники ВЕД, та лінгвістичного процесора, що використовується для обліку параметричних даних про ВЕД.

За допомогою ЛБД лінгвістичним процесором вирішується задача декомпозиції тексту ВЕД на зазначені компоненти реферату ВЕД.

Послідовність реферування ВЕД включає наступні операції:

- висування попередньої гіпотези про сенс всього ВЕД;
- визначення значень незрозумілих слів (спеціальної термінології);
- формування загальної гіпотези (про знання);

- уточнення значення термінів та інтерпретація окремих фрагментів тексту під впливом загальної гіпотези (від цілого до частинного);
- формування смислової структури тексту ВЕД за рахунок встановлення внутрішніх зв'язків між ключовими словами і фрагментами, а також за рахунок утворення абстрактних понять, узагальнюючих конкретні фрагменти знань;
- коректування загальної гіпотези про сенс ВЕД та інтерпретація окремих фрагментів тексту під впливом загальної гіпотези (від частинного до цілого);
- прийняття основної гіпотези.

Таким чином, на основі застосування як дедуктивної (від цілого до частинного), так і індуктивної (від частинного до цілого) складових забезпечується реферування ВЕД.

Крім того, за допомогою ЛП визначається важливість ВЕД, що характеризує зміст та терміновість відпрацювання ВЕД, а також пріоритет адресата, який надіслав ВЕД. При цьому використовуються статистичні показники (щільність ключових слів у назві та в анотації ВЕД, а також у тексті ВЕД, що характеризують найважливіші, важливі та не важливі ВЕД; функціональні показники (виходячи із щільності ключових слів визначається клас, до якого належить ВЕД та мотивація необхідності першочергової обробки ВЕД за часом; технічні показники (важливість абонента, який надіслав ВЕД).

Як показують результати імітаційного моделювання, запропоноване рішення для оцінки важливості ВЕД із застосуванням гібридного класифікатора, що покладено в основу параметричного методу обробки інформації, забезпечує не менш як в 1,5-2 рази скорочення часових витрат на обробку першочергових (найбільш важливих за шкалою пріоритету) ВЕД в ІАС.

Метою даної роботи є:

1. розробка методу параметричної обробки інформації для визначення важливості вхідних електронних документів;
2. розробка системи підтримки прийняття рішень з метою скорочення часових витрат на обробку першочергових вхідних електронних документів;
3. оцінка ефективності параметричної обробки вхідних електронних документів в інформаційно-аналітичних системах.

1. Шворов А.С., Фесьоха В.В. Параметричний метод обробки вхідних електронних документів в інформаційно-аналітичній системі // VII-й науково-практичний семінар „Пріоритетні напрямки розвитку телекомунікаційних систем та мереж спеціального призначення”, 24 жовтня 2013 р. // Тези доп. Київ: ВІТІ ДУТ. – 2013. – С. 225.
2. Шворов А.С. Метод параметричної обробки інформації в інформаційно-аналітичних системах / А.С. Шворов // Збірник наукових праць Військового інституту Київського національного університету імені Тараса Шевченка. – 2013. – № 43. – С. 128–132.

Зміст

ГУМАНІТАРНІ НАУКИ

ФІЛОСОФІЯ, ПСИХОЛОГІЯ, СОЦІОЛОГІЯ, РЕЛІГІЄЗНАВСТВО

Лазор Мар'яна. МОРАЛЬНИЙ СМИСЛ ОБМЕЖЕННЯ РОЗУМУ І. КАНТОМ.....	3
Рев'юк Юлія. ФЕНОМЕН ЛЮБОВІ ЯК ПРЕДМЕТ ФІЛОСОФСЬКО-БОГОСЛОВСЬКОГО АНАЛІЗУ (ЗА ХРИСТОСОМ ЯННАРАСОМ).....	4
Макогон Юрій. ГРАФІТИ ЯК ФЕНОМЕН СУБКУЛЬТУРИ СУЧАСНОГО МІСТА.....	6
Айвенко Ірина. ЛЮДИНА РЕНЕСАНСУ У ТВОРЧОСТІ МІКЕЛАНДЖЕЛО БУОНАРОТТІ.....	8
Шкандрій Софія. ВІРА, НАДІЯ, ЛЮБОВ ЯК ЕКЗИСТЕНЦІАЛИ ЛЮДСЬКОГО БУТТЯ	11
Богів Тетяна. ОСНОВНІ КРИТЕРІЇ ВИБОРУ ПОЛІТИЧНОГО ЛІДЕРА СТУДЕНТСЬКОЮ МОЛОДДЮ.....	13
Котов Микола. ВПЛИВ АДЕКВАТНОЇ ІДЕНТИЧНОСТІ НА ФОРМУВАННЯ ПРОФЕСІЙНОГО СТАНОВЛЕННЯ У СТАРШОКЛАСНИКІВ.....	15
Костригіна Регіна. ГЛОБАЛЬНА БІОЕТИКА В.Р. ПОТТЕРА.....	17
Опрук Світлана. МІЖСОБИСТІСНІ СТОСУНКИ СТАРШОКЛАСНИКІВ ТА ШЛЯХИ ЇХ ПОКРАЩЕННЯ.....	19
Побежан Ольга. ПСИХОЛОГІЧНІ АСПЕКТИ ПАЛІАТИВНОЇ ТА ХОСПІСНОЇ ДОПОМОГИ.....	20
Тимофійчук Марта. ОСОБЛИВОСТІ МОВИ ЖЕСТІВ, ЯКИХ СЛІД УНИКАТИ.....	22
Томашук Надія. СПІЛКУВАННЯ ЯК ВИД КОМУНІКАТИВНОЇ ДІЯЛЬНОСТІ.....	23
Шульга Вікторія. МОВА ЯК ФАКТОР ФОРМУВАННЯ ЕТНІЧНОЇ ІДЕНТИЧНОСТІ ОСОБИСТОСТІ.....	25

ІСТОРІЯ, ПОЛІТОЛОГІЯ, МІЖНАРОДНІ ВІДНОСИНИ

Гураль Ірина. ПРОБЛЕМА СТАТУСУ КВЕБЕКА В КАНАДІ.....	27
Клоновський Юрій. ДІЯЛЬНІСТЬ ОРДЕНУ ЄЗУЇТІВ У СТАНИСЛАВОВІ (1715–1946 рр.).....	29
Ковтун Ольга. ПОЛЬСЬКО-ЯПОНСЬКІ ВІДНОСИНИ У 20-х рр. ХХ ст.	31
Мойсейчук Марія. ТРАДИЦІЙНА СВЯТКОВА ЇЖА ГУЦУЛІВ.....	32
Петраш Андрій. ФЛАГЕЛАНТСЬКИЙ РУХ У СЕРЕДНЬОВІЧНІЙ ЄВРОПІ.....	34
Савчук Богдан. СОЦІАЛЬНО-ЕКОНОМІЧНА ПОЛІТИКА ЗУНР.....	36
Тарасевич Роман. КАРПАТСЬКА УКРАЇНА В ПОЛІТИЦІ ПОЛЬЩІ (1938–1939 рр.).....	38
Франко Микола. ГЕНЕАЛОГІЯ ДИНАСТІЇ КАПЕТИНГІВ У 987–1328 рр.	39
Филищук Юрій. АКТ СОБОРНОСТІ 1919 РОКУ ПОГЛЯДОМ СУЧАСНИКІВ ПОДІЙ....	41

ФІЛОЛОГІЯ

Гончаренко Вікторія. ПАТРІОТИЧНЕ ОПОВІДАННЯ ПРО ЄВШАН-ЗІЛЛЯ ТА ЙОГО ІНТЕРПРЕТАЦІЯ В ХУДОЖНІХ ТВОРАХ.....	44
Грицков'ян Тетяна. ДЕКАДЕНТСЬКІ МОТИВИ У ТВОРЧОСТІ КАЗИМИРА ПШЕРВИ-ТЕТМАЄРА І ПЕТРА КАРМАНСЬКОГО: ТИПОЛОГІЧНИЙ АСПЕКТ.....	46
Дяків Тетяна. ЕТНОКУЛЬТУРНИЙ КОМПОНЕНТ МІКРОПОЛЯ “МУЖ – СУПРУГ – ЧЕЛОВЕК – ЧОЛОВІК” В ЯЗЫКОВОЙ КАРТИНЕ МИРА ВОСТОЧНЫХ СЛАВЯН....	48
Дячук Леся. СПОСОБИ І ЗАСОБИ ВИРАЖЕННЯ ТЕПЕРІШНЬОГО АКТУАЛЬНОГО ЧАСУ.....	50
Кицелюк Інна. ТИПОЛОГІЯ ПРИЙМЕННИКОВО-ІМЕННИХ СТРУКТУР В НІМЕЦЬКІЙ І ЛИТОВСЬКІЙ МОВАХ.....	51
Кураш Наталія. ОСОБЛИВОСТІ МІФОЛОГІЧНОГО СВІТОГЛЯДУ У ЦИКЛІ РОМАНІВ КОЛФЕРА ПРО АРТЕМІСА ФАУЛА.....	53
Куцанюк Юлія. ТЕМА ЗАРОБІТЧАНСТВА В ПОЛЬСЬКІЙ ЛІТЕРАТУРІ (НА МАТЕРІАЛІ РОМАНУ БАРБАРИ КОСМОВСЬКОЇ “УКРАЇНКА”).....	55

Кушмелюк Іван. СУЧАСНА МОВНА ПОЛІТИКА В УКРАЇНІ: ПРОБЛЕМАТИКА ПИТАННЯ.....	57
Максимів Ярослава. ТРАНСФОРМАЦІЯ МІФОЛОГІЧНИХ ОБРАЗІВ У ТВОРЧОСТІ ІЗАБЕЛИ ФІЛПЯК ТА ГАЛИНИ ПАГУТЯК.....	59
Машталер Олеся. ЕСТЕТИЧНИЙ СИНТЕЗ МИСТЕЦТВ У ПОЕЗІЇ Д. РИХТИЦЬКОЇ... Мовчій Юлія. СИНОНІМІЧНІ ТА АНТОНІМІЧНІ ЗАСОБИ ВИРАЖЕННЯ КОМУНІКАТИВНИХ СТРАТЕГІЙ І ТАКТИК ПЕРСОНАЖІВ У ХУДОЖНЬОМУ ТЕКСТІ (НА МАТЕРІАЛІ ДРАМИ О. КОЛОМІЙЦЯ “ДИКИЙ АНГЕЛ”).....	61
Остапович Ольга. ЛАТИНСЬКА ЛІНГВІСТИЧНА ТЕРМІНОЛОГІЯ У СУЧАСНИХ НІМЕЦЬКІЙ, АНГЛІЙСЬКІЙ, УКРАЇНСЬКІЙ ТА РОСІЙСЬКІЙ МОВАХ.....	63
Петрина Мар’яна. РОЗШИРЕННЯ ЗНАЧЕННЯ ЛЕКСЕМИ “МАЙДАН” У ПУБЛІЦИСТИЧНИХ ТЕКСТАХ 2013–2014 РОКІВ.....	65
Петушенко Лілія. ОБ’ЄКТИ ГЕНДЕРНОЇ СТЕРЕОТИПІЗАЦІЇ В АНГЛІЙСЬКИХ АНЕКДОТАХ.....	67
Сенів Лілія. ЛЕКСИКО-СЛОВОТВІРНІ ІННОВАЦІЇ В ГАЗЕТНОМУ ДИСКУРСІ.....	69
Синицька Анжеліка. ЛЕКСИКО-СЕМАНТИЧЕСКИЕ СРЕДСТВА ВЫРАЖЕНИЯ КРАСОТЫ И УРОДСТВА В РУССКИХ ВОЛШЕБНЫХ СКАЗКАХ.....	70
Тацакович Уляна ФУНКЦІОНАЛЬНІСТЬ ІРОНІЇ У РОМАНІ ОЛДОСА ГАКСЛІ «ХОРОВОД БЛАЗНІВ».....	72
Тороус Христина. ЖІНОЧА ЕКЗИСТЕНЦІЯ УКРАЇНСЬКОГО СВІТУ В РОМАНІ ОКСАНИ ЗАБУЖКО “ПОЛЬОВІ ДОСЛІДЖЕННЯ З УКРАЇНСЬКОГО СЕКСУ”.....	74
Черніховська Марія. ДІЄСЛІВНА ЛЕКСИКА У НОВЕЛАХ ВАСИЛЯ СТЕФАНІКА: ЛЕКСИКО-СЕМАНТИЧНА КЛАСИФІКАЦІЯ.....	76
Хромей Лідія. НАГОРНАЯ ПРОПОВЕДЬ КАК ИНТЕНЦИОНАЛЬНЫЙ ИСТОЧНИК КОНЦЕПТА “НЕПРОТИВЛЕНИЕ ЗЛУ НАСИЛИЕМ” В РОМАНАХ Л.Н. ТОЛСТОГО “ВОСКРЕСЕНИЕ” И ВИКТОРА ГЮГО “ОТВЕРЖЕННЫЕ”.....	78

ЕКОНОМІКА

Волощук Тетяна. ЕКОНОМІЧНИЙ ЗМІСТ ПОНЯТТЯ “ОБЛІКОВА ПОЛІТИКА”.....	80
Галуґа Наталія. ПЕРСПЕКТИВИ РОЗВИТКУ РИНКУ ПЛАТІЖНИХ КАРТОК.....	82
Галюк Петро. АНАЛІЗ СУЧАСНОГО СТАНУ ТНК В УКРАЇНІ.....	83
Марчук Інна. ЗАРУБІЖНИЙ ДОСВІД СТАНОВЛЕННЯ КОНТРОЛЮ ЯКОСТІ АУДИТОРСЬКИХ ПОСЛУГ.....	86
Немеш Мар’яна. РЕСУРСНИЙ ПОТЕНЦІАЛ ПІДПРИЄМСТВА: БУХГАЛТЕРСЬКИЙ ТА ЕКОНОМІЧНИЙ ПІДХОДИ.....	88
Парипа Іван. КРИЗА ВИРОБНИЦТВА: УКРАЇНСЬКІ РЕАЛІЇ ТА ПРОГНОЗИ.....	90
Потятинник Богдана. ПРОГНОЗУВАННЯ ЗМІН ФІНАНСОВОГО СТАНУ ПІДПРИЄМСТВА.....	92
Савчук Наталія. МОДЕЛЮВАННЯ ПРОЦЕСУ ОЦІНКИ РІВНЯ ЕКОНОМІЧНОЇ БЕЗПЕКИ ТЕРИТОРІАЛЬНИХ СИСТЕМ РЕГІОНУ.....	94
Сем’янчин Віра. МАРКЕТИНГОВІ АСПЕКТИ СПОЖИВЧОЇ ПОВЕДІНКИ СОЦІАЛЬНИХ КЛАСІВ.....	96
Феденько Тетяна. ОСОБЛИВОСТІ РЕФОРМУВАННЯ ПОДАТКОВОЇ СИСТЕМИ УКРАЇНИ НА СУЧАСНОМУ ЕТАПІ.....	98

ПРАВознавство

Адамович Наталія. ПОНЯТТЯ, СИСТЕМА ТА КОМПЕТЕНЦІЯ МІЖНАРОДНОГО КОМЕРЦІЙНОГО АРБИТРАЖНОГО СУДУ.....	102
Бугара Оксана. ПРОБЛЕМАТИКА ОСОБИСТИХ НЕМАЙНОВИХ ПРАВ ЮРИДИЧНИХ ОСІБ У ГОСПОДАРСЬКОМУ ПРАВІ.....	103
Васильєва Ангеліна. СУД ПРИСЯЖНИХ ТА НАРОДНІ ЗАСІДАТЕЛІ В КОНТЕКСТІ ЗАКОНУ УКРАЇНИ “ПРО СУДОУСТРІЙ І СТАТУС СУДДІВ” ТА МІЖНАРОДНОЇ	

СУДОВОЇ ПРАКТИКИ.....	105
Гаванюк Любов. ПУБЛІЧНО-ПРАВОВІ І ПРИВАТНОПРАВОВІ ЗАСАДИ В ЗЕМЕЛЬНОМУ ЗАКОНОДАВСТВІ УКРАЇНИ.....	108
Гергелюк Христина. НЕТИПОВІ ФОРМИ ДЕРЖАВНОГО ПРАВЛІННЯ.....	109
Джугля Уляна. КАРПАТСЬКА УКРАЇНА: ДЕРЖАВНО-ПРАВОВІ АСПЕКТИ.....	111
Ковальська Діана. СУЧАСНИЙ СТАН ПРАВОВОГО РЕГУЛЮВАННЯ ТРЕТЕЙСЬКИХ СУДІВ В УКРАЇНІ.....	113
Колубаєва Ольга. ОСОБЛИВОСТІ ПРАВОВОГО РЕЖИМУ РІДКІСНИХ І ТАКИХ, ЩО ПЕРЕБУВАЮТЬ ПІД ЗАГРОЗОЮ ЗНИКНЕННЯ, ВИДІВ ТВАРИННОГО СВІТУ.....	115
Мазепа Наталія. ОСОБЛИВОСТІ ТРУДОВИХ ПРАВОВІДНОСИН У СІЛЬСЬКОМУ ГОСПОДАРСТВІ.....	117
Никифорок Ірина. ПРАВОВА ПРИРОДА ДОГОВОРУ НА СТВОРЕННЯ І РОЗПОВСЮДЖЕННЯ РЕКЛАМИ.....	119
Ошуст Ольга. ЗАХИСТ ПРАВ СПОЖИВАЧІВ ФІНАНСОВИХ ПОСЛУГ.....	121
Півненко Андріана. КРИМІНАЛЬНА ВІДПОВІДАЛЬНІСТЬ ЗА ДЕРЖАВНУ ЗРАДУ: ПРОБЛЕМА КВАЛІФІКАЦІЇ ТА ЗАСТОСУВАННЯ.....	123
Сегін Ірина. ОСОБЛИВОСТІ РЕГУЛЮВАННЯ СУЧАСНИХ ЗБРОЙНИХ КОНФЛІКТІВ: ПРОБЛЕМИ ТА ПЕРСПЕКТИВИ.....	125
Тринів Олег. ПРОЦЕСУАЛЬНА САМОСТІЙНІСТЬ І НЕЗАЛЕЖНІСТЬ СЛІДЧОГО В КРИМІНАЛЬНОМУ ПРОВАДЖЕННІ: РЕАЛІЇ І ПЕРСПЕКТИВИ.....	127
Яремко Лідія. ІНСТИТУТ ПЕРЕХРЕСНОГО ДОПИТУ В КРИМІНАЛЬНОМУ ПРОВАДЖЕННІ.....	129

ПЕДАГОГІКА

Бегметюк Мар'яна. ТЕХНОЛОГІЯ МАРІЇ МОНТЕССОРІ: ДОСВІД ВИКОРИСТАННЯ У СУЧАСНІЙ ПОЧАТКОВІЙ ШКОЛІ.....	132
Данків Іванна. ВИКОРИСТАННЯ ТЕСТОВИХ ЗАВДАНЬ У ПРОЦЕСІ ФОРМУВАННЯ ПРЕДМЕТНОЇ МАТЕМАТИЧНОЇ КОМПЕТЕНТНОСТІ МОЛОДШИХ ШКОЛЯРІВ.....	134
Жовнірик Ольга. ОСОБЛИВОСТІ ІНДИВІДУАЛЬНОГО ПІДХОДУ ДО НАВЧАННЯ І ВИХОВАННЯ МОЛОДШИХ ШКОЛЯРІВ.....	136
Іванюк Марія. ОРГАНІЗАЦІЯ ТА МЕТОДИКА ПРОВЕДЕННЯ УРОКІВ З ІГРОВИМ СЮЖЕТОМ В УМОВАХ ПОЧАТКОВОЇ ШКОЛИ.....	138
Калин Лілія. РОЗВИВАЛЬНЕ НАВЧАННЯ ЯК КОМПОНЕНТ СИСТЕМИ ФОРМУВАННЯ ЗАГАЛЬНОМОВЛЕННЄВИХ УМІНЬ ТА НАВИЧОК У МОЛОДШИХ ШКОЛЯРІВ.....	140
Клименко Олена. ЖІНКИ В ОСВІТІ УКРАЇНИ XVI–XVII ст.	142
Клочаний Олег. СИСТЕМА ВИХОВАННЯ ДІТЕЙ ТА МОЛОДІ В НІМЕЧЧИНІ (ПЕРША ПОЛОВИНА XX ст.).....	144
Комар Людмила. ПОПУЛЯРИЗАЦІЯ ХОРЕОГРАФІЧНОГО МИСТЕЦТВА В ШКОЛІ ЗАСОБАМИ СУЧАСНОГО ТАНЦЮ.....	146
Кулик Надія. НОВІТНІ МЕТОДИ І ЗАСОБИ ФОРМУВАННЯ ЕКОЛОГІЧНОЇ КУЛЬТУРИ МОЛОДШИХ ШКОЛЯРІВ.....	148
Лавра Леся. ПСИХОЛОГО-ПЕДАГОГІЧНІ ЗАСАДИ ПІДГОТОВКИ МАЙБУТНІХ УЧИТЕЛІВ ПОЧАТКОВИХ КЛАСІВ ГІРСЬКИХ ШКІЛ ДО ДІАГНОСТИЧНОЇ ДІЯЛЬНОСТІ.....	149
Мигович Христина. ТЕОРЕТИКО-МЕТОДИЧНІ ЗАСАДИ НАВЧАННЯ РИТОРИКИ У ВИЩИХ ПЕДАГОГІЧНИХ НАВЧАЛЬНИХ ЗАКЛАДАХ.....	151
Павлюк Діана. ГРА ЯК ПРИЙОМ ВКЛЮЧЕННЯ ПЕРШОКЛАСНИКІВ У МОВЛЕННЄВУ ДІЯЛЬНІСТЬ.....	154
Пеленська Софія. ВПЛИВ СУЧАСНИХ ПОДІЙ В УКРАЇНІ НА РОЗВИТОК ОСО-	

БИСТОСТІ МОЛОДШОГО ШКОЛЯРА.....	156
Пільчак Ірина. ТВОРЧО-ПОШУКОВА ДІЯЛЬНІСТЬ МОЛОДШИХ ШКОЛЯРІВ НА УРОКАХ МУЗИЧНОГО МИСТЕЦТВА.....	158
Побережник Ліліана. РОЗКРИТТЯ ПРОБЛЕМИ ФОРМУВАННЯ КУЛЬТУРИ МОВЛЕННЯ МОЛОДШИХ ШКОЛЯРІВ НА УРОКАХ УКРАЇНСЬКОЇ МОВИ В СУЧАСНИХ ФАХОВИХ ЖУРНАЛАХ.....	159
Прокіпчук Марія. РОЛЬ ДЕРЖАВНИХ ТА НАРОДНИХ СИМВОЛІВ УКРАЇНИ В НАЦІОНАЛЬНО-ПАТРІОТИЧНОМУ ВИХОВАННІ УЧНІВ НА УРОКАХ МУЗИЧНОГО МИСТЕЦТВА.....	161
Сергієнко Наталія. ФОРМУВАННЯ ПРЕДМЕТНОЇ МАТЕМАТИЧНОЇ КОМПЕТЕНТНОСТІ МОЛОДШИХ ШКОЛЯРІВ.....	163
Соболь Анастасія. “ЗАЛИШЕНЕЦЬ” І “МАРУСЯ” ЯК ТВОРИ, ЩО ФОРМУЮТЬ НАЦІОНАЛЬНУ СВІДОМІСТЬ ТА ІСТОРИЧНУ ПАМ’ЯТЬ ОСОБИСТОСТІ.....	165
Стамбульська Тетяна. ФОРМУВАННЯ НОРМАТИВНОСТІ МОВЛЕННЯ СТУДЕНТІВ НА ЗАНЯТТЯХ З УКРАЇНСЬКОЇ МОВИ (ЗА ПРОФЕСІЙНИМ СПРЯМУВАННЯМ)....	167
Струк Наталія. НАУКОВО-МЕТОДИЧНІ ЗАСАДИ НАВЧАННЯ АНГЛІЙСЬКОЇ ЛЕКСИКИ НА ОСНОВІ АСОЦІАТИВНИХ ЗВ’ЯЗКІВ У ПОЧАТКОВІЙ ШКОЛІ.....	169
Тулайдан Мирослава. ПІДГОТОВКА СОЦІАЛЬНИХ ПЕДАГОГІВ ДО ІНТЕГРАЦІЇ ДІТЕЙ З ОСОБЛИВИМИ ПОТРЕБАМИ У СЕРЕДОВИЩЕ ЗАГАЛЬНООСВІТНЬОГО НАВЧАЛЬНОГО ЗАКЛАДУ.....	171
Шиндак Лілія. ГЕНДЕРНА МОТИВАЦІЯ У ВИБОРІ КАЗОК МОЛОДШИМИ ШКОЛЯРАМИ.....	173
Яковів Христина. ОСОБЛИВОСТІ ПОДРУЖНИХ КОНФЛІКТІВ У МОЛОДІЙ СІМ’Ї.....	176

МИСТЕЦТВОЗНАВСТВО

Басовська Христина. РОЛЬ УКРАЇНСЬКОГО НАРОДНОГО ТАНЦЮ У ФОРМУВАННІ НАЦІОНАЛЬНОГО БАЛЕТНОГО МИСТЕЦТВА УКРАЇНИ.....	179
Василюк Тарас. СЛОВО ТАРАСА ШЕВЧЕНКА НА СЦЕНІ УКРАЇНСЬКОГО ТЕАТРУ..	181
Вітовська Леся. ФОРТЕПАННА ГУМОРЕСКА: ІСТОРИКО-СТИЛЬОВА РЕТРО-СПЕКТИВА.....	182
Дяків Іванна. БАНДУРНЕ МИСТЕЦТВО В ОБ’ЄКТИВІ ПУБЛІКАЦІЙ ГАЗЕТИ “СВОБОДА” (США).....	184
Зубкович Тетяна. ПАРАФІЯЛЬНИЙ КОСТЕЛ РІЗДВА ПРЕСВЯТОЇ БОГОРОДИЦІ У МІСТІ СТРИЙ.....	187
Качковський Андрій. ХУДОЖНЯ ОБРОБКА МЕТАЛУ В АРХІТЕКТУРІ МІСТА ІВАНО-ФРАНКІВСЬК КІНЦЯ ХІХ – ПОЧАТКУ ХХ ст.	189
Махняк Юлія. ВИКОНАВСЬКА ТА ПЕДАГОГІЧНА ДІЯЛЬНІСТЬ ЛІДІЇ ШУТКО У КОНТЕКСТІ КУЛЬТУРОРТВОРЧИХ ТЕНДЕНЦІЙ СУЧАСНОСТІ.....	191
Мацюк Оксана. КОНКУРСИ БАНДУРИСТІВ У КОНТЕКСТІ ДІЯЛЬНОСТІ НАЦІОНАЛЬНОЇ СПІЛКИ КОБЗАРІВ УКРАЇНИ.....	193
Михайленко Наталія. ДУХОВНО-ХОРОВА ТВОРЧІСТЬ РОМАНА ГУРКА.....	196
Наливайко Романа. КУЛЬТУРНО-ПРОСВІТНИЦЬКА ДІЯЛЬНІСТЬ ЯРОСЛАВА БАРНИЧА.....	198
Павлюк Андрій. КЕРАМІЧНА ПРОДУКЦІЯ ФІРМИ “ВЕДЖВУД”: МИНУЛЕ І СУЧАСНІСТЬ.....	199
Провальна Богдана-Марія. ІНТЕРПРЕТАЦІЇ МУЗИКИ ДО ДРАМИ “НАЗАР СТОДОЛЯ” Т. ШЕВЧЕНКА.....	201
Раздобреєва Юлія. ВПЛИВ ОЗНАК ГАБІТУСУ НА КОМПОЗИЦІЙНО-КОНСТРУКТИВНЕ РІШЕННЯ КОСТЮМА.....	203
Стасів Михайло. СИСТЕМАТИЗАЦІЯ РЕГУЛЯРНИХ ЗАНЯТЬ ВИКОНАВЦЯ НА МІДНИХ ДУХОВИХ ІНСТРУМЕНТАХ.....	205
Тимофійчук Олена. ІМПРОВІЗАЦІЯ ЯК РІЗНОВИД ТВОРЧОЇ ДІЯЛЬНОСТІ В	

СИСТЕМИ ПОЧАТКОВОЇ МУЗИЧНОЇ ОСВІТИ.....	207
Шешорак Вікторія. ТВОРЧА ДІЯЛЬНІСТЬ МАРГАРИТИ ШАПОШНИКОВОЇ В КОНТЕКСТІ РОСІЙСЬКОГО ДУХОВОГО МИСТЕЦТВА ДРУГОЇ ПОЛОВИНИ ХХ – ПОЧАТКУ ХХІ СТОЛІТТЯ.....	209
Школьна Людмила. МЕМОРИАЛЬНА РІЗЬБА МІСЬКОГО КЛАДОВИЩА В СТАНІСЛАВОВІ ХVІІІ–ХІХ ст.	211
Югова Олександра. ПСИХОЛОГІЯ МУЗИЧНО-ВИКОНАВСЬКОЇ ДІЯЛЬНОСТІ БАНДУРИСТА.....	213
Яремчук Оріся. ЛЬВІВСЬКА ХОРОВА ШКОЛА: ІСТОРІЯ ТА СУЧАСНІСТЬ.....	215
Яців Ірина. ВИКОНАВСЬКО-ПЕДАГОГІЧНА ТА ОРГАНІЗАТОРСЬКА ДІЯЛЬНІСТЬ РОМАНА САВИЦЬКОГО В КОНТЕКСТІ РОЗВИТКУ УКРАЇНСЬКОЇ МУЗИЧНОЇ КУЛЬТУРИ ХХ ст.	218

ФІЗИЧНЕ ВИХОВАННЯ І СПОРТ

Задворна Леся. РЕКРЕАЦІЙНО-ОЗДОРОВЧА АКТИВНІСТЬ ТА МОРФОФУНКЦІОНАЛЬНІ ПОКАЗНИКИ ОРГАНІЗМУ ЛЮДЕЙ 55–65 РОКІВ.....	220
Гринішак Лідія. ПСИХОЛОГІЧНА ПІДГОТОВКА ЖІНОК У ДЗЮДО.....	221
Данишук Сергій. ДОСЛІДЖЕННЯ СТРУКТУРИ МОТИВАЦІЇ В КОМАНДНИХ ТА ІНДИВІДУАЛЬНИХ ВИДАХ СПОРТУ.....	223
Клищук Олег. ЕФЕКТИВНІСТЬ ОЗДОРОВЧОГО ПЛАВАННЯ У ФІЗИЧНІЙ РЕАБІЛІТАЦІЇ ПРИ НАДЛИШКОВІЙ МАСІ ТІЛА.....	225
Мерінов Віталій. ТЕХНІКО-ТАКТИЧНА ПІДГОТОВКА БОКСЕРІВ НА ЕТАПІ БАЗОВОЇ СПОРТИВНОЇ ПІДГОТОВКИ.....	227
Олійник Богданна. ОЦІНКА ЕФЕКТИВНОСТІ ПРОГРАМИ ФІЗИЧНОЇ РЕАБІЛІТАЦІЇ ХВОРИХ З ДЕГЕНЕРАТИВНО-ДИСТРОФІЧНИМИ ЗАХВОРЮВАННЯМИ ПОПЕРЕКОВОГО ВІДДІЛУ ХРЕБТА ІЗ ЗАСТОСУВАННЯМ ПРОФІЛАКТОРА ЄВМІНОВА.....	229
Павлюк Анна. ПРОГРАМУВАННЯ РЕКРЕАЦІЙНО-ОЗДОРОВЧОЇ ДІЯЛЬНОСТІ ЖІНОК ЗРІЛОГО ВІКУ В УМОВАХ ФІТНЕС-ТУРУ.....	231
Сайко Олена. ПСИХОЛОГІЧНІ ЧИННИКИ САМОСТАВЛЕННЯ ОСОБИСТОСТІ У СПОРТИВНІЙ ДІЯЛЬНОСТІ.....	232
Чобей Оксана. РУХЛИВІ ІГРИ ЯК ЗАСІБ ОПТИМІЗАЦІЇ ПРОЦЕСУ ФІЗИЧНОГО ВИХОВАННЯ ДІТЕЙ МОЛОДШОГО ШКІЛЬНОГО ВІКУ.....	234
Щигель Марія. ПСИХОЛОГІЧНИЙ СУПРОВІД СПОРТСМЕНІВ НА ЕТАПІ ПОЧАТКОВОЇ ПІДГОТОВКИ.....	236

ПРИРОДНИЧІ НАУКИ

МАТЕМАТИКА

Башта Ярина. МІНІМАЛЬНИЙ ІДЕАЛ НАПІВГРУПИ ЗЧЕПЛЕНИХ СІМЕЙ.....	238
Бойчук Наталя. ІНФОРМАЦІЙНІ ТЕХНОЛОГІЇ ДІАГНОСТИКИ МЕРЕЖЕВОЇ ІНФРАСТРУКТУРИ ІНТЕРНЕТ-ПРОВАЙДЕРА.....	239
Василик Уляна. СТІЙКІСТЬ ОДНІЄЇ МОДЕЛІ МОНОПОЛЬНОГО РИНКУ.....	241
Гладуняк Іван. ДОСЛІДЖЕННЯ ПРІОРИТЕТІВ СТУДЕНТІВ У ВЛАСНІЙ ОСВІТНІЙ ДІЯЛЬНОСТІ ЧЕРЕЗ СТАВЛЕННЯ ДО НАВЧАЛЬНИХ ДИСЦИПЛІН.....	243
Голик Тарас. РОЗРОБКА СИСТЕМИ АВТОМАТИЗАЦІЇ ДЛЯ УСТАНОВКИ ПЕРЕВІРКИ ГЕРМЕТИЧНОСТІ ЛІЧИЛЬНИКІВ.....	244
Ільницька Ганна. АНАЛІТИЧНІ РОЗВ'ЯЗКИ В ЗАДАЧАХ ОБТІКАННЯ.....	245
Костюк Олег. ІМІТАЦІЙНЕ МОДЕЛЮВАННЯ РОБОТИ МАЙСТЕРНІ.....	247
Курцеба Тетяна. РОЗРАХУНОК СТАЦІОНАРНОГО ТЕМПЕРАТУРНОГО ПОЛЯ У ШАРУВАТІЙ ПОРОЖНИСТІЙ КУЛІ.....	249
Литвин Тетяна. ІНФОРМАЦІЙНІ ТЕХНОЛОГІЇ ОПТИМІЗАЦІЇ ПАРАМЕТРІВ ТЕРМОМОДЕРНІЗАЦІЇ ЖИТЛОВИХ ТА ОФІСНИХ ПРИМІЩЕНЬ.....	251

Мовсесян Давид. ОБСТЕЖЕННЯ ВИБІРКОВИМ МЕТОДОМ ПРІОРИТЕТІВ ВИБОРУ СПЕЦІАЛЬНОСТІ СТУДЕНТАМИ.....	252
Мовчій Мар'яна. ПРО ДОСТАТНІ УМОВИ ЕКСТРЕМУМУ ВАРІАЦІЙНИХ ФУНКЦІОНАЛІВ НА ПРОСТОРИ ВЕКТОР-ФУНКЦІЙ.....	254
Олійник Євген. МАТЕМАТИЧНЕ МОДЕЛЮВАННЯ ЕПІДЕМІОЛОГІЧНИХ ПРОЦЕСІВ НА ОСНОВІ СИСТЕМ ДИФЕРЕНЦІАЛЬНИХ РІВНЯНЬ ІЗ ЗАГАЮВАННЯМ....	256
Пеліховська Іванна. ЗАДАЧА ПРО ВТРАТУ ЕЙЛЕРОВОЇ СТІЙКОСТІ СТИСНУТОГО СТРИЖНЯ НА ПРУЖНІЙ ОСНОВІ.....	258

ФІЗИКА

Боднар Володимир. МАГНІТНО-СИЛОВА МІКРОСКОПІЯ ЕПІТАКСІЙНИХ ПЛІВОК ФЕРИТ-ГРАНАТІВ.....	260
Босацька Оксана. МАГНІТНА МІКРОСТРУКТУРА НАНОДИСПЕРСНОГО γ -Fe ₂ O ₃ , ОТРИМАНОГО ТЕРМІЧНИМ РОЗКЛАДОМ КРИСТАЛОГІДРАТУ ЦИТРАТУ ЗАЛІЗА.....	261
Гаврилюк Олександр. СХЕМОТЕХНІЧНА РЕАЛІЗАЦІЯ ПРИСТРОЇВ З ВІД'ЄМНИМ ДИФЕРЕНЦІЙНИМ ОПОРОМ.....	263
Грушка Надія. ТЕРМОЕЛЕКТРИЧНІ МОДУЛІ ОХОЛОДЖЕННЯ СПЕЦІАЛІЗОВАНИХ КОМП'ЮТЕРНИХ СИСТЕМ.....	265
Качмар Андрій. АНАЛІЗ КІНЕТИКИ СИНТЕЗУ ДИСПЕРСНИХ ПОЛІКРИСТАЛІЧНИХ ЗАЛІЗО-ІТРИЄВИХ ГРАНАТІВ МЕТОДОМ ІЧ-СПЕКТРОСКОПІЇ.....	267

ХІМІЯ

Куш Уляна. ТЕОРІЯ КРИСТАЛІЧНОГО ПОЛЯ ДЛЯ НИЗЬКОСПІНОВИХ ТА ВИСОКОСПІНОВИХ ОКТАЕДРИЧНИХ КОМПЛЕКСІВ.....	269
Рібун Вікторія. ВЛАСТИВОСТІ МОТОРНИХ ПАЛИВ З АКТИВАТОРАМИ ЗГОРЯННЯ.....	271
Сворака Христина. ТЕОРЕТИЧНІ І ПРИКЛАДНІ АСПЕКТИ ХАРЧОВОЇ ХІМІЇ: ХАРЧОВІ ТА БІОЛОГІЧНО АКТИВНІ ДОБАВКИ, АРОМАТИЗАТОРИ.....	273
Старко Ірина. ВИМІРЮВАННЯ ТА КОНТРОЛЬ КОЛЬОРУ МОДИФІКОВАНИХ ПІГМЕНТІВ У СИСТЕМІ MgO-NiO-Al ₂ O ₃	275

БІОЛОГІЯ, ЕКОЛОГІЯ

Бабкович Леніана. ЕКОЛОГІЯ ДИКИХ ТА ВОЛЬЄРНИХ ТВАРИН ЛІСОВОГО УРОЧИЩА “ЖОРНАВКА” (РОГАТИНСЬКЕ ОПІЛЛЯ).....	277
Візнович Ольга. ЛІКАРСЬКІ РОСЛИНИ УРОЧИЩА “ДЖУРДЖІ” ПРИРОДНОГО ЗАПОВІДНИКА “ГОРГАНИ”.....	278
Глушак Оксана. ЦИТОЛОГІЧНІ ОСОБЛИВОСТІ КРОВІ В НОРМІ ТА ПРИ АНЕМІЇ.....	280
Грицайшин-Клюба Оксана. РОЛЬ БІЛКІВ У ФОРМУВАННІ СТІЙКОСТІ ПШЕНИЦІ ОЗИМОЇ ДО ГРИБКОВИХ ЗАХВОРЮВАНЬ.....	282
Дячук Ганна. ЛІСОВІДНОВЛЕННЯ У ЛІСАХ ПЕРЕДКАРПАТТЯ ІЗ ЗАСТОСУВАННЯМ НАДБАНЬ СЕЛЕКЦІЇ ТА ІНТРОДУКЦІЇ.....	284
Лесько Олександр. ЗДОРОВ'Я СТУДЕНТІВ ТА ЙОГО ЗАЛЕЖНІСТЬ ВІД ВПЛИВІВ СУЧАСНОГО НАВКОЛИШНЬОГО СЕРЕДОВИЩА.....	286
Мартин Яна. ШЛЯХИ ЕФЕКТИВНОГО РОЗВИТКУ СЕЛЕКЦІЇ ШПИЛЬКОВИХ ВИДІВ НА ПІВДЕННОМУ МЕГАСХИЛІ УКРАЇНСЬКИХ КАРПАТ.....	287
Романюк Христина. ОСОБЛИВОСТІ ВПЛИВУ ФІЗИЧНОЇ АКТИВНОСТІ НА ІМУННУ СИСТЕМУ ДІТЕЙ ШКІЛЬНОГО ВІКУ.....	289
Соф'їна Вероніка. СТРУКТУРНО-ФУНКЦІОНАЛЬНІ ОСОБЛИВОСТІ МАТКИ В НОРМІ ТА ПРИ ФІБРОМІОМІ.....	290
Тур Олександра. ВПЛИВ ЕРОЗІЙНИХ ПРОЦЕСІВ НА ЗМІНУ ПОКАЗНИКІВ РОДЮЧОСТІ ЧОРНОЗЕМІВ У ЗАХІДНОМУ ЛІСОСТЕПУ ІВАНО-ФРАНКІВЩИНИ....	292

КОМП'ЮТЕРНІ НАУКИ

Мельник Іван. КОНСТРУКТИВНА МОДЕЛЬ ВИМІРЮВАННЯ. ВИКОРИСТАННЯ ОПТИМАЛЬНОГО (n, k, s) – АЛГОРИТМУ.....	295
Захарук Роман. ПЕРСПЕКТИВИ ЗАСТОСУВАННЯ ТРІЙКОВОЇ СИМЕТРИЧНОЇ ТА ФІБОНАЧЧИ-ПОДІБНИХ СИСТЕМ ЧИСЛЕННЯ ДЛЯ ПЕРЕТВОРЕННЯ ФОРМИ ТА ЦИФРОВОЇ ОБРОБКИ ІНФОРМАЦІЇ.....	297
Дранчук Анна. ТЕОРІЯ АДАПТИВНОГО ЗМЕНШЕННЯ НАДЛИШКОВОСТІ ІНФОРМАЦІЙНИХ ПОТОКІВ В КОДОВИХ СИСТЕМАХ ГАЛУА.....	299
Грималюк Христина. АНАЛІЗ ЕФЕКТИВ ЗВУКОВИХ СИГНАЛІВ.....	301
Думенчук Дмитро. ПІДВИЩЕННЯ ТОЧНОСТІ ТА ШВИДКОДІЇ ОБРОБЛЕННЯ ІНФОРМАЦІЇ У СИСТЕМАХ ВІБРОДІАГНОСТИКИ.....	303
Дьох Кіріл. РОЗРОБКА БАГАТОКОРИСТУВАЦЬКОЇ СИСТЕМИ ОБМІНУ ПОВІДОМЛЕННЯМИ У РЕАЛЬНОМУ ЧАСІ.....	305
Дзинькевич Олег, Огарова Анастасія. ВОЛЬТОДОДАТКОВИЙ ТРАНСФОРМАТОР З «М'ЯКОЮ» ПРИРОДНОЮ КОМУТАЦІЄЮ ТИРИСТОРІВ.....	307
Савенчук Вікторія. ПОСТАНОВКА ЗАДАЧІ ПЛАНУВАННЯ ТА УПРАВЛІННЯ ПРОЦЕСОМ ДИСТАНЦІЙНОГО НАВЧАННЯ.....	309
Лебедева Валерія. ТРОИЧНАЯ ЛОГИКА И УСТРОЙСТВА НА ЕЕ ОСНОВЕ.....	311
Шворов Андрій. ОЦІНКА ЕФЕКТИВНОСТІ ПАРАМЕТРИЧНОЇ ОБРОБКИ ВХІДНИХ ЕЛЕКТРОННИХ ДОКУМЕНТІВ В ІНФОРМАЦІЙНО-АНАЛІТИЧНИХ СИСТЕМАХ.....	313

Наукове видання

Еврика – XVI

Збірник студентських наукових праць

Головний редактор *В. М. Головчак*
Літературне редагування і коректура *Р. Д. Боднар*
Комп'ютерна правка, верстка *В. Д. Яремко*

Підп. до друку 28.08.2015. Формат 60x84/16.
Папір офсет. Гарнітура “Times New Roman”.
Ум. друк. арк. 17,3. Тираж 300 пр. Зам. № .

Видавець

Прикарпатський національний університет
імені Василя Стефаника
76018, м. Івано-Франківськ, вул. С. Бандери, 1
Тел. 71-56-22. E-mail: vdvcit@pu.if.ua.

Свідоцтво суб'єкта видавничої справи ДК № 2718 від 12.12.2006

Виготовлювач